



MODULAR BUILDING SYSTEMS

Ausstattungsoptionen für unsere Lagercontainer



Branding *

In puncto Optik haben Sie die freie Wahl. Ihr Lagercontainer kann individuell beklebt werden und passt somit genau zu Ihrem Unternehmensauftritt. Nutzen Sie diese Möglichkeit, Ihr Corporate Branding konsequent umzusetzen.

INDIVIDUELLES BRANDING FÜR IHREN LAGERCONTAINER:

- Hoher Wiedererkennungswert
- Einsatz als mobile Werbefläche
- Langlebiger Aufkleber mit hoher UV-Beständigkeit
- Kurze Lieferzeiten durch Bevorratung möglich – fragen Sie uns nach Details

ConModu
MODULAR BUILDING SYSTEMS

Perfekter
Markenauftritt
durch
individuelles
Branding



* Bei Erstbestellung technische Abklärung notwendig.

Sie setzen die Standards. Wir schrauben sie höher.

Sektionaltor

Mit dem einfach zu öffnenden Sektionaltor verwandeln Sie Ihren Container in ein komfortables Materiallager.

PLATZSPARENDES ÖFFNEN UND SCHLIESSEN:

- Leichtgängiges, manuelles Öffnen
- Versperrt mittels einbruchhemmender Schnäpferverriegelung und Drehgriff mit Stahlzylinder
- Robuste Oberfläche (Woodgrain)
- Stabile Ausführung dank beidseitigem Stahlblech und 42 mm PU-Schäumung
- Erhältlich in unterschiedlichen Farben: RAL 5010, RAL 9010, RAL 7035
- Verfügbar für LC 10' und LC 20'



Praktisches Sektionaltor



Fenster & Türen

Mit Fenstern und Türen machen Sie aus Ihrem Container mehr als einen einfachen Lagerraum.

GESTALTUNG IHRES CONTAINERS MIT FENSTERN & TÜREN:

- Fenster mit Dreh-/Kippbeschlag und Gitter
- Doppelflügeltüren
- Stahlaußentüren
- Kombination mit Trenngitter möglich



Dieser Platz gehört Ihnen. Wir machen ihn sicher.

Einbruch- sicherung

Schützen Sie, was Ihnen gehört. Unsere Einbruchsicherung ist eine einfache und effektive Lösung zur sicheren Aufbewahrung unterschiedlicher Materialien.

DIE DURCHDACHTE LÖSUNG FÜR IHREN CONTAINER:

- Idealer Aufbruchschutz für ein Vorhangschloss
- Aus robustem Baustahl (verschweißt)
- Lackierung in Containerfarbe



Halterung für Vorhangschloss



Das Schloss ist geschützt

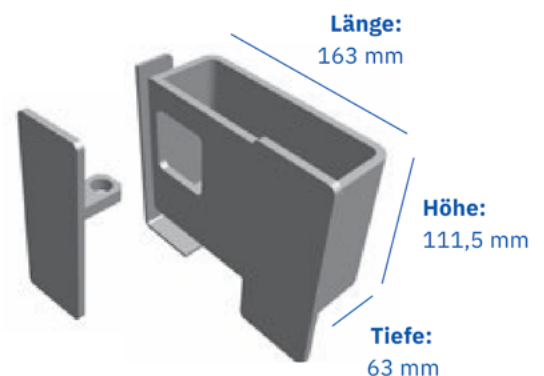

Materialstärke: 6 mm

Montage
serienmäßig
ab Werk*

* gilt nicht für Lagercontainer mit Sektionaltor



2 innenliegende Verriegelungen

Sicherheitspaket

Wenn Sie auf Nummer sicher gehen wollen, sind unsere Lagercontainer mit zusätzlichem Sicherheitspaket das Richtige für Sie.

UMFASSENDE SCHUTZ FÜR IHR LAGERGUT:

- Nur 1 Verriegelungsstange beim Gehflügel – für rasches Öffnen und Schließen („easy open“)
- 2 innenliegende Verriegelungsbolzen
- Innenliegendes Sicherheitsschloss mit Schließzylinder
- 4 innenliegende Aushebesicherungen



Sicherheitsschloss mit Schließzylinder



4 innenliegende Aushebesicherungen

Sie legen Wert auf Details. Wir auf zufriedene Kunden.

Regalsystem

Zu viel Platz? Gibt es nicht. Zu viel Ordnung? Auch nicht. Unser praktisches Regalsystem hilft Ihnen, die Lagerware übersichtlich im Container zu verstauen.

DEN RAUM IM CONTAINER NOCH BESSER NUTZEN:

- Hohe Belastbarkeit: 160 kg/Fach
- Vormontiert oder als Bausatz lieferbar
- Bewährte Qualität von CONTAINEX, geprüft gemäß EN 15635



Boden

CONTAINEX bietet Ihnen standardmäßig einen konkurrenzlosen **SCHICHTHOLZBODEN**.

- 21 mm dicker Schichtholzboden
- Besonders tragfähig und langlebig
- Schmutzunempfindlich und feuchtigkeitsresistent dank beidseitiger Harzbeschichtung

Schichtholzboden



Stahlboden

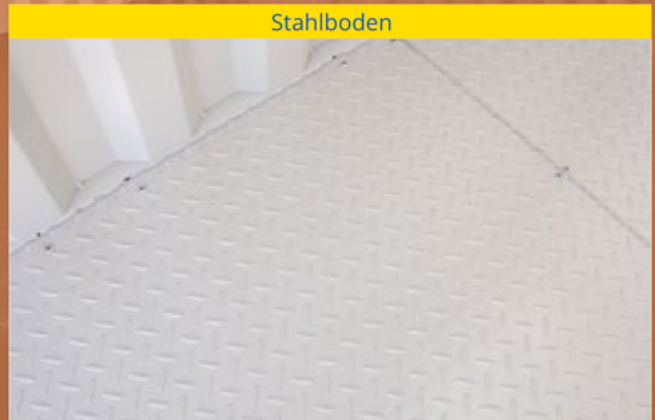

STAHLBODEN

- Tränenblech (genietet)
- Grundstärke 3 mm plus 1 mm Tränenmuster
- Optional verfügbar

ConModu
MODULAR BUILDING SYSTEMS

Rutsch-
hemmendes
Tränenblech

Feuchtraumelektrik



Verteilerkasten mit integrierten Steckdosen



Elektro-Ausstattung

Verwandeln Sie Ihren Lager- oder Materialcontainer in eine mobile Werkstatt. Mit der passenden Elektro-Ausstattung sorgen Sie nicht nur für Beleuchtung, sondern können auch verschiedene Elektrogeräte bedienen.

VOLLE POWER FÜR IHREN LAGERCONTAINER:

- Verteilerkasten mit integrierten Steckdosen
 - 1 x Steckdose 400 V / 5-polig / 16 A
 - 2 x Steckdose 230 V / 3-polig / 13 A
- Versenkte CEE-Außenanschlüsse
- Feuchtraumelektrik
- Lichtbalken
- Lichtschalter bei der Tür



Zweite Doppelflügeltür

Verwandeln Sie die Rückwand Ihres Lagercontainers in einen zweiten Eingang.

DIE PRAKTISCHE ZUGANGSMÖGLICHKEIT:

- Zweiter Zugang zum Container
- Schaffung von 2 separaten Räumen mittels Trenngitter möglich
- Für viele Lagercontainer-Größen verfügbar

Trenngitter

Wenn Sie unterschiedliche Lagergüter klar getrennt halten wollen, ist dieses Gitter die bewährte Lösung.

DER PLATZSPARENDE RAUMTEILER FÜR IHREN CONTAINER:

- Unterteilung des Lagerraums in separate Bereiche
- Individuelle Positionierung möglich
- Ideal in Kombination mit zweiter Doppelflügeltür oder zusätzlicher Eingangstür

Trenngitter mit zweiter Doppelflügeltür



Sie kennen Ihre Anforderungen. Wir die Möglichkeiten.

Zurrleisten

Die unkomplizierte Methode, um Ihre Ladungen zu sichern.

- An beiden Längswänden und der Stirnwand angebracht
- Müheloses Einhängen von Spanngurten
- Zum Sichern von Ladegut an diversen Positionen



Werkzeughalter

Damit hat jedes Werkzeug seinen festen Platz und ist einfach zu finden.

- Zur Aufbewahrung von Werkzeug
- Inkl. Sicherungskette, die beim Transport vor Umfallen schützt

Lüftungsgitter

Sorgen Sie durch zusätzliche Lüftungsgitter für eine optimale Luftzirkulation in Ihrem Container.

ZWECKMÄSSIGE BELÜFTUNG FÜR IHREN CONTAINER:

- Set aus 2 Lüftungsgittern mit je 650 x 200 mm
- 1 Lüftungsgitter oben an der Stirnwand
- 1 Lüftungsgitter unten an der Container-Tür



Containertypen und Optionen

Maße	Mover-Box®	LC 6'	LC 8'	LC 9'	LC 10'	LC 15'	LC 20'
Länge mm (außen)	2.200	1.980	2.438	2.931	2.991	4.550	6.058
Breite mm (außen)	1.600	1.970	2.200	2.200	2.438	2.200	2.438
Höhe mm (außen)	2.445	1.910	2.260	2.260	2.591	2.260	2.591
Länge mm (innen)	2.040	1.800	2.275	2.770	2.831	4.387	5.898
Breite mm (innen)	1.500	1.860	2.106	2.106	2.344	2.106	2.344
Höhe mm (innen)	2.200	1.730	2.050	2.050	2.376	2.050	2.376
Gewicht kg	450	450	630	690	825	915	1.270
Rauminhalt m3	7	6,66	9,82	11,96	15,76	18,94	32,85
Stapelbarkeit	4-fach	-	3-fach	3-fach	3-fach	3-fach	3-fach
Max. Hebenutzlast kg	-	-	2.300	5.600	6.500	3.350	6.500
Max. Nutzlast kg	1.000	2.000	3.500	8.500	10.000	5.000	10.000
Optionen							
Lackierung nach CONTAINEX-RAL-Karte	■	■	■	■	■	■	■
Branding & Beklebung	-	■	■	■	■	■	■
Sektionaltor	-	-	-	-	■	-	■
Fenster	-	-	■	■	■	■	■
Türen	-	-	-	-	■	-	■
Sicherheitspaket	-	■	■	■	■	■	■
Regalsystem	-	-	■	■	■	■	■
Holzboden	-	■	■	■	■	■	■
Stahlboden	■	■	■	■	■	■	■
Elektro-Ausstattung	-	-	■	■	■	■	■
Zweite Doppelflügeltür	-	-	■	■	■	■	■
Trenngitter	-	-	-	-	■	-	■
Zurrleisten	-	■	■	■	■	■	■
Werkzeughalter	-	■	■	■	■	■	■
Lüftungsgitter	-	-	■	■	■	■	■