

SHIMANO STEPS

Sistema de força elétrica total SHIMANO

Manual do usuário

Série E7000

Instruções originais

ÍNDICE

AVISO IMPORTANTE	3
Informação importante sobre a segurança	3
Para garantir a segurança	3
NOTA	4
Estrutura do Livreto	7
Características do sistema SHIMANO STEPS	8
Modo de assistência.....	9
Dê início aos seus STEPS	10
Nomes das peças	13
Especificações	14
Preparação	14
Carregamento da bateria	15
Sobre a lâmpada LED do carregador.....	18
Sobre as lâmpadas LED da bateria.....	18
Manuseio e carregamento da bateria.....	19
Instalar e remover a bateria.....	20
Operação	24
LIGAR/DESLIGAR a alimentação.....	24
Operação básica.....	26
Tela básica do ciclocomputador.....	28
Alterar o modo de assistência.....	30
Alternar para o modo [WALK] (modo de assistência na caminhada).....	31
Exibição de marcha atual e dados de viagem (SC-E7000).....	32
Alternar entre os dados de viagem exibidos.....	32
Sobre os menus de configuração	34
Acessar o menu de configuração.....	34
[Clear] Redefinir configuração.....	35
[Clock] Configuração da hora.....	36
[Light] LIGAR/DESLIGAR farol.....	38
[Beep] Configuração do beep.....	39

[Unit] Botão de km/milhas.....	40
[Language] Configuração do idioma.....	41
[Font color] Configuração de cor da fonte.....	42
[Adjust] Ajuste da troca de marchas com a unidade elétrica de troca de marchas.....	42
[RD protection reset] Redefinir a proteção RD	43
[Display speed] Ajustar velocidade do display	44
[Exit] Fechar a tela do menu de configuração	44
Configurações (EW-EN100)	45
Redefinir Proteção RD.....	45
Ajuste	45
Conexão e comunicação com dispositivos	46
Sobre as funções sem fio	47
Diagnóstico de falhas.....	48
Indicações de erro da lâmpada LED da bateria	48
Mensagens de erro no ciclocomputador.....	49
Diagnóstico de falhas.....	52

AVISO IMPORTANTE

- Para informações adicionais sobre a instalação, o ajuste e a substituição dos produtos que não estão no manual do usuário, contate o local de compra ou um distribuidor. No nosso site (<https://si.shimano.com>) está disponível um manual do revendedor para mecânicos de bicicletas profissionais e experientes.
- Utilize o produto de acordo com as leis e os regulamentos locais.
- A marca denominativa Bluetooth® e os logotipos são marcas registradas de propriedade da Bluetooth SIG, Inc. e qualquer uso dessas marcas pela SHIMANO INC. é feito sob licença. Outras marcas e nomes comerciais são dos seus respectivos proprietários.

Por motivos de segurança, certifique-se de ler atentamente este "manual do usuário" antes da utilização e siga-o para uma utilização correta. Guarde-o para que possa utilizar como referência a qualquer momento.

Informação importante sobre a segurança

AVISO

- Não desmonte ou modifique o produto. Isso poderá fazer com que o produto pare de funcionar corretamente, resultando em quedas e ferimentos graves.

Para garantir a segurança

- Certifique-se de cumprir as seguintes instruções de modo a evitar queimaduras ou outros ferimentos provocados por vazamentos de líquido, superaquecimento, incêndio ou explosão.

PERIGO

Manuseio da bateria

- Não deforme, modifique, desmonte nem aplique o soldador diretamente sobre a bateria. Fazer isso poderá provocar vazamento, superaquecimento, explosão ou incêndio da bateria.
- Não deixe a bateria perto de fontes de calor, como aquecedores. Fazer isso poderá provocar a explosão ou a combustão da bateria.

- Não aqueça a bateria ou jogue-a no fogo. Fazer isso poderá provocar a explosão ou a combustão da bateria.
- Não sujeite a bateria a impactos fortes nem arremesse-a. Caso contrário, poderá ocorrer superaquecimento, explosão ou incêndio.
- Não coloque a bateria em água doce ou salgada e não deixe que os terminais da bateria sejam molhados. Fazer isso poderá provocar superaquecimento, rebentamento ou incêndio da bateria.
- Use o carregador SHIMANO especificado e observe as condições específicas de carregamento ao carregar a bateria especificada. A não observância destas instruções poderá provocar superaquecimento, explosão ou ignição da bateria.

AVISO

Para garantir uma condução segura

- Não preste demasiada atenção ao display do ciclocomputador durante a condução; caso contrário, poderão ocorrer acidentes.
- Verifique se as rodas estão corretamente instaladas na bicicleta antes da utilização. Se as rodas não estiverem instaladas com segurança, a bicicleta poderá tombar, causando ferimentos graves.
- Se usar uma bicicleta com potência assistida, certifique-se de que está completamente familiarizado com as características de arranque da bicicleta antes de usá-la em estradas com várias faixas para veículos e calçadas para pedestres. Se a bicicleta arrancar repentinamente, poderão ocorrer acidentes.
- Verifique se as luzes da bicicleta acendem antes de usar à noite.

Usar o produto com segurança

- Certifique-se de remover a bateria e o cabo de carga antes de ligar ou fixar peças à bicicleta. Caso contrário, poderá ocorrer um choque elétrico.
- Ao carregar a bateria com ela instalada na bicicleta, não mova a bicicleta. O plugue elétrico para o carregador de bateria pode soltar-se e não ficar totalmente inserido na tomada elétrica, acarretando um risco de incêndio.
- Não toque na unidade acionadora quando ela tiver sido usada por um longo período de tempo. A superfície da unidade acionadora fica quente e pode causar queimaduras.
- Limpe regularmente a corrente utilizando um limpador de corrente adequado. A frequência de manutenção dependerá das condições de uso.
- Não use, em nenhuma circunstância, agentes de limpeza alcalinos ou ácidos para remover ferrugem. Se usados, esses agentes de limpeza poderão danificar a corrente e causar ferimentos graves.

- Ao instalar este produto, certifique-se de seguir as instruções fornecidas no manual do usuário. Além disso, recomenda-se apenas a utilização de peças originais SHIMANO nessas situações. Se houver parafusos e porcas frouxos ou se o produto estiver danificado, a bicicleta poderá tornar-se repentinamente e provocar ferimentos graves.

Manuseio da bateria

- Se algum líquido que tenha vazado da bateria entrar em contato com os olhos, lave imediatamente e abundantemente a área afetada com água limpa, como água de torneira, sem esfregar os olhos, e procure imediatamente aconselhamento médico. Caso contrário, o líquido da bateria poderá causar lesão ocular.
- Não recarregue a bateria em locais com elevado índice de umidade ou ao ar livre. Fazer isso poderá resultar em choque elétrico.
- Não insira ou remova o plugue se estiver molhado. Caso contrário, poderão ocorrer choques elétricos. Se houver água vazando do plugue, seque-o bem antes de inseri-lo.
- Se a bateria não carregar totalmente mesmo 2 horas após o tempo de carregamento designado, tire imediatamente a bateria da tomada e contate o local de compra. Não fazer isso poderá causar superaquecimento, explosão ou faísca. Consulte o manual do usuário do carregador de bateria para ver o tempo de carga designado da bateria.
- Não use a bateria se ela tiver quaisquer arranhões visíveis ou outros danos externos. Fazer isso poderá causar explosão, superaquecimento ou problemas com a operação.
- Os intervalos de temperatura de operação da bateria estão descritos abaixo. Não use a bateria em temperaturas fora destes intervalos. Se a bateria for usada ou guardada em temperaturas que estejam fora destes intervalos, poderão ocorrer incêndios, ferimentos ou problemas de operação.
 1. Durante o descarregamento: -10°C a 50°C
 2. Durante o carregamento: 0°C a 40°C



Para garantir uma condução segura

- Para uma condução segura, siga as instruções fornecidas no manual do usuário da bicicleta.

Usar o produto com segurança

- Em nenhuma hipótese tente modificar o sistema sozinho. Isso poderá causar problemas com a operação do sistema.
- Inspeção periodicamente o carregador de bateria e o adaptador, sobretudo o cabo, o plugue e a caixa, à procura de danos. Se o carregador ou o adaptador estiver quebrado, não utilize até que tenham sido consertados.
- Este aparelho não deve ser usado por pessoas (incluindo crianças) com capacidades físicas, sensoriais ou mentais limitadas ou sem

experiência e conhecimento, a menos que tenham recebido, por parte de uma pessoa responsável pela sua segurança, supervisão ou instrução quanto ao uso deste aparelho.

- Não permita que crianças brinquem perto do produto.

Manuseio da bateria

- Não deixe a bateria em um local exposto à luz solar direta, no interior de um veículo em dias quentes ou em outros locais quentes. Isso poderá resultar no vazamento da bateria.
- Se algum líquido vazando entrar em contato com sua pele ou roupa, lave a área afetada imediatamente com água limpa. O líquido vazado pode provocar danos na pele.
- Guarde a bateria em um local seguro, fora do alcance de crianças e de animais de estimação.

NOTA

Usar o produto com segurança

- Se ocorrer algum mau funcionamento ou outros problemas, entre em contato com o local de compra.
- Certifique-se de instalar tampas em quaisquer conectores que não estejam em uso.
- Para a instalação e o ajuste do produto, consulte um revendedor.
- O produto foi concebido para ser totalmente à prova de água de modo a suportar condições de ciclismo em tempo úmido. Contudo, não coloque-o deliberadamente na água.
- Não limpe a bicicleta numa estação de lavagem a alta pressão. Se entrar água em algum dos componentes, poderão ocorrer problemas de operação ou ferrugem.
- Não vire a bicicleta de cabeça para baixo. O ciclocomputador ou o botão de troca de marchas poderão sofrer danos.
- Manuseie o produto com cuidado e evite sujeitá-lo a impactos fortes.
- Embora a bicicleta ainda funcione como uma bicicleta normal mesmo depois de remover a bateria, a luz não acenderá se for conectada ao sistema de força elétrica. Lembre-se de que usar a bicicleta sob estas condições é considerado uma infração às leis de trânsito rodoviário na Alemanha.
- Quando carregar a bateria com ela instalada na bicicleta, tenha cuidado com o seguinte:
 - Ao carregar, certifique-se de que não haja água na porta do carregador nem no plugue do carregador.
 - Certifique-se de que a bateria esteja bloqueada no respectivo suporte antes de efetuar o carregamento.
 - Não remova a bateria do suporte de bateria durante o carregamento.
 - Não utilize a bicicleta com o carregador instalado.

- Feche a tampa da porta do carregador quando não estiver carregando.
- Estabilize a bicicleta para garantir que ela não caia durante a carga.

Manuseio da bateria

- Ao transportar uma bicicleta com potência assistida em um carro, remova a bateria da bicicleta e coloque a bicicleta em uma superfície estável do carro.
- Antes de conectar a bateria, certifique-se de que não haja acúmulo de água ou de sujeira no conector onde será conectada a bateria.
- Recomenda-se a utilização de uma bateria original SHIMANO. Caso utilize uma bateria de outro fabricante, certifique-se de ler atentamente o manual de instruções da bateria antes da utilização.

Sobre baterias usadas

Informação de descarte para países fora da União Europeia



Este símbolo é válido somente dentro da União Europeia. Cumpra os regulamentos locais quanto ao descarte de baterias usadas. Se você tiver dúvidas, consulte o local de compra ou um revendedor de bicicletas.

Conexão e comunicação com o PC

Pode ser usado um dispositivo de conexão ao PC para conectar um PC à bicicleta (sistema ou componentes), e o E-TUBE PROJECT pode ser usado para realizar tarefas, como personalizar componentes individuais ou o sistema inteiro, assim como atualizar o firmware.

- Dispositivo de conexão ao PC: SM-PCE1/SM-PCE02
- E-TUBE PROJECT: Aplicativo do PC
- Firmware: o software no interior de cada componente

Conexão e comunicação com smartphone ou tablet

É possível personalizar componentes individuais ou o sistema e atualizar o firmware usando o E-TUBE PROJECT para smartphones/tablets depois de conectar a bicicleta (sistema ou componentes) a um smartphone ou tablet via Bluetooth® LE.

- Aplicativo E-TUBE PROJECT para smartphones/tablets
- Firmware: o software no interior de cada componente

Cuidado e manutenção

- O número que se encontra na chave do suporte de bateria é necessário ao adquirir chaves sobressalentes. Mantenha-o em um local seguro. Há um espaço para anotar o número da chave na capa traseira deste manual do usuário. Insira o número da chave para guardar e ter referência futura.
- Entre em contato com o local de compra para atualizações do software do produto. A informação mais atualizada está disponível no website da SHIMANO. Para mais informações, consulte a seção “Conexão e comunicação com dispositivos”.
- Não use diluentes ou outros solventes para limpar quaisquer produtos. Essas substâncias podem danificar as superfícies.
- Você deve lavar periodicamente as coroas com um detergente neutro. Além disso, lavar a corrente com um detergente neutro e lubrificá-la pode ser um meio eficaz para prolongar a vida útil das coroas e da corrente.
- Use um pano umedecido, bem torcido, para limpar a bateria e a tampa de plástico.
- Para quaisquer questões relativas a manuseio e manutenção, entre em contato com o local de compra.
- Os produtos não possuem garantia contra o desgaste e a deterioração naturais decorrentes do uso e do envelhecimento.

Assistência

- Se as configurações não estiverem corretas, por exemplo, se a tensão da corrente estiver muito apertada, a força de assistência adequada poderá não ser obtida. Se isso acontecer, entre em contato com o local de compra.

Rótulo

- Algumas das informações importantes contidas neste manual do usuário também estão indicadas no rótulo do carregador de bateria.

Inspeção antes de cada uso

Verifique o seguinte antes de utilizar a bicicleta.

- A transmissão troca suavemente?
- As peças no componente estão soltas ou danificadas?
- O componente foi montado de maneira segura ao quadro/guidão/avanço do guidão?
- Há algum ruído anormal quando você anda de bicicleta?
- A bateria está suficientemente carregada?

Se você notar algum possível problema, entre em contato com o local de compra ou um revendedor de bicicletas.

Evite o uso de roupas que podem ficar presas na corrente ou na roda, pois isso pode causar um acidente.

Os manuais do usuário da SHIMANO STEPS são divididos em vários livretos, como descrito abaixo.

- **Manual do usuário da SHIMANO STEPS (este documento)**

Este é o manual básico do usuário da SHIMANO STEPS. Ele traz o seguinte conteúdo.

- Guia rápido da SHIMANO STEPS
- Como ler o ciclocomputador e definir as configurações
- Como operar bicicletas com assistência que usam guidões retos, como bicicletas para cidade, trekking ou MTB
- Como lidar com os erros exibidos no ciclocomputador e realizar outras tarefas de diagnóstico de falhas

- **Manual do usuário da SHIMANO STEPS para bicicletas com guidão curvo (livreto separado)**

Este livreto descreve como operar bicicletas com assistência que usam guidão curvo e são controladas usando manete de controle duplo. Esta seção deve ser lida em conjunto com o manual do usuário da SHIMANO STEPS.

- **Manual do usuário da bateria especial e peças SHIMANO STEPS**

Traz o seguinte conteúdo.

- Como carregar e manusear a bateria especial SHIMANO STEPS
- Como instalar e remover da bicicleta a bateria especial SHIMANO STEPS
- Como usar o botão de força do satélite e a porta do carregador do satélite
- Como ler os LEDs da bateria ao carregar ou durante um erro, e como lidar com erros

Certifique-se de ler atentamente estes manuais do usuário antes da utilização e siga-os para uma utilização correta. Guarde os manuais do usuário para poder consultá-los a qualquer momento.

Os manuais do usuário mais recentes estão disponíveis em nosso site (<https://si.shimano.com>).

Características do sistema SHIMANO STEPS

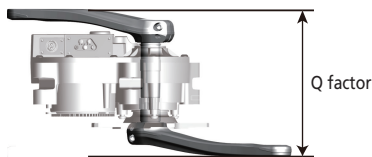

- Componentes de assistência MTB de alta tecnologia.
- Propulsão potente e unidade acionadora silenciosa.
- Assistência à potência e experiência de ciclismo suaves e naturais.
- Suporte a um design de suspensão ideal permitido pela construção compacta da unidade acionadora. O quadro da rabeira inferior mais curto oferece um manuseio mais fácil ao ciclista.
- A assistência à potência para assim que o ciclista deixa de pedalar. Reinicia a assistência rapidamente ao voltar a pedalar. O sistema de assistência à potência coopera e se harmoniza com o esforço humano.
- O desempenho de controle superior facilita o ciclismo confortável em trilhas de montanha.
- Pedalagem eficiente mesmo quando a assistência à potência está desligada.
- Sistema de botão de assistência de fácil operação projetado em conformidade com princípios ergonômicos.
- Ciclocomputador compacto, sem perda da objetividade visual, fornece dados de viagem detalhados por meio do reconhecimento de cores.
- Q-Factor comparável ao de mountain bikes reduz a carga sobre as pernas nas experiências de ciclistas de MTB.
- Um dispositivo opcional da corrente está disponível e oferece suporte a condições difíceis de ciclismo.
- A bateria de grande capacidade permite que se usufrua de longos percursos.
- A assistência inteligente na caminhada com SEIS RD fornece uma assistência potente ao se conduzir a bicicleta por terrenos irregulares, como áreas rochosas.

* Pode não ser possível usar a função do modo de assistência na caminhada em certas regiões.

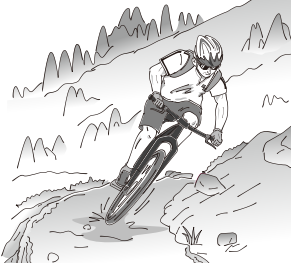

■ Modo de assistência

Você pode selecionar um modo de assistência para cada utilização específica.

[BOOST]	[TRAIL]	[ECO]
		
Inclinações íngremes e estradas acentuadas de montanha	Aclives leves e terreno plano	<ul style="list-style-type: none">• Ciclismo em longa distância em terreno plano• Estacionamento plano com sinais
Quando o nível de carga da bateria estiver baixo, o nível de assistência será reduzido para aumentar a extensão de viagem.		
[OFF]		
<ul style="list-style-type: none">• Quando você não precisa de assistência à potência.• Quando você está preocupado com a carga remanescente na bateria.		
[WALK]		
		
<p>Esta função é eficiente ao levar a E-BIKE a pé, levá-la em uma estrada inclinada ou levá-la a pé em terrenos desnivelados, como áreas rochosas.</p> <p>A função de assistência na caminhada inteligente é ativada quando o sistema eletrônico de troca de marchas está conectado.</p> <p>Assistência na caminhada inteligente: Produz alto torque.</p> <p>Rápida assistência na caminhada: Inicia imediatamente depois de pressionar o botão.</p> <p>* Pode não ser possível usar o modo de assistência na caminhada em certas regiões.</p>		

Dê início aos seus STEPS

1. Carregue a bateria.

É possível carregar a bateria mesmo com ela instalada na bicicleta.

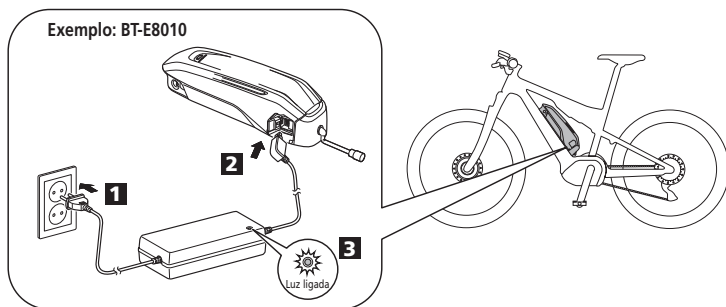

Para mais detalhes, consulte “Carregando a bateria quando ela está instalada na bicicleta”.

< Bateria do tipo de encaixe no tubo inferior >

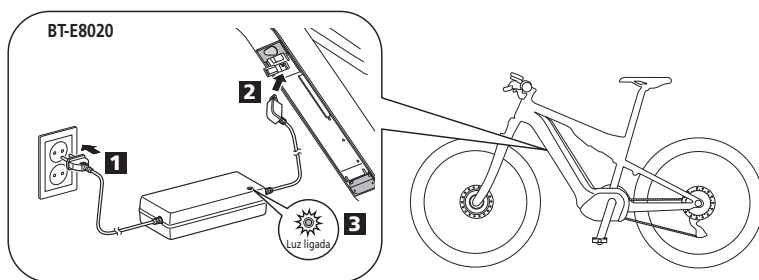

< Bateria integrada >



 Acesa	Carregando
 Piscando	Erro de carregamento

2. Ligue a alimentação.

Para desligar a alimentação, repita este procedimento.

< Bateria do tipo de encaixe no tubo inferior >

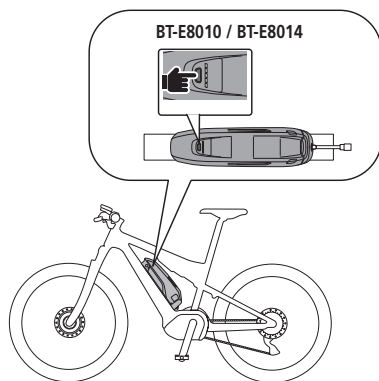

< Bateria integrada >

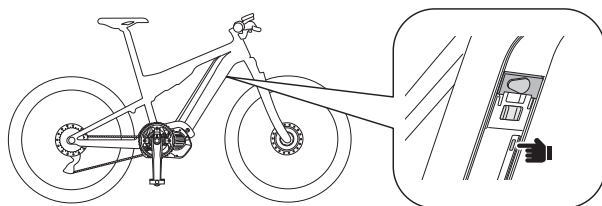

NOTA

Ao ligar ou desligar a alimentação, não coloque o pé no pedal.

3. Selecione o modo de assistência preferido.

A bicicleta é equipada com SC-E7000 ou EW-EN100.

* Quando a alimentação é ligada, o modo de assistência é definido como [OFF].

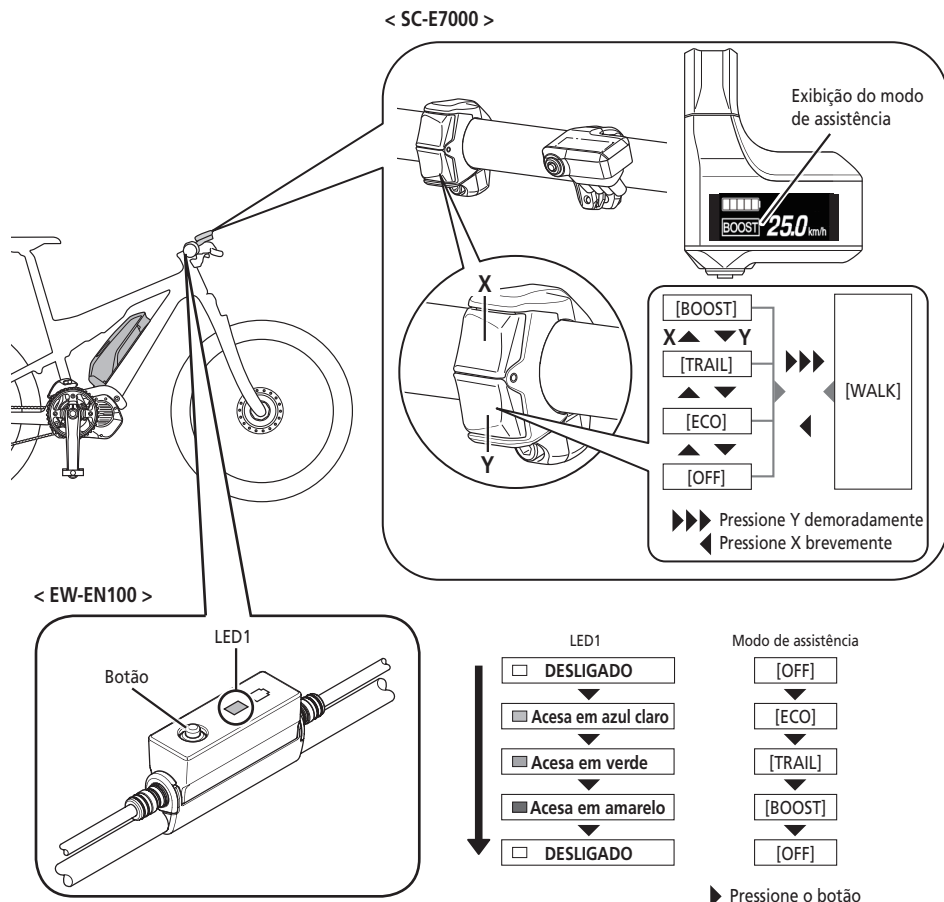

* Para alterar para o modo de assistência [WALK], é necessário operar o botão de assistência acima.

4. Conduza a bicicleta.

A assistência iniciará quando você começar a pedalar.

⚠ CUIDADO

Antes de pedalar, verifique com antecedência o sistema de freio da sua bicicleta e como operá-lo.

5. Desligue a alimentação.

Nomes das peças

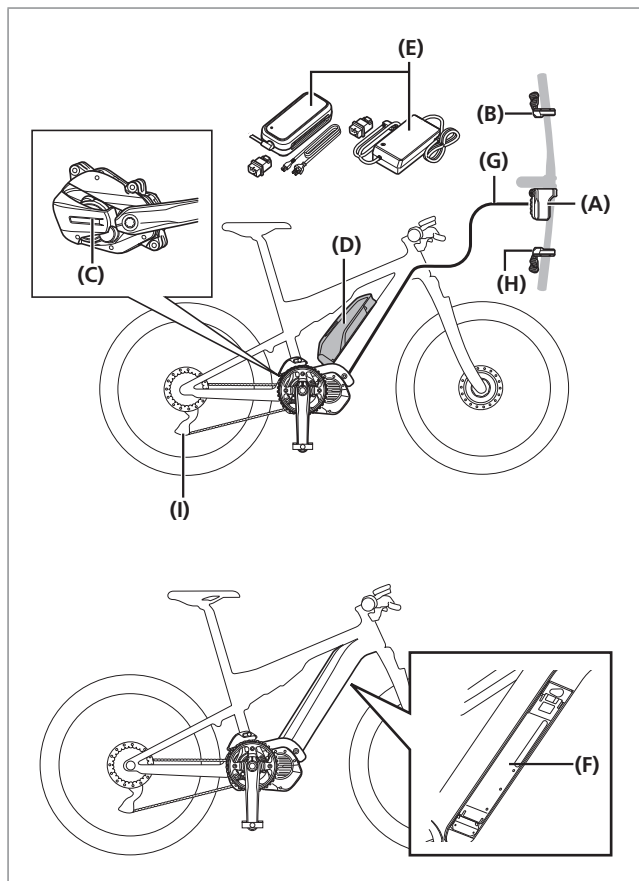

- (A)** Ciclocomputador / Junção [A]:
SC-E7000
EW-EN100
- (B)** Botão de assistência:
SW-E7000
SW-M8050
- (C)** Unidade acionadora:
DU-E7000
- (D)** Bateria (tipo externo)/
Suporte de bateria (tipo externo):
BT-E8010
BT-E8014
BM-E8010
- (E)** Carregador de bateria:
EC-E6000
EC-E6002+SM-BCC1
- (F)** Bateria (tipo embutido)/
Suporte de bateria
(tipo embutido):
BT-E8020
BM-E8020
- (G)** E-TUBE (EW-5D50)
- Ao utilizar troca de marchas eletrônica**
- (H)** Botão de troca de marchas:
SW-E7000
SW-M8050
- (I)** Câmbio traseiro (DI2):
RD-M8050

Especificações

Intervalo de temperatura de funcionamento: Durante o descarregamento	-10 a 50°C	Tipo de bateria	Bateria de íons de lítio
Intervalo de temperatura de funcionamento: Durante o carregamento	0 a 40°C	Capacidade nominal	Leia o manual do usuário da bateria especial e peças SHIMANO STEPS.
Temperatura de armazenamento	-20 a 70°C	Tensão nominal	36 V CC
Temperatura de armazenamento (Bateria)	-20 a 60°C	Tipo de unidade acionadora	Central
Tensão de carga	100 - 240 V CA	Tipo de motor	CC sem escovas
Tempo de carga	Leia o manual do usuário da bateria especial e peças SHIMANO STEPS.	Potência nominal da unidade acionadora	250 W

* A velocidade máxima até a qual a assistência à potência é fornecida é definida pelo fabricante e depende do local em que a bicicleta será usada.

Preparação

Você não pode usar a bateria imediatamente após a expedição.

A bateria pode ser usada depois de devidamente carregada com o carregador designado.

Certifique-se de carregar a bateria antes da utilização. A bateria pode ser utilizada quando o LED existente na bateria acende.

Leia o manual do usuário da bateria especial e peças SHIMANO STEPS para obter as informações mais recentes de carregamento e manuseio da bateria.

Carregamento da bateria

Você não pode usar a bateria imediatamente após a expedição. Se a bicicleta ficar guardada durante um longo período de tempo imediatamente após a compra, você terá de carregar a bateria antes de usar a bicicleta. Uma vez que a bateria for carregada, ela começará a deteriorar-se.

A bateria pode ser usada depois de devidamente carregada com o carregador designado.

Certifique-se de carregar a bateria antes da utilização. A bateria pode ser utilizada quando o LED na bateria acende.

O tempo de carga vai variar, dependendo do nível da bateria e do carregador de bateria sendo usado. Consulte o manual do usuário do carregador de bateria para ver o tempo de carga designado.

Recomenda-se a utilização de uma bateria original SHIMANO. Caso utilize uma bateria de outro fabricante, certifique-se de ler atentamente o manual de instruções da bateria antes da utilização.

Conecte-se ao E-TUBE PROJECT e clique em [Connection check] para confirmar se a bateria em uso é uma bateria original SHIMANO ou de outra marca.



PERIGO

- Use o carregador SHIMANO especificado e observe as condições específicas de carregamento ao carregar a bateria especificada. A não observância destas instruções poderá provocar superaquecimento, explosão ou ignição da bateria.



CUIDADO

- Ao carregar a bateria com ela instalada na bicicleta, tenha cuidado para não tropeçar no cabo do carregador ou deixar algo prender-se nele. Isso pode provocar ferimentos ou fazer a bicicleta tombar, danificando os componentes.

NOTA

- Ao remover o plugue elétrico do carregador de bateria da tomada ou o plugue de carga da bateria, não remova-o puxando pelo cabo.

Ao carregar somente a bateria

1. Conecte o plugue elétrico do carregador de bateria à tomada elétrica.
2. Introduza o plugue de carga na porta do carregador da bateria.
 - Carregue a bateria sobre uma superfície plana em um local coberto.

BT-E8010/BT-E8014

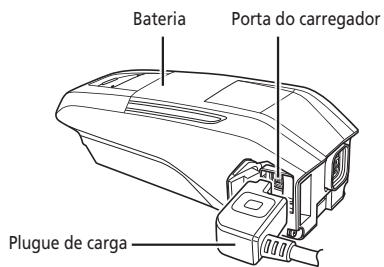

BT-E8020

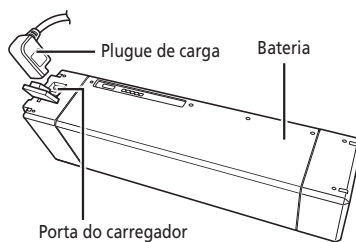

Carregar a bateria enquanto instalada na bicicleta

1. Insira o plugue elétrico do carregador de bateria na tomada.
2. Insira o plugue de carga na porta do carregador no suporte de bateria ou na bateria.
 - * Coloque o corpo principal do carregador de bateria sobre uma superfície estável como, por exemplo, o chão, antes de carregar.
 - * Estabilize a bicicleta para certificar-se de que não caia durante a carga.

BT-E8010/BT-E8014

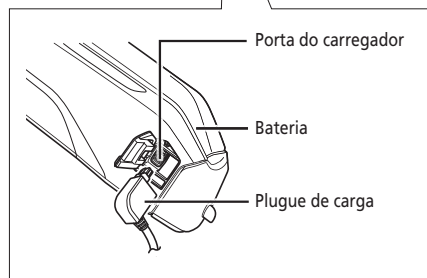
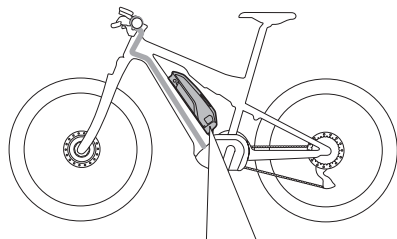

BT-E8020

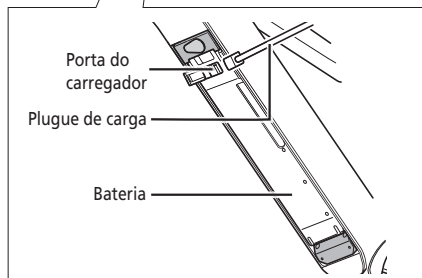
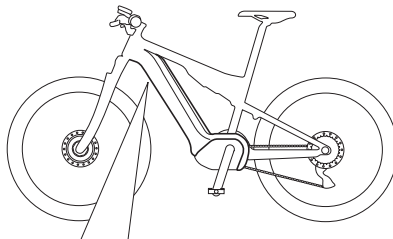

■ Sobre a lâmpada LED do carregador

Ao iniciar a carga, a lâmpada LED existente no carregador se acende.

○ Acesa	Carregando
☀ Piscando	Erro de carregamento
● Apagada	Bateria desconectada

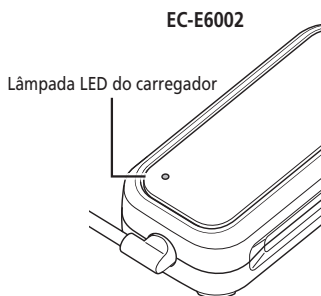
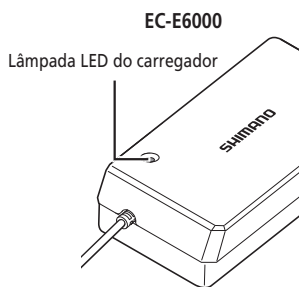

■ Sobre as lâmpadas LED da bateria

Você pode verificar o estado atual de carga na lâmpada LED na bateria.

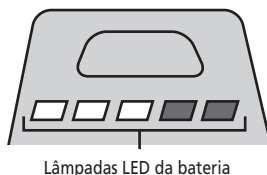







Indicação de carga em curso

Indicação do nível de carga da bateria*1	Nível de carga da bateria
	0 - 20%
	21 - 40%
	41 - 60%
	61 - 80%
	81 - 99%
	100%

*1 : Sem luz : Acesa : Piscando

Indicação do nível de carga da bateria

O nível de carga atual da bateria pode ser verificado pressionando-se o botão de alimentação da bateria.

Indicação do nível de carga da bateria*1	Nível de carga da bateria
	100 - 81%
	80 - 61%
	60 - 41%
	40 - 21%
	20 - 1%
	0% (Quando a bateria não está instalada na bicicleta)
	0%, Sem alimentação / Desligamento (Quando a bateria está instalada na bicicleta)

*1  : Sem luz  : Acesa  : Piscando

NOTA

Quando a carga remanescente na bateria for baixa, as funções do sistema começarão a ser desligadas na seguinte ordem.

1. Assistência à potência (o modo de assistência alterna automaticamente para [ECO] e, em seguida, a assistência é desligada. A mudança para [ECO] ocorrerá antes se houver um farol alimentado por bateria conectado.)
2. Troca de marchas
3. Farol

■ Manuseio e carregamento da bateria

A carga pode ser realizada em qualquer momento, independentemente da carga restante da bateria, mas você deve carregar a bateria por completo nas vezes seguintes. Certifique-se de usar o carregador dedicado quando recarrega a bateria nestas situações.

- Na hora da compra, a bateria não vem totalmente carregada. Antes de conduzir a bicicleta, certifique-se de carregar completamente a bateria.

Se a bateria descarregou por completo, carregue-a o mais rápido possível. Se deixar a bateria descarregada, ela vai deteriorar.

- Se a bicicleta não for utilizada por um longo período de tempo, armazene-a com aproximadamente 70% de capacidade da bateria restante. Além disso, tome cuidado para que a bateria não fique totalmente descarregada, carregando-a a cada 6 meses.

■ Instalar e remover a bateria

Instalação da bateria

CUIDADO

- Segure a bateria com firmeza e tenha cuidado para evitar quedas ao instalar. A bateria poderá cair durante a condução da bicicleta se não estiver devidamente travada.
- Preste atenção ao seguinte para impedir que a bateria caia enquanto você estiver andando de bicicleta.
 - Certifique-se de que a bateria está travada com segurança no suporte de bateria.
 - Não conduza a bicicleta com a chave inserida.

NOTA

Antes de andar de bicicleta, certifique-se de que a tampa da porta do carregador está fechada.

BT-E8010/BT-E8014

1. Insira a bateria pelo lado inferior.
 - Alinhe o entalhe existente na parte inferior da bateria com a saliência existente no suporte de bateria.

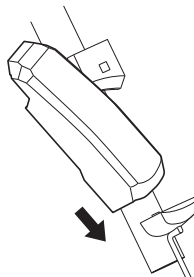

2. Deslize a bateria.
 - Empurre a bateria até ouvir um clique.
3. Remova a chave.
 - Retorne a chave para a posição travada e, então, remova a chave.



BT-E8020

O procedimento é um exemplo usando um quadro cuja bateria foi removida/instalada por baixo.

1. Insira a bateria pelo lado inferior.
2. Deslize a bateria.
 - Empurre a bateria até ouvir um clique.

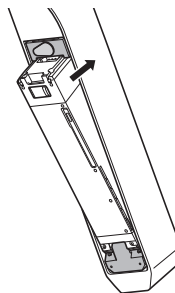

Removendo a bateria

CUIDADO

- Segure a bateria com firmeza e tenha cuidado para evitar quedas ao remover ou movê-la.

BT-E8010/BT-E8014

1. Insira a Chave.
Desligue a alimentação e insira a chave no cilindro de chave existente no suporte de bateria.

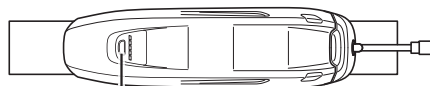

Aperte o botão de alimentação para desligar a energia.

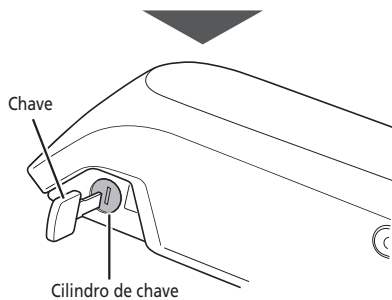

2. Gire a chave até sentir alguma resistência.

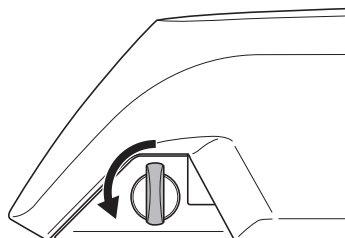

3. Remova a bateria

- Deslize a bateria e, então, remova-a cuidadosamente.
- Você poderá remover a bateria somente quando a chave estiver na posição de desbloqueio.

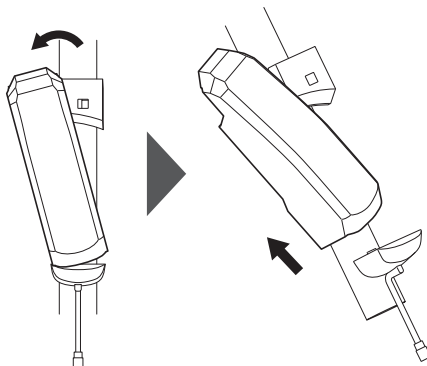

BT-E8020

- O procedimento é um exemplo usando um quadro cuja bateria foi removida/instalada por baixo.
- Se utilizar uma tampa da bateria fabricada por outra empresa, remova a tampa da bateria antes de remover a bateria.

1. Abra a tampa da fechadura.

Desligue a alimentação e, então, abra a tampa da fechadura.

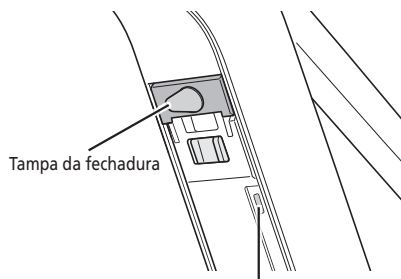

Aperte o botão de alimentação para desligar a energia.

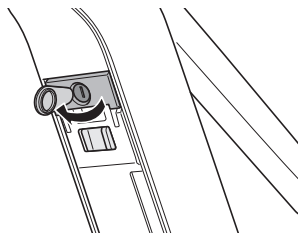

2. Destrave a bateria.

- (1) Insira a chave no cilindro de chave existente no suporte de bateria.
- (2) Gire a chave.
- (3) Empurre a chave para dentro.

A bateria está destravada. A mola da placa segura a bateria no lugar, impedindo que caia.

(1)

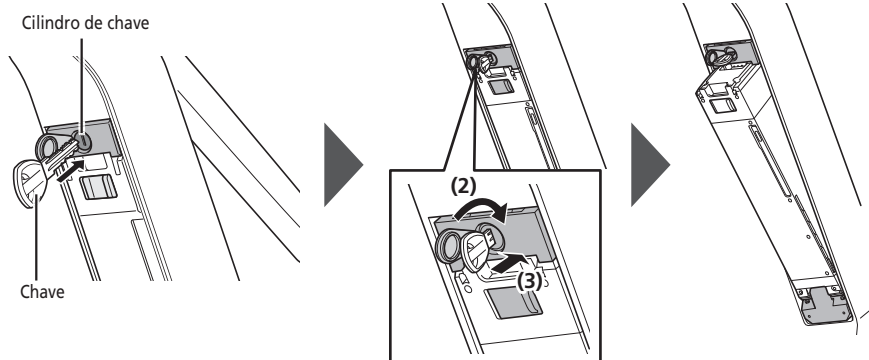

3. Remova a bateria.

- (1) Remova a chave e feche a tampa da fechadura.
- (2) Remova a bateria cuidadosamente.

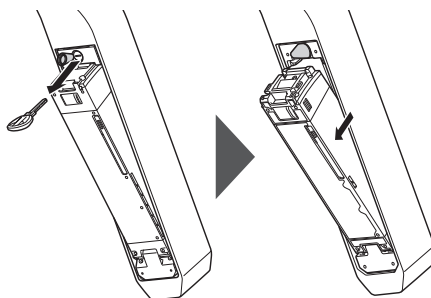

NOTA

Não instale nem remova a bateria com a chave inserida no suporte de bateria ou com a tampa da fechadura deixada aberta.
A bateria poderá sofrer danos devido ao contato com a chave ou a tampa da fechadura.

■ LIGAR/DESLIGAR a alimentação

- Não é possível ligar a alimentação durante a carga.
- Se a bicicleta ficar imóvel por mais de 10 minutos, a alimentação vai desligar automaticamente (função de desligamento automático).

NOTA

Não coloque seus pés nos pedais ao ligar/desligar. Isso pode causar erro no sistema.

É possível forçar o desligamento de BT-E8010/BT-E8020 pressionando o botão de alimentação por 6 segundos.

1. Pressione o botão de alimentação na bateria. As lâmpadas LED acendem, indicando a capacidade restante da bateria.

NOTA

Quando ligar a alimentação, verifique se a bateria está devidamente fixada ao suporte de bateria.

< BT-E6010/BT-E8014 >



Botão de alimentação

< BT-E8020 >



Botão de
alimentação

Tela do display quando a força está LIGADA

SC-E7000

A tela aparece quando a alimentação está LIGADA.



EW-EN100

O LED2 acende.

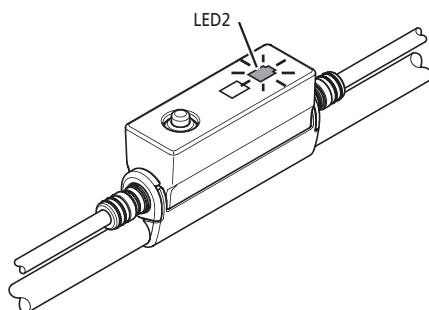

■ Operação básica

A seção descreve como usar o ciclocomputador e as unidades do botão.

- A função designada aos botões durante a condução pode ser alterada em relação ao descrito aqui. Para mais detalhes, contate o local de compra ou um revendedor de bicicletas para obter assistência.

Ciclocomputador e unidades do botão

SC-E7000/SW-M8050



SC-E7000/SW-E7000

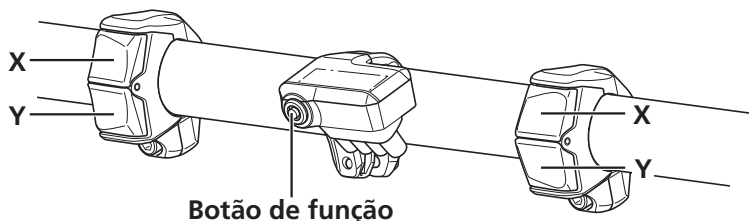

Botão esquerdo (padrão: para assistência)		Botão direito (padrão: para marcha eletrônica)	
X	Ao pedalar: aumentar a assistência. Ao configurar: mover o cursor do menu de configuração, ajustar configurações, etc.	X	Ao pedalar: trocar marchas para aumentar a resistência do pedal.
Y	Ao pedalar: reduzir a assistência. Ao configurar: mover o cursor do menu de configuração, ajustar configurações, etc.	Y	Ao pedalar: trocar marchas para reduzir a resistência do pedal.

Ciclocomputador (SC-E7000)

Botão de função	Ao pedalar: mudar o display dos dados de viagem no ciclocomputador. Ao configurar: trocar entre as telas, confirmar configurações.
------------------------	---

NOTA

Quando a bicicleta usa um câmbio traseiro, certifique-se de trocar as marchas ao pedalar.

Junção [A] (EW-EN100)

EW-EN100 é usado em vez do ciclocomputador.

É conectado ao conduto do freio ou mangueira de freio e localizado próximo ao guidão.

- Não é recomendado operar o botão no EW-EN100 enquanto pedala. Selecione seu modo de assistência preferido antes de pedalar.
- Para outras funções atribuídas ao botão, veja "Configurações (EW-EN100)".

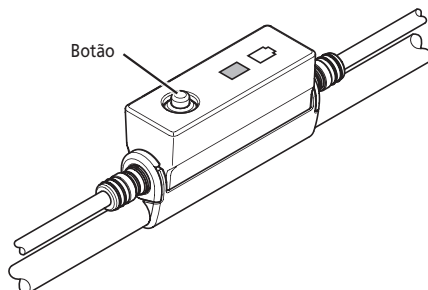

Junção [A]

Botão

Pressionar: muda o modo de assistência toda vez que é pressionado.
Pressionar e segurar (cerca de 2 segundos): LIGA/DESLIGA o farol.

■ Tela básica do ciclocomputador

SC-E7000

Exibe o status dos dados de viagem da bicicleta com potência assistida.

- (A) Indicador do nível de carga da bateria**
Exibe o nível atual da bateria.
- (B) Display de Bluetooth**
Exibido quando conectado por Bluetooth.
- (C) Alerta de manutenção**
Indica que é necessário realizar manutenção. Entre em contato com o local de compra ou um revendedor de bicicletas se este ícone for exibido.
- (D) Modo de troca de marchas***
Exibe o modo de troca de marchas atual como [A] (Automático) ou [M] (Manual).
- (E) Posição da marcha (Exibida somente quando a troca de marchas eletrônica está em uso)**
Exibe a posição da marcha atual.
- (F) Velocidade atual**
Exibe a velocidade atual.
A exibição pode ser alternada entre [km/h] e [mph].
- (G) Display de dados de viagem**
- (H) Display de modo de assistência**
Exibe o modo de assistência atual. (O modo de assistência alterna automaticamente para [ECO] à medida que a capacidade da bateria diminui. A mudança para [ECO] ocorrerá antes se houver um farol alimentado por bateria conectada.)

* Somente para troca de marchas eletrônica com cubo de marchas internas.

[M] sempre será exibido para modelos de câmbio traseiro.

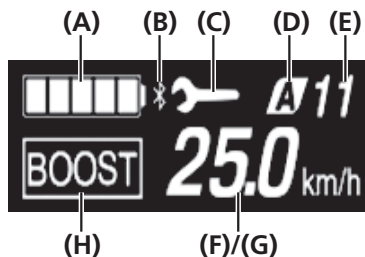

EW-EN100

As lâmpadas LED indicam os seguintes status.

- Nível da bateria atual
- Modo de assistência atual



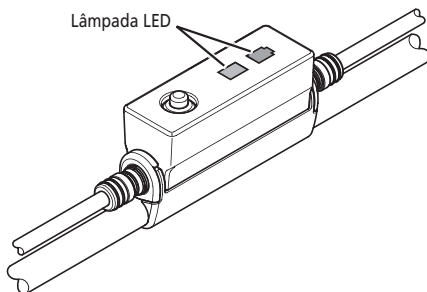



Para mais informações, verifique "Indicador do nível de carga da bateria" e "Alterar o modo de assistência".



Indicador do nível de carga da bateria

Você pode verificar o nível de carga da bateria no ciclocomputador enquanto circula.

SC-E7000

Display	Nível de carga da bateria
	100 - 81%
	80 - 61%
	60 - 41%
	40 - 21%
	20 - 1%*
	0%



* O indicador de nível de carga da bateria pisca quando a capacidade restante da bateria está baixa.



O ciclocomputador usa zero para indicar um nível de bateria em que não é possível executar a assistência. Com o sistema SHIMANO STEPS, o farol ainda pode ser aceso brevemente mesmo depois de a assistência ser interrompida pelo nível baixo da bateria. Sendo assim, o nível de bateria anteriormente mencionado pode ser diferente do que é verificado na bateria.

EW-EN100

Com a força ligada, o LED2 indica o nível da bateria.

Indicador LED2	Nível de carga da bateria
 (Acesa em verde)	100 a 21%
 (Acesa em vermelho)	20% ou menos
 (Piscando em vermelho)	Quase vazia

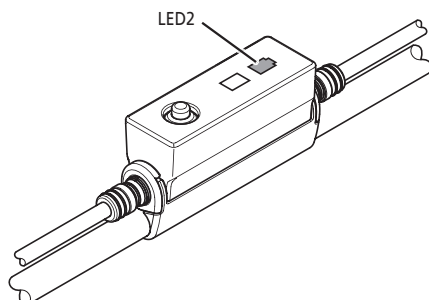

■ Alterar o modo de assistência

SC-E7000

Pressione Assistência-X ou Assistência-Y para alternar entre modos de assistência.

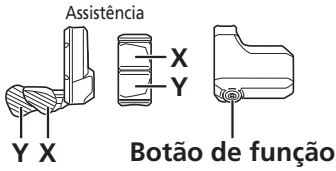

- [BOOST]: Assistência de reforço
- [TRAIL]: Assistência de trilha
- [ECO]: Assistência de economia
- [OFF]: Assistência desligada
- [WALK]: Assistência na caminhada

* Caso não haja um botão de assistência, você pode manter o botão de função pressionado para trocar para o modo de assistência. No entanto, não será possível alternar para o modo [WALK].

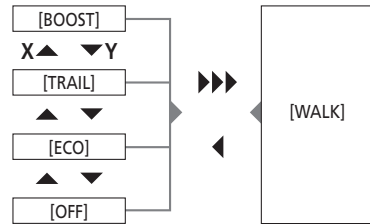

▶▶▶ Pressione Y demoradamente
 ◀ Pressione X brevemente

EW-EN100

1. Pressione o botão.

O modo de assistência é alterado cada vez que você o pressiona.

O LED1 indica o modo de assistência atual.

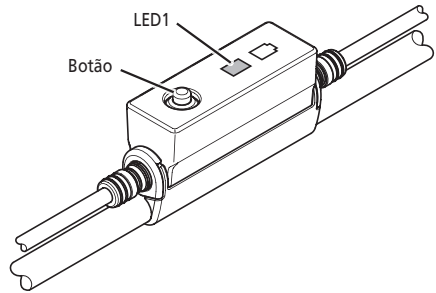
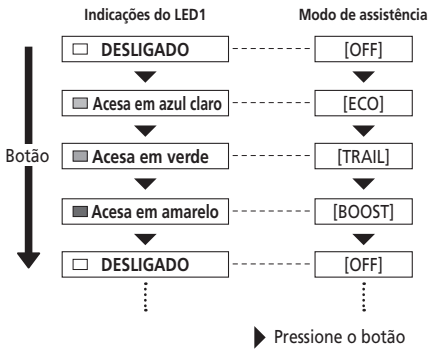

■ Alternar para o modo [WALK] (modo de assistência na caminhada)

- O uso da função do modo de assistência na caminhada é proibido por lei em algumas regiões.
- A função de assistência na caminhada pode operar até, no máximo, 6 km/h. Durante a troca de marchas eletrônica, o nível de assistência e velocidade são controlados pela posição da marcha.
- Se o Assistência-Y não for pressionado por pelo menos um minuto, o sistema reiniciará no modo que foi configurado antes da configuração do modo [WALK].
- A função de assistência na caminhada inteligente é ativada quando há um sistema de troca de marchas elétrico conectado, como XTR, DEORE XT SEIS.

O sistema fornece assistência conforme a posição da marcha é detectada.

"Assistência na caminhada inteligente" suporta o ciclista com mais saída de torque na condição de subidas íngremes com marchas mais baixas.

A função "Assistência na caminhada rápida" atua rapidamente mantendo-se pressionado SW em qualquer modo.

Alternar para modo de assistência na caminhada

1. Mantenha Assistência-Y pressionado até que ele alcance o seguinte estado.

- SC-E7000: O modo de assistência mostrado no display muda para [WALK].
- EW-EN100: LED1 acende em azul.

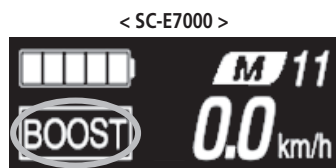
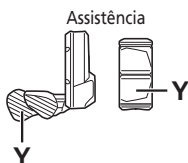

< EW-EN100 >

Assistência desligada

Modo de assistência na caminhada habilitado



LED1

NOTA

Caso seja impossível alternar para o modo [WALK] por qualquer razão (como a velocidade não ser [0 km/h] ou se houver pressão aplicada aos pedais), um som de aviso será tocado no momento da alteração.

Operação do modo de assistência na caminhada

1. Siga pressionando Assistência-Y enquanto estiver no modo de assistência na caminhada.
 - A assistência na caminhada funcionará apenas enquanto o Assistência-Y estiver pressionado.
 - Se a unidade do botão estiver conectada ao EW-EN100, o LED1 piscará em azul quando a assistência na caminhada iniciar.
2. Para cancelar o modo [WALK], solte o Assistência-Y e Assistência-X
 - Quando o modo [WALK] é cancelado, o modo ativo antes do modo [WALK] é reativado.

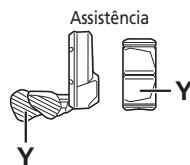

Exibição de marcha atual e dados de viagem (SC-E7000)

- (A) Posição da marcha (Apenas é exibido quando o sistema eletrônico de troca de marchas é utilizado)
- (B) Exibição de dados de viagem

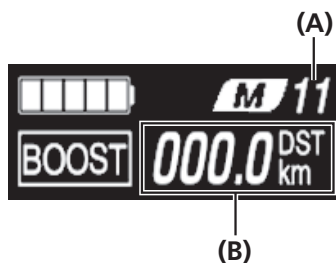

Alternar entre os dados de viagem exibidos

O tipo de dados de viagem exibidos muda cada vez que você pressiona o botão de função, começando com [DST]. Se nada for feito em 60 segundos, a tela voltará automaticamente a exibir a velocidade atual.

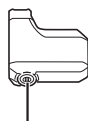

Botão de função

< Display da velocidade atual >



Exibir item	Descrição
-	Velocidade atual
[DST]	Distância de viagem
[ODO]	Distância acumulada
[RNG]	Autonomia *1*3
[TME]	Tempo de viagem *2
[AVG]	Velocidade média *2
[MAX]	Velocidade máxima *2
[CAD]	Velocidade de rotação do pedivela *2
[CLK]	Hora atual *2

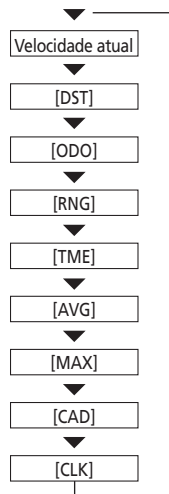

- *1 Quando [RNG] é exibido, o nível de carga da bateria não é exibido. A extensão de viagem deve ser usada apenas como referência.
- *2 Item opcional: você pode definir as configurações do display no E-TUBE PROJECT. Para mais informações, consulte a seção "Conexão e comunicação com dispositivos".
- *3 Quando a assistência na caminhada está funcionando, a exibição na tela de [RNG] muda para [RNG ---]

Limpar a distância de viagem

Você pode limpar a distância de viagem na tela principal. Ao limpar a distância de viagem, [TME], [AVG] e [MAX] também são limpas.

- 1.** Mude o display de dados de viagem para [DST] e pressione o botão de função por 2 segundos.
- 2.** Solte o dedo quando a indicação [DST] começar a piscar. Nesse estado, pressione o botão de função novamente para limpar a distância de viagem.
 - A luz indicadora [DST] para de piscar e a tela volta à tela básica depois de 5 segundos sem qualquer atuação.

Sobre os menus de configuração

■ Acessar o menu de configuração

1. Pare sua bicicleta.
2. Certifique-se de que [DST] não é exibido na tela e, em seguida, mantenha o botão de função pressionado ou Assistência-X e Assistência-Y pressionados ao mesmo tempo até que a tela mostre o menu de configuração.

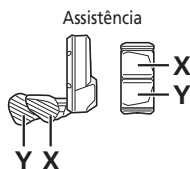

3. Selecione um item no menu.

- (1) Pressione Assistência-X ou Assistência-Y para mover o cursor até o menu de configuração.
 - (2) Pressione o botão de função.
- O display muda para o item selecionado no menu.

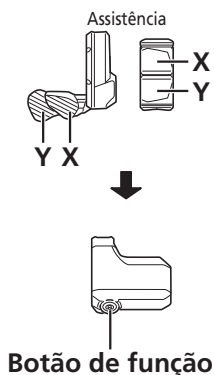

< Tela básica >



< Tela do menu de configuração >

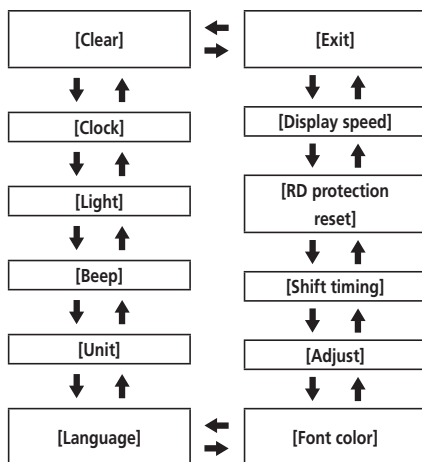

Itens configuráveis	Características
[Clear]	Reinicia as definições
[Clock]	Configuração do relógio
[Light]	Liga/desliga a iluminação
[Beep]	Liga/desliga o som do beep
[Unit]	Alternar entre km e milhas
[Language]	Configuração do idioma
[Font color]	Configuração da cor da letra
[Shift timing]*1	Ajustar a unidade elétrica de troca de marchas
[RD protection reset]*2	Ativa a Redefinição da proteção RD*
[Display speed]	Ajusta a velocidade exibida para corresponder a outro dispositivo.
[Exit]	Volta à tela principal

* 1 Não utilizado.

* 2 Apenas se o câmbio traseiro é uma unidade elétrica de troca de marchas.

■ [Clear] Redefinir configuração

Redefina a distância de viagem.

Ao limpar a distância de viagem, [TME], [AVG] e [MAX] também são limpas.

1. Entre no menu [Clear].

(1) Inicie o menu de configuração.

(2) Pressione Assistência-X ou Assistência-Y para selecionar [Clear] e, em seguida, pressione o botão de função.

2. Pressione Assistência-X ou Assistência-Y para selecionar [DST].



Itens configuráveis	Características
[Exit]	Retornar à tela da lista de menus
[DST]	Redefinir a distância de viagem

3. Pressione o botão de função para confirmar.
Depois de restaurar, a tela voltará automaticamente à tela da lista de menus.
- Ao limpar a distância de viagem, [TME], [AVG] e [MAX] também são limpas.

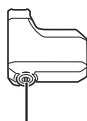

Botão de função



■ [Clock] Configuração da hora

Configure o "Relógio". Primeiro, defina "hora" e depois defina "minutos."

Nos passos 2 e 4 do procedimento abaixo, é possível alterar os valores rapidamente pressionando Assistência-X ou Assistência-Y.

1. Entre no menu [Clock].
 - (1) Inicie o menu de configuração.
 - (2) Pressione Assistência-X ou Assistência-Y para selecionar [Clock] e, em seguida, pressione o botão de função.
2. Pressione Assistência-X ou Assistência-Y para ajustar a hora.
 - Pressione Assistência-X para aumentar os números.
 - Pressione Assistência-Y para diminuir os números.



3. Pressione o botão de função para ativar o valor definido e passar para a configuração dos minutos.

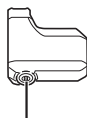

Botão de função



4. Pressione Assistência-X ou Assistência-Y para definir os minutos.

- Pressione Assistência-X para aumentar o valor.
- Pressione Assistência-Y para diminuir o valor.

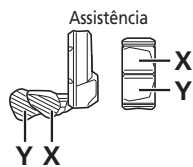

5. Pressione o botão de função para confirmar a configuração.

- Depois de confirmar, a tela voltará automaticamente à lista de menus.



■ [Light] LIGAR/DESLIGAR farol

Defina a configuração do farol alimentado por bateria.

1. Entre no menu [Light].
 - (1) Inicie o menu de configuração.
 - (2) Pressione Assistência-X ou Assistência-Y para selecionar [Light] e, em seguida, pressione o botão de função.
2. Pressione Assistência-X ou Assistência-Y para selecionar a configuração necessária.

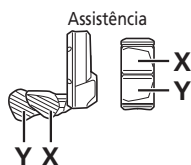

Itens configuráveis	Características
[ON]	Manter a luz sempre acesa
[OFF]	Manter a luz sempre apagada

3. Pressione o botão de função para confirmar a configuração.
 - Depois de confirmar, a tela voltará automaticamente à lista de menus.



■ [Beep] Configuração do beep

O som do beep pode ser ativado/desativado. Mesmo se [Beep] estiver ajustado como [OFF], um beep soará quando houver uma operação incorreta, erro do sistema etc.

1. Entre no menu [Beep].
 - (1) Inicie o menu de configuração.
 - (2) Pressione Assistência-X ou Assistência-Y para selecionar [Beep] e, em seguida, pressione o botão de função.
2. Pressione Assistência-X ou Assistência-Y para selecionar a configuração necessária.



Itens configuráveis	Características
[ON]	Ativar beeps
[OFF]	Desativar beeps

3. Pressione o botão de função para confirmar a configuração.
 - Depois de confirmar, a tela voltará automaticamente à lista de menus.



■ [Unit] Botão de km/milhas

As unidades de distância (km/milhas) podem ser alternadas.

1. Entre no menu [Unit].

- (1) Inicie o menu de configuração.
- (2) Pressione Assistência-X ou Assistência-Y para selecionar [Unit] e, em seguida, pressione o botão de função.

2. Pressione Assistência-X ou Assistência-Y para selecionar a configuração necessária.

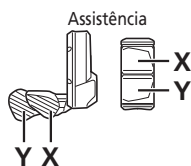

Itens configuráveis	Características
[km]	Exibição em Km
[mile]	Exibição em milhas

3. Pressione o botão de função para confirmar a configuração.

- Depois de confirmar, a tela voltará automaticamente à lista de menus.



■ [Language] Configuração do idioma

Defina a configuração do idioma.

1. Entre no menu [Language].
 - (1) Inicie o menu de configuração.
 - (2) Pressione Assistência-X ou Assistência-Y para selecionar [Language] e, em seguida, pressione o botão de função.
2. Pressione Assistência-X ou Assistência-Y para selecionar a configuração necessária.



Itens configuráveis
[English]
[Français]
[Deutsch]
[Nederlands]
[Italiano]
[Español]

3. Pressione o botão de função para confirmar a configuração.
 - Depois de confirmar, a tela voltará automaticamente à lista de menus.

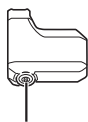

Botão de função

■ [Font color] Configuração de cor da fonte

A cor da letra pode ser alterada.

1. Entre no menu [Font color].

- (1) Inicie o menu de configuração.
- (2) Pressione Assistência-X ou Assistência-Y para selecionar [Font color] e, em seguida, pressione o botão de função.

2. Pressione Assistência-X ou Assistência-Y para selecionar a configuração necessária.



Itens configuráveis
[White]
[Black]

3. Pressione o botão de função para confirmar a configuração.

- Depois de confirmar, a tela voltará automaticamente à lista de menus.



[White]



[Black]

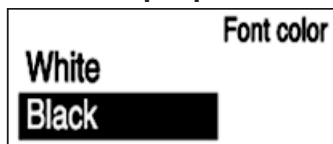

■ [Adjust] Ajuste da troca de marchas com a unidade elétrica de troca de marchas

Você poderá ajustar a troca de marchas apenas quando estiver usando uma unidade elétrica de troca de marchas. Se precisar ajustar o câmbio, entre em contato com o local de compra.

■ [RD protection reset] Redefinir a proteção RD

Para proteger o sistema quando a bicicleta cai e fica sujeita a impactos fortes, a função de proteção RD é ativada e temporariamente corta a conexão entre o motor e o elo, impedindo o funcionamento adequado do câmbio traseiro. A execução da Redefinição da Proteção RD restaura a conexão entre o motor e o elo, bem como a função do câmbio traseiro.

1. Entre no menu [RD protection reset].
 - (1) Inicie o menu de configuração.
 - (2) Pressione Assistência-X ou Assistência-Y para selecionar [RD protection reset] e, em seguida, pressione o botão de função.
2. Pressione Assistência-X ou Assistência-Y para selecionar a configuração necessária.



Itens configuráveis	Características
[OK]	A Redefinição da Proteção RD funciona
[Cancel]	Para não executar a Redefinição da Proteção RD, selecione [Cancel].

3. Pressione o botão de função para confirmar a configuração.

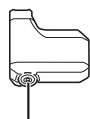

Botão de função



4. Gire o braço do pedivela.
A conexão entre o motor e o elo é restaurada.

■ [Display speed] Ajustar velocidade do display

Ajusta a velocidade exibida quando há uma diferença entre a velocidade exibida no ciclocomputador e em outros dispositivos. Se o display no ciclocomputador estiver ajustado, a velocidade real poderá ser maior que a velocidade exibida. Lembre-se disso ao andar de bicicleta em uma área com limite de velocidade.

1. Entre no menu [Display speed].
 - (1) Inicie o menu de configuração.
 - (2) Pressione Assistência-X ou Assistência-Y para selecionar [Display speed] e, em seguida, pressione o botão de função.
2. Pressione Assistência-X ou Assistência-Y para ajustar o número.
 - Pressione Assistência-X para aumentar o número. O número exibido para a velocidade aumenta.
 - Pressione Assistência-Y para diminuir o número. O número exibido para a velocidade diminui.

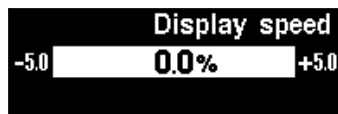

3. Pressione o botão de função para confirmar a configuração.
 - Depois de confirmar, a tela voltará automaticamente à lista de menus.



■ [Exit] Fechar a tela do menu de configuração

Volta à tela básica.

1. Confirme que a tela da lista do menu é exibida.
2. Pressione Assistência-X ou Assistência-Y para selecionar [Exit] e, em seguida, pressione o botão de função.
 - * A tela volta para a tela básica.

Configurações (EW-EN100)

A função de configurações não pode ser iniciada enquanto você está andando de bicicleta.

■ Redefinir Proteção RD

Para proteger o sistema quando a bicicleta cai e fica sujeita a impactos fortes, a função de proteção RD é ativada e temporariamente corta a conexão entre o motor e o elo, impedindo o funcionamento adequado do câmbio traseiro. A execução da Redefinição da Proteção RD restaura a conexão entre o motor e o elo, bem como a função do câmbio traseiro.

1. Mantenha o botão pressionado (por aproximadamente oito segundos) até que o LED1 pisque em vermelho. Assim que o LED1 começar a piscar, solte o botão. Quando apenas o LED1 estiver piscando em vermelho, o sistema estará no modo de redefinição da proteção RD.

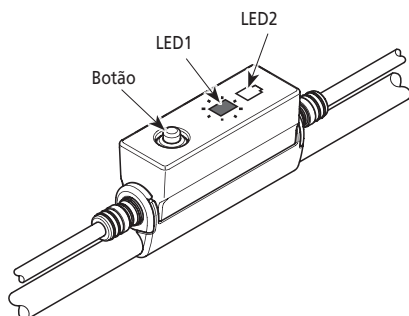

2. Gire o braço do pedivela.
A conexão entre o motor e o elo é restaurada.

■ Ajuste

Você poderá ajustar a troca de marchas apenas quando estiver usando uma unidade elétrica de troca de marchas. Se precisar ajustar o câmbio, entre em contato com o local de compra.

Conexão e comunicação com dispositivos

O sistema pode ser configurado e o firmware pode ser atualizado quando a bicicleta está conectada a um dispositivo.

Você precisa do E-TUBE PROJECT para configurar o SHIMANO STEPS e o atualizar o firmware.

Baixe o software do E-TUBE PROJECT a partir do website de assistência (<https://e-tubeproject.shimano.com>).

Para obter informações sobre como instalar o E-TUBE PROJECT, consulte o website para assistência.

NOTA

- SM-PCE1/SM-PCE02 é necessário para conectar a Série SHIMANO STEPS E7000 a um PC.
SM-JC40/SM-JC41 é necessário nas seguintes situações.
 - Não existem portas E-TUBE no ciclocomputador (por exemplo, ao usar um trocador de marcha eletrônico)
- O firmware está sujeito a alterações sem aviso prévio. Se necessário, contate o local de compra.
- A conexão aos dispositivos não é possível durante o carregamento.

■ Sobre as funções sem fio

Funções

As funções mais recentes podem ser verificadas atualizando o software via E-TUBE PROJECT. Para mais detalhes, consulte o local de compra.

Conexão ANT

A unidade sem fio pode enviar todas as informações exibidas na tela básica do ciclocomputador para um dispositivo externo.

Conexão Bluetooth® LE

A unidade sem fio pode enviar todas as informações exibidas na tela básica do ciclocomputador para um dispositivo externo.

O E-TUBE PROJECT para smartphones/tablets poderá ser usado se houver uma conexão Bluetooth® LE estabelecida com um smartphone/tablet. E-TUBE RIDE pode ser usado para verificar os dados de viagem em um smartphone conectado por Bluetooth® LE mesmo ao usar o EW-EN100.

Como fazer conexões

Para conectar um dispositivo externo sem fio ao SC-E7000 ou EW-EN100, o dispositivo precisa estar no modo de conexão. Para mais informações sobre como colocar os dispositivos no modo de conexão, consulte o manual do usuário do dispositivo externo.

Conexão ANT

Quando o SHIMANO STEPS ligar, a comunicação será recebida. Altere o dispositivo externo para o modo de conexão e, em seguida, conecte-o.

Conexão Bluetooth® LE

A comunicação só pode ser recebida sob as seguintes condições. Certifique-se de alterar o dispositivo externo para o modo de conexão antes do tempo.

- Dentro de 15 segundos do ligamento do SHIMANO STEPS
- Dentro de 15 segundos da operação de qualquer botão que não o botão de alimentação SHIMANO STEPS

Sistema sem fio digital de 2,4 GHz

Tecnologia sem fios digital com uma frequência de 2,4 GHz, a mesma tecnologia utilizada para LAN sem fios.

No entanto, em ocasiões muito raras, objetos e locais podem gerar campos, ondas e interferências eletromagnéticas fortes que podem resultar em uma medição incorreta.

- Televisão, PC, rádios, motores elétricos/de combustão interna ou em automóveis e trens.
- Passagens de nível e perto de vias férreas, perto de estações de transmissão televisiva e bases de radar.
- Outros computadores sem fio ou luzes controladas digitalmente.

Especificações para o sistema sem fio

Modelo n°	SC-E7000	EW-EN100
Faixa de frequência	2.402 - 2.480 MHz	2.402 - 2.480 MHz
Potência de rádiofrequência máxima	+4 dBm	+4 dBm
Versão do firmware	4.0.0	4.0.0

■ Indicações de erro da lâmpada LED da bateria

Erros do sistema e avisos similares são indicados pelas lâmpadas LED da bateria seguindo vários padrões de iluminação.

Tipo de indicação de erro	Condição de indicação	Padrão de iluminação *1	Recuperação
Erro do sistema	Erro de comunicação com o sistema da bicicleta		Certifique-se de que o cabo não esteja solto ou incorretamente conectado. Se a situação persistir, entre em contato com o local de compra.
Proteção térmica	Se a temperatura exceder o intervalo de operação garantida, a saída da bateria será desligada.		Deixe a bateria num local fresco longe da luz solar direta até que a temperatura interna da bateria diminua o suficiente. Se a situação persistir, entre em contato com o local de compra.
Erro de autenticação de segurança	Isso é exibido se não é conectada uma unidade acionadora original. Isso é exibido se qualquer um dos cabos está desconectado.		Conecte uma bateria e uma unidade acionadora originais. Verifique o estado dos cabos. Se a situação persistir, entre em contato com o local de compra.
Erro de carregamento	Isso é exibido se ocorre um erro durante o carregamento.		Remova o carregador de bateria e pressione o botão de alimentação da bateria. Se um erro for exibido, entre em contato com uma agência.
Avaria da bateria	Falha elétrica dentro da bateria		Pressione o botão de alimentação da bateria para ligá-la novamente.

*1 : Sem luz : Acesa : Piscando

■ Mensagens de erro no ciclocomputador

Avisos

Se a situação for resolvida, essa indicação desaparecerá.

Se a situação não melhorar, consulte um distribuidor.



Lista de avisos

Código	Exibição de pré-requisitos	Restrições operacionais enquanto o aviso é exibido	Solução
W010	A temperatura da unidade acionadora é maior do que durante a operação normal.	A assistência à potência pode ser inferior ao normal.	Pare de usar a função de assistência até que a temperatura da unidade acionadora diminua.
W011	Não é possível detectar a velocidade de deslocamento.	A velocidade máxima até a qual a assistência à potência é fornecida pode ser inferior ao normal.	Entre em contato com seu local de compra ou com um revendedor de bicicletas local para obter assistência, já que existe uma possibilidade do seguinte: <ul style="list-style-type: none"> • O sensor de velocidade está instalado na posição errada. • O ímã incluso com o rotor do freio a disco se soltou.
W013	A inicialização do sensor de torque não foi concluída com sucesso.	A assistência à potência pode ser inferior ao normal.	Com seu pé fora do pedal, pressione o botão de alimentação da bateria e ligue a alimentação novamente.
W020	Se a temperatura exceder o intervalo operacional garantido, a saída da bateria será desligada.	Nenhuma função do sistema será iniciada.	Se ela tiver ultrapassado a temperatura em que o descarregamento é possível, deixe a bateria em um local fresco, longe da luz solar direta, até que a temperatura interna da bateria diminua o suficiente. Se ela estiver em temperatura inferior àquela em que o descarregamento é possível, deixe a bateria em local fechado até que a temperatura interna volte a ficar adequada.
W032	Um câmbio eletrônico pode ter sido instalado no lugar de um câmbio mecânico.	A assistência à potência fornecida no modo [WALK] pode ser inferior ao normal. * Pode não ser possível usar a função do modo de assistência na caminhada em certas regiões.	Reinstale o câmbio para o qual o sistema foi configurado para ser suportado.

Erros

Se for exibida uma mensagem de erro na tela inteira, siga um dos procedimentos abaixo para reiniciar o display.

- Pressione o botão de alimentação da bateria.
- Remova a bateria do suporte.

NOTA

Se a situação não melhorar mesmo depois de religar a força, consulte um distribuidor.



Lista de erros

Código	Exibição de pré-requisitos	Restrição operacional quando é exibido um erro	Solução
E010	Foi detectado um erro no sistema.	A assistência à potência não é prestada durante a utilização da bicicleta.	Pressione o botão de alimentação da bateria para ligá-la novamente.
E013	Foi detectada uma anomalia no firmware da unidade acionadora.	A assistência à potência não é prestada durante a utilização da bicicleta.	Entre em contato com o local de compra ou um revendedor de bicicletas.
E014	O sensor de velocidade pode ter sido instalado na posição errada.	A assistência à potência não é prestada durante a utilização da bicicleta.	Entre em contato com o local de compra ou um revendedor de bicicletas.
E020	Foi detectado um erro de comunicação entre a bateria e a unidade acionadora.	A assistência à potência não é prestada durante a utilização da bicicleta.	Verifique se o cabo entre a unidade acionadora e a bateria está corretamente conectado.
E021	A bateria ligada à unidade acionadora está em conformidade com os padrões do sistema, mas não é suportada.	A assistência à potência não é prestada durante a utilização da bicicleta.	Pressione o botão de alimentação da bateria para ligá-la novamente.
E022	A bateria ligada à unidade acionadora não está em conformidade com os padrões do sistema.	Nenhuma função do sistema será iniciada.	Pressione o botão de alimentação da bateria para ligá-la novamente.
E023	Falha elétrica dentro da bateria	Nenhuma função do sistema será iniciada.	Pressione o botão de alimentação da bateria para ligá-la novamente.

Código	Exibição de pré-requisitos	Restrição operacional quando é exibido um erro	Solução
E024	Erro de comunicação com o sistema da bicicleta	Nenhuma função do sistema será iniciada.	Certifique-se de que o cabo não esteja solto ou incorretamente conectado.
E025	Isso é exibido quando não há uma unidade acionadora original conectada. Isso é exibido se qualquer um dos cabos está desconectado.	Nenhuma função do sistema será iniciada.	Conecte uma bateria e uma unidade acionadora originais. Verifique o estado dos cabos.
E033	O firmware atual não suporta a operação do sistema.	A assistência à potência não é prestada durante a utilização da bicicleta.	Conecte ao E-TUBE PROJECT e atualize o firmware para toda a unidade.
E043	Parte do firmware do ciclocomputador pode estar danificada.	A assistência à potência não é prestada durante a utilização da bicicleta.	Entre em contato com o local de compra ou um revendedor de bicicletas.

Indicações de erro (EW-EN100)

Quando um erro ocorre, os dois LEDs no EW-EN100 piscam rapidamente em vermelho ao mesmo tempo.

Caso isso ocorra, siga um dos procedimentos abaixo para restaurar a indicação.

- Pressione o botão de força da bateria para DESLIGAR.
- Retire a bateria do suporte.

Se a situação não melhorar mesmo depois de religar a força, consulte um distribuidor.

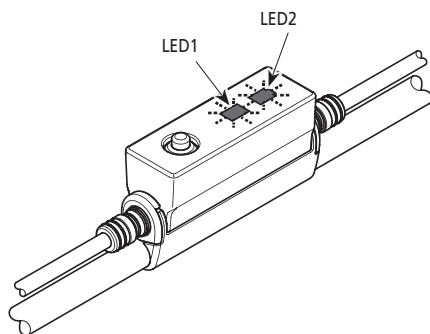

■ Diagnóstico de falhas

Função de assistência

Sintoma	Causa / Possibilidade	Solução
Não foi fornecida assistência.	A bateria está suficientemente carregada?	Verifique a carga da bateria. Se a bateria estiver quase descarregada, carregue-a.
	Você está conduzindo em declives longos em tempo quente ou durante muito tempo transportando uma carga pesada? A bateria pode ter sobreaquecido.	Desligue a alimentação, aguarde um pouco e, a seguir, verifique novamente.
	Unidade acionadora (DU-E7000), ciclocomputador (SC-E7000) ou botão de assistência (SW-E7000-L) podem estar conectados incorretamente ou pode haver um problema com uma ou mais destas peças.	Entre em contato com o local de compra.
	A velocidade está muito alta?	Verifique o display do ciclocomputador. Não é fornecida assistência para velocidades definidas pelo fabricante ou maiores.
Não foi fornecida assistência.	Você está pedalando?	A bicicleta não é uma moto, portanto, é preciso pedalar.
	O modo de assistência está em [OFF]?	Ajuste o modo de assistência para outro modo diferente de [OFF]. Se continuar achando que não está recebendo assistência, entre em contato com o local de compra.
	A alimentação do sistema está ligada?	Para ligar, pressione o botão de alimentação da bateria. Se a alimentação não ligar ou se não houver sensação de assistência quando a alimentação estiver ligada, entre em contato com o local de compra.
A distância de viagem com assistência é muito curta.	A distância de viagem pode ser reduzida conforme as condições da estrada, a posição da marcha e o tempo total de uso da iluminação.	Verifique a carga da bateria. Se a bateria estiver quase descarregada, carregue-a.
	As características da bateria diminuirão durante o inverno.	Isso não é sinal de um problema.
	A bateria é uma peça consumível. Cargas repetidas e longos períodos de utilização provocarão a deterioração da bateria (perda de desempenho).	Se a distância que pode ser percorrida com uma única carga é muito curta, substitua a bateria por uma nova.
	A bateria está totalmente carregada?	Se a distância que pode ser percorrida quando a bateria está totalmente carregada diminuiu, a bateria pode ter se deteriorado. Substitua a bateria por uma nova.

Sintoma	Causa / Possibilidade	Solução
A pedalagem exige grande esforço.	Os pneus estão cheios e têm pressão suficiente?	Use uma bomba para acrescentar ar.
	O modo de assistência está em [OFF]?	Coloque o modo de assistência em [BOOST]. Se continuar achando que não está recebendo assistência, entre em contato com o local de compra.
	A bateria pode estar acabando.	Depois de carregar bem a bateria, verifique novamente o nível de assistência. Se continuar achando que não está recebendo assistência, entre em contato com o local de compra.
	Você ligou a alimentação com o pé posicionado no pedal?	Volte a ligar a alimentação sem exercer pressão sobre o pedal. Se continuar achando que não está recebendo assistência, entre em contato com o local de compra.

Bateria

Sintoma	Causa / Possibilidade	Solução
A bateria perde rapidamente sua carga.	A bateria pode estar no final de sua vida útil.	Substitua a bateria por uma nova.
A bateria não pode ser recarregada.	O plugue elétrico do carregador está corretamente inserido na tomada elétrica?	Desligue e, a seguir, reconecte o plugue elétrico do carregador e repita a operação de recarga. Se a bateria ainda não puder ser recarregada, entre em contato com o local de compra.
	O plugue de carga do carregador está corretamente inserido na bateria?	Desligue e volte a colocar o plugue de carga do carregador e, em seguida, repita a operação de carregamento. Se a bateria ainda não puder ser recarregada, entre em contato com o local de compra.
	O adaptador de carga está corretamente encaixado no plugue de carga ou na porta do carregador da bateria?	Conecte o adaptador de carga corretamente ao plugue de carga ou à porta do carregador da bateria e recarregue. Se mesmo assim a bateria não carregar, consulte um revendedor.
	O terminal de conexão do carregador de bateria, o adaptador de carga ou a bateria está sujo?	Limpe os terminais de conexão utilizando um pano seco e, em seguida, repita a operação de recarga. Se a bateria ainda não puder ser recarregada, entre em contato com o local de compra.
A bateria não inicia a recarga quando o carregador está conectado.	A bateria pode estar no final de sua vida útil.	Substitua a bateria por uma nova.
A bateria e o carregador estão ficando quentes.	A temperatura da bateria ou do carregador pode ter excedido o intervalo de temperatura de funcionamento.	Pare a recarga, aguarde alguns minutos e volte a carregar. Se a bateria estiver quente demais para tocar, pode ser uma indicação de algum problema com a bateria. Entre em contato com o local de compra.

Sintoma	Causa / Possibilidade	Solução
O carregador está quente.	Se o carregador for utilizado de maneira contínua para carregar baterias, ele poderá aquecer.	Aguarde um pouco antes de utilizar o carregador novamente.
O LED do carregador não acende.	O plugue de carga do carregador está corretamente inserido na bateria?	Verifique a conexão com quaisquer objetos estranhos antes de voltar a inserir o plugue de carga. Se não houver alteração, entre em contato com o local de compra.
	A bateria está totalmente carregada?	Se a bateria estiver totalmente carregada, o LED do carregador de bateria apagará, mas isso não significa problema de funcionamento. Desligue e, a seguir, reconecte o plugue elétrico do carregador e repita a operação de recarga. Se o LED do carregador ainda não acender, entre em contato com o local de compra.
Não é possível retirar a bateria.		Entre em contato com o local de compra.
A bateria não pode ser inserida.		Entre em contato com o local de compra.
Tem líquido saindo da bateria.		Entre em contato com o local de compra.
É possível sentir um cheiro incomum.		Pare imediatamente de usar a bateria e entre em contato com o local de compra.
Há fumaça saindo da bateria.		Pare imediatamente de usar a bateria e entre em contato com o local de compra.

LuzeS

Sintoma	Causa / Possibilidade	Solução
O farol dianteiro ou a luz traseira não iluminam mesmo quando o botão é pressionado.	As configurações do E-TUBE PROJECT podem estar erradas.	Entre em contato com o local de compra.

Ciclocomputador

Sintoma	Causa / Possibilidade	Solução
O ciclocomputador não é exibido quando o botão de força da bateria é pressionado.	A carga restante da bateria pode ser insuficiente.	Recarregue a bateria e, em seguida, ligue novamente a alimentação.
	A alimentação está ligada?	Mantenha o botão de alimentação pressionado para ligar a alimentação.
	A bateria está carregando?	A alimentação não pode ser ligada enquanto a bateria está montada na bicicleta e carregando. Pare o carregamento.
	O conector do fio elétrico está corretamente instalado?	Verifique se o conector do fio elétrico que conecta a unidade do motor à unidade acionadora não está desconectado. Se tiver dúvidas, entre em contato com o local de compra.
	Pode ser que haja um componente conectado que o sistema não consegue identificar.	Entre em contato com o local de compra.

Sintoma	Causa / Possibilidade	Solução
Não é exibida a posição da marcha.	A posição da marcha é exibida apenas ao utilizar uma unidade elétrica de troca de marchas.	Verifique se o conector do fio elétrico está desconectado. Se tiver dúvidas, entre em contato com o local de compra.
O beep pode ser desligado?		Altere as configurações. Consulte "[Beep] Configuração do beep".
O menu de configurações não pode ser iniciado enquanto estou andando de bicicleta.	O produto está concebido de tal modo que, se ele detectar que a bicicleta está sendo conduzida, o menu de configuração não poderá ser iniciado. Isso não é sinal de uma anomalia.	Pare a bicicleta e, em seguida, efetue as configurações.

Outros

Sintoma	Causa / Possibilidade	Solução
Ao pressionar o botão, são emitidos dois beeps e o botão não pode ser operado.	A operação do botão que está sendo pressionado foi desativada.	Isso não é sinal de mau funcionamento.
São emitidos três beeps.	Está ocorrendo um erro ou um aviso.	Isso ocorre quando um aviso ou erro é exibido no ciclocomputador. Consulte a seção "Mensagens de erro no ciclocomputador" e siga as instruções fornecidas para o respectivo código.
Quando uso um sistema eletrônico de troca de marchas, sinto que o nível de assistência enfraquece quando troco de marcha.	Isto acontece porque o nível de assistência está sendo ajustado para o nível ideal pelo computador.	Isso não é sinal de mau funcionamento.
Um som é emitido depois da troca de marchas.		Entre em contato com o local de compra.
É possível ouvir um ruído da roda traseira durante o ciclismo normal.	O ajuste da troca de marchas pode não ter sido efetuado corretamente.	Para a troca de marchas mecânica Regule a tensão do cabo. Para mais informações, consulte as Instruções de Serviço para o câmbio. Para o sistema eletrônico de troca de marchas Entre em contato com o local de compra.
Ao parar a bicicleta, a marcha não é trocada para a posição predefinida no modo de partida.	Você pode ter pressionado os pedais com muita força.	Se você exercer pouca força sobre os pedais, a marcha trocará mais facilmente.

*** Número da chave**

O número que está na chave é necessário caso precise comprar chaves sobressalentes.
Anote o número na caixa a seguir e mantenha-o em local seguro.

Número da chave