

### 29 mm Carbo AirBlock® Alle Blöcke - ausser 351 Ti-Lite

USA – Tel: (+1) 262-691-3320 • Web: www.harken.com • Email: harken@harken.com  
Italy – Tel: (+39) 031.3523511 • Web: www.harken.it • Email: techservice@harken.it



**Befolgen Sie strikt alle Anweisungen, um Unfälle, Schaden am Boot, Personen-Schaden oder Tod zu vermeiden. Weitere Sicherheits-Hinweise hier: www.harken.com.**

**WICHTIG: Konsultieren Sie die Kapitel Inspektion und Unterhalt am Ende des Handbuchs.**

### Merkmale

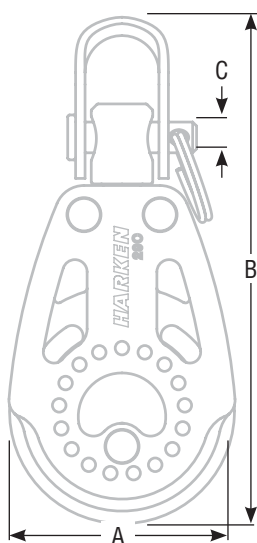

**Wangen aus Glasfaser-verstärktem Nylon; Kugellager mit runder Lagerschale für höhere Lasten**

**Einer fix:** Integrierter Hundsfott für 2:1 oder 3:1 Talje.

**Doppel/Dreifach:** U-Lock fixiert Wirbel in frontaler/seitlicher Stellung, oder lässt ihn frei drehen.

**Dreifach m/Klemme:** Kompakter Klemmen-Arm hält Hochlast Taljen von 5:1 oder 6:1.

**Liegende:** Leinen-abweisend, Montage auf kleiner Grundfläche, Drainage-Öffnungen.

**Gewöhnliche Verwendung:** Liek-Spanner, Cunningham, Niederholer, Traveller Kontrollen, Barberholer, Flaggen-Fall.

**Max Leinen Ø:** Blöcke ohne Klemme: 8 mm; Blöcke mit Klemme: 6 mm

Legen Sie keine Last an die grösser ist als die Maximale Arbeits-Last (MAL) der unten aufgeführten Carbo AirBlocks.

Bestell-Nr	Beschreibung	A		B		C		Max. Arbeits-Last		Bruchlast	
		in	mm	in	mm	in	mm	lb	kp	lb	kp
340	Einer/Wirbel	1 1/8	29	2 5/8	66	5/32	4	330	150	1000	454
341	Einer/Wirbel/Hundsfott	1 1/8	29	3 1/16	78	5/32	4	330	150	1000	454
342	Doppel/Wirbel	1 1/8	29	2 1/8	73	3/16	5	660	299	1625	737
343	Doppel/Wirbel/Hundsfott	1 1/8	29	3 3/8	85	3/16	5	660	299	1625	737
344	Dreifach/Wirbel	1 1/8	29	2 1/8	73	3/16	5	990	449	2000	907
345	Dreifach/Wirbel/Hundsfott	1 1/8	29	3 3/8	85	3/16	5	990	449	2000	907
346	Dreifach/423 Carbo-Cam®**	1 1/8	29	2 1/8	73	3/16	5	750	340	1500	680
347	Dreifach/423 Carbo-Cam®/Hundsfott**	1 1/8	29	3 3/8	85	3/16	5	900	408	1800	816
348	Einer fix*	1 1/8	29	1 15/16	49	—	—	330	150	1000	454
349	Stehend fix*	1 1/8	29	2 5/16	56	—	—	330	150	1000	454
350	Liegend	1 1/8	29	2 1/8	53	—	—	330	150	1000	454
351	Ti-Lite*	<b>Wichtig: Konsultieren Sie die Anleitung auf: <a href="http://www.harken.com/pdf/4927.pdf">http://www.harken.com/pdf/4927.pdf</a></b>									
352	90° Fixer Kopf*	1 1/8	29	2 1/16	52	—	—	330	150	1000	454
353	Traveller	1 1/8	29	3 3/8	92	—	—	330	150	1000	454
371	Schothorn-Block	1 1/8	29	4 7/8	124	—	—	330	150	1000	454
381	Doppel/fix	1 1/8	29	2 1/8	54	—	—	660	299	1625	737

\*Kann als Hundsfott Block verwendet werden \*\*Max. Arbeits-Lasten und Bruchlasten beruhen auf der Klemmen-Stärke

## 350 Liegender Block



Verwenden Sie den Block als Schablone und markieren die Bohrungen mit einem Körner. Block abnehmen und bohren mit 4.2mm Einsatz. Deckseitig mit kleinem Messer abfasen damit sich Dichtmasse ansammeln kann. Block anschlagen mit empfohlenen durchgehenden rostfreien Bolzen, selbstsichernden Muttern und Scheiben.



350

Best Nr.	Schrauben	A		B		C	
		in	mm	in	mm	in	mm
350	M4 oder #8 KK/RK*	—	—	1 <sup>3</sup> / <sub>16</sub>	30	—	—

\*Schrauben Länge: Deck-Stärke und Überstand für Mutter und Scheibe addieren 349 Aufsteller.

## 349 Aufsteller



Mit dem Augbügel als Schablone die Bohrungen mit Körner markieren. Block abnehmen und bohren mit 4.2mm Einsatz. Deckseitig mit kleinem Messer abfasen damit sich Dichtmasse ansammeln kann. Block anschlagen mit empfohlenen durchgehenden rostfreien Bolzen, selbstsichernden Muttern und Scheiben.

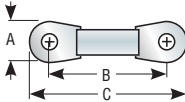

Best Nr.	Schrauben	A		B		C	
		in	mm	in	mm	in	mm
349	M5 oder #10 KK/RK*	7 <sup>1</sup> / <sub>16</sub>	11	1 <sup>1</sup> / <sub>4</sub>	32	1 <sup>11</sup> / <sub>16</sub>	43

\*Schrauben Länge: Deck-Stärke und Überstand für Mutter und Scheibe addieren

## 3-Weg U-Lock—342 / 343 / 344 / 345 / 346 / 347 / 381

Der 3-Weg U-Lock fixiert den Kopfzapfen in seitlicher oder frontaler Stellung, oder lässt ihn frei drehen. Zum Ändern der Orientierung: Schäkel abnehmen, Zapfen drehen, Schäkel installieren. Für freies Drehen: U-Lock ausbauen.

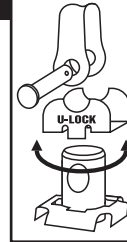

## Integraler Hundstott—348 / 352

End-Verknüpfung der Leine durchs 'Maul' um ein Taljen System 2:1 oder 3:1 zu erstellen.



## Einscheren für Mehrfach-Taljen Systeme

Rechtwinklig einscheren, End-Verknüpfung am Hundstott

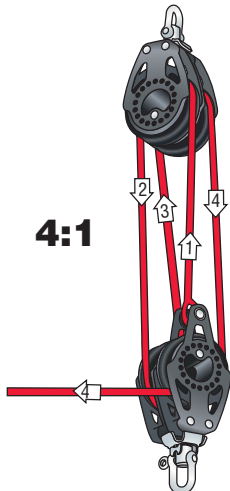

4:1

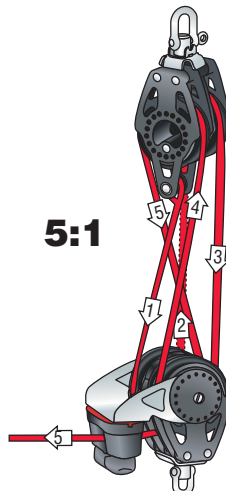

5:1

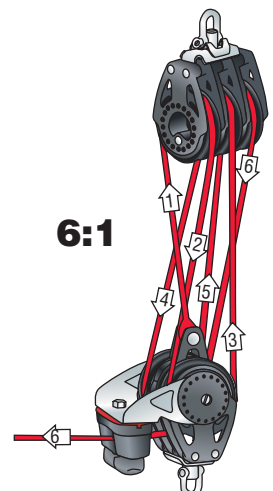

6:1

Grössere Diagramme zum Ausdrucken: [www.harken.com](http://www.harken.com).

# Einzelteile — 29 mm Carbo

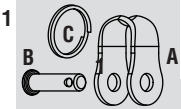

## 340, 341 Einer

No.	Anzahl	Best Nr.
1		246
A	1	HSB104
B	1	HSB105
C	1	HSB24

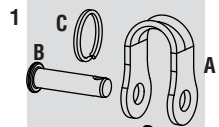
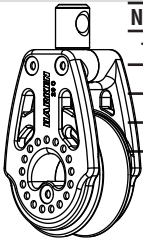

## 342, 343, 344, 345 Zweier und Dreier

No.	Anzahl	Best Nr.
1	1	072
A	1	HSB18
B	1	HSB21
C	1	HSB24
2	1	H-27808A

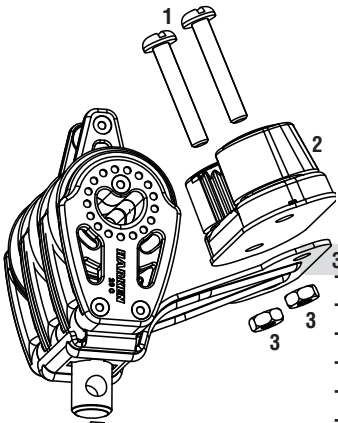
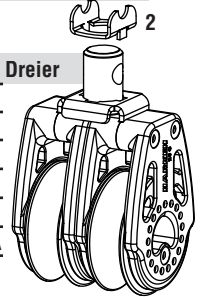

## 346, 347 Dreier

No.	Anzahl	Best Nr.
1	2	HFS134
2	1	471
3	2	HFS890
4	1	H-27808A
5	1	072
A	1	HSB18
B	1	HSB21
C	1	HSB24

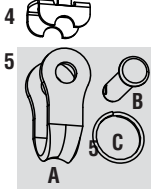

## 349 Standup Fix

No.	Anzahl	Best Nr.
1	1	348
2	1	097
3	1	073

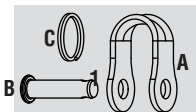
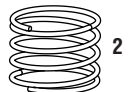
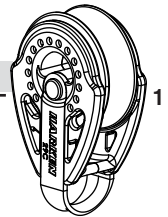

## 381 Double

No.	Anzahl	Best Nr.
1	1	072
A	1	HSB18
B	1	HSB21
C	1	HSB24

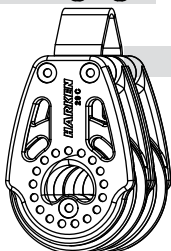

## Vor dem Segeln Block und Schäkkel inspizieren



**ACHTUNG! Das Unterlassen von Überprüfung und Ersatz beschädigter Teile und/oder gefranster Leine kann zum plötzlichen Versagen von Block oder System führen und damit zu Unfällen, Schaden am Boot, Personen-Schaden oder Tod. Weitere Sicherheits-Hinweise hier: [www.harken.com](http://www.harken.com).**

Untersuchen Sie regelmässig Schäkkel und Kopfzapfen auf Anzeichen von Korrosion, Rissen, oder Dehnung. Beim Ersetzen der Schäkkel verwenden Sie die korrekten Harken Teile um die nötige Festigkeit zu wahren. Wo nötig, Leine ersetzen, unter Berücksichtigung der Empfehlung für den maximalen Leinen Durchmesser.

## Unterhalt

Harken® Ausrüstung ist auf minimale Wartung ausgelegt. Dennoch braucht es einen gewissen Unterhalt um den besten Dienst zu erhalten und die Bedingungen der beschränkten Harken Garantie zu erfüllen.

Halten Sie Ihre Ausrüstung sauber und leicht-laufend durch häufiges Spülen mit Frisch-Wasser. Regelmässig mit einer Mischung aus milder Seife und Wasser reinigen. Scheiben rotieren um eine gute Verteilung der Seife zu erreichen. Mit Frisch-Wasser spülen.

**Wichtig:** Wird das Gerät gewissen Teak Reinigern oder anderen ätzenden Lösungen ausgesetzt kann das zu Verfärbungen führen, was nicht unter die Harken Garantie fällt.

## Garantie

Weitere Hinweise zu Sicherheit, Unterhalt und Garantie finden Sie im Harken Katalog oder hier: [www.harken.com](http://www.harken.com).