



SCHEDA TECNICA

ANTIFURTO VAN LOCK

SPA GROUP®

CODICE	DESCRIZIONE	
F638665	ANTIFURTO SINGOLO VAN LOCK	A
F638666	COPPIA ANTIFURTI VAN LOCK	A

ATTENZIONE: Se si comprano 2 antifurti separati (**F638665**) avranno serrature diverse e quindi 2 chiavi diverse !!!
Con **F638666** è possibile usare con entrambi gli antifurti la stessa chiave.

CODICE	DESCRIZIONE	
F638662	GRUPPO DI FISSAGGIO PER CASSONATI E CONTAINER	B

Per "Gruppo di fissaggio" (**F638662**) si intende il kit che serve ai codici **F638665 / F638666** per renderli adattabili all'installazione su camion cassonati e container.

Il codice **F638662 NON COMPRENDE** l'antifurto VAN LOCK che dovrà essere acquistato a parte !!!



Foto dimostrativa del codice **F638665** applicato con il kit **F638662**.

Descrizione:

La forma esclusiva priva di spigoli e punti di presa, unita all'acciaio inox, robusto e anticorrosione, identifica questo innovativo sistema di chiusura per camion e furgoni, applicabile indifferentemente sulle porte posteriori a battente e su quelle laterali a scorrimento, oppure su entrambe, nella versione coppia in KA (stessa chiave).

VAN LOCK, installabile praticamente in ogni situazione (grazie all'accessorio art. **F638662** anche su container utilizzati come depositi merci), in quanto tollera o recupera (con spessori) eventuali disallineamenti delle ante, si chiude con facilità a spinta; ed offre un elevato grado di sicurezza grazie al sistema di fissaggio, alla chiave a 7 pistoncini ed alla piastrina antitrapano.

Corpo:

Monoblocco in acciaio inox elettrolucidato, di forma ellittica, privo di spigoli; che si aggancia ad incastro sulla piastra di ancoraggio trapezoidale e si fissa con 2 viti in acciaio inox (in dotazione) dall'interno del vano di carico.

2 Piastre di ancoraggio:

La prima a mezzaluna con robusto perno conico in acciaio inox che si fissa, con 2 bulloni in acciaio inox e 2 rivetti (in dotazione), sull'anta che fa da battuta (nelle porte posteriori); o sulla parte fissa sul fianco del vano di carico (nelle porte laterali scorrevoli); l'altra di forma trapezoidale che si fissa, con 2 bulloni in acciaio inox e 2 rivetti (in dotazione), sull'anta che va a battuta (nelle porte posteriori); o sulla porta laterale scorrevole del vano di carico.

Cilindro:

In ottone a 7 pistoncini, con piastrina contro il trapano, in acciaio inox AISI 420B temprato e satinato, di spessore 1,5 mm.

Chiavi:

In ottone nichelato, con impugnatura di facile presa (anche indossando i guanti) a profilo Top Security, 3 in dotazione.

Meccanismo:

Chiusura a scatto con leva a gancio in acciaio cementato, temprato e zincato; la chiusura avviene automaticamente (senza l'uso della chiave) spingendo l'anta che va a battuta sull'altra, oppure chiudendo la porta laterale scorrevole; possibilità di mantenere VAN LOCK in stato "sempre aperto" con la chiave inserita e completamente ruotata; pistoncini in ottone; contropistoncini in ottone "a fungo" contro l'azione del grimaldello; molle pistoncini in acciaio inox; protezione copri serratura, contro l'aggressione degli agenti atmosferici; dispositivo di sblocco di emergenza dall'interno (praticamente impossibile da agganciare dall'esterno con strumenti da scasso), nel caso l'operatore rimanga accidentalmente chiuso nel vano di carico.

Fornito con:

Piastre di ancoraggio;
Viti, Bulloni, Rondelle in acciaio inox e Rivetti;
Dima adesiva di foratura;
Kit spessori in acciaio inox e nylon (ordinabile anche singolarmente) per recupero di eventuali disallineamenti fra le ante;
Guarnizione in gomma antigraffio.

Confezione:

Scatola individuale.

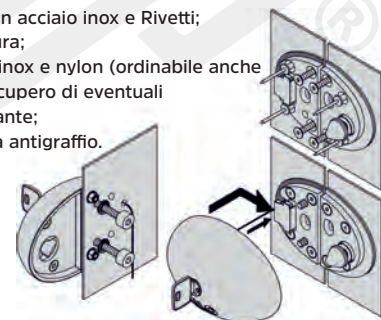

Esempio installazione dell'antifurto **F638665** (A) senza gruppo di fissaggio **F638662**.



SCHEDA TECNICA

ANTIFURTO VAN LOCK

 SPA GROUP®

“VAN LOCK” a differenza dei normali lucchetti usati sui furgoni:

- E' fissato alla porta, quindi non bisogna ricordarsi di toglierlo e rimetterlo ogni volta.
- Non sbatte contro la carrozzeria a veicolo in movimento.
- Non arrugginisce, anche se esposto alle intemperie.
- Si chiude automaticamente a spinta, senza bisogno della chiave.



ADATTO A DOPPIE PORTE POSTERIORI
E PORTE LATERALI SCORREVOLI





SCHEDA TECNICA

ANTIFURTO VAN LOCK

SPA GROUP®

Facile da installare con viti in acciaio inox e rivetti in dotazione, tollera o recupera (con spessori di serie) eventuali disallineamenti delle ante.

1

Dima adesiva di foratura



2

Piastre di fissaggio



3

Robusto perno conico in acciaio inox che tollera movimenti delle ante ± 4 mm



4

Cilindro protetto da piastrina antitrapano e protezione copri serratura, contro l'aggressione degli agenti atmosferici

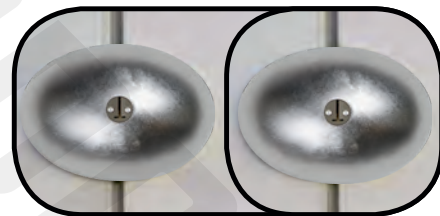

- Disponibili coppie con chiave uguale.
- Piastrina antitrapano a protezione del barilotto.
- Barilotto (Sostituibile) a 7 pistoncini con chiave a profilo Top Security.
- Chiave dalla comoda impugnatura, anche indossando guanti da lavoro.
- Pratico dispositivo per l'apertura di emergenza dall'interno (Se l'operatore resta accidentalmente chiuso nel vano di carico).





SCHEDA TECNICA

ANTIFURTO VAN LOCK

SPA GROUP®

“VAN LOCK” E' UN PRODOTTO MADE IN ITALY
IDEALE PER METTERE IN SICUREZZA IL CONTENUTO DI:

CAMION
MINIVAN
FURGONI
AUTOMEZZI CON OFFICINE MOBILI
VEICOLI COMMERCIALI CON ALLESTIMENTI ED ATTREZZATURE
SPECIALI

I corrieri effettuano il carico e scarico merci in modo più veloce e sicuro.

Installatori e professionisti proteggono la loro attrezzatura da lavoro.

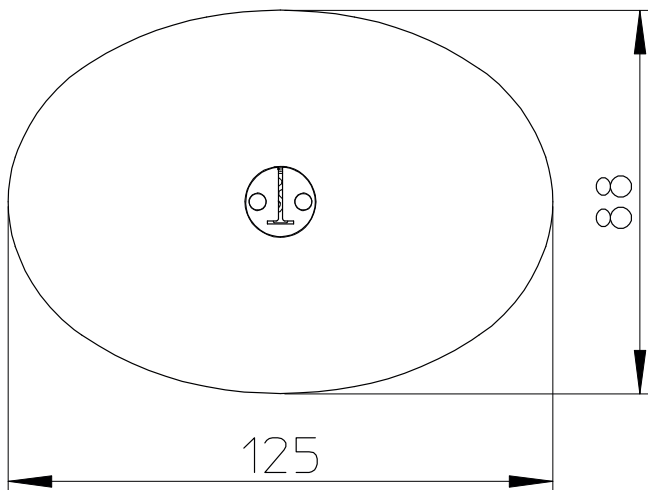
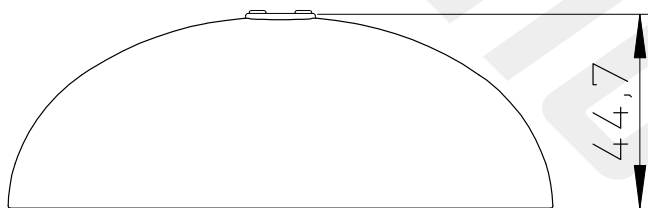
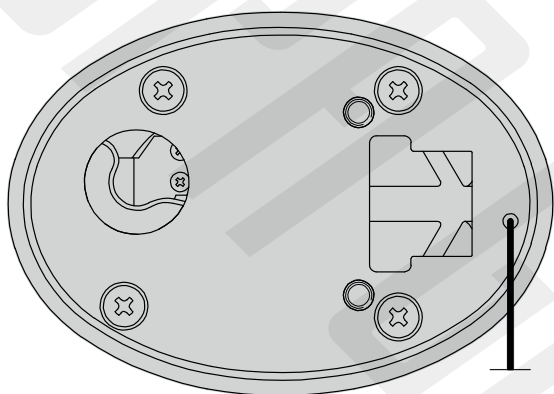

SPA GROUP®

SPA GROUP S.R.L.

Sede Legale ed Operativa: Via di Campo Cillaro, SNC - 00030 San Cesario (RM)
info@spagroupsrli.com / PEC spagroup@legalmail.it / www.spagroupsrli.com / SDI BA6ET11
Tel. 06.95270767 - C.F. P.I. 10723231006





SCHEDA TECNICA

ANTIFURTO VAN LOCK

*** SPA GROUP®**

**INSTALLAZIONE
GRUPPO DI FISSAGGIO
VAN LOCK
-
ISTRUZIONI**



SCHEDA TECNICA

ANTIFURTO VAN LOCK

 SPA GROUP®

- Ⓘ Accessorio per installazione del gruppo di fissaggio “Van Lock” su camion cassonati da 20 a 35 q.
- ENG Accessory for “Van Lock” fastening unit installation on box truck from 20 to 35 q.
- FRA Accessoire pour l’installation du groupe de fixation “Van Lock” sur camions caisson de 20 a 35 q.
- ESP Accesorio para instalaci n de grupo de fijaci n “Van para camiones de caja de 20 a 35 q.

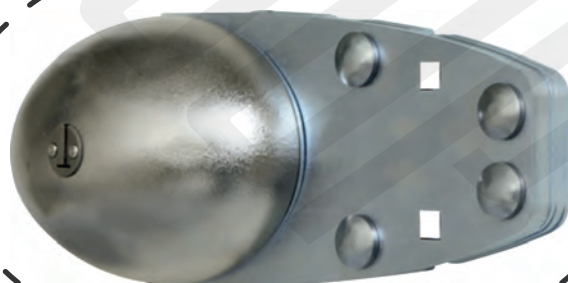



SCHEDA TECNICA

ANTIFURTO VAN LOCK

SPA GROUP®

ITA **A differenza dei normali lucchetti per camion cassonati:**

- È facile da installare con piastre di sicurezza, spessori modulari e distanziali sezionabili, in dotazione.
- Si adatta ai diversi tipi di ante dei camion cassonati e tollera eventuali disallineamenti.
- È fissato alla porta, quindi non bisogna ricordarsi di toglierlo e rimetterlo ogni volta.
- Non sbatte contro la carrozzeria a veicolo in movimento.
- Non arrugginisce, anche se esposto alle intemperie.
- Si chiude automaticamente a spinta, senza bisogno della chiave.

ENG **Unlike regular padlocks used on box trucks:**

- Easy to install with security plates, modular spacers and sectional widenings, supplied.
- It is suitable for any type of box trucks doors and tolerates possible misalignments.
- It is fastened to the door, hence you do not need to remember to remove it and put it back every time.
- It does not beat against the bodywork while the vehicle moves.
- It does not rust, even if exposed to rain.
- It closes automatically, with no need of the key.

FRA **A différence des cadenas normaux utilisés sur des camions à caisson:**

- Facile à installer avec plaques de sûreté, cales modulaires et entretoises sectionnables, en dotation.
- On peut l'adapter à plusieurs types de portes des camions et tolère éventuels désalignements.
- Il est fixé à la porte, donc pas besoin de se rappeler de l'enlever et de le remettre à chaque fois.
- Ne claque pas contre la carrosserie du véhicule en mouvement.
- Ne se rouille pas, même s'il est exposé aux intempéries.
- Se verrouille automatiquement en poussant, sans besoin de la clé.

ESP **A diferencia de los normales candados utilizados en los camiones de caja:**

- Fácil de instalar con placas de seguridad, espesores modulares y distancias seccionables, en dotación.
- Se adapta a diferentes tipos de puertas de camiones de caja y tolera eventuales desalineamientos.
- Está fijado a la puerta, entonces no hay que acordarse de quitarlo e instalarlo cada vez.
- No choca con la carrocería a vehículo en movimiento.
- No se oxida aunque expuesto a la intemperie.
- Se cierra automáticamente empujando, sin necesitar la llave.

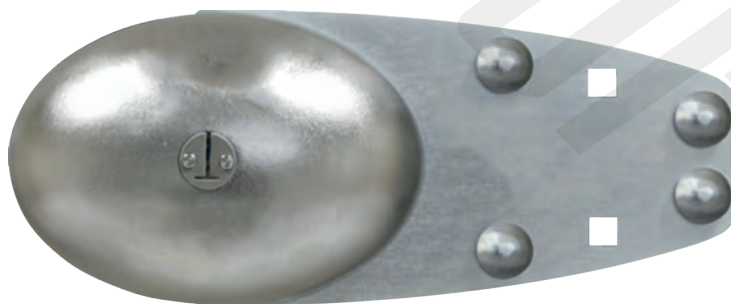



SCHEDA TECNICA

ANTIFURTO VAN LOCK

 SPA GROUP®

(ITA) Componenti forniti con l'accessorio per Van Lock

(FRA) Composants fournis avec l'accessoire pour Van Lock

(ENG) Components supplied with the Van Lock accessory

(ESP) Componentes proporcionados con el accesorio para Van Lock

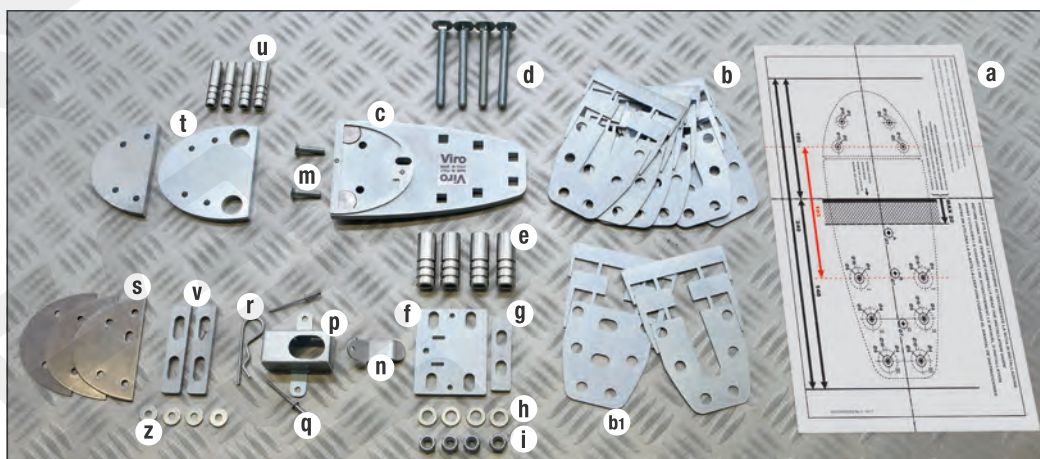

art.	N°	(ITA)	(ENG)	(FRA)	(ESP)
a	x1	Dima adesiva	Adhesive template	Gabarit adh sif	Plantilla adhesiva
b	x7	Spessori	Spacers	paisseurs	Espesores
b1	x1	Spessore asolato	Slotted spacer	paisseurs boutonni re	Espesor con ojales
c	x1	Piastra accessorio	Accessory plate	Plaque accessoire	Placa accesorio
d	x4	Viti piastra accessorio	Accessory plate screws	Vis plaque accessoire	Tornillos de placa accesorio
e	x4	Boccole per viti piastra accessorio	Bushings for accessory plate screws	Douilles pour vis plaque accessoire	Casquillos para tornillos de placa accesorio
f	x1	Piastra interna grande (per piastra accessorio)	Large internal plate (for accessory plate)	Grande plaque interne (pour plaque accessoire)	Placa interna grande (para placa accesorio)
g	x1	Piastra interna piccola (per piastra accessorio)	Small internal plate (for accessory plate)	Petite plaque interne (pour plaque accessoire)	Placa interna peque a (para placa accesorio)
h	x4	Rondelle per dadi	Washers for nuts	Rondelles pour crous	Arandelas para tuercas
i	x4	Dadi	Nuts	crous	Tuercas
m	x2	Viti fissaggio Van Lock	Van Lock fastening screws	Vis de fixation Van Lock	Tornillos de fijaci n Van Lock
n	x1	Leva di sblocco	Release lever	Levier de d verrouillage	Palanca de desbloqueo
p	x1	Protezione leva	Lever protection	Protection levier	Protecci n de palanca
q	x2	Rivetti	Rivets	Rivets	Remaches
r	x1	Coppiglia	Split pin	Goupille	Pasador
s	x3	Spessori mezzaluna	Half moon spacers	paisseurs demi-lune	Espesores de media luna
t	x2	Piastre mezzaluna	Half moon plates	Plaques demi-lune	Placas de media luna
v	x2	Piastre interne (per piastre mezzaluna)	Internal plates (for half moon plates)	Plaques internes (pour plaques demi-lune)	Placas internas (para placas de media luna)
u	x4	Boccole per viti piastra a mezza luna Van Lock	Bushings for Van Lock half moon plate screws	Douilles pour vis plaque en demi-lune Van Lock	Casquillos para tornillos de placa de media luna Van Lock
z	x4	Rondelle per dadi Van Lock	Washers for Van Lock nuts	Rondelles pour crous Van Lock	Arandelas para tuercas Van Lock



SCHEDA TECNICA

ANTIFURTO VAN LOCK

SPA GROUP®

ITA Posizione idonea per l'installazione

N.B. il prodotto viene venduto dopo essere stato testato su una serie indistinta di veicoli ma, stante l'impossibilit  di preventiva verifica su ogni tipo e modello di mezzi nel tempo prodotti dalle case automobilistiche, rimane onere del cliente valutare, anche tramite tecnico specializzato, la concreta applicabilit  del VAN LOCK sul proprio veicolo, senza assunzione di responsabilit  da parte della Viro nel caso di non adattabilit  del prodotto allo specifico mezzo. L'Assistenza Tecnica della Viro potr  essere contattata, in via preventiva, onde avere maggiori dettagli.

ENG Suitable installation position

NB: The product is sold after having been tested on a range of vehicles but, since it is not possible to carry out checks on every vehicle type and model produced over time by the vehicle manufacturers, it remains the responsibility of the customer to assess, if necessary using a skilled technician, whether the VAN LOCK can actually be applied to their particular vehicle, and Viro may not be held responsible if the product is unsuitable for the specific vehicle. Viro's Technical Support Department may be contacted beforehand to obtain further details.

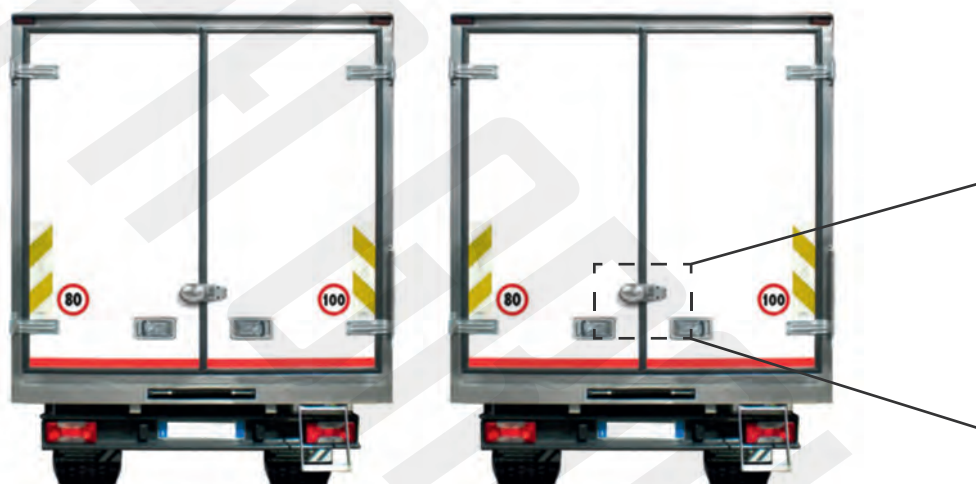



SCHEDA TECNICA

ANTIFURTO VAN LOCK

SPA GROUP®

(FRA) Position adaptée l'installation

N.B. le produit est vendu après avoir été testé sur toute une série de véhicules. Cependant, vu l'impossibilité de le tester sur tous les types et modèles de véhicules produits au cours des années par les constructeurs automobiles, il incombe au client d'évaluer, en recourant au besoin à un technicien spécialisé, l'applicabilité effective du VAN LOCK sur son propre véhicule, sans que la société Viro soit tenue responsable de la non-adaptation du produit au véhicule concerné. Pour avoir plus de détails, l'Assistance Technique de Viro pourra être contactée par téléphone.

(ESP) Posición idónea para instalación

NOTA: el producto se vende después de haber sido probado en una serie indistinta de vehículos; no obstante, dada la imposibilidad de realizar controles previos en todos los tipos y modelos de vehículos fabricados a lo largo del tiempo por las casas automovilísticas, corresponde al cliente evaluar, consultando a un técnico especializado si fuera necesario, la concreta aplicabilidad de VAN LOCK en su vehículo, quedando Viro eximida de toda responsabilidad en caso de que el producto no pudiera adaptarse al vehículo en cuestión. Puede ponerse previamente en contacto con el Servicio de Asistencia Técnica de Viro para más información al respecto.

(ITA) Veicoli dotati di 1 o 2 aste di chiusura, sia interne che esterne

(ENG) Vehicles equipped with 1 or 2 lock-bolts (internal and external)

(FRA) Véhicules équipés de 1 ou 2 axes de verrouillage, intérieurs et extérieurs

(ESP) En vehículos provistos de 1 o 2 vstagos de cierre, tanto internos como externos

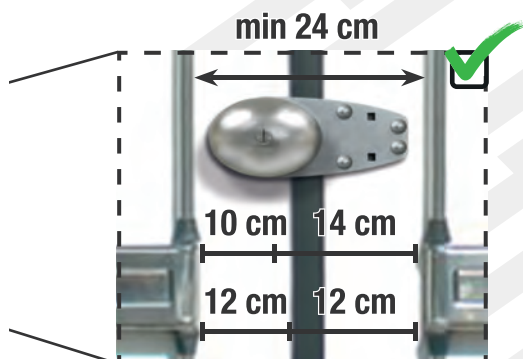

(ITA) Se minore di 24 cm **(ENG) If less than 24 cm**
(FRA) Si inférieure à 24 cm **(ESP) Si inferior a 24 cm**

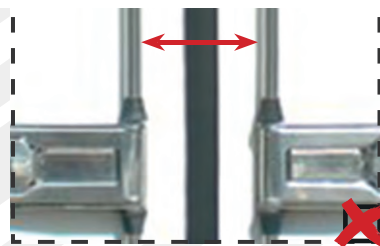

(ITA) Veicoli dotati di porte laterali a battente

(ENG) Vehicles equipped with hinged side doors

(FRA) Véhicules équipés de portes latérales battantes

(ESP) Vehículos provistos de puertas batientes laterales

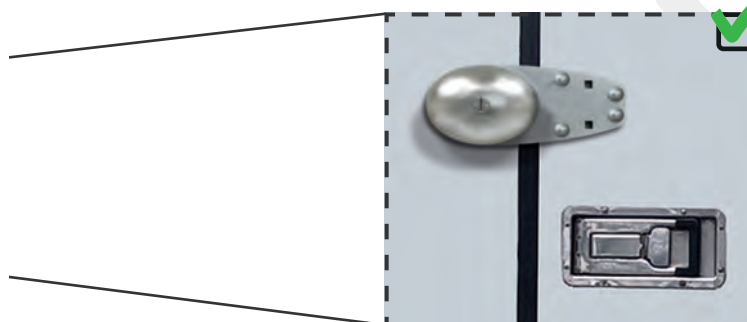



SCHEDA TECNICA

ANTIFURTO VAN LOCK

SPA GROUP®

- (ITA) A) Verifiche preliminari sul veicolo e applicazione della dima adesiva**
L'accessorio deve essere installato in una posizione prossima alla serratura preesistente e su una superficie sufficientemente piana. Prima dell'installazione verificare: l'allineamento delle ante, che deve essere uniforme lungo tutta l'altezza del veicolo, e la condizione delle cerniere, le quali non devono assolutamente essere n danneggiate n deformate.
N.B. assicurarsi inoltre del corretto funzionamento del sistema di chiusura del furgone o del camion, che, se danneggiato o mal funzionante, comprometterebbe il buon esercizio del gruppo di fissaggio VAN LOCK.
Verificare infine, prima dell'operazione di foratura, che dal lato interno non vi siano impedimenti dovuti alla forma dell'anta o alla presenza di aste interne in prossimità dei fori di fissaggio.
Assicurarsi che eventuali irregolarità della superficie su cui viene applicata la dima adesiva, non deformino la dima stessa. Attenzione l'operazione di foratura in caso di deformità della dima potrebbe risultare scorretta!
- (ENG) A) Preliminary checks on the vehicle and application of the adhesive template**
The accessory has to be installed in a position close to the pre-existing lock and on a sufficiently flat surface.
Before installation check the alignment of the doors, which must be uniform along the entire height of the vehicle, and the condition of the hinges, which absolutely may not be damaged or deformed.
NB: Also check proper functioning of the van or truck locking system, which if damaged or malfunctioning, would compromise good operation of the VAN LOCK fastening unit.
Finally, before drilling any holes, check that there are no obstructions on the inside due to the shape of the door or the presence of internal rods in proximity of the fixing holes.
Check that the template is not deformed by any irregularities on the surface on which the adhesive template is applied.
Warning: Drilling may result incorrect if the template is deformed!
- (FRA) A) Contr les pr liminaires sur le v hicule et application du gabarit adh sif**
L'accessoire doit tre install proximit de la serrure pr existante sur une surface suffisamment plane.
Avant l'installation, contr ler: l'alignement des battants, qui doit tre uniforme sur toute la longueur du v hicule, et l' tat des charni res, qui ne doivent en aucun cas tre endommag es ni d form es.
N.B. s'assurer en outre, du bon fonctionnement du syst me de fermeture du fourgon ou du camion, qui en cas d'endommagement ou de dysfonctionnement, compromettrait la bonne marche de l'ensemble de fixation VAN LOCK.
Enfin, avant de proc der au perage, contr ler du c t int rieur l'absence de toute r sistance due la forme du battant ou la pr sence d'axe int rieur proximit des trous de fixation.
S'assurer que les ventuelles irr gularit s de la surface sur laquelle le gabarit adh sif est appliqu ne d forment pas ce dernier. Attention en cas de d formation, le perage du gabarit pourrait tre incorrect!
- (ESP) A) Comprobaciones preliminares en el veh culo y aplicaci n de la plantilla adhesiva**
El accesorio debe instalarse en una posici n pr xima al cierre previamente existente y en una superficie que sea bastante plana. Antes de realizar la instalaci n, comprobar la alineaci n de las hojas, que debe ser igual a lo largo de todo el veh culo, y el estado de las bisagras, que no deben estar da adas ni haberse deformado.
Nota: asimismo, asegurarse de que el sistema de cierre de la furgoneta o el cami n funcione correctamente; si est da ado o averiado, podr a comprometer el buen funcionamiento del grupo de fijaci n VAN LOCK.
Antes de la operaci n de perforaci n, comprobar tambi n que por el lado interno no haya obst culos debidos a la forma de la hoja o a la presencia de v stagos internos cerca de los orificios de fijaci n.
Asegurarse de que las irregularidades de la superficie en la que se coloca la plantilla adhesiva no deformen la plantilla. !Atenci n, la operaci n de perforaci n podr a realizarse de forma incorrecta si la plantilla se deforma!

- (ITA)** Asta/e interna/e
- (ENG)** Internal rod/s
- (FRA)** Axe/es int rieur/es
- (ESP)** V stago/os interno/os

- (ITA)** Bordo anta
- (ENG)** Door edge
- (FRA)** Bord de battant
- (ESP)** Borde de hoja

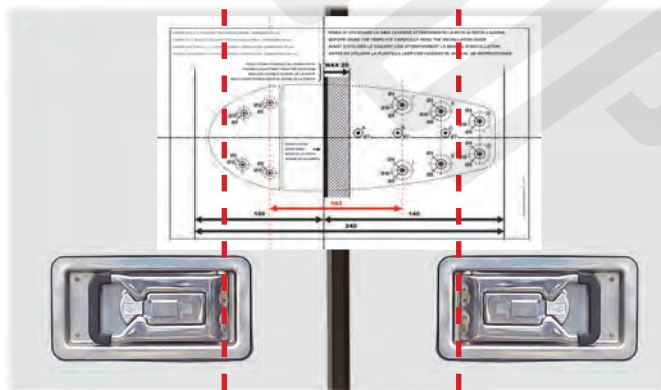



SCHEDA TECNICA

ANTIFURTO VAN LOCK

SPA GROUP®

ITA C) Foratura anta destra (anta mobile nelle porte laterali)

- Con una punta di 4 mm, realizzare i 4 fori passanti (per le 2 coppie di fori scelti), nel lato ove sarà fissata la piastra dell'accessorio.
- In seguito con una fresa a tazza da 16 mm effettuare, dal lato interno della porta, 4 fori non passanti, in corrispondenza di quelli passanti appena realizzati.
- Praticare, dall'esterno all'interno, il foro passante per il cavetto di sblocco di emergenza; scegliendo, sulla dima adesiva, il punto in cui effettuare (perpendicolarmente o diagonalmente) il foro per il cavetto, in funzione di quale sarà la posizione delle piastre interne.
- Staccare la dima adesiva dal lato in cui sono stati realizzati i 4 fori passanti di fissaggio e allargare gli stessi con una punta di 8 mm.

ENG C) Drilling the right-hand door (movable part for side doors)

- Using a 4 mm bit, make the 4 through holes (for the 2 pairs of holes chosen) on the side where the accessory plate will be fastened.
- Then use a 16 mm hollow cutter to make 4 non-through holes on the inside of the door in correspondence to the through holes just made.
- Make a through hole for the emergency release cable working from the outside to the inside; choosing, on the adhesive template, the point at which to make (perpendicularly or diagonally) the hole according to where the internal plates will be positioned.
- Detach the adhesive template from the side where the 4 fixing through holes were made and widen them using an 8 mm bit.

a)

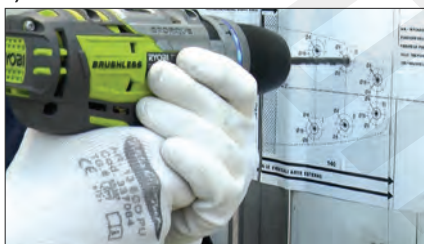

b)





SCHEDA TECNICA

ANTIFURTO VAN LOCK

SPA GROUP®

(FRA) C) Perçage du battant de droite (battant mobile des portes latérales)

- À l'aide d'un foret de 4 mm, percer les 4 trous passants (pour les 2 paires de trous choisis), du côté sur lequel la plaque de l'accessoire sera fixée.
- Puis à l'aide d'une fraise creuse de 16 mm, percer, du côté intérieur de la porte, 4 trous borgnes, au niveau des trous passants percés précédemment.
- De l'extérieur vers l'intérieur, percer le trou passant pour le câble de déverrouillage d'urgence, en choisissant, sur le gabarit adhésif, le point auquel percer (perpendiculairement ou diagonalement) le trou du côté, en fonction de la position des plaques internes.
- Detacher le gabarit adhésif du côté où les 4 trous passants de fixation ont été percés, et élargir ces derniers avec un foret de 8 mm.

(ESP) C) Perforación de la hoja derecha (hoja móvil de las puertas laterales)

- Con una broca de 4 mm, hacer 4 orificios pasantes (los 2 pares de orificios elegidos) en el lado donde se fijará la placa del accesorio.
- A continuación, utilizar una broca de corona de 16 mm por el lado interno de la puerta para taladrar 4 orificios no pasantes que coincidan con los orificios pasantes que se acaban de realizar.
- Realizar un orificio pasante, desde el exterior hacia el interior, para el cable de desbloqueo de emergencia; elegir, en la plantilla adhesiva, el punto en el que se va a taladrar (perpendicularmente o diagonalmente) el orificio para el cable en función de la posición de las placas internas.
- Separar la plantilla adhesiva por el lado en el que se han realizado los 4 orificios pasantes de fijación y ensancharlos con una broca de 8 mm.

c)

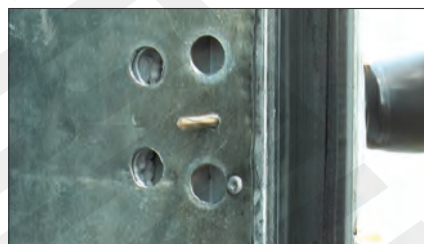

d)

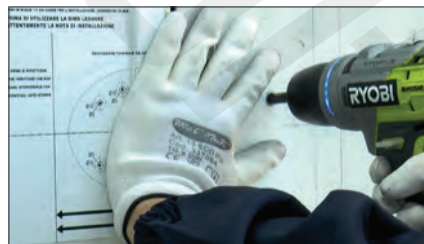
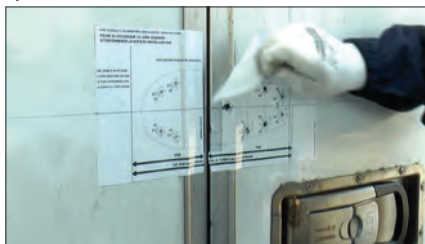



SCHEDA TECNICA

ANTIFURTO VAN LOCK

SPA GROUP®

ITA D) Foratura anta sinistra (parte fissa nelle porte laterali)

- Procedere quindi, ad effettuare con una punta di 5 mm, i 4 fori passanti sul lato della dima adesiva ove sarà fissata la piastra di forma a mezzaluna del Van Lock.
- Con una punta da 10 mm praticare dal lato interno della porta 4 fori non passanti, in corrispondenza di quelli passanti appena realizzati.
- Staccare la porzione restante della dima adesiva: in totale sulle ante del veicolo dovranno essere presenti 8 fori di fissaggio e quello centrale per il cavetto di sblocco di emergenza.

ENG D) Drilling the left-hand door (fixed part for side doors)

- Using a 5 mm bit, make the 4 through holes on the side of the first adhesive template where the Van Lock half moon plate will be fastened.
- Using a 10 mm bit, make 4 non-through holes on the inside of the door in correspondence to the through holes just made.
- Detach the remaining section of the adhesive template. There should be 8 fixing holes in all on the vehicle doors plus the central one for the emergency release cable.

a)



b)





SCHEDA TECNICA

ANTIFURTO VAN LOCK

SPA GROUP®

(FRA) D) Perçage du battant gauche (partie fixe des portes latérales)

- a). À l'aide d'un foret de 5 mm, percer ensuite 4 trous passants sur le côté du gabarit adhésif qui sera fixé sur la plaque en demi-lune du Van Lock.
- b). À l'aide d'un foret de 10 mm, percer, du côté intérieur de la porte, 4 trous borgnes, au niveau des trous passants percés précédemment.
- c). Décoller la portion restante du gabarit adhésif: au total, les battants de porte du véhicule doivent comporter 8 trous de fixations ainsi que le trou central pour le câble de déverrouillage d'urgence.

(ESP) D) Perforación de la hoja izquierda (parte fija de las puertas laterales)

- a). Con una broca de 5 mm, hacer 4 orificios pasantes en el lado de la plantilla adhesiva al que se fijará la placa con forma de media luna del Van Lock.
- b). Con una broca de 10 mm, taladrar 4 orificios no pasantes por el lado interno de la puerta que coincidan con los orificios pasantes que acaban de hacerse.
- c). Separar la parte restante de la plantilla adhesiva. En total, en las hojas del vehículo tendrá que haber 8 orificios de fijación y un orificio central para el cable de desbloqueo de emergencia.

c)

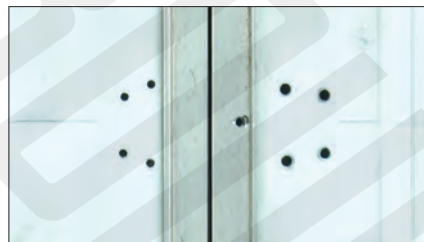



SCHEDA TECNICA

ANTIFURTO VAN LOCK

SPA GROUP®

- ITA** **E) Montaggio della piastra accessorio sull'anta destra (anta mobile nelle porte laterali)**
- a). Misurare l'eventuale distanza fra la porta e bordo esterno di battuta, e scegliere gli spessori (**(b)** - vedi pag. 3) adatti a recuperare tale distanza. In funzione della sporgenza da recuperare, adattare le piastre spessori eliminando 1 o 2 elementi pre-tranciati e limando eventuali bave residue.
 - b). Dopo aver recuperato la sporgenza, utilizzare ulteriori spessori completi (cioè senza eliminare gli elementi pre-tranciati) fino ad arrivare ad uno spessore complessivo (spessori che recuperano la sporgenza + spessori completi) di almeno 8 mm, sui 15 mm totali ottenibili con tutti gli spessori forniti in dotazione. Collocare gli spessori così preparati al di sotto della piastra accessorio (**(c)** - vedi pag. 3) e applicare il gruppo così ottenuto al veicolo, utilizzando una vite come guida. Procedere inserendo le rimanenti 3 viti (**(d)** - vedi pag. 3). **N.B.** se il foro per il cavetto passa dalla posizione B o C sulla dima adesiva, si consiglia di utilizzare a contatto con il veicolo lo spessore asolato (**(b1)** - vedi pag. 3).
 - c). A questo punto, dal lato interno infilare le boccole sezionabili (**(e)** - vedi pag. 3) sulle viti appena inserite, e identificare la porzione da accorciare. Una volta tagliate a misura le boccole, posizionare le stesse nuovamente nella propria sede. Se necessario accorciare anche le viti.
 - d). Valutare l'uso di 1 o 2 piastre interne di fissaggio (**(f)** e **(g)** - vedi pag. 3), in base alle coppie di fori scelte per il bloccaggio del gruppo (vedi disegno - pag. 7). Posizionare quindi la piastra interna dal lato interno, bloccandola con le rondelle e i dadi in dotazione (**(h)** e **(i)** - vedi pag. 3).

- ENG** **E) Fitting the accessory plate on the right-hand door (movable part for side doors)**
- a). Measure the possible distance between the door and the external edge of the doorstop and choose the appropriate spacers (**(b)** - see page 3) to recover this distance. Depending on the projection to be recovered, adapt the spacer plates by removing 1 or 2 pre-cut parts and filing off any residual burrs.
 - b). After recovering the projection, use further complete spacers (that is, without removing the pre-cut parts) until reaching a total thickness (spacers which recover the projection + complete spacers) of at least 8 mm, on the total 15 mm which can be obtained with the spacers supplied. Place the spacers prepared in this way underneath the accessory plate (**(c)** - see page 3) and fix the unit obtained to the vehicle, using a screw as guide. Then fit the remaining 3 screws (**(d)** - see page 3). **N.B.** if the hole for the cable moves from the B or C position on the adhesive template, it is recommended that the slotted spacer be used in contact with the vehicle (**(b1)** - see page 3).
 - c). At this point, working from the inside, fit the cuttable bushings (**(e)** - see page 3) on the screws just fitted and measure by how much they need to be shortened. Once the bushings have been cut to size, fit them back into place. If necessary, shorten the screws.
 - d). Assess whether to use 1 or 2 fixing internal plates (**(f)** and **(g)** - see page 3) based on the pairs of holes chosen for fastening the unit (see drawing - page 7). Then position the internal plate working from the inside fastening it with the washers and nuts provided (**(h)** and **(i)** - see page 3).

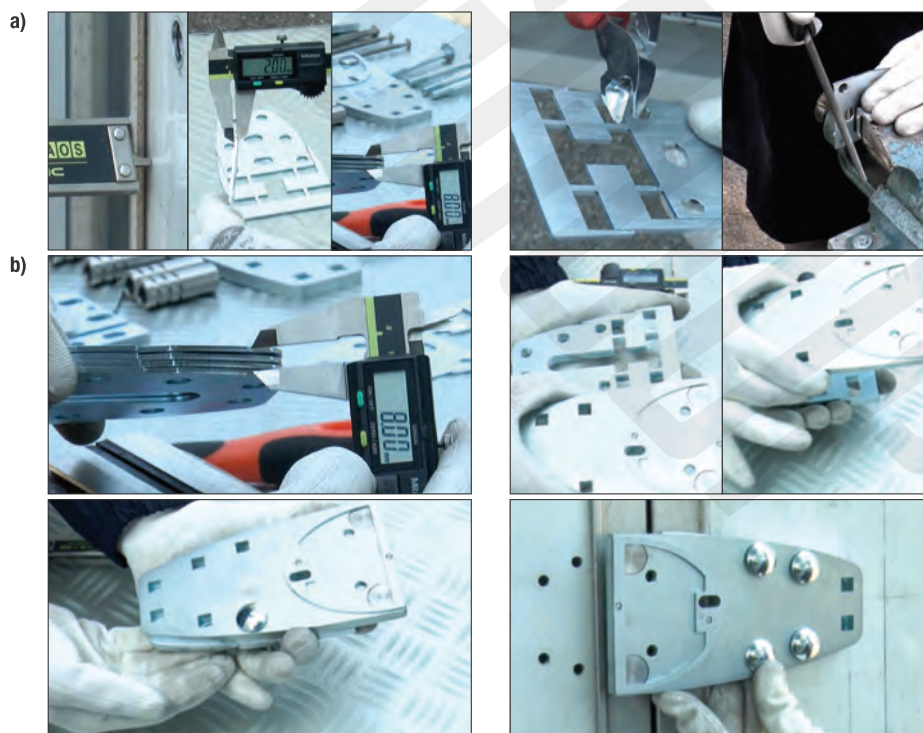



SCHEDA TECNICA

ANTIFURTO VAN LOCK

SPA GROUP®

- (FRA) E) Montage de la plaque accessoire sur le battant de droite (battant mobile des portes latérales)**
- Mesurer l'entaille cart entre la porte et le bord extérieur de fermeture et sélectionner les pisseurs (b) - voir page 3) adaptés pour compenser cet cart. Selon la saillie compenser, adapter les plaques de compensation en retirant 1 ou 2 éléments par découps et en limant d'entailles bavures résiduelles.
 - Après avoir compensé la saillie, utiliser d'autres pisseurs entières (c, d sans retirer les éléments par tranchés) jusqu'à atteindre une épaisseur globale (pisseurs de compensation de la saillie + pisseurs entières) d'au moins 8 mm, sur les 15 mm possibles au total avec toutes les pisseurs fournies. Placer les pisseurs ainsi préparés en dessous de la plaque accessoire (c) - voir page 3) et appliquer l'ensemble obtenu sur le véhicule en se guidant avec une vis. Continuer en introduisant les 3 vis restantes (d) - voir page 3). **N.B.** si le trou du câble passe par la position B ou C sur le gabarit adhésif, il est conseillé de positionner l'pisseur oblongue au contact du véhicule (bi) - voir page 3).
 - Ce stade, sur le côté intérieur, enfiler les douilles sectionnables (e) - voir page 3) sur les vis qui viennent d'être introduites et repérer la portion raccourcir. Une fois les douilles coupées à la taille requise, les repositionner dans leur logement. Si nécessaire, raccourcir aussi les vis.
 - Valuer l'utilisation de 1 ou 2 plaques internes de fixation (f) et (g) - voir page 3), selon les paires de trous choisies pour le blocage de l'ensemble (voir dessin - page 7). Positionner ensuite la plaque interne du côté intérieur en la maintenant au moyen des rondelles et des écrous fournis (h) et (i) - voir page 3).

- (ESP) E) Montaje de la placa accesorio en la hoja derecha (hoja móvil de las puertas laterales)**
- Medir la distancia entre la puerta y el borde exterior de cierre; a continuación, elegir los espesores (b) - ver pag. 3) adecuados para compensar dicha distancia. En función de la protuberancia que haya que compensar, eliminar 1 o 2 elementos precortados y limar las rebabas para adaptar las placas de espesor.
 - Una vez que se ha compensado el saliente, utilizar otros espesores completos (es decir, sin eliminar los elementos precortados) para formar un espesor total (espesores que compensan el saliente + espesores completos) de por lo menos 8 mm sobre los 15 mm totales que se pueden obtener con todos los espesores suministrados. Colocar los espesores así preparados debajo de la placa accesorio (c) - ver p. g. 3) y aplicar el grupo resultante en el vehículo utilizando un tornillo como guía. Introducir los 3 tornillos restantes (d) - ver p. g. 3). **NOTA:** Si el orificio para el cable pasa de la posición B o C en la plantilla adhesiva, se aconseja utilizar en contacto con el vehículo el espesor ranurado (bi) - ver p. g. 3).
 - Desde el lado interno, introducir los casquillos (e) - ver pag. 3) que se vayan a cortar en los tornillos que se acaban de acoplar e identificar el trozo que hay que cortar. Una vez que se corten a medida los casquillos, situarlos de nuevo en su alojamiento. Si necesario acortar también los tornillos.
 - Determinar si se debe utilizar 1 o 2 placas internas de fijación (f) y (g) - ver pag. 3) en función del par de orificios que se haya elegido para bloquear el grupo (ver dibujo - pag. 7). A continuación, colocar la placa interna por dentro y bloquearla con las arandelas y las tuercas suministradas (h) y (i) - ver pag. 3).

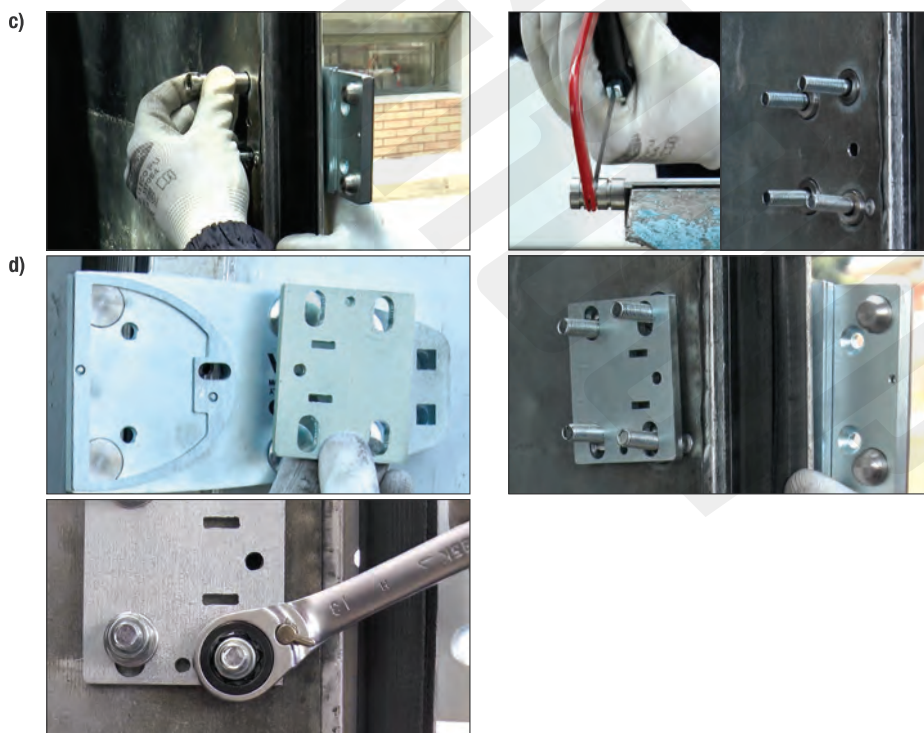



SCHEDA TECNICA

ANTIFURTO VAN LOCK

SPA GROUP®

(ITA) F) Fissaggio Van Lock (da acquistarsi separatamente - art. F638665 fornito con accessori) sulla piastra accessorio e gruppo sblocco di emergenza

- a). Agganciare il Van Lock alla piastra di forma trapezoidale, posizionare la guarnizione nella sede sulla piastra accessorio e inserire il cavetto per lo sblocco di emergenza nel foro corrispondente.
- b). Fissare quindi il Van Lock alla piastra accessorio con le 2 specifiche viti in dotazione (**(m)** - vedi pag. 3), serrandole con la chiave a brugola.
- c). Dal lato interno, passare il cavetto nel foro della leva pulsante di sblocco (**(n)** - vedi pag. 3) e inserire quest'ultima nelle apposite asole sulla piastra interna di fissaggio. In seguito inserire il cavetto nel fermo in dotazione e, prima di avvitarlo, far scorrere quest'ultimo fino a battuta sulla leva pulsante di sblocco. Troncare quindi il cavetto in eccedenza.
- d). Utilizzando la piastra interna di fissaggio come dima, effettuare 2 fori non passanti per l'applicazione della protezione della leva pulsante di sblocco (**(p)** - vedi pag. 3). Infine bloccare la protezione alla piastra utilizzando i 2 rivetti in dotazione (**(q)** - vedi pag. 3).

(ENG) F) Fastening Van Lock (to be purchased separately - item code F638665 supplied with accessories) on the accessory plate and emergency release unit

- a). Attach Van Lock to the trapezoidal-shaped plate, position the seal in its seat on the accessory plate and insert the emergency release cable in the corresponding hole.
- b). Then fasten Van Lock to the accessory plate with the 2 specific screws provided (**(m)** - see page 3) tightening them with an Allen key.
- c). Working from the inside, run the cable through the hole of the release button lever (**(n)** - see page 3) and insert the latter into place in the dedicated slots on the internal fixing plate. Next fit the cable in the catch provided and, before screwing it on, slide the latter into place on the release button lever. Then cut off the excess cable.
- d). Using the internal fixing plate as template, make 2 non-through holes to fit the release button lever protection (**(p)** - see page 3). Finally, fasten the protection on the plate using the 2 rivets provided (**(q)** - see page 3).

a)



b)





SCHEDA TECNICA

ANTIFURTO VAN LOCK

SPA GROUP®

(FRA) F) Fixation Van Lock (acheter s par ment - art. F638665 fourni avec accessoires) sur la plaque accessoire et l'ensemble de d verrouillage d'urgence

- Accrocher le Van Lock à la plaque trapézoïdale, positionner la garniture dans le logement sur la plaque accessoire et introduire le câble de d verrouillage d'urgence dans le trou correspondant.
- Fixer ensuite le Van Lock à la plaque accessoire au moyen des 2 vis spéciales fournies (**(m)** - voir page 3), en les serrant avec la clé à six pans hexagonale.
- Du côté intérieur, passer le câble dans le trou du levier de d verrouillage (**(n)** - voir page 3) et insérer ce dernier dans les fentes prévues à cet effet, sur la plaque interne de fixation. Introduire ensuite le câble dans l'arrêt fourni et, avant de le visser, le faire passer jusqu'en butée sur le levier de d verrouillage. Couper ensuite l'excédent de câble.
- En utilisant la plaque interne de fixation comme gabarit, percer 2 trous borgnes pour appliquer la protection du levier de d verrouillage (**(p)** - voir page 3). Enfin, fixer la protection à la plaque à l'aide des 2 rivets fournis (**(q)** - voir page 3).

(ESP) F) Fijación Van Lock (comprar por separado - art. F638665 suministrado con accesorios) en la placa accesorio y grupo de desbloqueo de emergencia

- Enganchar el Van Lock a la placa trapecoidal, situar la junta en su alojamiento en la placa accesorio e introducir el cable de desbloqueo de emergencia en el orificio correspondiente.
- Luego fijar el Van Lock a la placa accesorio con los 2 tornillos específicos suministrados (**(m)** - ver pag. 3) y apretarlos con la llave Allen.
- Por el lado interno, pasar el cable por el orificio de la palanca-pulsador de desbloqueo (**(n)** - ver pag. 3) e insertar la palanca en las ranuras correspondientes de la placa interna de fijación. Luego introducir el cable en el perno de bloqueo suministrado y, antes de atornillarlo, moverlo hasta que tope con la palanca-pulsador de desbloqueo. Cortar el cable sobrante.
- Utilizar la placa interna de fijación como plantilla con el fin de taladrar 2 orificios no pasantes para colocar la protección de la palanca-pulsador de desbloqueo (**(p)** - ver pag. 3). Luego bloquear la protección en la placa con los 2 remaches suministrados (**(q)** - ver pag. 3).

c)

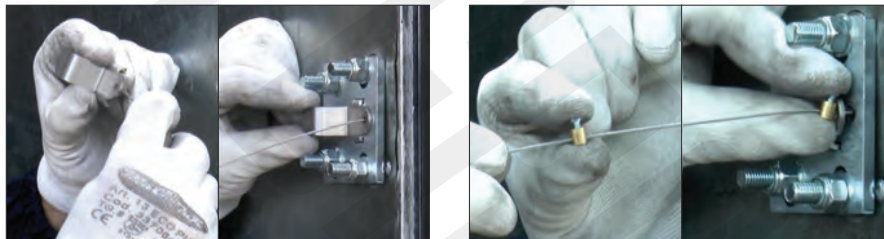

d)

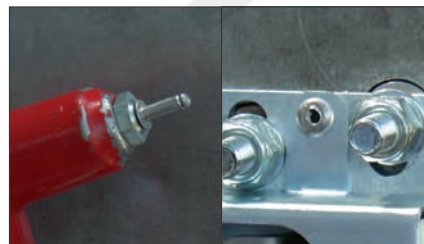



SCHEDA TECNICA

ANTIFURTO VAN LOCK

SPA GROUP®

ITA **G) Montaggio della piastra a forma di mezza luna sull'anta sinistra (parte fissa nelle porte laterali)**

- Misurare l'eventuale distanza fra la porta e bordo esterno di battuta, e scegliere gli spessori a mezza luna (**S** - vedi pag. 3) adatti a recuperare tale distanza.
- Posizionare sopra gli spessori, le altre piastre a forma di mezza luna (**I** - vedi pag. 3), inserendo il perno conico nella propria sede nella piastra a mezza luna del Van Lock.
- Far passare le viti fornite in dotazione col Van Lock, nella piastra a mezza luna che alloggia il perno conico e inserire il gruppo così ottenuto nei fori rimasti sulla porta.
- Applicare le 2 piastre di fissaggio interne (**V** - vedi pag. 3) sulle viti e misurare la lunghezza da ridurre. Una volta accorciate, infilare le boccole sezionabili (**U** - vedi pag. 3) sulle viti e, anche per queste, identificare la porzione da tagliare. Accorciate anche le boccole, posizionare nuovamente le stesse nella propria sede e bloccare le piastre interne di fissaggio con le rondelle (**Z** - vedi pag. 3) e i dadi forniti in dotazione col Van Lock. **N.B.** per assicurare il miglior bloccaggio tenere ferme le viti esternamente con la chiave a brugola mentre si stringono i dadi.

ENG **G) Fitting the half moon plate on the left-hand door (fixed part for side doors)**

- Measure the distance between the door and the external edge of the doorstep and choose the appropriate half moon spacers (**S** - see page 3) to recover this distance.
- Position the other half moon plates (**I** - see page 3) on the spacers and insert the conical pin into its seat on the Van Lock half moon plate.
- Pass the screws supplied with Van Lock, through the half moon plate that houses the conical pin and fit the thus obtained unit using the remaining holes in the door.
- Fit the 2 internal fixing plates (**V** - see page 3) on the screws and measure the length by which the screws need to be shortened. Once they have been shortened, fit the cuttable bushings (**U** - see page 3) on the screws and measure how much needs to be cut off. When also the bushings have been shortened, fit them back into place and fasten the internal fixing plates with the washers (**Z** - see page 3) and nuts provided with Van Lock. **NB:** For best fastening, hold the screws firm externally with the Allen key while tightening the nuts.

a)



b)

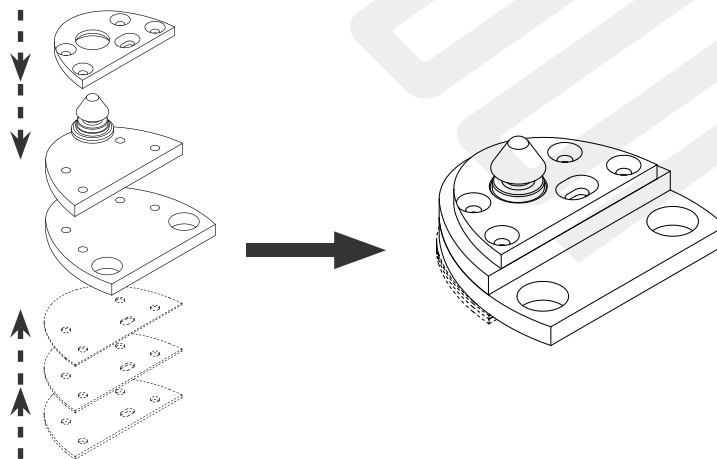



(FRA)

G) Montage de la plaque en demi-lune sur le battant gauche (partie fixe des portes latérales)

- Mesurer l'écart entre la porte et le bord extérieur de butée et sélectionner les épaisseurs en demi-lune (S - voir page 3) adaptées pour compenser cet écart.
- Sur les épaisseurs, positionner les autres plaques en demi-lune (t - voir page 3), en introduisant le pivot conique dans son logement dans la plaque en demi-lune du Van Lock.
- Faire passer les vis fournies avec le Van Lock, dans la plaque en demi-lune contenant le pivot conique et introduire l'ensemble ainsi obtenu dans les trous restants sur la porte.
- Appliquer les 2 plaques de fixation internes (V - voir page 3) sur les vis et mesurer la longueur à couper. Une fois raccourcies, enfiler les douilles sectionnables (u - voir page 3) sur les vis, puis, identifier la portion à retirer galement pour celles-ci. Raccourcir aussi les douilles, les repositionner dans le logement correspondant et verrouiller les plaques internes de fixation au moyen des rondelles (z - voir page 3) et des écrous fournis avec le Van Lock. **N.B.** pour assurer une fixation optimale, maintenir fermement les vis depuis l'extérieur avec la clé à six pans lors du serrage des écrous.

(ESP)

G) Montaje de la placa de media luna en la hoja izquierda (parte fija de las puertas laterales)

- Medir la distancia entre la puerta y el borde exterior de cierre; a continuación, elegir los espesores de media luna (S - ver pag. 3) adecuados para compensar dicha distancia.
- Colocar encima los espesores junto con las demás placas de media luna (t - ver pag. 3) e introducir el perno cónico en su alojamiento en la placa de media luna del Van Lock.
- Pasar los tornillos suministrados en dotación con el Van Lock, por la placa de media luna en la que se encuentra el perno cónico e introducir el grupo resultante en los orificios restantes de la puerta.
- Depositar las 2 placas de fijación internas (V - ver pag. 3) sobre los tornillos y medir la longitud que debe reducirse. Una vez que se hayan cortado, introducir los cojinetes (u - ver pag. 3) en los tornillos e identificar el trozo de cojinete que hay que cortar. Cortar los cojinetes, colocarlos de nuevo en su alojamiento y bloquear las placas de fijación internas con las arandelas (z - ver pag. 3) y las tuercas suministradas con el Van Lock. **Nota:** para garantizar un bloqueo óptimo, inmovilizar los tornillos desde el exterior con la llave Allen mientras se aprietan las tuercas.

c)

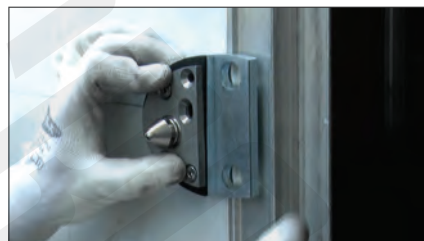
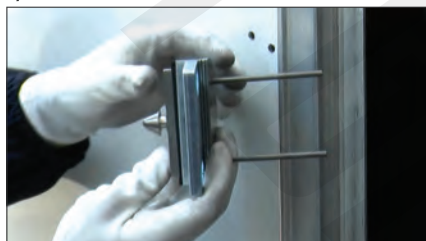

d)

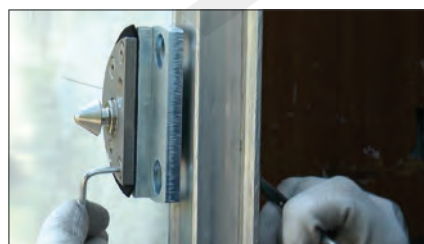
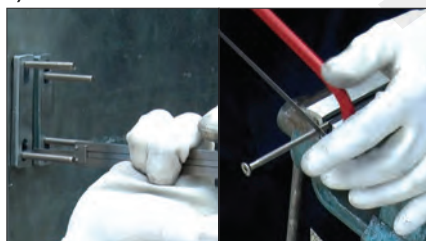



SCHEDA TECNICA

ANTIFURTO VAN LOCK

SPA GROUP®

ITA H) Collaudo e verifiche finali

- Aprire il Van Lock inserendo la chiave e ruotandola. A fine rotazione il meccanismo è in posizione sempre aperto.
- Chiudere il Van Lock ruotando la chiave in senso opposto ed estrarla. A chiave estratta il meccanismo è in posizione di chiusura a spinta.
- Inserire la coppiglia (Ⓡ - vedi pag. 3) in dotazione dentro il foro sulla protezione della leva pulsante di sblocco. La coppiglia blocca il meccanismo in posizione sempre aperto, ed è utilizzabile in caso di operazioni consecutive di scarico, per non lasciare la chiave inserita (evitando eventuali urti dovuti all'apertura della porta).
- Rimuovere la coppiglia riponendola nell'apposito foro previsto (accanto al foro utilizzato in precedenza) sulla protezione della leva pulsante di sblocco. La rimozione della coppiglia riporta il meccanismo in posizione di chiusura a spinta.

ENG H) Testing and final checks

- Open Van Lock by inserting the key and turning it. At the end of rotation the mechanism is in 'always open' position.
- Close Van Lock by turning the key in the opposite direction and remove it. With the key removed, the mechanism is in 'push closed' position.
- Insert the split pin (Ⓡ - see page 3) provided in the hole on the release button lever protection. The split pin locks the mechanism in 'always open' position and can be used in case of consecutive unloading operations in order not to leave the key inserted (preventing it from being knocked when the door is opened).
- Remove the split pin and put it back into its storage hole (next to the hole used previously) on the release button lever protection. Removing the split pin, the mechanism returns to the 'push closed' position.

a)

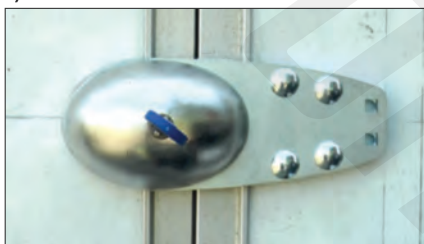

b)





SCHEDA TECNICA

ANTIFURTO VAN LOCK

SPA GROUP®

(FRA) H) Essai et contr les finaux

- Ouvrir le Van Lock en introduisant la clé puis en la tournant. A fin rotation le mécanisme est toujours en position ouverte.
- Fermer le Van Lock en tournant la clé dans le sens contraire puis la retirer. Une fois la clé retirée, le mécanisme est en position de fermeture par poussée.
- Introduire la goupille (Ⓡ) - voir page 3) fournie dans le trou sur la protection du levier de déverrouillage. La goupille verrouille le mécanisme en position toujours ouverte et peut servir en cas d'opérations de décharge consécutives, pour ne pas laisser la clé insérée (lui évitant ainsi d'éventuels chocs dus à l'ouverture de la porte).
- Ne pas poser la goupille en la replaçant dans le trou prévu à cet effet (côté du trou utilisé précédemment) sur la protection du levier de déverrouillage. La dépose de la goupille ramène le mécanisme en position de fermeture par poussée.

(ESP) H) Prueba y comprobaciones finales

- Introducir la llave y girarla para abrir el Van Lock. Al final de la rotación el mecanismo está siempre abierto cuando se encuentra.
- Cerrar el Van Lock; para esto, girar la llave en sentido contrario y extraerla. El mecanismo se encuentra en la posición de cierre por empuje cuando se extrae la llave.
- Introducir el pasador (Ⓡ) - ver pag. 3) suministrado en el orificio de la protección de la palanca-pulsador de desbloqueo. El pasador bloquea el mecanismo en posición de apertura permanente y puede utilizarse durante operaciones consecutivas de descarga para no dejar la llave puesta (y evitar así golpes debidos a la apertura de la puerta).
- Quitar el pasador y hacer que regrese al orificio correspondiente (situado junto al orificio utilizado antes) de la protección de la palanca-pulsador de desbloqueo. El mecanismo regresa a la posición de cierre por empuje cuando se retira el pasador.

c)



d)





SCHEDA TECNICA

ANTIFURTO VAN LOCK

SPA GROUP®

(ITA) I) Verifiche preliminari sul container

L'accessorio deve essere installato in una posizione prossima al sistema di chiusura preesistente e su una superficie sufficientemente piana. Prima dell'installazione verificare: l'allineamento delle ante, che deve essere uniforme lungo tutta l'altezza del container, e la condizione delle cerniere, le quali non devono assolutamente essere danneggiate o deformate.

N.B. assicurarsi inoltre del corretto funzionamento del sistema di chiusura del container, che, se danneggiato o mal funzionante, comprometterebbe il buon esercizio del gruppo di fissaggio VAN LOCK.

Verificare infine, prima dell'operazione di foratura, che dal lato interno non vi siano impedimenti dovuti alla forma dell'anta. Assicurarsi che eventuali irregolarità della superficie su cui viene applicata la dima adesiva, non deformino la dima stessa. Attenzione l'operazione di foratura in caso di deformità della dima potrebbe risultare scorretta!

(ENG) I) Preliminary checks on the container

The accessory has to be installed in a position close to the pre-existing locking system and on a sufficiently flat surface. Before installation check the alignment of the doors, which must be uniform along the entire height of the container, and the condition of the hinges, which absolutely may not be damaged or deformed.

NB: Also check proper functioning of the container locking system, which if damaged or malfunctioning, would compromise good operation of the VAN LOCK fastening unit.

Finally, before drilling any holes, check that there are no obstructions on the inside due to the shape of the door.

Check that the template is not deformed by any irregularities on the surface on which the adhesive template is applied.

Warning: Drilling may result incorrect if the template is deformed!

(FRA) I) Contrôles préliminaires sur le conteneur

L'accessoire doit être installé en proximité du système de fermeture préexistant sur une surface suffisamment plane. Avant l'installation, contrôler: l'alignement des battants, qui doit être uniforme sur toute la longueur du conteneur, et l'état des charnières, qui ne doivent en aucun cas être endommagées ni déformées.

N.B. s'assurer en outre, du bon fonctionnement du système de fermeture du conteneur, qui en cas d'endommagement ou de dysfonctionnement, compromettrait la bonne marche de l'ensemble de fixation VAN LOCK.

Enfin, avant de procéder au perçage, contrôler du côté intérieur l'absence de toute résistance due à la forme du battant.

S'assurer que les éventuelles irrégularités de la surface sur laquelle le gabarit adhésif est appliqué ne déforment pas ce dernier. Attention en cas de déformation, le perçage du gabarit pourrait être incorrect!

(ESP) I) Comprobaciones preliminares en el contenedor

El accesorio debe instalarse en una posición próxima al sistema de cierre previamente existente y en una superficie que sea bastante plana. Antes de realizar la instalación, comprobar la alineación de las hojas, que debe ser igual a lo largo de todo el contenedor, y el estado de las bisagras, que no deben estar dañadas ni haberse deformado.

Nota: asimismo, asegurarse de que el sistema de cierre de el contenedor funcione correctamente; si está dañado o averiado, podría comprometer el buen funcionamiento del grupo de fijación VAN LOCK.

Antes de la operación de perforación, comprobar también que por el lado interno no haya obstáculos debidos a la forma de la hoja.

Asegurarse de que las irregularidades de la superficie en la que se coloca la plantilla adhesiva no deformen la plantilla.

!Atención, la operación de perforación podrá realizarse de forma incorrecta si la plantilla se deforma!





SCHEDA TECNICA

ANTIFURTO VAN LOCK

SPA GROUP®

- (ITA)** **L) Applicazione della dima adesiva (a - vedi pag. 3)**
- Prima di applicare la dima adesiva, allineare il bordo porta raffigurato sulla dima stessa con quello dell'anta del container e tracciare con un pennarello l'asse orizzontale.
 - Dividere con delle forbici le due parti della dima adesiva in corrispondenza della linea di separazione delle porte e applicare la parte destra della dima, in corrispondenza del bordo porta e dell'asse orizzontale tracciato in precedenza.
 - Tracciare con un pennarello la posizione del foro necessario per il posizionamento della parte sinistra della dima.
N.B. La distanza tra fori di fissaggio della piastra accessorio e della piastra a mezza luna del Van Lock, deve essere obbligatoriamente di **103 mm**, per questo indispensabile l'utilizzo della coppia di fori (I) indicati sulla dima.
 - Applicare la parte sinistra della dima facendo coincidere l'asse orizzontale e il foro, tracciati in precedenza, con quelli della dima.
- (ENG)** **L) Application of the adhesive template (a - see page 3)**
- Before applying the adhesive template, align the edge door shown on the template with that of the door of the container and mark the horizontal axis with a felt tip pen.
 - Cut the adhesive template into two parts, using scissors, along the line of separation of the doors and apply the right-hand part of the template, in line with the door edge and the horizontal axis marked previously.
 - Use a felt tip pen to mark the position of the hole necessary for positioning the left-hand side of the template.
N.B. The distance between the fixing holes of the accessory plate and the Van Lock half moon plate must be strictly **103 mm**, so the use of the pair of holes (I) indicated on the template is essential.
 - Apply the left-hand part of the template, so that the horizontal axis and the hole, marked previously, coincide with those of the template.
- (FRA)** **L) Application du gabarit adhésif (a - voir page 3)**
- Avant d'appliquer le gabarit adhésif, aligner le bord de porte représenté sur le gabarit avec le bord du vantail du conteneur et tracer au stylo-feutre l'axe horizontal.
 - Diviser l'aide de ciseaux les deux parties du gabarit adhésif au niveau de la ligne de séparation des portes et appliquer la partie droite du gabarit au niveau du bord de porte et de l'axe horizontal précédemment tracé.
 - Tracer avec un stylo-feutre la position du trou nécessaire au positionnement de la partie gauche du gabarit.
N.B. La distance entre les trous de fixation de la plaque accessoire et de la plaque en demi-lune du Van Lock doit être obligatoirement de **103 mm**. Pour cette raison, il faut utiliser la paire de trous (I) indiqués sur le gabarit.
 - Appliquer la partie gauche du gabarit en faisant coïncider l'axe horizontal et le trou précédemment tracés avec ceux du gabarit.
- (ESP)** **L) Aplicación de la plantilla adhesiva (a - ver pag. 3)**
- Antes de aplicar la plantilla adhesiva, alinear el borde de la puerta representado en la plantilla con el de la hoja del contenedor y trazar con un lápiz el eje horizontal.
 - Con unas tijeras dividir las dos partes de la plantilla adhesiva por la línea de separación de las puertas y aplicar la parte derecha de la plantilla en correspondencia con el borde de la puerta y del eje horizontal que se ha trazado con anterioridad.
 - Trazar con un lápiz la posición del orificio necesario para colocar la parte izquierda de la plantilla.
NOTA: La distancia entre los orificios de fijación de la placa accesorio y de la placa en forma de media luna del Van Lock debe ser obligatoriamente de **103 mm**, por este motivo es indispensable utilizar los dos orificios (I) indicados en la plantilla.
 - Aplicar la parte izquierda de la plantilla de manera que el eje horizontal y el orificio, que se han trazado con anterioridad, coincidan con los de la plantilla.

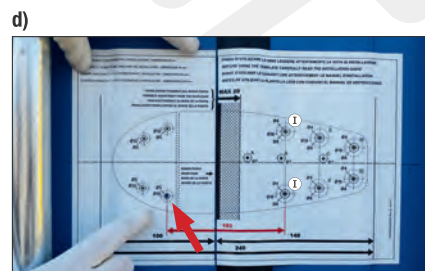
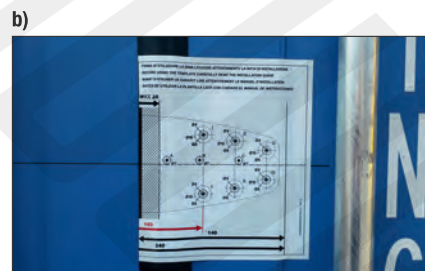



SCHEDA TECNICA

ANTIFURTO VAN LOCK

SPA GROUP®

(ITA)

P) Foratura ante

- Per il fissaggio delle piastre segnare con un martello e un bulino, nel lato destro della dima, la coppia di fori (I) e un'altra coppia a scelta; nel lato sinistro le due coppie di fori presenti.
- Con una punta di 4 mm, realizzare i 4 fori passanti (per le 2 coppie di fori scelti), nel lato destro ove sarà fissata la piastra dell'accessorio. In seguito con una punta di 8 mm allargare i 4 fori appena realizzati.
- Procedere quindi, ad effettuare con una punta di 5 mm, i 4 fori passanti sul lato sinistro della dima adesiva ove sarà fissata la piastra di forma a mezzaluna del Van Lock.
- Staccare entrambi i lati della dima adesiva: in totale sulle ante del veicolo dovranno essere presenti 8 fori di fissaggio.

(ENG)

P) Drilling holes in doors

- For fastening the plates mark with a hammer and punch, on the right-hand side of the template, the pair of holes (I) and another pair as required; mark the two pairs of holes present on the left-hand side.
- Using a 4 mm bit, make the 4 through holes (for the 2 pairs of holes chosen) on the right-hand side where the accessory plate will be fastened. Then, using a 8 mm bit, enlarge the 4 holes just drilled.
- Using a 5 mm bit, then make the 4 through holes on the left-hand side of the adhesive template where the Van Lock half moon plate will be fastened.
- Detach sides of the adhesive template. There should be a total of 8 fixing holes on the vehicle doors.

(FRA)

P) Perçage des vantaux

- Pour la fixation des plaques, marquer avec un marteau et un burin, du côté droit du gabarit, la paire de trous (I) et une autre paire au choix; du côté gauche, les deux paires de trous présentes.
- Avec un foret de 4 mm, percer les 4 trous débouchants (pour les 2 paires de trous choisis) sur le côté droit où sera fixée la plaque de l'accessoire. Ensuite, avec un foret de 8 mm, agrandir les 4 trous précédemment réalisés.
- Avec un foret de 5 mm, percer ensuite les 4 trous débouchants sur le côté gauche du gabarit adhésif où sera fixée la plaque en demi-lune du Van Lock.
- Détacher les deux côtés du gabarit adhésif: au total, 8 trous de fixation devront être présents sur les vantaux du véhicule.

(ESP)

P) Taladrado de las hojas

- Para fijar las placas marcar con un martillo y un punzón, en el lado derecho de la plantilla, el par de orificios (I) y otro par de orificios a elección; y en el lado izquierdo marcar los dos pares de orificios presentes.
- Con una broca de 4 mm hacer 4 orificios pasantes (para los 2 pares de orificios elegidos), en el lado derecho donde se fijará la placa del accesorio. Seguidamente ensanchar los 4 orificios que se acaban de realizar utilizando una broca de 8 mm.
- A continuación, con una broca de 5 mm hacer 4 orificios pasantes en el lado de la plantilla adhesiva donde se fijará la placa con forma de media luna del Van Lock.
- Separar ambos lados de la plantilla adhesiva; en total, en las hojas del vehículo tendrán que haber 8 orificios de fijación.

a)



b)



c)

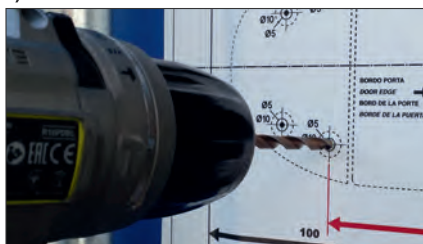

d)





SCHEDA TECNICA

ANTIFURTO VAN LOCK

SPA GROUP®

- ITA** **Q) Montaggio gruppo di fissaggio Van Lock con piastra accessorio** → **N.B.** prima di proseguire, è necessario assemblare il gruppo formato da Van Lock e piastra accessorio come mostrato nei punti **E** ed **F** (vedi pagg. 12-15) ed il gruppo formato dalla piastra a mezza luna e da quella che alloggia il perno conico come mostrato nel punto **G** (vedi pagg. 16-17).
- a).** Tagliare il cavetto per lo sblocco di emergenza che non è necessario per l'installazione su container provvisti di aste di chiusura, in quanto non possono chiudersi accidentalmente.
- b).** Applicare il gruppo formato da Van Lock e piastra accessorio sull'anta destra e fissarlo dal lato interno, con le rondelle e i dadi in dotazione (**h** e **i** - vedi pag. 3).
- c).** Applicare quindi, il gruppo formato dalla piastra a mezza luna e da quella che alloggia il perno conico sull'anta sinistra e fissarlo dal lato interno con le rondelle (**z** - vedi pag. 3) e i dadi forniti in dotazione col Van Lock.
- d).** Verificare il corretto funzionamento dell'apertura e della chiusura come mostrato nel punto **H** **a), b)** (vedi pagg. 18-19).
- ENG** **Q) Installation of Van Lock fastening unit with accessory plate** → **N.B.** firstly, assemble the unit formed by the Van Lock and the accessory plate as shown in points **E** and **F** (see pages 12-15) and the unit formed by the half moon plate and the plate which houses the conical pin as shown in point **G** (see pages 16-17).
- a).** Cut the emergency release cable as this is not necessary for the installation on containers equipped with lock-bolts, since they cannot close accidentally.
- b).** Fit the unit formed by the Van Lock and the accessory plate on the right-hand door and secure it from the inside, with the washers and nuts provided (**h** and **i** - see page 3).
- c).** Then fit the unit formed by the half moon plate and the plate which houses the conical pin on the left-hand door and secure it from the inside with the washers (**z** - see page 3) and the nuts supplied with the Van Lock.
- d).** Check the correct opening and closing as shown in point **H** **a), b)** (see pages 18-19).
- FRA** **Q) Montage du groupe de fixation Van Lock avec plaque accessoire** → **N.B.** Avant de continuer, il faut assembler le groupe formé par le Van Lock et la plaque accessoire comme indiqué aux points **E** et **F** (voir pages 12-15) ainsi que le groupe formé par la plaque en demi-lune et la plaque logeant le pivot conique comme indiqué au point **G** (voir pages 16-17).
- a).** Couper le câble pour le déverrouillage de secours. Celui-ci n'est en effet pas nécessaire pour l'installation sur des conteneurs munis d'axes de verrouillage, car ceux-ci ne peuvent pas se fermer accidentellement.
- b).** Appliquer le groupe formé par le Van Lock et la plaque accessoire sur le vantail droit et le fixer de l'intérieur avec les rondelles et les écrous fournis (**h** et **i** - voir page 3).
- c).** Appliquer ensuite le groupe formé par la plaque en demi-lune et la plaque logeant le pivot conique sur le vantail gauche et le fixer de l'intérieur avec les rondelles (**z** - voir page 3) et les écrous fournis avec le Van Lock.
- d).** Vérifier le fonctionnement de l'ouverture et de la fermeture comme indiqué au point **H** **a), b)** (voir pages 18-19).
- ESP** **Q) Montaje del grupo de fijación Van Lock con placa accesorio** → **NOTA:** Antes de continuar hay que ensamblar el grupo formado por el Van Lock y la placa accesorio, como se muestra en los puntos **E** y **F** (ver p. g. 12-15) y el grupo formado por la placa en forma de media luna y la placa que aloja el perno cónico como se muestra en el punto **G** (ver p. g. 16-17).
- a).** Cortar el cable para el desbloqueo de emergencia que no es necesario para la instalación en contenedores provistos de barras de cierre, dado que no se pueden cerrar accidentalmente.
- b).** Aplicar el grupo formado por el Van Lock y la placa accesorio en la hoja derecha y fijarlo por el lado interno, con las arandelas y las tuercas suministradas (**h** y **i** - ver p. g. 3).
- c).** Seguidamente aplicar el grupo formado por la placa en forma de media luna y por la que aloja el perno cónico en la hoja izquierda, y fijarlo por el lado interno con las arandelas (**z** - ver p. g. 3) y las tuercas suministradas con el Van Lock.
- d).** Comprobar que apertura y el cierre funcionen correctamente como se indica en el punto **H** **a), b)** (ver p. g. 18-19).

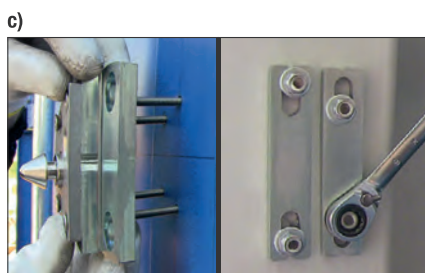



SCHEDA TECNICA

ANTIFURTO VAN LOCK

 SPA GROUP®

KIT APERTURA INTERNA PER GRUPPO DI FISSAGGIO - ISTRUZIONI

 SPA GROUP®

SPA GROUP S.R.L.
Sede Legale ed Operativa: Via di Campo Gillaro, SNC - 00030 San Cesareo (RM)
info@spagroupsrl.com / PEC spagroup@legalmail.it / www.spagroupsrl.com / SDI BA6ET11
Tel. 06.95270767 - C.F. - P.I. 10723231006



SCHEDA TECNICA

ANTIFURTO VAN LOCK

SPA GROUP®

- I** KIT APERTURA INTERNA PER GRUPPO DI FISSAGGIO "VAN LOCK" Art. 4222.3965
- GB** INSIDE OPENING KIT FOR "VAN LOCK" FASTENING UNIT ITEM CODE 4222.3965
- F** KIT OUVERTURE INTERIEURE POUR GROUPE DE FIXATION "VAN LOCK" Art. 4222.3965
- E** KIT APERTURA INTERNA PARA GRUPO DE FIJACIÓN "VAN LOCK" Art. 4222.3965

I COMPONENTI DEL KIT **GB** KIT COMPONENTS **F** COMPOSANTS DU KIT **E** COMPONENTES DEL KIT

a	x1	PIASTRA PLAQUE	PLATE PLACA
b	x4	RONDELLE RONDELLES	WASHERS ARANDELAS
c	x6	RIVETTI RIVETS	RIVETS REMACHES
d	x1	LEVA DI SBLOCCO RELEASE LEVER LEVIER DE DEVERROUILLAGE PALANCA DE DESBLOQUEO	
e	x1	FERMO PER CAVO DI SBLOCCO CATCH FOR UNLOCKING CABLE ARRET POUR CABLE DE DEVERROUILLAGE BLOQUEO PARA CABLE DE DESBLOQUEO	
f	x1	PROTEZIONE PROTECTION	PROTECCIÓN PROTECCIÓN
g	x1	COPIGLIA GOUILLE	SPLIT PIN PASADOR

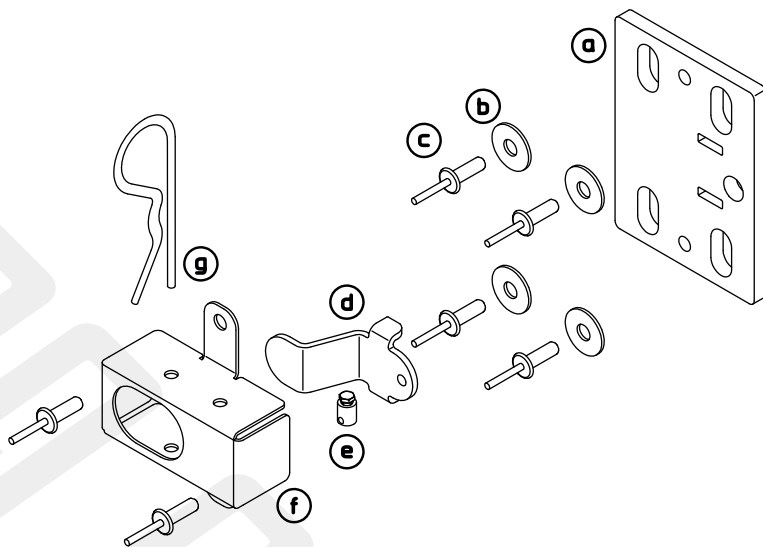

I ESECUZIONE DELLA FORATURA (DIMENSIONI IN mm) **GB** DRILLING EXECUTION (DIMENSIONS IN mm) **F** EXECUTION DU PERÇAGE (DIMENSIONS EN mm) **E** EJECUCIÓN DE LOS ORIFICIOS (DIMENSIONES EN mm)

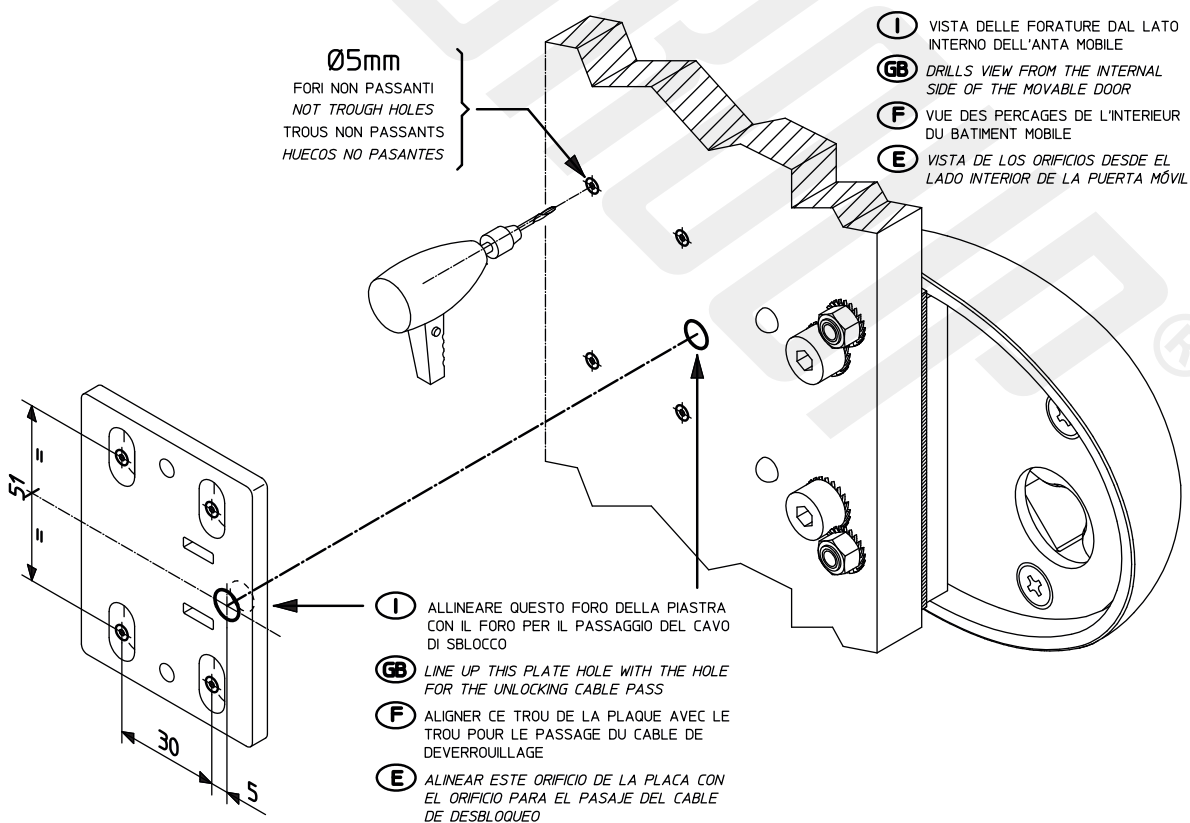



SCHEDA TECNICA

ANTIFURTO VAN LOCK

SPA GROUP®

I MONTAGGIO DEL KIT

GB KIT INSTALLATION

F INSTALLATION DU KIT

E MONTAJE DEL KIT

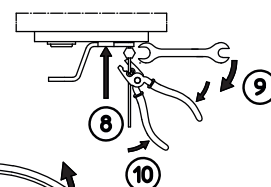
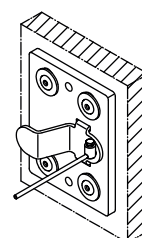
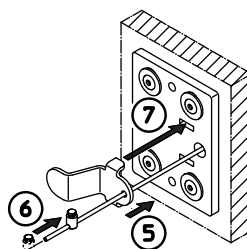
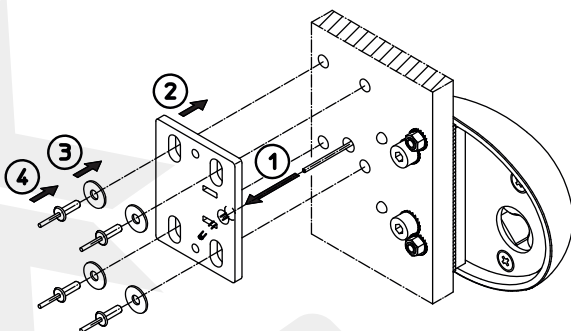

I A PORTELLINO APERTO PROVARE LO SBLOCCO DALL'INTERNO PREMENDO LA LEVA : IL CATENACCIO SEMICIRCOLARE SI DEVE SOLLEVARE

GB WITH THE REAR DOOR OPEN, TRY THE RELEASE FROM INSIDE BY PULLING ON THE CABLE : SEMICIRCULAR BOLT MUST LIFT UP

F A PORTE OUVERTE ESSAYER LE DEBLOCCAGE DE L'INTERIEUR EN TIRANT LE CABLE : LE PENE SEMI-CIRCULAIRE DOIT SE SOULEVER

E CON PORTILLO ABIERTO ENTENTAR EL DESBLOQUEO DESDE EL INTERIOR TENDIENDO EL CABLE : EL CERROJO SEMICIRCULAR SE DEBE LEVANTAR

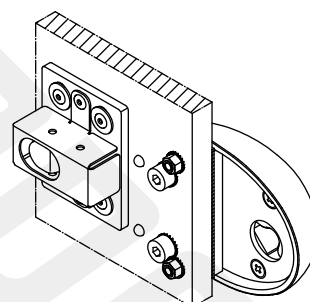
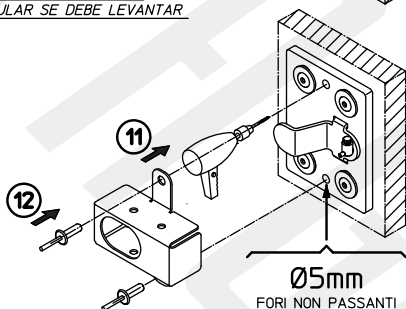
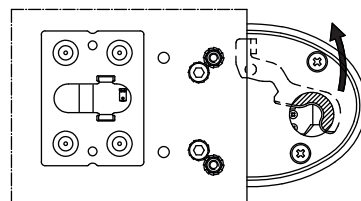
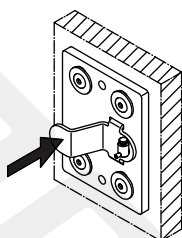

Ø5mm
FORI NON PASSANTI
NOT TROUGH HOLES
TROUS NON PASSANTS
HUECOS NO PASANTES

I FUNZIONAMENTO DEL KIT

GB KIT FUNCTIONING

F FONCTIONNEMENT DU KIT

E FUNCIONAMIENTO DEL KIT

I POSIZIONE DI CHIUSURA A SPINTA (FUNZIONAMENTO STANDARD E DURANTE IL TRASPORTO) : COLLOCARE LA COPPIGLIA NEL FORO INDICATO IN FIGURA

GB PUSH LOCKING POSITION (STANDARD FUNCTIONING DURING TRANSPORT) : PLACE THE SPLIT PIN IN THE HOLE AS SHOWN

F POSITION DE VERROUILLAGE EN POUSSANT (FONCTIONNEMENT STANDARD PENDANT LE TRANSPORT) : POSITIONNER LA GOUPILLE DANS LE TROU INDIQUE EN FIGURE

E POSICIÓN DE CIERRE A EMPUJE (FUNCIONAMIENTO ESTANDAR Y DURANTE EL TRANSPORTE) : POSICIONAR EL PASADOR EN EL ORIFICIO INDICADO EN LA FIGURA

I POSIZIONE SEMPRE APERTO (DURANTE OPERAZIONI CONSECUTIVE DI CARICO E SCARICO) : COLLOCARE LA COPPIGLIA TENENDO PREMUTO IL PULSANTE DI SBLOCCO

GB SET ALWAYS OPEN (DURING SEVERAL LOADING AND DISCHARGE OPERATIONS) : PLACE THE SPLIT PIN HOLDING THE UNLOCKING BUTTON

F POSITION TOUJOURS OUVERT (PENDANT LES OPERATIONS SUCCESSIVES DE CHARGEMENT ET DECHARGEMENT) : POSITIONNER LA GOUPILLE EN GARDANT APPUYE LE BOUTON DE DEVEROUILLAGE

E POSICIÓN SIEMPRE ABIERTO (DURANTE OPERACIONES SIGUIENTES DE CARGA Y DESCARGA) : COLOCAR EL PASADOR MANTIENIENDO PRESIONADO EL PULSADOR DE DESBLOQUEO

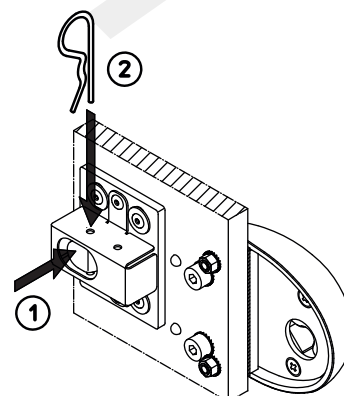
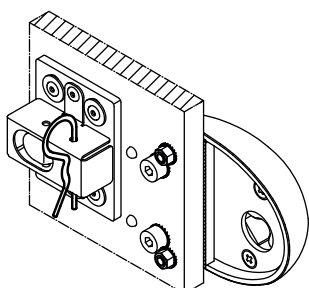



SCHEDA TECNICA

ANTIFURTO VAN LOCK

 SPA GROUP®

GRUPPO DI FISSAGGIO "VAN LOCK" PER CAMION E FURGONI - ISTRUZIONI

 SPA GROUP®

SPA GROUP S.R.L.
Sede Legale ed Operativa: Via di Campo Gillaro, SNC - 00030 San Cesareo (RM)
info@spagroupsrl.com / PEC spagroup@legalmail.it / www.spagroupsrl.com / SDI BA6ET11
Tel. 06.95270767 - C.F. - P.I. 10723231006

SCHEDA TECNICA

ANTIFURTO VAN LOCK



① GRUPPO DI FISSAGGIO "VAN LOCK" PER CAMION E FURGONI Art. 4222
② "VAN LOCK" FASTENING UNIT ITEM CODE 4222 FOR TRUCKS AND VANS
③ GROUPE DE FIXATION "VAN LOCK" POUR CAMIONS ET FOURGONS Art. 4222
④ GRUPO DE FIJACIÓN "VAN LOCK" PARA CAMIONES Y FURGONES Art. 4222

① POSIZIONE IDEALE PER L'INSTALLAZIONE **② SUTABLE INSTALLATION POSITION**
③ POSITION APPROPRIÉE POUR L'INSTALLATION **④ POSICIÓN IDEAL PARA LA INSTALACIÓN**

UNI EN 12320
1-1-4-8

① COMPONENTI DEL GRUPPO DI FISSAGGIO
② FASTENING UNIT COMPONENTS

③ COMPONENTS DU GROUPE DE FIXATION
④ COMPONENTES DEL GRUPO DE FIJACIÓN

① VERIFICARE CHE ANCHE DAL LATO INTERNO NON VI SIANO OSTACOLI DOVUTI ALLA FORMA DELL'ANTIA O DEL PORTELLONE
② CHECK THAT EVEN FROM INSIDE NO OBSTACLES, DUE TO THE SIZE OF THE REAR DOOR SHAPE, ARE PRESENT

③ CONTROLER QUE MEME DE L'INTERIEUR IL Y'AIT PAS D'OBSTACLES EN RAISON DE LA FORME DE LA PORTE A FEILLURE OU DE LA PORTE

④ VERIFICAR QUE TAMBIÉN DESDE EL LADO INTERIOR NO HAYAN OBSTÁCULOS DEBIDO A LA FORMA DE LA PUERTA O DEL PORTELLÓN

① ESECUZIONE DELLA FORATURA CON DIMA ADESSIVA (CONSIGLIATA) **② HOLES BORING WITH ADHESIVE TEMPLATE (RECOMMENDED)**
③ EXECUTION DU FORAGE AVEC GABARIT ADHESIF (RECOMMANDÉ) **④ EJECUCIÓN DE LA PERFORACIÓN CON DIMA ADESIVA (ACONSEJADA)**

① LATO DELLA DIMA ADESSIVA DA APPLICARE SEMPRE SULL'ANTIA CHE FA DA BATTUTA NELLE PORTE POSTERIORI O SULLA PARTE FISSA SUL PIANO DEL VANO DI CARICO NELLE PORTE LATERALI SCORREVOLI
② ADHESIVE TEMPLATE SIDE TO BE APPLIED ON THE CLOSING DOOR FOR REAR DOORS OR ON THE FIXED PART NEXT TO THE LOADING COMPARTMENT FOR SIDE SLIDING DOORS

③ LE CÔTÉ DU GABARIT ADHÉSIF À APPLIQUER TOUJOURS SUR LA PORTE À FEILLURE SUR LES HAYONS ET SUR LA PARTIE FIXE SUR LE CÔTÉ DU COMPARTIMENT DE CHARGEMENT DANS LES PORTES COULISSANTES LATERALES

④ LADO DE LA DIMA ADESIVA FOR APLICAR SIEMPRE EN LA PUERTA QUE CERRA EN LA PARTE FIJA EN EL LADO DEL ESPACIO DE CARGA EN LAS PUERTAS LATERALES CORREDIZAS

① ALLINEARE CON IL BORDO DELL'ANTIA MOBILE O DEL PORTELLONE
② LINE UP WITH THE EDGE OF THE MOBILE DOOR OR OF THE REAR DOOR

③ CADRER AVEC LE BORD MOBILE DE LA PORTE A FEILLURE OU DE LA PORT

④ ALINEAR CON EL BORDE DE LA PUERTA MÓVIL O DEL PORTELLÓN

① PER INSTALLAZIONE SENZA DIMA, È POSSIBILE EFFETTUARE FORI NON PASSANTI, PER IL FISSAGGIO DI VITI AUTOFILETTANTI CHE INCREMENTANO ULTERIORMENTE LA TENUTA DEL GRUPPO DI FISSAGGIO. PER EFFETTUARE L'INSTALLAZIONE SENZA DIMA, FARE RIFERIMENTO ALLE DISTANZE DEL FORO (FIG.1) E ACCORCIARE LE VITI (4) IN FUNZIONE DELLO SPESORE DELL'ANTIA O DEL PORTELLONE
② FOR AN INSTALLATION WITHOUT TEMPLATE, IT IS POSSIBLE TO MAKE NOT THROUGH HOLES, FOR THE FIXING OF SELF TAPPING SCREWS THAT FURTHER INCREASES THE FASTENING UNIT HOLDING FOR AN INSTALLATION WITHOUT TEMPLATE. PLEASE REFER TO THE HOLES DISTANCES (FIG.1) AND SHORTEN THE SCREWS (4) ACCORDING TO THE SIDE DOOR OR REAR DOOR THICKNESS

③ POUR INSTALLATION SANS GABARIT, IL EST POSSIBLE D'EFFETUER DES TROUS NON PASSANTS POUR LA FIXATION DES VIS D'ASSEMBLAGE QUI AUGMENTENT ULTERIEUREMENT LA TENUE DU GROUPE DE FIXATION. POUR EFFETUER LES INSTALLATIONS SANS GABARIT, SE REFERER AUX DISTANCES DES TROUS (FIG.1) ET RACCOURCIR LES VIS (4) EN FONCTION DE L'ÉPAISSEUR DE LA PORTE A FEILLURE OU DE LA PORTÉ

④ PARA INSTALACIÓN SIN DIMA, ES POSIBLE EFECTUAR HUECOS NO PASANTES, PARA LA FIJACIÓN DE TORNILLOS AUTOFILOCANTES QUE AUMENTAN AUN MÁS LA RESISTENCIA DEL GRUPO DE FIJACIÓN. PARA EFECTUAR INSTALACIONES SIN DIMA, REFERIRSE A LAS DISTANCIAS DE LOS HUECOS (FIG.1) Y ACORTAR LOS TORNILLOS (4) EN FUNCIÓN DEL ESPESOR DE LA PUERTA O DEL PORTELLÓN

FORO / HOLE / TROU / HUECO	Ø mm.	SERVE PER / IT IS USED FOR / SERTI POUR / NECESARIO PARA	Ø mm.
A	5	RIVETTI A STRAPPO / BLIND RIVETS / RIVETS A ARRACHEMENT / REMACHES A DESGARRAR	5 (a) / (a')
B	6	VITI / SCREWS / VIS / TORNILLOS	M6 (b)
C	8	CAVO DI SBLOCCO D'EMERGENZA / EMERGENCY RELEASE CABLE / DISPOSITIF DE DEBLOCCAGE D'URGENCE / CABLE DE DESBLOQUEO DE EMERGENCIA	4 (c)
D	3,5	VITI AUTOFILETTANTI / SELF TAPPING SCREWS / VIS D'ASSEMBLAGE / TORNILLOS AUTOFILOCANTES	4,8 (d)
I	5	VITI / SCREWS / VIS / TORNILLOS	M5 (1)
II	5	VITI / SCREWS / VIS / TORNILLOS	M5 (1)

① DOPI LA FORATURA OCCORRE:
 - STACCARE LA DIMA ADESSIVA
 - ELIMINARE EVENTUALI BAVES SPORENTI SUL BORDO DEI FORI
 - PULIRE ACCURATAMENTE LA SUPERFICIE
 - APLICARE UN PROTETTIVO ANTIRUGGINE SUL BORDO DEI FORI PER EVITARE LA FORMAZIONE DI OSSIDO

② AFTER DRILLING IT IS NECESSARY:
 - REMOVE THE ADHESIVE TEMPLATE
 - REMOVE ANY PROTECTING BURRS ON THE HOLES EDGE
 - CLEAN THE SURFACE CAREFULLY
 - APPLY A RUST PROTECTON ON THE HOLES TO PREVENT THE OXIDE FORMATION

③ APRES LE FORAGE IL FAUT:
 - ENLEVER LE MOULE ADHÉSIF
 - ELIMINER LES BORDURES SAUVAGES S'ALISSANT AUX ALÉVAGES DES TROUS
 - NETTOYER ATTENTIVEMENT LA SUPERFICIE
 - APPLIQUER UNE PROTECTION ANTI-RUGGINE SUR LES TROUS POUR ÉVITER LA FORMATION D'OXIDE

④ DESPUÉS DE LA PERFORACIÓN HAY QUE:
 - DESGARRAR LA DIMA ADESIVA
 - ELIMINAR EVENTUALES REMACHAS SALIENTES DEL BORDE DE LOS HUECOS
 - LIMPIAR CON CUIDADO LA SUPERFICIE
 - APLICAR UN PROTECTIVO ANTI-RUGGINE EN LOS HUECOS PARA EVITAR LA FORMACIÓN DE OXIDO

① FORI COME AD ALTRI PRODOTTI SUL MERCATO
② SAME HOLES THAN OTHER PRODUCTS ON THE MARKET

③ TROUS COMME AUX AUTRES PRODUITS SUR LE MARCHÉ
④ HUECOS COMO A OTROS PRODUCTOS EN EL MERCADO

① MONTAGGIO DEL GRUPPO DI FISSAGGIO
② FASTENING UNIT INSTALLATION

③ INSTALLATION DU GROUPE DE FIXATION
④ MONTAJE DEL GRUPO DE FIJACIÓN

① SISTEMAZIONE DEL CAVO DI SBLOCCO DALL'INTERNO
② RELEASE CABLE PLACEMENT FROM INSIDE

③ LOGEMENT DU DISPOSITIF DE DEBLOCCAGE A L'INTERIEUR
④ COLOCACIÓN DEL CABLE DE DESBLOQUEO DESDE EL INTERIOR

① PER IL MONTAGGIO DEL NUOVO CILINDRO RIPETERE LE FASI IN SENSO INVERSO IDA 6 A 1
② FOR NEW CYLINDER INSTALLATION REPEAT STEPS IN REVERSE ORDER 6 TO 1

③ POUR LE MONTAGE DU NOUVEAU CYLINDRE REPETER LES PHASES EN SENS INVERSE DE 6 A 1
④ PARA EL MONTAJE DEL NUEVO CILINDRO REPETIR LAS FASES EN SENTIDO CONTRARIO DE 6 A 1

① TOLLERANZA SPOSTAMENTI FRA LE ANTE
② CLEARANCE BETWEEN THE DOORS

③ TOLERANCE DES DÉPLACEMENTS ENTRE LES PORTES

④ TOLERANCIA DESPLAZAMIENTOS ENTRE LAS PUERTAS

① POSIZIONE CORRETTA DELLA MOLLA
② SPRING CORRECT POSITION

③ POSITION CORRECTE DU RESSORT

④ POSICIÓN CORRECTA DEL RESORTE

① POSIZIONE CORRETTA DEL CAVO SBLOCCO D'EMERGENZA
② CORRECT POSITION OF EMERGENCY RELEASE CABLE

③ POSITION CORRECTE DU DISPOSITIF DE DEBLOCCAGE D'URGENCE

④ POSICIÓN CORRECTA DEL CABLE DE DESBLOQUEO DE EMERGENCIA