

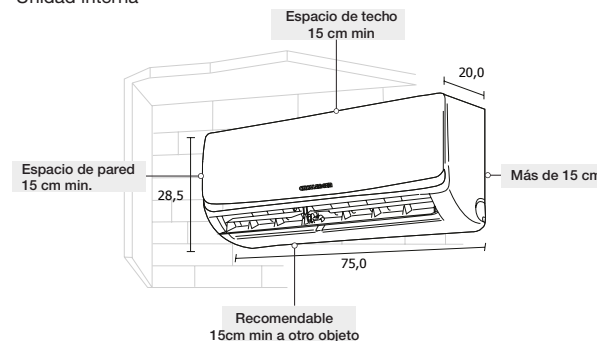

CARACTERÍSTICAS DE PRODUCTO			
Línea	Aires acondicionados		
Referencia Industrial	11.091.22.53.02.01		
Código EAN	7705191043548		
Clase climática	T1 (18° a 43°C)		
Tipo de tecnología	INVERTER		
Capacidad de refrigeración	9000 Btu/h (2640 W) / 0,74 Ton		
Color	Blanco		
Dimensiones (cm)	Alto	Ancho	Fondo
Producto (Und. Int)	28,5	75,0	20,0
(Und. Ext)	53,0	70,5	27,9
Embalaje (Und. Int)	34,7	82,0	27,7
(Und. Ext)	59,5	82,5	34,5
Pesos	Kg		
Neto (Und. Int)	8		
(Und. Ext)	23		
Bruto (Und. Int)	11		
(Und. Ext)	27		
Volumen empaque unidad Int/ Et. (m3)	0.079 / 0.19		

CARACTERÍSTICAS DE PRODUCTO	
Tensión / Frecuencia	220 V / 60 Hz
Potencia nominal	0.8 KW
Potencia máxima de entrada	1.6 KW
Corriente nominal	3.6 A
Corriente máxima de entrada	9 A
Consumo de energía	107 KWh/mes
Gas refrigerante	R410A
Cantidad refrigerante	540 g
Ruido unidad Interior/ Exterior	<40/51 dB(A)
Cantidad de filtros	2 unidades
Presión máxima descarga	4.15 Mpa
Presión máxima succión	1.15 Mpa
Accesorios	Tubería descarga (1-3m)
	Tubería succión (1-3m)
	Manguera de desagüe (1)
	Filtro de Iones de plata (2)
	Tubo pasacables (1)
	Cinta protectora (1)
	Control Remoto
	Masilla
Soporte unidad interior	

Unidad interna



VENTAJAS COMPETITIVAS
Material ABS alto brillo, antirrayas
Control remoto con botones fotoluminiscentes (visibles en la oscuridad)
3 velocidades de ventilación.
4 direcciones de oscilación.
Filtro de iones de plata que ayudan a eliminar bacterias en el aire, y controla el crecimiento de microbios, virus y hongos.
Cuenta con un sensor en el control remoto, que asegura la temperatura programada por el usuario en su ubicación (Función Feeling).
Fácil ubicación de tubos de drenaje y cableado en ambos costados.
Circuito de refrigeración en cobre
Sistema Golden fin: revestimiento anticorrosivo del condensador que prolonga la vida útil del aparato.

FUNCIONES
Encendido y apagado automático (Timer).
Temporizador.
Modo Sleep (dormir).
Función Strong.
Función FEELING (Sensación).
Función Clean (limpieza de evaporador).

Unidad externa

