

Original HABEGGER





Sicherung einer Betonschalungswand
Consolidation d'un mur de coffrage en béton
Securing a formwork wall



Holzfaller
Bûcheron
Woodcutter



Brückenbau in Equador
Construction de pont en Equateur
Bridge building in Ecuador

Zeltaufbau Zirkus Knie
Dresser une tente du cirque
Pitching of a circus tent



HABEGGER- Handseilzuggeräte HIT

Das Funktionsprinzip

Alle HIT-Seilzuggeräte beruhen auf demselben Funktionsprinzip: Ein Drahtseil von beliebiger Länge wird geradlinig durch zwei Klemmbackenpaare hindurchgeführt. Beim Hin- und Her-Bewegen des Antriebhebels wird das Seil ruck- und schlupffrei verschoben, nach Wahl vorwärts oder rückwärts. Ein raffinierter Hebelmechanismus bewirkt, dass sich abwechselungsweise das eine Klemmbackenpaar öffnet und das Seil nachfasst, während das andere geschlossen bleibt. Unter Belastung schliessen automatisch beide Klemmbacken. Der Klemmdruck nimmt dabei proportional zur Zuglast zu.

Überlastsicherung

Bei einer Belastung um das Eineinhalbfache der Nennkraft wird der Sicherungsstift am Betätigungshebel abgesichert.

Die Last kann trotzdem gesenkt werden. Ersatzscherstifte – im Traggriff oder Backenöffnungshebel immer dabei – lassen sich im Handumdrehen auswechseln.

Appareils de traction par câble manuels HIT de HABEGGER

Principe du fonctionnement

Tous les appareils de traction par câble HIT fonctionnent selon le même principe. Un câble métallique d'une longueur quelconque est introduit en ligne droite à travers deux paires de mâchoires de serrage. Par des mouvements d'aller et venue du levier d'entraînement, le câble se déplace sans à-coups et sans patiner, au choix vers l'avant ou l'arrière. Un mécanisme ingénieux de levier agit de façon à ce qu'alternativement une paire de mâchoires s'ouvre pour resaisir le câble pendant que l'autre reste fermée. Les deux mâchoires se ferment automatiquement sous charge. La pression de serrage augmente proportionnellement à celle de traction.

Sûreté contre la surcharge

Quand la charge atteint une fois et demi la force nominale, la goupille de sécurité est cisailée sur le levier de manœuvre.

La charge peut quand même être abaissée. Les goupilles de cisaillement de rechange, qui se trouvent toujours dans la poignée ou le levier d'ouverture des mâchoires, sont très faciles à changer.

HABEGGER manual wire rope hoists HIT

Functional principle

All HIT wire rope hoists are based on the same functional principle: A wire rope of any length is guided through two pairs of clamping jaws in a straight line. When the drive lever is moved back and forth, the rope is moved forwards or backwards (according to the selection) smoothly and without slippage. An ingenious lever mechanism means that one pair of clamping jaws opens and pulls in more rope, while the other remains closed. This opening and closing is repeated alternately. Both clamping jaws automatically close under load. The clamping pressure increases in proportion to the tensile load.

Overload protection

The locking pin on the actuation lever shears off if the load reaches one-and-a-half times the rated force.

The load can still be lowered, however. Replacement shear pins – always carried in the handle or jaw opening lever – can be fitted in a matter of moments.

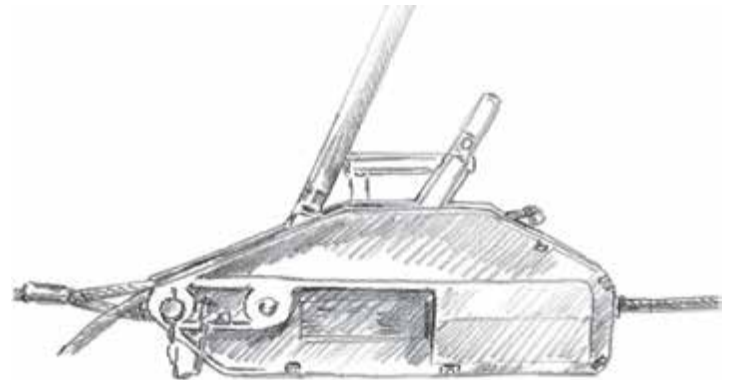

Sicherheit und Qualität

Der Name HABEGGER bürgt für Qualität und höchste Sicherheit. Dafür sorgen gute Materialien, durchdachte Konstruktion und Sicherheitsvorrichtungen der Seilzuggeräte. Unsere Geräte sind TÜV-geprüft und tragen das CE-Zeichen für EU-Konformität. Das ISO 9001:2008-Zertifikat unserer Firma garantiert Ihnen gute Verarbeitung und sorgfältige Prüfung der HABEGGER-Geräte – von der Konstruktion bis zum Kundendienst.

Sécurité et qualité

Le nom de HABEGGER est un gage de qualité et de très grande sécurité grâce aux excellents matériaux, à la construction élaborée et aux dispositifs de sécurité des appareils de traction par câble. Nos appareils ont été contrôlés par le TÜV et portent le label CE de conformité EU. Le certificat ISO 9001:2008 de notre société garantit le bon usinage et le contrôle soigné des appareils HABEGGER, depuis la construction jusqu'au service après-vente.

Safety and quality

The name HABEGGER stands for quality and the highest levels of safety. This is assured by high-quality materials, ingenious designs and safety devices used in wire rope hoists. Our units are TÜV-tested and carry the CE mark to indicate conformity with EU standards. Our company's ISO 9001:2008 certificate is your guarantee for good workmanship and that HABEGGER units have been carefully checked – from the design stage through to customer service.



HABEGGER HIT-6

Der Kleinste und Leichteste, zum Ziehen, Heben und Senken.

- Legiertes Leichtmetallgehäuse
- Verankerungsbolzen gesichert
- Überlastsicherung durch Abscherstift
- Austauschbare Abscherstifte im Backenöffnungshebel
- Koffer erhältlich

Le plus petit et le plus léger pour tirer, soulever et abaisser.

- Carter en alliage léger
- Boulon d'ancrage bloqué
- Sûreté contre la surcharge par goupille de cisaillement
- Goupilles de cisaillement amovibles dans le levier d'ouverture des mâchoires de serrage
- Mallette en option

The smallest and lightest unit for pulling, lifting and lowering.

- Light alloy housing
- Anchorage bolts secured
- Overload protection by shear pin
- Exchangeable shear pins in jaw opening lever
- Case available

Technische Daten	Caractéristiques techniques	Technical Data	HIT-6
Nennkraft (Ziehen, Heben, Senken)	Force nominale (tirer, soulever, abaisser)	Rated force (pulling, lifting, lowering)	600 kg
Überlastsicherung bei	Sûreté contre la surcharge à	Overload protection at	900 kg
Gewicht ohne Seil	Poids sans câble	Weight without rope	4,2 kg
Seildurchmesser	Diamètre du câble	Rope diameter	6,4 mm
Seilbruchlast effektiv	Charge de rupture effective	Effective rope breaking load	3000 kg
Seilvorschub pro Doppelhub	Avance du câble par double course	Rope feed per double stroke	30 mm
Hebelbelastung bei Nennlast	Charge sur le levier à la charge nominale	Load on lever at rated load	25 kg

Grundausrüstung Seilzuggerät HIT-6	Equipement de base appareil de traction par câble HIT-6	Basic equipment of wire rope hoist HIT-6	Artikel-Nr. No d'article Article no.
Gerät mit Hebelrohr, 10 m Seil und 1 m Struppe	Appareil avec levier, 10 m de câble et 1 m d'élingue	Unit with lever tube, 10 m rope and 1 m strap	00600
Komplett mit Koffer	Complet avec mallette	Complete with case	00598
Gerät mit Hebelrohr ohne Seil	Appareil avec levier, sans câble	Unit with lever tube without rope	00599



Seil-Ausführung

einseitig mit Kausche, einem Ösenlasthaken mit Sicherungsklinke, anderseitig mit einem Spitz. Andere Längen und Ausführungen auf Anfrage.

Exécution de câble

d'un côté avec cosse, un crochet de levage à œillet avec cliquet de sécurité, de l'autre côté avec une pointe. Autres longueurs et exécutions sur demande.

Drahtseile Cables métalliques Wire ropes

Durchmesser / Diamètre / Diameter	6,4 mm
Gewicht / Poids / Weight	0,16 kg/m
Länge / Longueur Length	Artikel-Nr. / No d'article / Article no.
auf Haspel / sur dévidoir / on reel	
10 m	02611
15 m	02612
20 m	02613
25 m	02614
30 m	02615
40 m	02616
50 m	02617
60 m	02618
70 m	02619
80 m	02620
90 m	02621
100 m	02622
ohne Haspel / sans dévidoir / without reel	
5 m	02601
10 m	02602
15 m	02603
20 m	02604

Abmessungen / Dimensions / Dimensions		
a = 210 mm	b = 352 mm	c = 101 mm

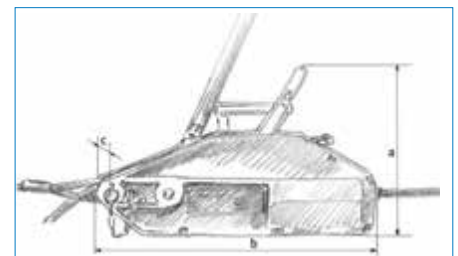

Wire rope configured

with thimble, an eyelet load hook and locking bar on one end and a pointed end on the other. Other lengths and configurations on request.

HABEGGER HIT-10

Der Allrounder mit dem hervorragenden Verhältnis von Zugkraft zum Eigengewicht.

- Legiertes Leichtmetallgehäuse
- Verankerungsbolzen gesichert
- Überlastsicherung durch Abscherstift
- Auswechselbare Abscherstifte im Backenöffnungshebel
- Koffer erhältlich

Un appareil polyvalent dont le rapport entre la force de traction et le poids propre est excellent.

- Carter en alliage léger
- Boulon d'ancrage bloqué
- Sûreté contre la surcharge par goupille de cisaillement
- Goupilles de cisaillement amovibles dans le levier d'ouverture des mâchoires de serrage
- Mallette en option

The all-rounder with the excellent ratio between pulling force and weight.

- Light alloy housing
- Anchorage bolts secured
- Overload protection by shear pin
- Exchangeable shear pins in jaw opening lever
- Case available

Technische Daten	Caractéristiques techniques	Technical Data	HIT-10
Nennkraft (Ziehen, Heben, Senken)	Force nominale (tirer, soulever, abaisser)	Rated force (pulling, lifting, lowering)	1000 kg
Überlastsicherung bei	Sûreté contre la surcharge à	Overload protection at	1500 kg
Gewicht ohne Seil	Poids sans câble	Weight without rope	6,5 kg
Seildurchmesser	Diamètre du câble	Rope diameter	8,4 mm
Seilbruchlast effektiv	Charge de rupture effective	Effective rope breaking load	5000 kg
Seilvorschub pro Doppelhub	Avance du câble par double course	Rope feed per double stroke	55 mm
Hebelbelastung bei Nennlast	Charge sur le levier à la charge nominale	Load on lever at rated load	30 kg

Grundausrüstung Seilzuggerät HIT-10	Equipement de base appareil de traction par câble HIT-10	Basic equipment of wire rope hoist HIT-10	Artikel-Nr. No d'article Article no.
Gerät mit Hebelrohr, 20 m Seil	Appareil avec levier, 20 m de câble	Unit with lever tube, 20 m rope	00700
Komplett mit Koffer und 2 m Struppe	Complet avec mallette et 2 m d'élingue	Complete with case and 2 m strap	00698
Gerät mit Hebelrohr ohne Seil	Appareil avec levier, sans câble	Unit with lever tube without rope	00699



Seil-Ausführung

einseitig mit Kausche, einem Ösenlasthaken mit Sicherungsklinke, anderseitig mit einem Spitz. Andere Längen und Ausführungen auf Anfrage.

Exécution de câble

d'un côté avec cosse, un crochet de levage à œillet avec cliquet de sécurité, de l'autre côté avec une pointe. Autres longueurs et exécutions sur demande.

Drahtseile Cables métalliques Wire ropes

Durchmesser / Diamètre / Diameter	8,4 mm
Gewicht / Poids / Weight	0,25 kg/m
Länge / Longueur Length	Artikel-Nr. / No d'article / Article no.
auf Haspel / sur dévidoir / on reel	
10 m	01011
15 m	01012
20 m	01013
25 m	01014
30 m	01015
40 m	01016
50 m	01017
60 m	01018
70 m	01021
80 m	01022
90 m	01023
100 m	01024
ohne Haspel / sans dévidoir / without reel	
5 m	01001
10 m	01002
15 m	01003
20 m	01004

Abmessungen / Dimensions / Dimensions		
a = 242 mm	b = 429 mm	c = 101 mm

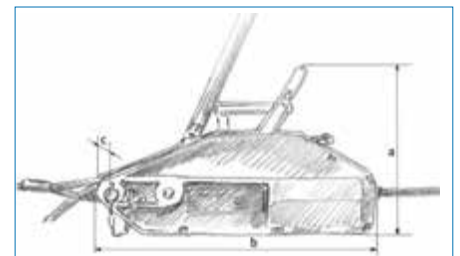

Wire rope configured

with thimble, an eyelet load hook and locking bar on one end and a pointed end on the other. Other lengths and configurations on request.

HABEGGER HIT-16

Das professionell-vielseitige Seilzuggerät.

Handlich und stark.

- Legiertes Leichtmetallgehäuse
- Verankerungsbolzen gesichert
- Überlastsicherung durch Abscherstift
- Austauschbare Abscherstifte im Traggriff
- Ausbau für Hydraulikantrieb
- Mit Traggriff
- Hebelrohr ausziehbar
- Aufbewahrungskasten erhältlich

L'appareil de traction par câble professionnel polyvalent.

Maniable et puissant.

- Carter en alliage léger
- Boulon d'ancrage bloqué
- Sûreté contre la surcharge par goupille de cisaillement
- Goupilles de cisaillement amovibles dans la poignée de portage
- Extension pour entraînement hydraulique
- Avec poignée
- Levier télescopique
- Coffre de rangement en option

The professional wire rope hoist with a range of uses.

Powerful yet compact.

- Light alloy housing
- Anchorage bolts secured
- Overload protection by shear pin
- Exchangeable shear pins in carrying handle
- Expansion for hydraulic drive
- With handle
- Lever tube can be pulled out
- Storage case available

Technische Daten	Caractéristiques techniques	Technical Data	HIT-16
Nennkraft (Ziehen, Heben, Senken)	Force nominale (tirer, soulever, abaisser)	Rated force (pulling, lifting, lowering)	1600 kg
Überlastsicherung bei	Sûreté contre la surcharge à	Overload protection at	2400 kg
Gewicht ohne Seil	Poids sans câble	Weight without rope	12 kg
Seildurchmesser	Diamètre du câble	Rope diameter	11,2 mm
Seilbruchlast effektiv	Charge de rupture effective	Effective rope breaking load	8000 kg
Seilvorschub pro Doppelhub	Avance du câble par double course	Rope feed per double stroke	60 mm
Hebelbelastung bei Nennlast	Charge sur le levier à la charge nominale	Load on lever at rated load	35 kg

Grundausrüstung Seilzuggerät HIT-16	Equipement de base appareil de traction par câble HIT-16	Basic equipment of wire rope hoist HIT-16	Artikel-Nr. No d'article Article no.
Gerät mit Hebelrohr, 20 m Seil	Appareil avec levier, 20 m de câble	Unit with lever tube, 20 m rope	00800
Komplett mit Aufbewahrungskasten und 2 m Struppe	Complet avec coffre de rangement et 2 m d'élingue	Complete with storage case and 2 m strap	00798
Gerät mit Hebelrohr ohne Seil	Appareil avec levier, sans câble	Unit with lever tube without rope	00799



Seil-Ausführung

einseitig mit Kausche, einem Ösenlasthaken mit Sicherungsklinke, anderseitig mit einem Spitz. Andere Längen und Ausführungen auf Anfrage.

Exécution de câble

d'un côté avec cosse, un crochet de levage à œillet avec cliquet de sécurité, de l'autre côté avec une pointe. Autres longueurs et exécutions sur demande.

Drahtseile Cables métalliques Wire ropes

Durchmesser / Diamètre / Diameter	11,2 mm
Gewicht / Poids / Weight	0,41 kg/m

Länge / Longueur Length	Artikel-Nr. / No d'article / Article no.
auf Haspel / sur dévidoir / on reel	
10 m	01111
15 m	01112
20 m	01113
25 m	01114
30 m	01121
40 m	01122
50 m	01123
60 m	01124
70 m	01131
80 m	01132
90 m	01133
100 m	01134
ohne Haspel / sans dévidoir / without reel	
5	01101
10	01102
15	01103
20	01104

Abmessungen / Dimensions / Dimensions		
a = 300 mm	b = 547 mm	c = 120 mm

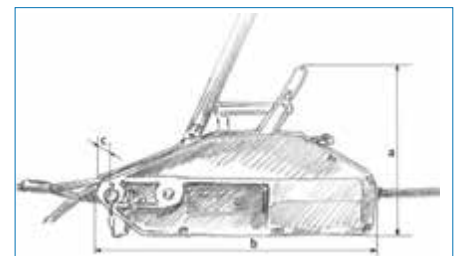

Wire rope configured

with thimble, an eyelet load hook and locking bar on one end and a pointed end on the other. Other lengths and configurations on request.

HABEGGER HIT-32

Das Kraftwerk unter den Handseilzuggeräten. Zugkraft über 3 Tonnen.

- Legiertes Leichtmetallgehäuse
- Verankerungsbolzen gesichert
- Überlastsicherung durch Abscherstift
- Austauschbare Abscherstifte im Traggriff
- Ausbau für Hydraulikantrieb
- Mit Traggriff
- Hebelrohr ausziehbar
- Aufbewahrungskasten erhältlich

Le plus puissant parmi les appareils de traction par câble manuels. Force de traction supérieure à 3 tonnes.

- Carter en alliage léger
- Boulon d'ancrage bloqué
- Sûreté contre la surcharge par goupille de cisaillement
- Goupilles de cisaillement amovibles dans la poignée de portage
- Extension pour entraînement hydraulique
- Avec poignée
- Levier télescopique
- Coffre de rangement en option

The powerhouse of the manual wire rope hoists.

Pulling force in excess of 3 tonnes.

- Light alloy housing
- Anchorage bolts secured
- Overload protection by shear pin
- Exchangeable shear pins in carrying handle
- Expansion for hydraulic drive
- With handle
- Lever tube can be pulled out
- Storage case available

Technische Daten	Caractéristiques techniques	Technical Data	HIT-32
Nennkraft (Ziehen, Heben, Senken)	Force nominale (tirer, soulever, abaisser)	Rated force (pulling, lifting, lowering)	3200 kg
Überlastsicherung bei	Sûreté contre la surcharge à	Overload protection at	4800 kg
Gewicht ohne Seil	Poids sans câble	Weight without rope	21,5 kg
Seildurchmesser	Diamètre du câble	Rope diameter	16,2 mm
Seilbruchlast effektiv	Charge de rupture effective	Effective rope breaking load	16000 kg
Seilvorschub pro Doppelhub	Avance du câble par double course	Rope feed per double stroke	30 mm
Hebelbelastung bei Nennlast	Charge sur le levier à la charge nominale	Load on lever at rated load	50 kg

Grundausrüstung Seilzuggerät HIT-32	Equipement de base appareil de traction par câble HIT-32	Basic equipment of wire rope hoist HIT-32	Artikel-Nr. No d'article Article no.
Gerät mit Hebelrohr, 10 m Seil	Appareil avec levier, 10 m de câble	Unit with lever tube, 10 m rope	00900
Komplett mit Aufbewahrungskasten und 2 m Struppe	Complet avec coffre de rangement et 2 m d'élingue	Complete with storage case and 2 m strap	00898
Gerät mit Hebelrohr ohne Seil	Appareil avec levier, sans câble	Unit with lever tube without rope	00899



Seil-Ausführung

einseitig mit Kausche, einem Ösenlasthaken mit Sicherungsklinke, anderseitig mit einem Spitz. Andere Längen und Ausführungen auf Anfrage.

Exécution de câble

d'un côté avec cosse, un crochet de levage à œillet avec cliquet de sécurité, de l'autre côté avec une pointe. Autres longueurs et exécutions sur demande.

Drahtseile Cables métalliques Wire ropes

Durchmesser / Diamètre / Diameter	Ø 16,2 mm
Gewicht / Poids / Weight	0,86 kg/m

Länge / Longueur Length	Artikel-Nr. / No d'article / Article no.
auf Haspel / sur dévidoir / on reel	
10 m	01221
15 m	01222
20 m	01223
25 m	01224
30 m	01231
40 m	01232
50 m	01233
60 m	01241
70 m	01242
80 m	01243
90 m	01244
100 m	01245
ohne Haspel / sans dévidoir / without reel	
5 m	01201
10 m	01202
15 m	01203
20 m	01204

Abmessungen / Dimensions / Dimensions		
a = 330 mm	b = 683 mm	c = 148 mm

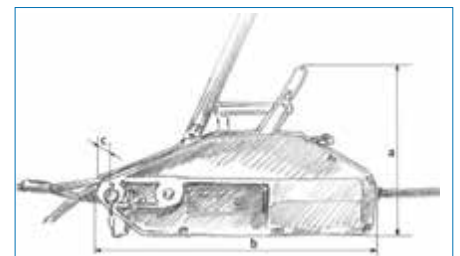

Wire rope configured

with thimble, an eyelet load hook and locking bar on one end and a pointed end on the other. Other lengths and configurations on request.

HABEGGER- Hydraulikantriebe

Die HABEGGER-Handseilzuggeräte HIT-16 und HIT-32 können mit wenig Aufwand auf Hydraulikantrieb nachgerüstet werden. Die Richtungsänderung wird durch Umstecken der Zylinderbefestigung vom Vorwärts- zum Rückwärtsganghebel erreicht. Das Hydraulikaggregat ist separat. Je nach Hydraulikantrieb lassen sich gleichzeitig ein oder zwei Geräte betreiben.



Entraînements hydrauliques HABEGGER

Les appareils de traction par câble manuels HIT-16 et HIT-32 peuvent sans grand mal être équipés ultérieurement d'un entraînement hydraulique. La direction de marche est chargée en permutant la fixation du vérin. Le groupe hydraulique est séparé. Suivant l'entraînement hydraulique, un ou deux appareils peuvent être entraînés.



HABEGGER hydraulic drives

HABEGGER manual wire rope hoists HIT-16 and HIT-32 can be converted to hydraulic drive in a straightforward procedure. The direction is changed by shifting the cylinder attachment from the forwards to the reverse lever. The hydraulic unit is separate. One or two units can be operated at the same time, depending on the hydraulic drive.

Technische Daten	Caractéristiques techniques	Technical Data	HIT-16 H	HIT-32 H
Abmessungen	Dimensions	Dimensions	98 x 36 x 12 cm	111 x 40 x 15 cm
Nennkraft	Force nominale	Rated force	1600 kg	3200 kg
Geschwindigkeit vorwärts/heben rückwärts/senken	Vitesse avance/soulever arrière/abaisser	Speed Forwards/lift Reverse/lower	1,2 m/min	0,3 m/min
			2,0 m/min	1,2 m/min
Gewicht ohne Seil	Poids sans câble	Weight without rope	20,7 kg	30,9 kg

Bezeichnung	Désignation	Name	Artikel-Nr. / No d'article / Article no.	
			HIT-16 H	HIT-32 H
Gerät mit Hebelrohr, ohne Seil	Appareil avec levier télescopique, sans câble	Unit with lever tube, without rope	00799	00899
Support	Support	Support	00857	00164
Hydraulikzylinder	Vérin hydraulique	Hydraulic cylinder	00555	00158

Zubehör / Accessoires / Accessories

Bezeichnung Informationen	Désignation Informations	Name Informations	Abmessungen Dimensions	Gewicht Poids Weight	Artikel-Nr. No d'article Article no.
Hydraulikschläuche mit Schnelltrennkupplungen · Innen Ø 9,5 mm · Druck max. 280 bar	Flexibles hydrauliques avec débranchements rapides · Intérieur Ø 9,5 mm · Pression max. 280 bar	Hydraulic hoses with quick disconnect connectors · Internal Ø 9.5 mm · Pressure max. 280 bar	3 m	2,1 kg	00450
			5 m	3,3 kg	00451
			10 m	6,7 kg	00452
Hydrauliköl in Kanister BP Bartran HV 32 · Viskosität 3,5 °E / 50° C	Huile hydraulique dans bidon BP Bartran HV 32 · Viscosité 3,5 °E / 50° C	Hydraulic oil in canister BP Bartran HV 32 · Viscosity 3.5 °E / 50° C	5 l	5,0 kg	00544
			10 l	10,0 kg	00546
Steuerblock für bestehende Hydraulikanlagen · 3/8" Anschluss · 5 – 15 l/min, 300/180 bar	Bloc de commande pour systèmes hydrauliques existants · Raccord 3/8" · 5 – 15 l/min, 300/180 bar	Control block for existing hydraulic systems · 3/8" connection · 5 – 15 l/min, 300/180 bar		5 kg	01611

Hydraulikgruppen

Die Bedienung der Hydraulikgruppen ist einfach und schnell: Schläuche am Aggregat und am Seilzuggerät anschliessen. Motor anlassen, Hebel am Steuerventil betätigen und schon wird gezogen. Der doppelt wirkende Zylinder wird automatisch über das Umschaltventil gesteuert. Ein Überdruckventil schützt den Seilzug vor Überlastung.

Groupes hydrauliques

La commande des groupes hydrauliques est simple et rapide : raccorder les flexibles sur le groupe et l'appareil de traction par câble. Faire démarrer le moteur, actionner le levier sur la vanne-pilote et en avant. Le vérin à double effet est commandé automatiquement via la soupape d'inversion. Une soupape de surpression protège l'appareil de traction contre la surcharge.

Hydraulic groups

The hydraulic groups are quick and easy to operate: Connect the hoses to the unit and the wire rope hoist. Start the motor or engine, operate the lever on the control valve and rope pulling starts straight away. The double-action cylinder is automatically controlled by the changeover valve. A pressure relief valve protects the wire rope hoist against overload.

Typ	Type	Type	Mit Elektromotor Avec moteur électrique With electric motor 400 V 50 Hz		Mit 4-Takt-Benzinmotor Avec moteur à essence à 4 temps With 4-stroke petrol engine	
			HE 1	HE 2	HB 1	HB 2
Artikel-Nr.	No d'article	Article no.	00530	00565	00529	00566
Anschluss für Geräte	Raccordement pour appareils	Connections for equipment	1	2	1	2
Fördermenge	Débit	Capacity	8,4 l/min	2 x 8,4 l/min	9,2 l/min	2 x 9,2 l/min
Druck	Pression	Pressure	160 bar	160 bar	160 bar	160 bar
Tankinhalt	Contenance du réservoir	Tank content	13 l	17 l	13 l	17 l
Gewicht	Poids	Weight	50 kg	60 kg	46 kg	60 kg
Leistung	Puissance	Power	1,5 kW	2,9 kW	3,7 kW	5,9 kW



Hydraulikgruppe HE mit Elektromotor
Groupe hydraulique HE avec moteur électrique
Hydraulic group HE with electric motor



Unabhängige Hydraulikgruppe HB mit Benzinmotor
Groupe hydraulique HB indépendant avec moteur à essence
Independent hydraulic group HB with petrol engine

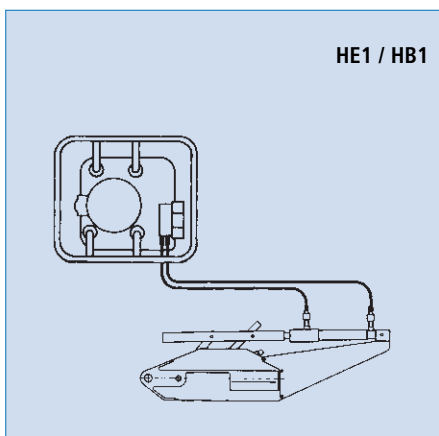

Betrieb von 1 Gerät
Entraînement d'un appareil
Operation with 1 unit

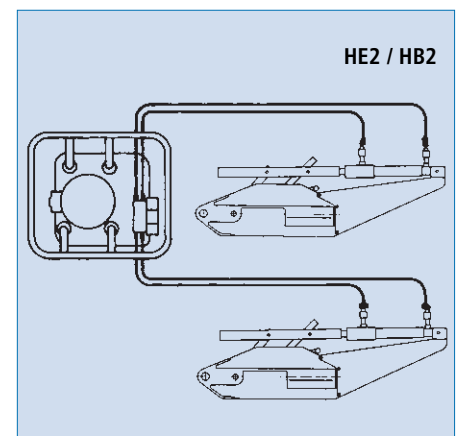

Betrieb von 2 Geräten
Entraînement de deux appareils
Operation with 2 units

Zubehör Seilzuggeräte / Accessoires appareils de traction par câble / Wire rope hoist accessories

			Artikel-Nr. / No d'article / Article no.			
			HIT-6	HIT-10	HIT-16	HIT-32
Hebelrohr	Levier	Lever tube	00660	00750	00860	00860
Wirbellasthaken mit Sicherungsklinke	Crochet de levage à émerillon avec cliquet de sécurité	Swivelling load hook with locking bar	4357.1001.0	4357.1001.0	4357.1601.0	4357.3200.0
Klappsplinte	Goupilles fendues à charnière	Folding split pins	2202.1001.1	2202.1001.1	2202.1001.1	2202.1001.1
Koffer / Aufbewahrungskasten	Mallette / coffret de rangement	Case / storage box	00670 430x280x110 mm	00770 550x440x125 mm	060.477.300 670x212x360 mm	060.477.301 710x275x455 mm



Wirbellasthaken mit Sicherungsklinke und Klappsplint
 Crochet de levage à émerillon avec cliquet de sécurité et Goupille fendue à charnière
 Swivelling load hook with locking bar and folding split pin



Koffer / Aufbewahrungskasten
 Mallette / coffret de rangement
 Case / storage box

Abmessungen Abscherstifte
 Dimensions goupilles de cisaillement
 Dimensions of shear pins

Material: Messing
 Matériel: Laiton
 Material: Brass

Typ / Type	Durchmesser Diamètre / Diameter	Länge / Longueur / Length	Artikel-Nr. No d'article / Article no.
HIT-6	5,5 mm	20 mm	00632
HIT-10/T-15	7 mm	22 mm	00252
HIT-16/32	7,5 mm	29 mm	00835

Abscherstifte-Set
 Jeu de goupilles de cisaillement
 Shear pin set

Inhalt / Contenu / Contents	
10 x 00354	T-7
10 x 00632	HIT-6
50 x 00252	HIT-10/T-15
50 x 00835	HIT-16/32
10 x 0543.1403.1	Senkschraube / Vis à tête conique / Countersunk screw: M6 x 10
10 x 2003.1010.1	U-Scheibe 90° / Rondelle en 90° / Washer 90°: M6
	Artikel-Nr. / No d'article / Article no. 00590



HABEGGER-Seilhaspel und Tragrohr

Wo Zugseile eingesetzt werden, sind auch Seilhaspel mit im Spiel. Tatsächlich spielerisch einfach ist das Auf- und Abwickeln mit dem HABEGGER-Haspel dank spezieller Nabe. Bei grösseren Seillängen werden die Haspel mit dem praktischen Tragrohr kombiniert, das mit Nabenbremse und Handkurbel ausgestattet ist, was ein müheloses Aufwickeln ermöglicht. Das bedeutet Schluss mit dem unkontrollierten Abheben oder Aufspringen der Seilwicklungen. Der HABEGGER-Haspel spart Zeit und schont das Seil. Für grosse Seillängen wählen Sie den Haspel auf fahrbarem Bock.

Dévidoir HABEGGER et enrouleur

Là où il y a des appareils de traction à câble, les dévidoirs ne sont pas loin. Grâce à un moyeu spécial, l'enroulement et le déroulement sont un jeu d'enfant avec le dévidoir HABEGGER. Quand les câbles sont longs, les dévidoirs sont combinés au pratique enrouleur équipé d'un frein sur moyeu et d'une manivelle, ce qui permet d'enrouler le câble sans peine. Fini le soulèvement incontrôlé ou les sauts des boucles de câble. Le dévidoir HABEGGER représente une économie de temps et ménage le câble. Pour les câbles longs, choisir le dévidoir sur support mobile.

HABEGGER wire rope reels and rope coiler

Wherever hauling ropes are used, wire rope reels are also to be found. The special hub on the HABEGGER reel actually makes reeling in and out incredibly easy. For relatively long ropes, the reels are combined with the practical rope coiler that is equipped with a hub brake and crank handle. This means the rope can be wound in effortlessly. As a result, the rope windings can no longer lift off or spring up uncontrollably. The HABEGGER reel saves time and reduces wear and tear on the wire rope. For long ropes, choose the reel on a trolley block.



+



=

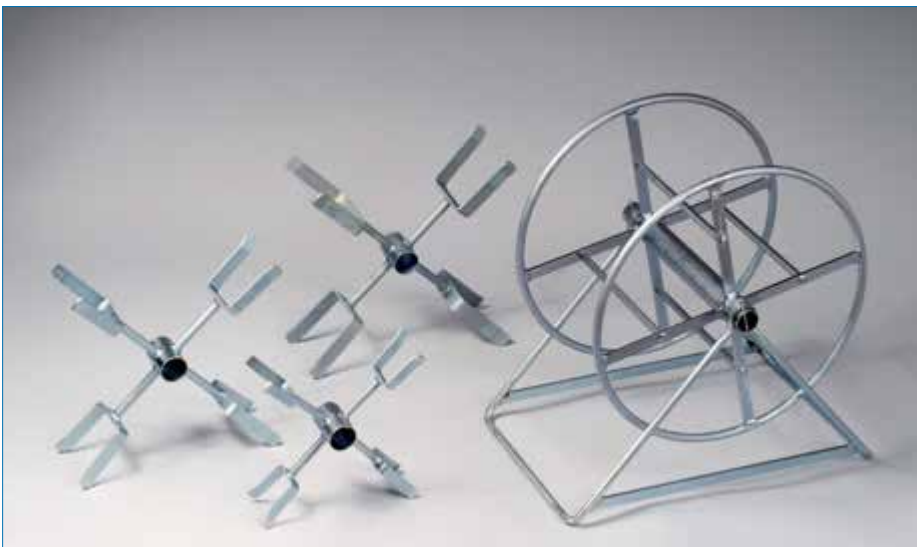

Bezeichnung	Désignation	Name	Gewicht Poids Weight	Max. Seilaufnahme bei Seil-Ø Max. pour Ø de câble Max. rope length with rope Ø				Artikel-Nr. No d'article Article no.
				6,4 mm	8,4 mm	11,2 mm	16,2 mm	
Haspel Grösse I	Dévidoir taille I	Reel size I	1,3 kg	80 m	60 m	25 m	–	00280
Haspel Grösse II	Dévidoir taille II	Reel size II	2,3 kg	150 m	120 m	60 m	25 m	00281
Haspel Grösse III	Dévidoir taille III	Reel size III	3,2 kg	250 m	200 m	130 m	50 m	00282
Tragrohr zu Haspel, Grösse I–III	Enrouleur pour dévidoir taille I–III	Rope coiler for reel, size I–III	5 kg	–	–	–	–	00190
Haspel mit Bock, fahrbar	Dévidoir avec support, mobile	Reel with block, on trolley	15 kg	1200 m	600 m	300 m	200 m	00180

HABEGGER-Anwendungen

Applications HABEGGER

HABEGGER applications

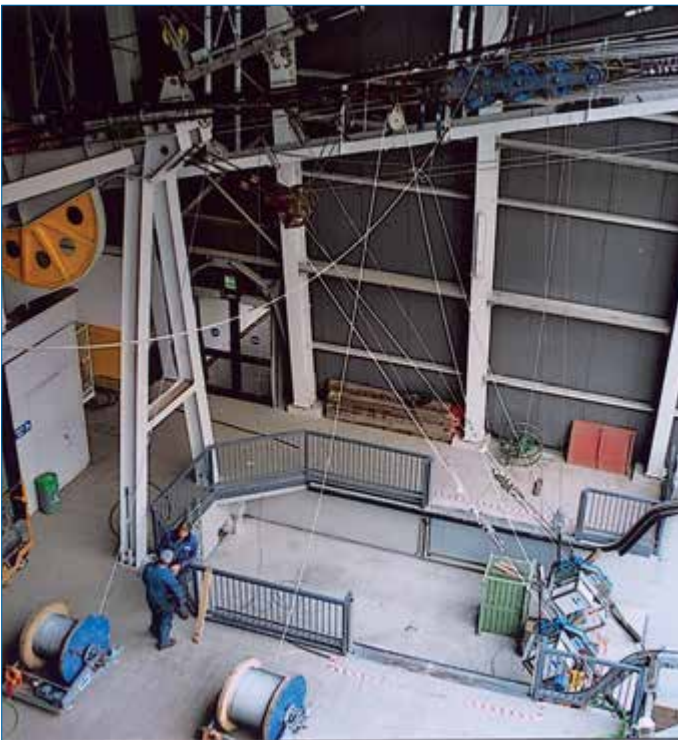

HABEGGER- Motorseilzuggeräte HIT-TRAC

Das Funktionsprinzip

Als Zugmittel dient ein beliebig langes Drahtseil. Über die Druck- und Führungsrolle wird das Seil um das Triebrad gelenkt und in unbelastetem Zustand wieder ausgestossen. Dieses Triebrad-System ist patentiert.

Die Kraftübertragung erfolgt auf den Flanken des Triebrades über die Drei-Punkt-Wippe auf das Seil, welches um die Triebscheibe geschlungen ist.

Das Drahtseil kann an jeder beliebigen Stelle seiner Länge schnell und mühelos eingelegt und herausgenommen werden.

Umständliches Einfädeln von einer Seite her ist nicht mehr nötig.

Überlastsicherung

Eine eingebaute Schutzvorrichtung in Form einer Rutschkupplung bzw. eines Thermoschutzes schützt Ihr Seilzuggerät vor Überlast.

Der Endschalter stellt den Elektromotor automatisch ab, sollte die Last gegen das Gehäuse gezogen werden.

Mit Struppen und Schlingen verankern Sie das Seilzuggerät sicher am Arbeitsort.

Appareils de traction par câble motorisés HIT-TRAC de HABEGGER

Principe du fonctionnement

Un câble métallique d'une longueur quelconque sert de moyen de traction. Le câble est guidé autour de la roue motrice au moyen de la poulie de pression et de celle de guidage, il est relâché quand la contrainte disparaît. Ce système de roue motrice est breveté.

La force est transmise au câble enroulé autour de la poulie motrice sur les flancs de la roue motrice via la bascule à trois points.

Le câble métallique s'insère et s'enlève facilement et rapidement à n'importe quel point de sa longueur.

L'enfilage fastidieux d'un côté n'est plus nécessaire.

Sûreté contre la surcharge

Un dispositif de protection intégré sous forme d'accouplement à glissement ou un thermocouple protègent votre appareil de traction à câble contre la surcharge.

Le fin de course arrêterait automatiquement le moteur électrique si la charge était tirée contre le carter.

Ancrez de manière sûre l'appareil de traction par câble avec des élingues et des boucles sur son lieu d'utilisation.

HABEGGER power-driven rope pulling machines HIT-TRAC

Functional principle

A wire rope of any length serves as the pulling medium. The rope is directed around the driving wheel by the pressure and guiding roller, and pushed out again without any load on it. This driving wheel system is patented.

Force is transmitted from the flanks of the driving wheel via the three-point rocker onto the rope that is looped around the driving sheave.

The wire rope can be quickly and easily inserted and removed at any point along its length.

There is no longer any need to go to the trouble of threading it in from one end.

Overload protection

A built-in protective device in the form of a sliding clutch or a thermal protection device protects your rope pulling machine from overloading.

The limit switch automatically switches off the electric motor if the load is pulled against the housing.

The rope pulling machine is securely anchored at the workplace using straps and loops.

SQS

IO Net

TVV
GS CE

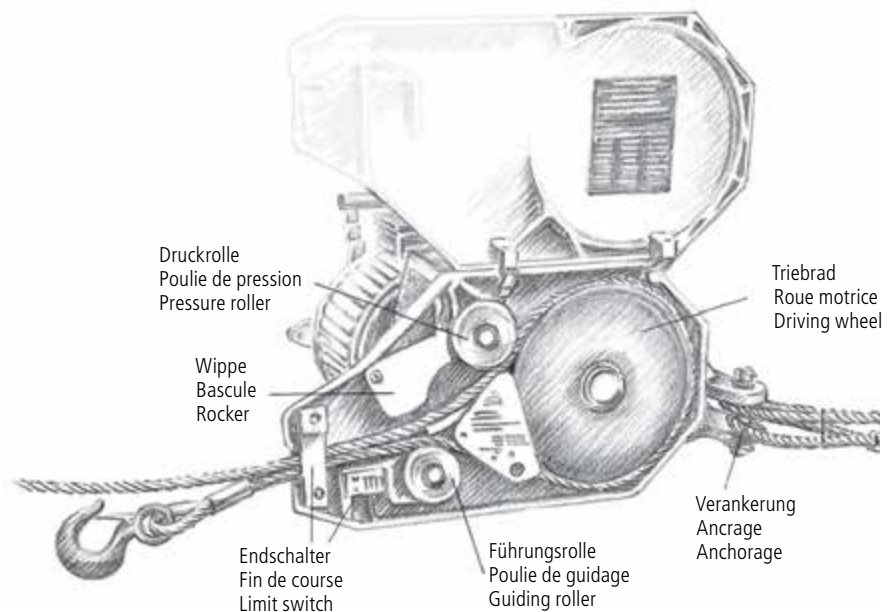

Die Beratung

Mit HABEGGER-Seilzuggeräten sind oft auch ungewöhnliche Lösungen möglich. Zögern Sie deshalb nicht, unseren Rat einzuholen, wenn Sie einmal vor einem Anwendungsproblem stehen.

Consultation

Les appareils de traction par câble de HABEGGER rendent souvent des solutions inhabituelles possibles. N'hésitez pas à nous consulter si vous avez un problème à résoudre.

Consulting

With HABEGGER wire rope hoists, it is often possible to achieve even unusual applications. Therefore, please don't hesitate to call for our advice if you happen to be faced with a problematic application.

HABEGGER HIT-TRAC 8 E

Ein neues, superleichtes Motorseilzugerät zum Heben, Ziehen und Senken mit unbegrenzter Seillänge.

Un nouvel appareil de traction par câble motorisé très léger pour soulever, tirer et abaisser avec un câble d'une longueur illimitée.

A new and super light power-driven rope pulling machine for lifting, pulling and lowering with unlimited rope length.

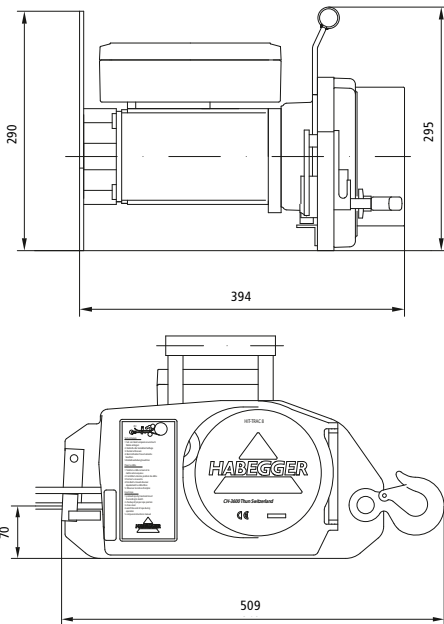

Technische Daten	Caractéristiques techniques	Technical Data	HIT-TRAC 8 E
Nennkraft (Ziehen, Heben, Senken)	Force nominale (tirer, soulever, abaisser)	Rated force (pulling, lifting, lowering)	800 kg
Überlastsicherung durch Strombegrenzung	Sûreté contre la surcharge par limitation du courant	Overload protection thru current limit	bei ca. 20 % Überlast à env. 20 % de surcharge at approx. 20 % overload
Seilgeschwindigkeit	Vitesse du câble	Rope speed	1 – 6 m/min
Seillänge	Longueur du câble	Rope length	unbegrenzt / illimitée unlimited
Gewicht inkl. Motor	Poids avec moteur	Weight incl. engine	32 kg
Seildurchmesser	Diamètre du câble	Rope diameter	8.2 mm
Seilbruchlast effektiv	Charge de rupture effective	Effective rope breaking load	50 kN
Elektro-Antriebsmotor	Moteur de commande électrique	Electric drive motor	50 Hz / 230 V, 10 A
Leistung	Puissance	Power	1 kW
Einschaltdauer	Service intermittent	Intermittent duty	30 %

Grundausrüstung ohne Seil	Equipement de base sans câble	Basic version without rope	
Artikel-Nr.	No d'article	Article no.	06151



Zubehör	Accessoires	Accessories	Artikel-Nr. No d'article / Article no.
Aufbewahrungskasten 520×440×360 mm	Coffret de rangement 520×440×360 mm	Storage box 520×440×360 mm	06231
Steuerkabelverlängerung 10 m	Rallongement du câble de commande 10 m	Extension of control cable 10 m	06233
Steuerkabelverlängerung 20 m	Rallongement du câble de commande 20 m	Extension of control cable 20 m	06234



HABEGGER HIT-TRAC 8 B

Ein neues, superleichtes Motorseilzugerät zum Heben, Ziehen und Senken mit unbegrenzter Seillänge.

Un nouvel appareil de traction par câble motorisé très léger pour soulever, tirer et abaisser avec un câble d'une longueur illimitée.

A new and super light power-driven rope pulling machine for lifting, pulling and lowering with unlimited rope length.

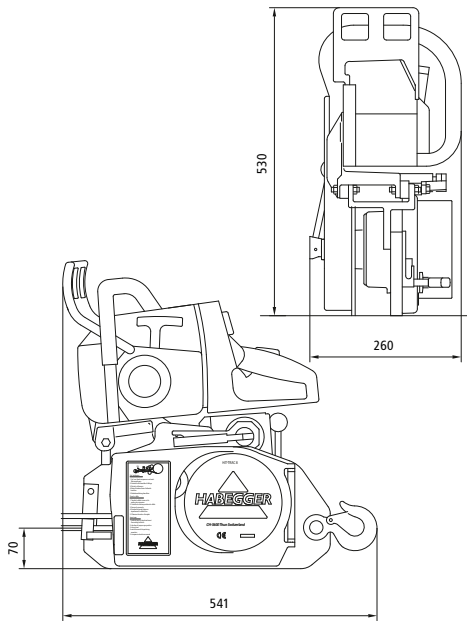

Seil-Ausführung

einseitig mit Kausche, einem Ösenlasthaken mit Sicherungsklinke, anderseitig mit einem Spitz. Andere Längen und Ausführungen auf Anfrage.

Exécution de câble

d'un côté avec cosse, un crochet de levage à œillet avec cliquet de sécurité, de l'autre côté avec une pointe. Autres longueurs et exécutions sur demande.

Wire rope configured

with thimble, an eyelet load hook and locking bar on one end and a pointed end on the other. Other lengths and configurations on request.



Drahtseile / Câbles métalliques Wire ropes

Durchmesser / Diamètre Diameter	8,2 mm
Gewicht / Poids Weight	0,25 kg/m
Länge Longueur Length	Artikel-Nr. No d'article Article no.
auf Haspel / sur dévidoir / on reel	
20 m	07298
30 m	07303
40 m	07304
50 m	07305
60 m	07306
ohne Haspel / sans dévidoir / without reel	
10 m	07577
20 m	07579

Technische Daten	Caractéristiques techniques	Technical Data	HIT-TRAC 8 B
Nennkraft (Ziehen, Heben, Senken)	Force nominale (tirer, soulever, abaisser)	Rated force (pulling, lifting, lowering)	800 kg
Überlastsicherung durch Rutschkupplung	Sûreté contre la surcharge par accouplement à glissement	Overload protection thru by sliding clutch	bei ca. 20 % Überlast à env. 20 % de surcharge at approx. 20 % overload
Seilgeschwindigkeit	Vitesse du câble	Rope speed	ca./env./about 10 m/min
Seillänge	Longueur du câble	Rope length	unbegrenzt / illimitée unlimited
Gewicht inkl. Motor	Poids avec moteur	Weight incl. engine	30 kg
Seildurchmesser	Diamètre du câble	Rope diameter	8.2 mm
Seilbruchlast effektiv	Charge de rupture effective	Effective rope breaking load	50 kN
Antriebsmotor	Moteur de commande	Drive motor	STIHL 260
Leistung	Puissance	Power	2.6 kW

Grundausrüstung ohne Seil	Equipement de base sans câble	Basic version without rope	
Artikel-Nr.	No d'article	Article no.	06313

HABEGGER HIT-TRAC 16 E

Mit dem HIT-TRAC 16 E mit Elektromotor werden Lasten per Knopfdruck gleichmässig angehoben und abgesenkt.

Avec le HIT-TRAC 16 E à moteur électrique, les charges sont soulevées et abaissées de manière homogène par pression de bouton.

The HIT-TRAC 16 E with electric motor lifts and lowers loads smoothly at the push of a button.

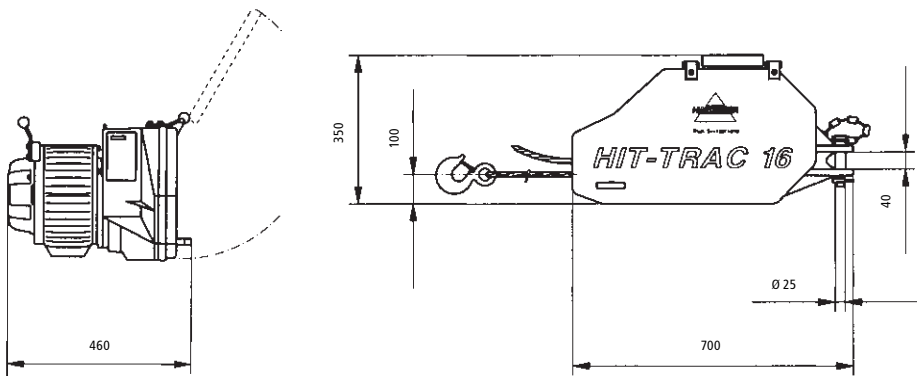

Technische Daten	Caractéristiques techniques	Technical data	HIT-TRAC 16 E	
Nennkraft (Ziehen, Heben, Senken)	Force nominale (tirer, soulever, abaisser)	Rated force (pulling, lifting, lowering)	1600 kg	
Überlastsicherung durch Thermoelement	Sûreté contre la surcharge grâce à un thermocouple	Overload protection by thermocouple		
Seilgeschwindigkeit max.	Vitesse du câble	Rope speed	ca./env./about 10 m/min	
Seillänge	Longueur du câble	Rope length	unbegrenzt / illimitée / unlimited	
Gewicht inkl. Motor	Poids avec moteur	Weight incl. engine	58 kg	
Seildurchmesser	Diamètre du câble	Rope diameter	8,2 mm	11,2 mm
Seilbruchlast effektiv	Charge de rupture effective	Effective rope breaking load	50 kN	80 kN
3-Phasen-Drehstrom-Antriebsmotor	Moteur de commande triphasé	3-phase AC Drive motor	50 Hz / 400 V, 6,8 A	
Leistung	Puissance	Power	3 kW	
Einschaltdauer	Service intermittent	Intermittent duty	30 %	

Grundausrüstung ohne Seil	Equipement de base sans câble	Basic version without wire rope	HIT-TRAC 16 E	
Für Seildurchmesser	Pour diamètre de câble	For rope diameter	8,2 mm	11,2 mm
Artikel-Nr.	No d'article	Article no.	07216/8	07216/11

HIT-TRAC 16 E mit variabler Zuggeschwindigkeit nur in Rohrgestell lieferbar	HIT-TRAC 16 E avec vitesse de traction variable uniquement livrable dans support tubulaire	HIT-TRAC 16 E with variable pulling speed only available in tubular frame	Ø 8,2 mm	Ø 11,2 mm
Geschwindigkeit	Vitesse	Speed	2 – 10 m/min	2 – 10 m/min
Gewicht	Poids	Weight	80 kg	80 kg
Artikel-Nr.	No d'article	Article no.	07215/8	07215/11

Haspelantrieb auf Rohrgestell für den HIT-TRAC 16 E

Das Drahtseil wird automatisch auf- und abgewickelt. Ihr Seil lebt länger, da es nicht über Kanten gezogen, geknickt oder unnötig verschmutzt wird.

Die Aufwickelvorrichtung wird direkt vom Gerätemotor angetrieben. Für den Transport ist der Ausleger einschwenkbar.

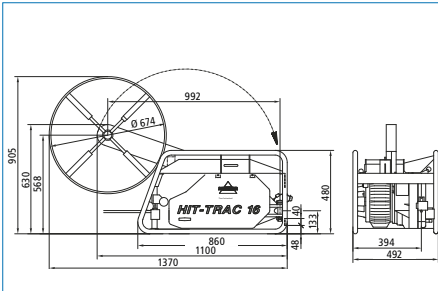

Bobineuse sur support tubulaire pour le HIT-TRAC 16 E

Le câble métallique s'enroule et se déroule automatiquement. Votre câble durera plus longtemps, car il ne passe pas sur des arêtes, ne sera pas plié ou sali inutilement.

Le dispositif d'enroulement est directement entraîné par le moteur de l'appareil. La flèche peut être rentrée pour le transport.



Reel drive on tubular frame for the HIT-TRAC 16 E

The wire rope is wound in and out automatically. Your rope lasts longer since it is no longer pulled around corners, kinked or exposed to unnecessary contamination.

The winding-in device is driven directly by the motor on the unit. The outrigger can be swivelled in for transport.



Bezeichnung	Désignation	Name	Gewicht Poids / Weight	Artikel Nr. No d'article / Article no.
Rohrgestell (ohne HIT-TRAC)	Support tubulaire (sans HIT-TRAC)	Tubular frame (without HIT-TRAC)	14 kg	07252
HIT-TRAC 16 E komplett mit Rohrgestell und Haspelantrieb ohne Seil	HIT-TRAC 16 E complète avec support tubulaire et bobineuse sans câble	HIT-TRAC 16 E complete with tubular frame and reel drive without wire rope	83 kg	Ø 8,2 mm Ø 11,2 mm 07622/8 07622/11



Schutzbügel zu Steuerkasten Protection pour coffret de commande Control box guard

Artikel Nr. No. d'article Article no.	07694
---	--------------



HABEGGER-Zubehör Drahtseile auf Haspel

Accessoires HABEGGER Câbles métalliques sur dévidoir

HABEGGER accessories Wire ropes on reel

Seil-Ø	Ø du câble	Wire Ø		8,2 mm	11,2 mm
Gewicht	Poids	Weight		0,25 kg/m	0,41 kg/m
Länge / Artikel-Nr.	Longueur / No d'article	Length / Article No.	20 m	07298	07326
			25 m	07299	07312
			30 m	07303	07313
			40 m	07304	07314
			50 m	07305	07315
			60 m	07306	07316
			70 m	07307	07317
			80 m	07308	07318
			90 m	07309	07319
			100 m	07310	07320



HABEGGER HIT-TRAC 16 B

Höhere Leistungsfähigkeit für grössere Lasten, mit Benzinmotor. Die Lasten können manuell abgesenkt werden.

Plus grand rendement pour de plus lourdes charges, avec moteur à essence. Les charges peuvent être abaissées manuellement.

High performance for heavier loads, with petrol engine. Loads can be lowered manually.

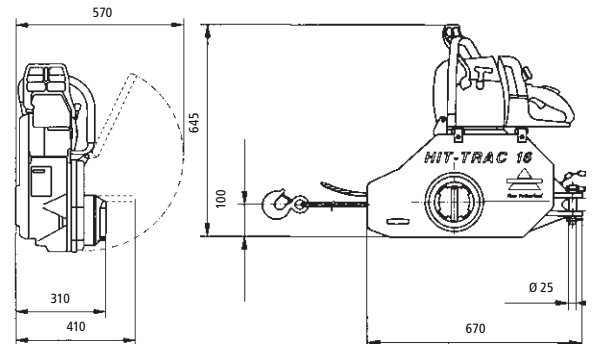

Technische Daten	Caractéristiques techniques	Technical data	HIT-TRAC 16 B	
Nennkraft (Ziehen, Heben, Senken)	Force nominale (tirer, soulever, abaisser)	Rated force (pulling, lifting, lowering)	1600 kg	
Überlastsicherung durch Rutschkupplung	Sûreté contre la surcharge grâce à un accouplement à glissement	Overload protection by sliding clutch	bei ca. 20% Überlast à env. 20 % de surcharge at approx. 20 % overload	
Seilgeschwindigkeit	Vitesse du câble	Rope speed	max. 10 m/min	
Seillänge	Longueur du câble	Rope length	unbegrenzt / illimitée / unlimited	
Gewicht inkl. Motor	Poids avec moteur	Weight incl. engine	44 kg	
Seildurchmesser	Diamètre du câble	Rope diameter	8,2 mm	11,2 mm
Seilbruchlast effektiv	Charge de rupture effective	Effective rope breaking load	50 kN	80 kN
2-Takt-Antriebsmotor	Moteur de commande à 2 temps	Drive motor 2-stroke engine	STIHL MS 660	
Leistung	Puissance	Power	5,2 kW	

Grundausrüstung ohne Seil	Equipement de base sans câble	Basic version without wire rope	HIT-TRAC 16 B	
Für Seildurchmesser	Pour diamètre de câble	For rope diameter	8,2 mm	11,2 mm
Artikel-Nr.	No d'article	Article no.	07016/8	07016/11

Tragbügel	Cadre porteur	Carrying handle	
Artikel-Nr.	No d'article	Article no.	07668

Nur mit Motor lieferbar, da dieser speziell für unseren HIT-TRAC 16 B umgebaut und produziert wird.

Uniquement livrable avec moteur car ce dernier a été transformé et fabriqué spécialement pour notre HIT-TRAC 16 B.

Only available with engine, since the engine is specially produced and converted for our HIT-TRAC 16 B.

Haspelantrieb

Technische Daten

Der Motor kann dauernd eingeschaltet bleiben und ergibt je nach Durchmesser eine Zugkraft von ca. 20 kg.

Je nach Kraft am Seil wird dieses auf oder abgewickelt.

Keine Wickelvorrichtung.

Bobineuse

Caractéristiques techniques

Le moteur peut être enclenché en permanence. Il donne une force au câble suivant diamètre d'environ 20 kg.

Suivant la force, le câble est enroulé ou déroulé.

Il n'y a pas de guidage d'embobinage.

Reel drive

Technical data

The motor can be switched on continuously. It pulls with a force of about 20 kg dependent of the diameter at the reel.

Depending the rope force the rope gets wind up or unwind.

No automatical winding system.

Haspelantrieb 4	Bobineuse 4	Reel drive 4	
Seilaufnahme für Seil	Capacité pour câble	Capacity for wire rope	Ø 8 mm = max. 600 m Ø 11 mm = max. 300 m
Wickelgeschwindigkeit	Vitesse d'enroulage	Speed	0 – 10 m/min
Antrieb	Entraînement	Drive	Drehfeldmagnet Moteur électrique electric motor
Spannung	Tension	Voltage	3 x 400 V
Strom	Courent	Current	0.2 A
Gewicht	Poids	Weight	70 kg
Haspelantrieb ohne Seil	Bobineuse sans câble	Reel drive without wire rope	
Artikel-Nr.	No d'article	Article no.	00395

Haspelantrieb 6	Bobineuse 6	Reel drive 6	
Seilaufnahme für Bobinen bis	Capacité pour bobines jusqu'à	Capacity for reel until	Ø 1.2 m
Wickelgeschwindigkeit	Vitesse d'enroulage	Speed	0 – 5 m/min
Antrieb	Entraînement	Drive	Drehfeldmagnet Moteur électrique Electric motor
Spannung	Tension	Voltage	3 x 400 V
Strom	Courent	Current	0.2 A
Gewicht	Poids	Weight	162 kg
Haspelantrieb ohne Seil	Bobineuse sans câble	Reel drive without wire rope	
Artikel-Nr.	No d'article	Article no.	01651



Haspelantrieb 4
Bobineuse 4
Reel drive 4



Haspelantrieb 6
Bobineuse 6
Reel drive 6

HABEGGER HIT-TRAC 32 E, 64 E, 128 E

Die professionellen Seilzugmaschinen für Lasten von 3,2 bis 12,8 Tonnen im Direktzug.

Les machines de traction à câble professionnelles pour les charges de 3,2 jusqu'à 12,8 tonnes par traction directe.

The professional rope pulling machines for pulling loads from 3,2 to 12,8 tons directly.

Technische Daten Caractéristiques techniques Technical data	HIT-TRAC 32	HIT-TRAC 64	HIT-TRAC 128
Nennkraft (ziehen, heben, senken) Force nominale (tirer, soulever, abaisser) Rated force (pulling, lifting, lowering)	3200 kg	6400 kg	12800 kg
Überlastsicherung durch Thermo-Element Sûreté contre la surcharge grâce à un thermocouple Overload protection by thermocouple			
Seilgeschwindigkeit Vitesse du câble Rope speed	5 m/min	2,5 m/min	2,5 m/min
Seillänge Longueur du câble Rope length	unbegrenzt illimitée unlimited	unbegrenzt illimitée unlimited	unbegrenzt illimitée unlimited
Gewicht inkl. Motor Poids avec moteur Weight incl. motor	160 kg	245 kg	800 kg
Seildurchmesser Diamètre du câble Rope diameter	16 mm	20 mm	28 mm
Seilbruchlast effektiv Charge de rupture effective Effective rope breaking load	194 kN	300 kN	640 kN
3-Phasen-Drehstrom-Antriebsmotor Moteur de commande à moteur triphasé 3-phase AC Drive motor	50 Hz / 400 V, 6,8 A	50 Hz / 400 V, 6,8 A	50 Hz / 400 V, 15,1 A
Leistung Puissance Power	3 kW	3 kW	7,5 kW
Einschaltdauer Service intermittent Intermittent duty	30 %	30 %	30 %

Variable Seilgeschwindigkeit sowie Einschaltdauer 100% auf Anfrage.
Vitesse du câble variable et service intermittent 100 % sur demande.
Variable rope speed and intermittent duty 100% on request.

Standardgerät ohne Seil Machine standard sans câble Basic machine without wire rope	HIT-TRAC 32	HIT-TRAC 64	HIT-TRAC 128
Artikel-Nr. / No d'article / Article no.	08230	08056	08400

Konfektionierte Drahtseile auf Haspel/Bobine auf Anfrage.
Câble configurés sur enrouleur/bobine sur demande.
Wire ropes configured on reel/bobbin on request.



HABEGGER HIT-TRAC 32 E, 64 E, 128 E

HIT-TRAC 32 E

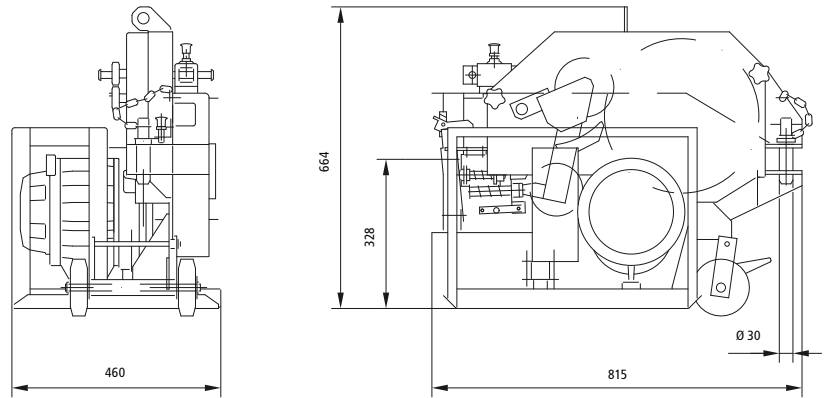

HIT-TRAC 64 E

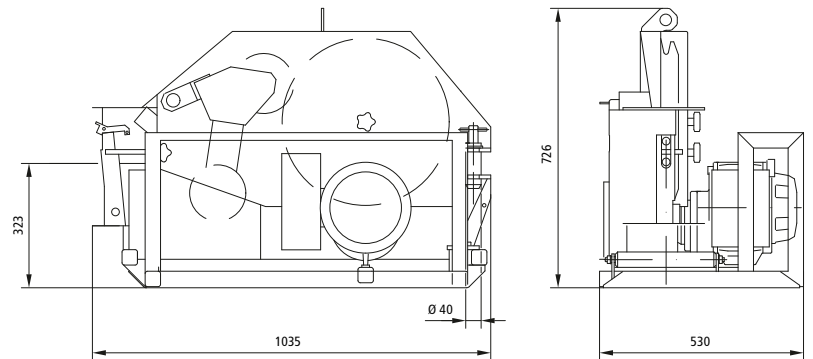

HIT-TRAC 128 E

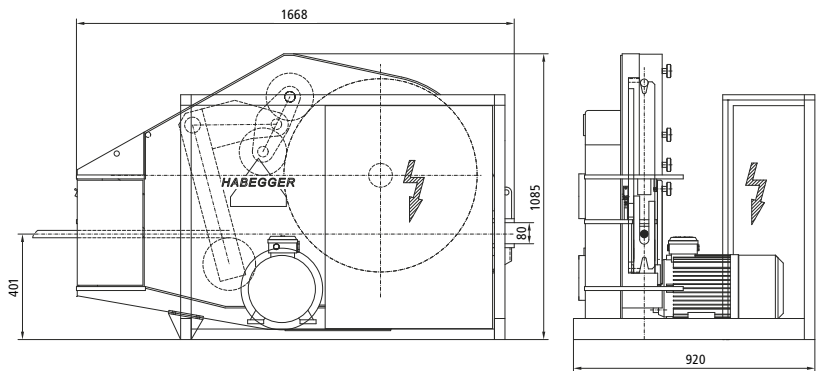

HABEGGER-Seilflaschen Aluminium

Poulies pour moufles HABEGGER en aluminium

HABEGGER rope pulleys, aluminium

AL-A 32 kN	Tragkraft	Force portante	Load capacity	32 kN
	Seildurchmesser max.	Diamètre max. du câble	Rope diameter max.	11 mm
	Gewicht	Poids	Weight	1,2 kg
	Seitenflansch	Bride latérale	Side flange	Alu
	Anzahl Rollen	Nombre de poulies	Number of rollers	1
	Gleitlagerung	Palier à glissement	Plain bearings	
	Kunststoffseilrolle	Poulie en plastique	Plastic pulley	
	Seitenflansch aufklappbar	Bride latérale rabattable	Side flange can be rotated open	
	Artikel-Nr.	No d'article	Article no.	01740

AL-A 64 kN 1-rollig / 1 poulie / 1-roller	Tragkraft	Force portante	Load capacity	64 kN
	Seildurchmesser max.	Diamètre max. du câble	Rope diameter max.	16 mm
	Gewicht mit Gleitlager	Poids avec palier à glissement	Weight with plain bearing	4,8 kg
	Gewicht mit Kugellager	Poids avec palier à roulement	Weight with ball bearing	5 kg
	Seitenflansch	Bride latérale	Side flange	Alu
	Anzahl Rollen	Nombre de poulies	Number of rollers	1
	Kunststoffseilrolle	Poulie en plastique	Plastic pulley	
	Seitenflansch aufklappbar	Bride latérale rabattable	Side flange can be rotated open	
	Artikel-Nr. mit Gleitlager	No d'article avec palier à glissement	Article no. for plain bearing	01840
Artikel-Nr. mit Kugellager	No d'article avec palier à roulement	Article no. for ball bearing	01840/K	

AL-A 64 kN 2-rollig / 2 poulies / 2-roller	Tragkraft	Force portante	Load capacity	64 kN
	Seildurchmesser max.	Diamètre max. du câble	Rope diameter max.	11 mm
	Gewicht	Poids	Weight	5,8 kg
	Seitenflansch	Bride latérale	Side flange	Alu
	Anzahl Rollen	Nombre de poulies	Number of rollers	2
	Gleitlagerung	Palier à glissement	Plain bearings	
	Kunststoffseilrolle	Poulie en plastique	Plastic pulley	
	Seitenflansch aufklappbar	Bride latérale rabattable	Side flange can be rotated open	
	Artikel-Nr	No d'article	Article no.	01840/2

Rückverankerung / Ancrage / Anchorage	Stahl	Acier	Steel	
	Bügel Rückverankerung	Etrier ancrage	Anchorage bracket	
	Gewicht ohne Seilflasche	Poids sans poulies pour moufles	Weight without rope pulley	2,2 kg
	max. Zugkraft 64 kN in nebenstehender Anordnung	Force portante max. 64 kN pour disposition comme ci-contre	max. pulling force 64 kN in side-by-side arrangement	
	passend zu allen Modellen der Baureihe AL-A 64 kN	Convient à tous les modèles de la série AL-A 64 kN	can be used with all models in the AL-A 64 kN series	1
	Artikel-Nr.	No d'article	Article no.	01854

HABEGGER-Seilflaschen Stahl

Poulies pour moufles HABEGGER en acier

HABEGGER rope pulleys, steel

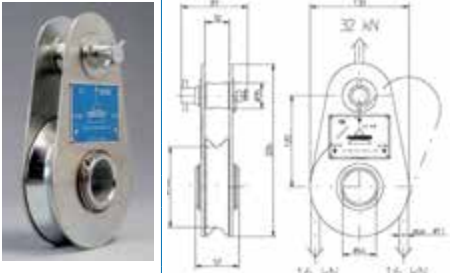
St-A 32 kN		Tragkraft	Force portante	Load capacity	32 kN
	Seildurchmesser max.	Diamètre max. du câble	Rope diameter max.	11 mm	
	Gewicht	Poids	Weight	3,3 kg	
	Seitenflansch	Bride latérale	Side flange	Stahl / Acier / Steel	
	Anzahl Rollen	Nombre de poulies	Number of rollers	1	
	Kugellager	Palier à roulement	Ball bearing		
	Stahlseilrolle	Poulie en acier	Steel pulley		
	Seitenflansch aufklappbar	Bride latérale rabattable	Side flange can be rotated open		
	Artikel-Nr.	No d'article	Article no.	01871	

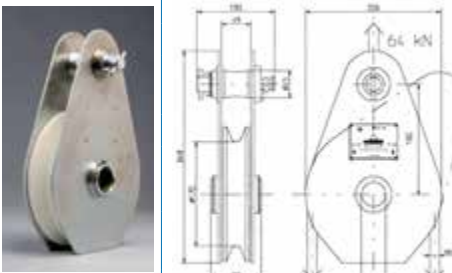
St-A 64 kN		Tragkraft	Force portante	Load capacity	64 kN
	Seildurchmesser max.	Diamètre max. du câble	Rope diameter max.	16 mm	
	Gewicht	Poids	Weight	8 kg	
	Seitenflansch	Bride latérale	Side flange	Stahl / Acier / Steel	
	Anzahl Rollen	Nombre de poulies	Number of rollers	1	
	Kugellager	Palier à roulement	Ball bearing		
	Kunststoffseilrolle	Poulie en plastique	Plastic pulley		
	Seitenflansch aufklappbar	Bride latérale rabattable	Side flange can be rotated open		
	Artikel-Nr.	No d'article	Article no.	01889	

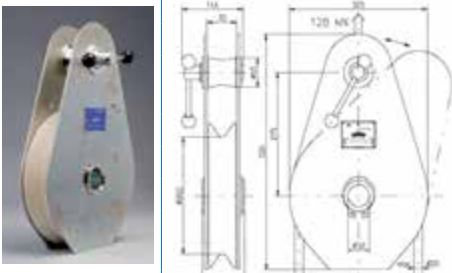
St-A 128 kN 1-rolilig / 1 poulie / 1-roller		Tragkraft	Force portante	Load capacity	128 kN
	Seildurchmesser max.	Diamètre max. du câble	Rope diameter max.	20 mm	
	Gewicht	Poids	Weight	20,5 kg	
	Seitenflansch	Bride latérale	Side flange	Stahl / Acier / Steel	
	Anzahl Rollen	Nombre de poulies	Number of rollers	1	
	Kugellager	Palier à roulement	Ball bearing		
	Kunststoffseilrolle	Poulie en plastique	Plastic pulley		
	Seitenflansch aufklappbar	Bride latérale rabattable	Side flange can be rotated open		
	Artikel-Nr.	No d'article	Article no.	01909	

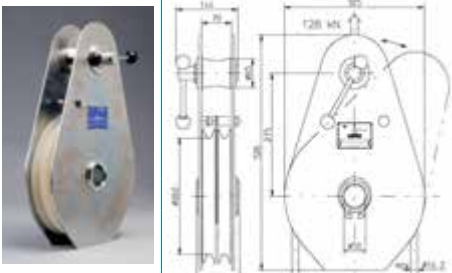
St-A 128 kN 2-rolilig / 2 poulies / 2-roller		Tragkraft	Force portante	Load capacity	128 kN
	Seildurchmesser max.	Diamètre max. du câble	Rope diameter max.	16 mm	
	Gewicht	Poids	Weight	23 kg	
	Seitenflansch	Bride latérale	Side flange	Stahl / Acier / Steel	
	Anzahl Rollen	Nombre de poulies	Number of rollers	2	
	Kugellager	Palier à roulement	Ball bearing		
	Kunststoffseilrolle	Poulie en plastique	Plastic pulley		
	Seitenflansch aufklappbar	Bride latérale rabattable	Side flange can be rotated open		
	Artikel-Nr.	No d'article	Article no.	01910	

Wozu Seilflaschen?

Durch Einf Flaschen kann bei gleichbleibender Nennkraft des Seilzuggerätes ein Mehrfaches an Last bewegt werden, ohne Verwendung eines dickeren Seils, dieses wird immer nur mit der einfachen Kraft belastet. Die Seilflaschen und deren Verankerungen müssen hingegen auf die gesamte Last ausgelegt werden.

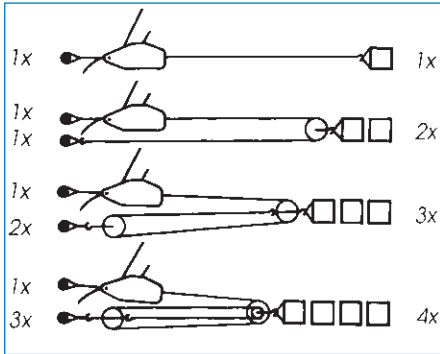

Ziehen / Tirer / Pulling

A quoi servent les poulies pour moufles ?

Grâce au mouflage, il est possible de déplacer une charge beaucoup plus importante à la même force nominale sans avoir à utiliser un câble plus épais sachant que la sollicitation à laquelle il est soumise reste la même. Les poulies pour moufles et leurs ancrages doivent eux être capables de supporter la charge totale.

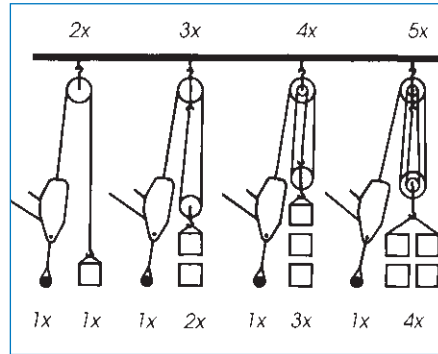

Heben/Senken / Soulever/abaisser
Lifting/lowering

What are rope pulleys used for?

With pulleys, it is possible to move a multiple of the load using a wire rope hoist with the same rated force. This is achieved without using a thicker rope because the rope only has the single force applied to it. The rope pulleys and their anchorages, on the other hand, must be designed to cope with the total load.



Sicherheitslasthaken

Crochet de levage de sécurité

Safety load hook

Tragkraft Force portante Load capacity	zu Seilflasche Poulies pour moufles for rope pulley	Artikel-Nr. No d'article Article no.
3200 kg	AL-A/ST-A 32 kN	4352.3200.0
8000 kg	AL-A/ST-A 64 kN	4352.8000.0



Klappsplint

Goupille fendue à charnière

Folding splint pin

Artikel-Nr.	No d'article	Article no.	2202.1001.1
-------------	--------------	-------------	-------------

Keil-Spannwerkzeug CONI-KLAM

Die Keil-Spannwerkzeuge CONI-KLAM sind einfache und praktische Geräte zum Spannen und Abfangen der Seile beim Ziehen. Das Seil wird durch parallel verschiebbare Klemmbacken festgehalten. CONI-KLAM Spannwerkzeuge sind selbstspannend, die Haltekraft stellt sich stets entsprechend der Zugkraft ein. Gelöst wird der Mechanismus durch Zurückschlagen des Keils.

Typ Type Type	Seil Ø Ø du câble Rope Ø	Nutzlast Charge utile Safe working load	Gewicht Poids Weight	Artikel-Nr. No d'article Article no.
EC 10	5–10 mm	1000 kg	1,2 kg	060.478.002
EC 14	10–14 mm	2000 kg	2,6 kg	060.478.003
EC 21	14–21 mm	3200 kg	5,4 kg	060.478.004

Outil de serrage à clavette CONI-KLAM

Les outils de serrage à clavette CONI-KLAM sont des instruments simples et pratiques pour tendre et retenir les câbles pendant la traction. Le câble est maintenu par une paire de mâchoires décalables parallèlement. Les outils de serrage CONI-KLAM sont auto-serrant, la force de retenue s'adapte toujours à la force de traction. Le mécanisme se déclenche en rabattant la clavette.

CONI-KLAM wedge-type clamping tool

CONI-KLAM wedge-type clamping tools are simple and practical devices for clamping and catching the wire ropes when pulling. The rope is held by clamping jaws that can be moved in parallel. CONI-KLAM clamping tools are self-tensioning, the holding force is always set in accordance with the pulling force. The mechanism is released by knocking back the wedge.



Abfangsicherungen

Sicher ist sicher! Wo Personen oder wertvolle Güter auf Hängebühnen unterwegs sind, wo bei Hebevorgängen jedes Risiko vermieden werden muss, ist doppelte Sicherheit gefordert. BLOC-STOP wie HIT-STOP arbeiten nach dem Klembackenprinzip. Die Sicherung tritt automatisch innert Millisekunden in Funktion, sobald sich die Laufrichtung des Zugseils oder des zusätzlichen Sicherungsseils ändert. Nur durch Betätigen des Spannhebels oder Bügels kann danach ein beabsichtigtes Absenken der Last ausgelöst werden.

BLOC-STOP

Für höchste Ansprüche, mit Übergeschwindigkeitsautomatik.

Pour exigences les plus sévères, avec automatique en cas de trop grande vitesse.

For the most exacting requirements, with automatic overspeed mechanism.

HIT-STOP

Einfacheres Rückverankerungs- und Rutschsicherungsgerät beim Einsatz von Handseilzuggeräten.

Dispositif simple d'ancrage et antidérapant quand on utilise des appareils de traction par câble manuels.

Simpler anchorage and anti-slip device for use with manual wire rope hoists.

Sécurités de retenue

Deux précautions valent mieux qu'une ! Un redoublement de la sécurité est nécessaire quand des personnes ou des marchandises de grande valeur sont transportés sur des nacelles et que tout risque doit être évité. BLOC-STOP et HIT-STOP fonctionnent selon le principe de la mâchoire. La sécurité entre automatiquement en fonction en l'espace de millisecondes dès que le sens de marche du câble de traction ou du câble de sécurité supplémentaire change. C'est seulement en actionnant le levier de serrage ou l'étrier qu'il sera ensuite possible d'abaisser intentionnellement la charge.



Interceptors

Safety first! Whenever people or valuable items are on suspended platforms, wherever it is necessary to rule out all risks, it is best to be double-sure about safety. BLOC-STOP and HIT-STOP operate using the clamping jaw principle. The protective device takes effect automatically within a matter of milliseconds as soon as the running direction of the hauling rope or the additional safety rope changes. The load can only be deliberately lowered after this by first operating the clamping lever or bracket.



BLOC-STOP mit Übergeschwindigkeitsautomatik

BLOC-STOP avec automatique en cas de trop grande vitesse

BLOC-STOP with automatic overspeed mechanism

Modell Modèle Model	Traglast Charge Safe working load	Seil Ø Ø du câble Rope Ø	Geschwindigkeit Vitesse Speed	Gewicht Poids Weight	Artikel-Nr. No d'article Article no.
BSO 500	500 kg	8 mm	18 m/min	4,5 kg	060.478.028
BSO 1040	1000 kg	11 mm	18 m/min	4,5 kg	060.478.031

Geräte für Rückverankerungs- und Rutschsicherungsapparat für Handseilzuggeräte

Appareil pour dispositif d'ancrage et antidérapant pour appareils de traction par câble manuels

Devices for anchorage and anti-slip apparatus for manual wire rope hoists

Als zusätzliche Sicherheit zu Comme sécurité supplémentaire pour As additional safety for	Gewicht Poids Weight	Artikel-Nr. No d'article Article no.
HABEGGER HIT 6	1,6 kg	00483
HABEGGER HIT 10	1,8 kg	00440

Haken

Dieses Kleinmaterial ist nicht weniger wichtig als anderes Zubehör. Mit den kleinen, aber richtigen Dingen lassen sich Arbeitsabläufe oft speditiver und sicherer vollziehen.

Ösenhaken mit Sicherungsklinke Crochet à œillet avec cliquet de sécurité Eyelet hook with locking bar

Tragkraft Force portante Load capacity	Gewicht Poids Weight	Abmessungen mm Dimensions mm						Artikel-Nr. No d'article Article no.
		A	B	C	D	E	F	
1000 kg	0,40 kg	23	46	92	127	22	82	4356.1002.0
1600 kg	0,60 kg	29	53	106	145	24	92	4356.1004.0
3200 kg	1,50 kg	40	76	145	200	30	122	4356.1006.0



Wirbelhaken mit Sicherungsklinke Crochet à émerillon avec cliquet de sécurité Swivelling load hook with locking bar

Tragkraft Force portante Load capacity	Gewicht Poids Weight	Abmessungen mm Dimensions mm							Artikel-Nr. No d'article Article no.
		A	B	C	D	E	F	G	
1000 kg	0,90 kg	39	37	140	22	21	14	82	4357.1001.0
1600 kg	1,30 kg	46	45	168	27	24	17	92	4357.1601.0
3200 kg	3,14 kg	47	50	214	36	33	20	122	4357.3200.0



Ösenhaken Shur-Loc Crochet à œillet Shur-Loc Shur-Loc Eyelet hook

Tragkraft Force portante Load capacity	Gewicht Poids Weight	Abmessungen mm Dimensions mm					Artikel-Nr. No d'article Article no.
		A	B	C	D	E	
1000 kg	0,50 kg	11	107	22	32	28	4353.1000.0
2000 kg	1,10 kg	12	135	25	45	33	4353.2000.0
3200 kg	2,00 kg	14	168	32	58	44	4353.3202.0



Wirbelhaken Shur-Loc Crochet à émerillon Shur-Loc Shur-Loc swivelling hook

Tragkraft Force portante Load capacity	Gewicht Poids Weight	Abmessungen mm Dimensions mm					Artikel-Nr. No d'article Article no.
		A	B	C	D	E	
1000 kg	0,65 kg	11	150	33	23	28	4359.1000.0
2000 kg	1,20 kg	15	185	34	27	34	4359.2000.0
3200 kg	3,15 kg	18	216	42	35	45	4359.3150.0



Kupplungs-Haken/Solo-Haken Crochet de couplage Solo Coupling hook Solo

Tragkraft Force portante Load capacity	Gewicht Poids Weight	Abmessungen mm Dimensions mm						Artikel-Nr. No d'article Article no.
		A	B	C	D	E	F	
1600 kg	0,360 kg	12	22	88	47	33	20	4365.1003.1

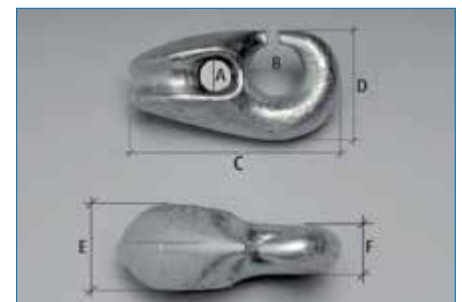

Crochets

Ce petit matériel n'est pas moins important que les autres accessoires. Les choses les plus petites, quand elles sont adéquates, permettent souvent de réaliser des opérations plus rapidement en toute sécurité.

Hooks

These items are no less important than other accessories. Having the right equipment makes your work quicker and safer.

Seilablenkrollen

Poulies de déviation

Rope deflecting rollers

Bezeichnung	Désignation	Name	1-fach Simple Single	2-fach Double Double	3-fach Triple Triple
Abmessungen A	Dimensions A	Dimensions A	120 mm	120 mm	120 mm
B Ø	B Ø	B Ø	50 mm	50 mm	50 mm
C	C	C	125 mm	147 mm	147 mm
D	D	D	117 mm	117 mm	117 mm
Gewicht	Poids	Weight	2.0 kg	4.2 kg	6.5 kg
Artikel-Nr.	No d'article	Article no.	01030	01032	01033

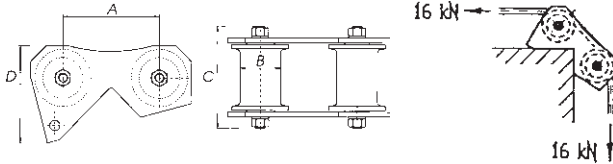

Kantenreiter 90°

Poulies de déviation 90°

Rope deflecting rollers 90°

Seil Ø Ø du câble Rope Ø	Seilzug Appareil de traction par câble Wire rope hoist	Gewicht Poids Weight	Artikel-Nr. No d'article Article no.
max. 16 mm	max. 80 kN	15 kg	01071

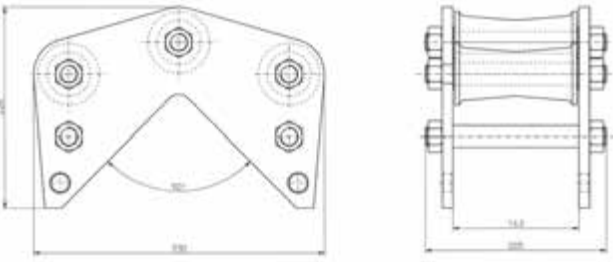

Ankerschäkel

Manille d'ancrage

Anchorage shackle

Tragkraft Force portante Load capacity	Zoll Pouce Inch	Gewicht Poids Weight	Abmessungen / Dimensions mm					Artikel-Nr. No d'article Article no.
			A	B	C	D	E	
500 kg	1/4	0,05 kg	7	28	8	20	12	4330.1002.1
1000 kg	3/8	0,15 kg	10	37	10	26	16	4330.1004.1
2000 kg	1/2	0,37 kg	14	51	16	32	22	4330.1006.1
3300 kg	5/8	0,65 kg	16	64	20	43	26	4330.1008.1
4800 kg	3/4	1,06 kg	19	76	22	51	31	4330.1009.1
6500 kg	7/8	1,56 kg	22	83	24	58	36	4330.1010.1
8500 kg	1	2,40 kg	27	93	29	68	41	4330.1011.1
9500 kg	1 1/8	3,28 kg	28	108	33	75	47	4330.1012.1
12000 kg	1 1/4	4,32 kg	32	119	35	82	52	4330.1013.1
13500 kg	1 3/8	5,30 kg	35	133	39	92	57	4330.1014.1
17000 kg	1 1/2	7,89 kg	38	146	42	99	60	4330.1015.1



Ovaler Ring

Anneau oval

Oval ring

Tragkraft Force portante Load capacity	Gewicht Poids Weight	Abmessungen / Dimensions mm			Artikel-Nr. No d'article Article no.
		A	B	C	
1100 kg	0,34 kg	110	60	13	4336.1001.0
2500 kg	0,70 kg	140	80	16	4336.1002.0
3300 kg	0,90 kg	140	80	18	4336.1003.0
5300 kg	1,44 kg	155	95	22	4336.1004.0
8500 kg	2,90 kg	185	115	28	4336.1005.0

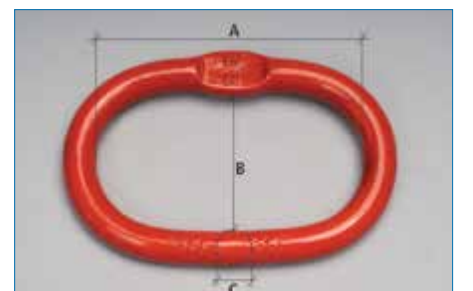

Verankerungssysteme

Die Verankerung muss immer und überall der Zugkraft des Geräts angepasst werden, wobei Bodenbeschaffenheit und Witterung berücksichtigt werden müssen. Im Gelände hat sich die Titan-Feldverankerung bestens bewährt.

Systèmes d'ancrage

L'ancrage doit toujours et partout être adapté à la force de traction de l'appareil, il doit être tenu compte de la nature du sol et des conditions atmosphériques. L'ancrage « plein champ » en titane a fait ses preuves sur les terrains « à tous vents ».

Anchorage systems

All parts of the anchorage must always be adapted to the pulling force of the unit. It is also necessary to take account of the composition of the ground and the weather conditions. The "Titan" field anchor has proved particularly effective in soil.

Bezeichnung	Désignation	Name	Für Seilzuggeräte Pour appareils de traction à câble For wire rope hoists	Gewicht Poids Weight	Artikel-Nr. No d'article Article no.
Titan-Feldverankerung 8 Stäbe 0,75 m	Ancrage « plein champ » en titane 8 tiges de 0,75 m	Titan field anchor 8 rods 0.75 m	HIT-16/32 HIT-TRAC	31 kg	060.477.001
Stab zu Feldverankerung 0,75 m	Tige d'ancrage « plein champ » 0,75 m	Rod for field anchor 0.75 m		1,75 kg	060.477.012
HIT-Tellerverankerung	Ancrage à plateau HIT	HIT plate anchor	HIT-6/10/16	1 kg	060.477.101
Tellerverankerung 1,5 m	Ancrage à plateau 1,5 m	Plate anchor 1,5 m	HIT HIT-TRAC	7,35 kg	01056



Drahtseilstruppen

auch andere Ausführungen, Längen, Seil-Ø

Drahtseilstruppen und Textil-Rundschlingen sind äusserst nützliche Hilfsmittel. Man merkt es erst, wenn sie gerade nicht zur Hand sind. Treffen Sie Ihre Wahl aus unserem grossen Angebot. Benötigen Sie Spezialanfertigungen? Auch damit können wir Sie rasch bedienen.

Élingues en câble métallique

Autres exécutions, longueur, Ø de câble, possibles





Les élingues en câble métallique et les boucles rondes en textile sont des accessoires particulièrement utiles. On s'en rend en particulier compte quand on ne les a pas sous la main. Faites votre choix parmi notre vaste gamme. Nécessitez-vous des exécutions spéciales ? Dans ce cas aussi, nous pouvons vous aider rapidement.

Wire rope straps

are also available in other versions, lengths and rope diameters

Wire rope straps and textile round loops are extremely useful items. Just how useful becomes apparent if you don't have one to hand. Choose from our wide selection.

Do you need special versions? We can also provide you with them quickly.

Struppenlänge / Longueur élingue / Strap length		Artikel-Nr. / No d'article / Article no.				
		1 m	2 m	3 m	4 m	5 m
Modell / Modèle / Model	Seil-Ø Ø de câble Rope Ø					
S1 	6 mm	01421	01422	01423	01424	01425
	8 mm	01301	01302	01303	01304	01305
	11 mm	01311	01312	01313	01314	01315
	15 mm	01321	01322	01323	01324	01325
S2 	6 mm	01431	01432	01433	01434	01435
	8 mm	01331	01332	01333	01334	01335
	11 mm	01341	01342	01343	01344	01345
S3 	15 mm	01351	01352	01353	01354	01355
	6 mm	01441	01442	01443	01444	01445
	8 mm	01361	01362	01363	01364	01365
S4 	11 mm	01371	01372	01373	01374	01375
	15 mm	01381	01382	01383	01384	01385
	6 mm	01451	01452	01453	01454	01455
	8 mm	01391	01392	01393	01394	01395
	11 mm	01401	01402	01403	01404	01405
	15 mm	01411	01412	01413	01414	01415

Textil-Rundschlingen

Boucles rondes en textile

Textile round loops

Tragkraft / Farben-Code Force portante / Code de couleur Load capacity / Colour code	Artikel-Nr. / No d'article / Article no.					
	L = 1 m	L = 1,5 m	L = 2 m	L = 2,5 m	L = 3 m	L = 4 m
1000 kg / violett/violet/violet	060.478.102	060.478.103	060.478.104	060.478.105	060.478.106	060.478.108
2000 kg / grün/vert/green	060.478.202	060.478.203	060.478.204	060.478.205	060.478.206	060.478.208
3000 kg / gelb/jaune/yellow	060.478.302	060.478.303	060.478.304	060.478.305	060.478.306	060.478.308

Weitere Grössen auf Anfrage
Autres tailles sur demande
Other sizes on request

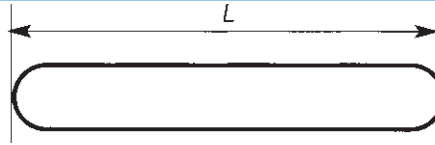

Drahtseilklemmen nach IRON Grip

Serre-câbles selon IRON Grip

Wire rope grips to IRON Grip

Typ Type Type	Seil Câble Rope Ø mm	Zoll Pouce Inch	Anzahl je Schlaufe Nombre par boucle Number per loop	Gewicht Poids Weight kg	Artikel-Nr. No d'article Article no.
BG-M 6	5 – 6	1/4	3	0,10	4315.1001.1
BG-M 9	7 – 9,5	3/8	3	0,19	4315.1002.1
BG-M 12	10 – 12,5	1/2	4	0,34	4315.1003.1
BG-M 16	13 – 16,5	5/8	4	0,57	4315.1004.1
BG-M 20	17 – 20	3/4	5	1,00	4315.1005.1



Drahtseilklemmen nach DIN 1142

Serre-câbles selon DIN 1142

Wire rope grips to DIN 1142

Seil Câble Rope Ø mm	Zoll Pouce Inch	Anzahl je Schlaufe Nombre par boucle Number per loop	Gewicht Poids Weight kg	Artikel-Nr. No d'article Article no.
2 – 3,5	1/8	3	0,014	4313.1001.1
4 – 5	3/16	3	0,015	4313.1002.1
5,5 – 6,5	1/4	3	0,020	4313.1003.1
7 – 8	5/16	4	0,040	4313.1004.1



Drahtseilklemmen, die kleinen Helfer für den kurzfristigen Einsatz. Beachten Sie bitte folgende Hinweise: Schlaufenverbindungen mit Klemmen erreichen in der Regel ca. 80% der garantierten Seilbruchlast. Ziehen Sie die Klemmen nach erfolgter Belastung nach. Bei Bügelklemmen die Klemmbacke auf den belasteten Seilstrang und den Bügel auf das unbelastete Seilende legen. Mindestanzahl 3 Stück bis Seildurchmesser 15 mm.

Les serre-câbles, les petits assistants pour utilisation à court terme. Veuillez tenir compte de ce qui suit : les liaisons par boucle avec des serre-câbles atteignent en général env. 80 % de la charge de rupture garantie. Resserrer les serre-câbles après utilisation. En cas d'utilisation d'étriers de serrage, poser la mâchoire sur le brin de câble sous charge et l'étrier sur l'extrémité non chargée du câble. Au moins 3 sont nécessaires jusqu'à un diamètre de câble de 15 mm.

Wire rope grips, the "helping hands" for quick requirements. Please note the following: Loop connections with grips generally achieve about 80 % of the guaranteed rope breaking load. Retighten the grips after applying the load. In the case of hoop grips, place the clamping jaw on the loaded wire strand and the hoop on the non-loaded end of the wire. Minimum quantity 3 items up to 15 mm rope diameter.



HABEGGER Dienstleistungen

Reparatur- und Kundenservice

Wissen Sie, dass auch heute noch unsere ältesten Geräte repariert werden können? Rasch und preiswert, genauso, wie wir auch Ersatzteile postwendend liefern.



Prüfstand
Banc d'épreuve
Test rig

HABEGGER Service

Service de réparation et S.A.V.

Saviez-vous que, aujourd'hui encore, nos plus vieux appareils peuvent être réparés? Rapidement et à un prix avantageux, comme pour la livraison immédiate de pièces de rechange.



HABEGGER Services

Repair and customer service

Did you know that even our oldest units can still be repaired today? Quickly and with value for money, in the same way as we despatch your spare parts as quickly as possible.



Entwicklung, Engineering und Produktion

Unsere Entwicklungen und Produktionen gehen weit über das Standard-Sortiment hinaus. Für Speziallösungen und Beratung stehen wir gerne zur Verfügung.

Développement, ingénierie et production

Nos développements et nos productions dépassent de loin l'assortiment standard. Nous sommes à votre entière disposition si vous nécessitez des solutions spéciales ou des conseils.

Development, engineering and production

Our development and production far exceed the standard assortment. We look forward to hearing from you with regard to special solutions or if you require other advice.



**HABEGGER persönliche
Schutzausrüstung gegen
Absturz**



travsafe® Laufsicherung
travsafe® ligne de vie
travsafe® life line system

**HABEGGER équipement de
protection personnel anti-
chute**

**HABEGGER personal
protective equipment to
prevent falling**



Rettungsdreibein Tracpode®
Trépied Tracpode®
Resuce Tracpode®

**Persönliche Schutzausrüstung
gegen Absturz**
Travaux en hauteur
et protection antichute

Der richtige Partner für Ihre Sicherheit
Le bon partenaire pour votre sécurité

HABEGGER
Thun Switzerland



Kraftmessgeräte



Capteurs de force



Dynamometers



