



Fasketunnel
Nedsivning
Installationsvejledning
Version: April 2024

Dette dokument indeholder en vejledning til installation af WaterCare's Faskinetunnel

Indholdsfortegnelse

1. Produktoversigt.....	S. 3
1.1 Teknisk data.....	S. 4
1.2 Overlap imellem moduler.....	S. 5
1.3 Udboring til udluftnings-, spule- og inspektionsrør.....	S. 6
1.4 Udboring til sideforbindelser.....	S. 7
2. Forberedelser og udstyr.....	S. 8
2.1 Geotekstiler til installation.....	S. 8
2.2 Fragt og løft.....	S. 8
3. Nedgravning.....	S. 9
3.1 Dybder og belastninger for brug af maskineri.....	S. 12
3.2 Trafikforhold.....	S. 13
3.3 Udluftning af tunnelsystem.....	S. 13
3.4 Spuleplader.....	S. 13
4. Produktinstallation.....	S. 14
4.1 Produktinstallation - Faskinetunnel.....	S. 14
4.2 Rørgennemføring.....	S. 15
4.3 Installations Steps (nedsivning).....	S. 15
5. Drift og vedligeholdelse.....	S. 16
6. Øvrige krav.....	S. 17
7. Afskaffelse.....	S. 17
8. Kvalitet og kontrolskema til installation.....	S. 18

Placering af WaterCare Faskinetunneler

- Installation af WaterCare Faskinetunnel skal ske efter forskrift i denne vejledning.
- Hvis permanent vandspejl kan forekomme, skal produktet installeres i frostfri dybde.
- WaterCare Faskinetunnel må IKKE placeres under bygninger.

Indledende krav til installation

- Det er vigtigt at undersøge, om modulerne er blevet beskadiget under transport.
- Transportskader skal meddeles WaterCare inden modulerne nedgraves. Ellers bortfalder garantien.
- Bunden, som tunnellerne placeres på, skal være i friktionsrigtigt materiale, komprimeret til **standard proctor 95%** og være **bæredygtig i våd tilstand til de forventede laster der må forekomme**.
Det er både entreprenørens og rådgiverens ansvar, at sikre at råjordsplanum kan modstå de belastninger som forventes at forekomme både i driftsscenario og ifm. kørsel fra tungt byggetrafik, hvis ikke anlægget afskærms i byggeprocessen.
- Påfyldningsmaterialet som fyldes i udgravningen skal være i overensstemmelse med tabel 1 (se s. 11).
- Påfyldningsmaterialet skal være friktionsrigtig og må **IKKE** indeholde ler eller silt.
- Vær **særligt OBS** på at der skal foldes geotekstil omkring samlingerne for at sikre mod erosion.
- Tunnelanlæg må graves ned til en **max dybde på 5 meter** fra terræn til bunden af tunnelen.
- Udgravningens sider skal have en hældning på minimum 45 grader

Generelle forhold og dimensionering af vejkasse

- Relevante standarder for installation, f.eks. vejbygning til trafikbelastede arealer, skal følges.
- Ajourføring med vejbygningsfaget skal ske efter de nyeste bestemmelser.
- Placering af faskinen i nærheden af bygninger skal ske efter reglerne i DS/EN 1997-1:2007 eller iht. gældende lovgivning på området.
- Dimensionering af vejkasse og dimensionering af den dimensionsgivende trafikbelastning skal ske af fagkyndig person inden for gældende vejregler på området.

Opdriftssikring

- Påfyldningslaget opbankes til en minimum vægtfylde på 1800 kg/m³ ved 95% SP.

Installationsvejledning

Faskinetunnel

 **BEMÆRK: GARANTEN BORTFALDER, HVIS IKKE DENNE VEJLEDNING FØLGES!**

1. Produktoversigt

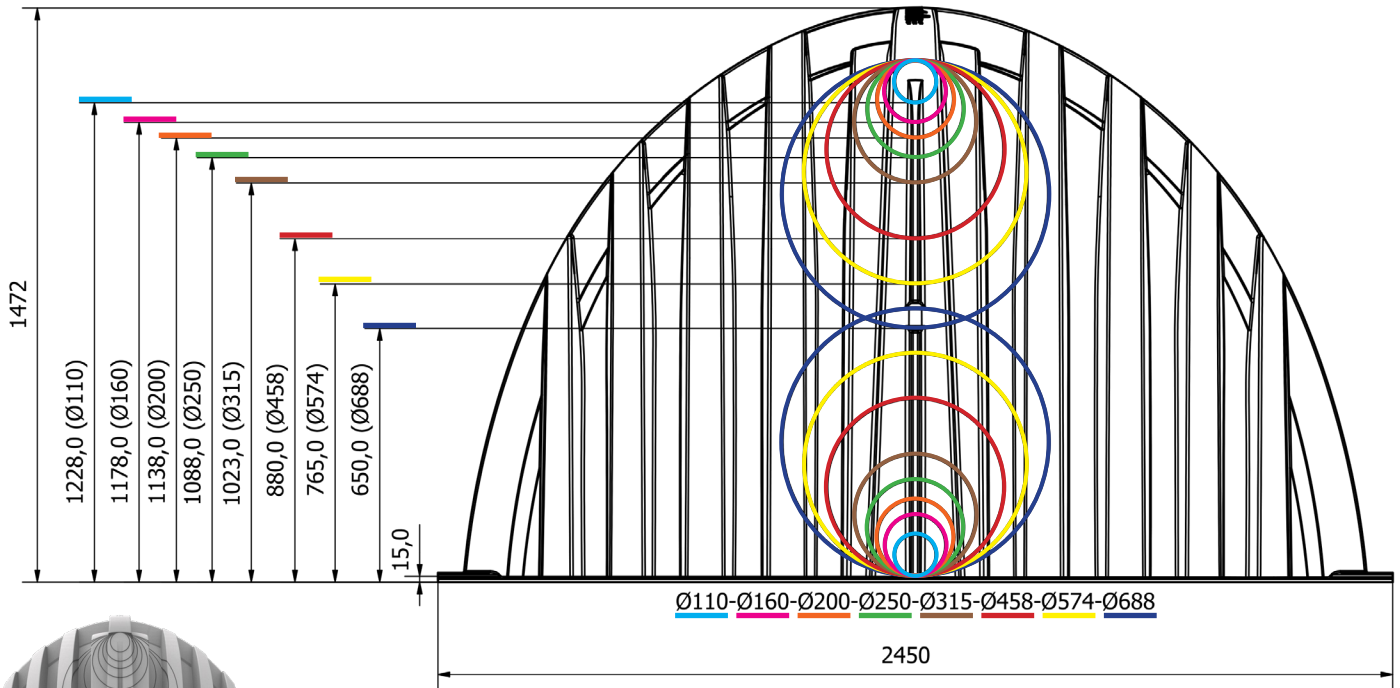

Endemodul

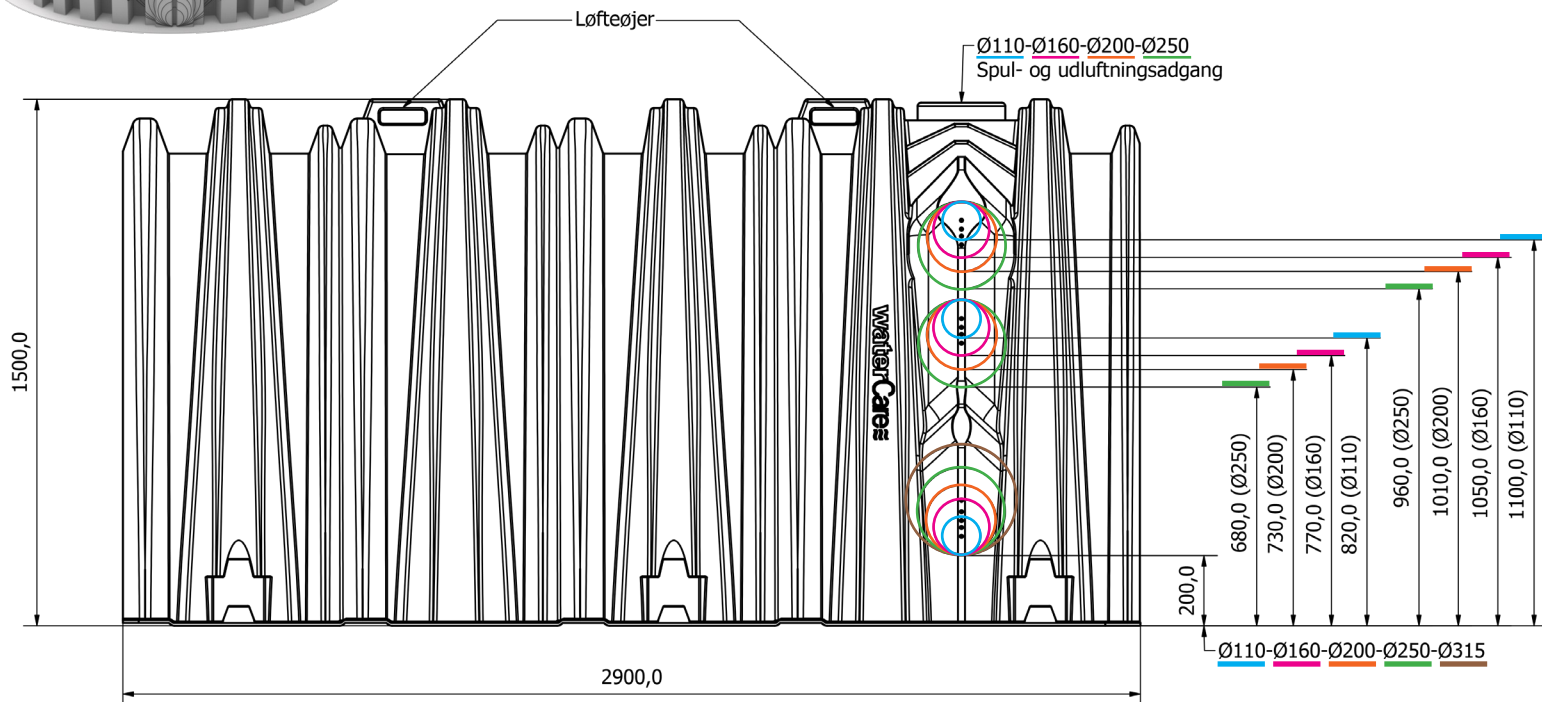

Midtermodul

1. Produktoversigt

1.1 Teknisk data

Teknisk data for WaterCare Faskinetunnel Midter- og Endemodul

Beskrivelse	Midtermodul	Endemodul	
Længde	2900 mm	738 mm	
Brede	2450 mm	2450 mm	
Højde	1500 mm	1472 mm	
Måltolerancer	+/- 3 %	+/- 3 %	
Vægt	160 kg	65 kg	
Materiale	PE	PE	
Fodareal	0,52 m ²	0,30 m ²	
Effektiv volumen	6,72 m ³	Start: 0,93 m ³	Slut: 0,73 m ³
Effektiv længde (overlap)	2798 mm	Start: 636 mm	Slut: 610 mm

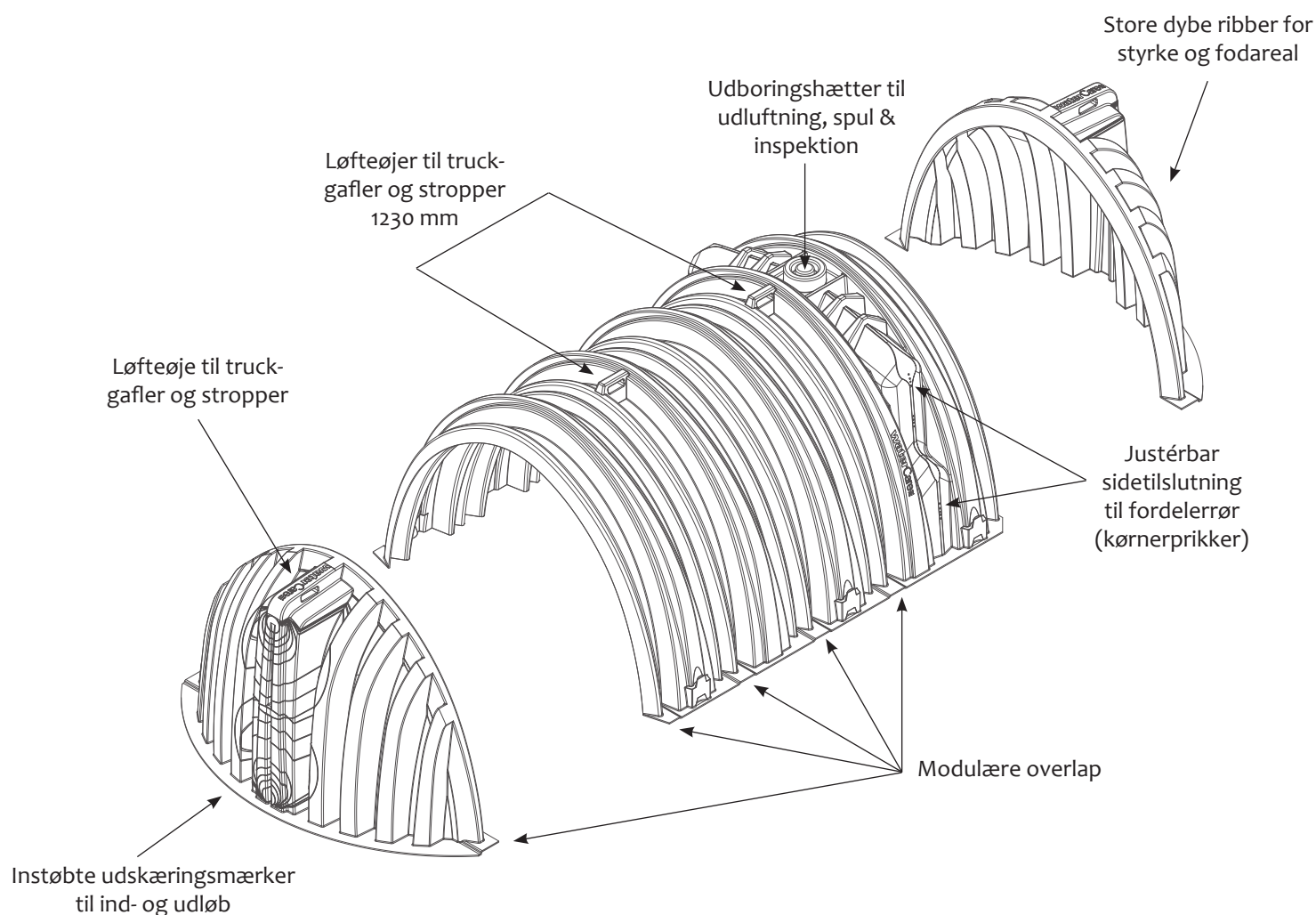

1. Produktoversigt

1.2 Overlap imellem moduler

- Moduler sammensættes ved at den største ribbe altid overlapper den lille ribbe.
- Modulerne skubbes helt sammen ved at den mindste ribbe støder op mod den store ribbes indvendige flade (Se illustration).
- Korrekt overlap er udfaldsgivende for Faskinetunnelens styrke og **skal overholdes**.
- Efter korrekt overlap fikseres modulerne med selvskærende skruer på ydersiden (pilen viser skrueretning).
 - Montér 6 skruer pr. overlap. 3 stk. fordelt ligeligt på hver side fra midten af modulet og ned.

TIP: Det er en fordel at placere Midtermodulets store ribbe i starten af udgravningen. Således overlapper alle modulernes ribber korrekt når de placeres direkte i udgravningen vha. maskinløft i de indstøbte løfteøjer.

Overlap Endemodul og en stor ribbe.

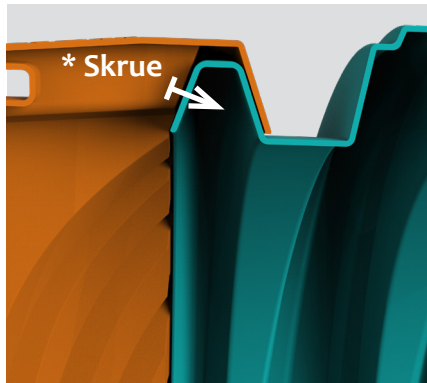

Overlap ved en stor og en lille ribbe.

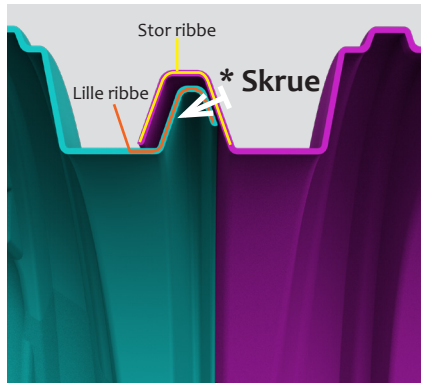

Overlap ved en lille ribbe og endemodul.

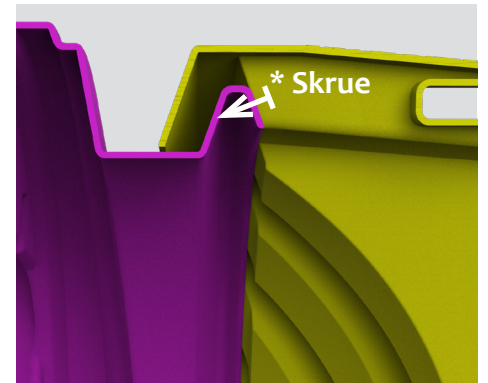

Overlap i bunden imellem Endemodulet og den store ribbe.



Overlap i bunden imellem den store og lille ribbe.



Overlap i bunden imellem den lille ribbe og Endemodulet.

1. Produktoversigt

1.3 Udboring til udluftnings-, spule- og inspektionsrør

Det er vigtigt, at udboringen udføres med præcision, så hullet passer den ønskede rørdimension. Vær derfor særligt opmærksom på om rørdimensionen kræver en tilsluttet- eller fri muffe.

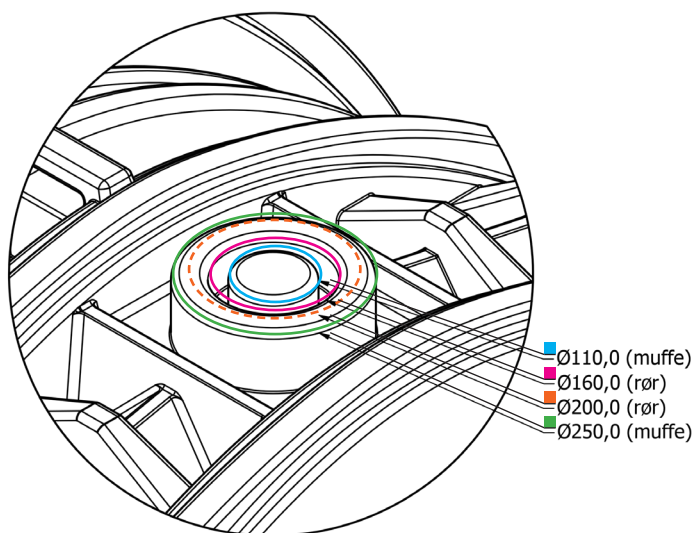

- Skal røret bruges til spuling, skal der dimensioneres med en rørstørrelse på min. Ø250 mm.
- For vejledning omkring spul, se venligst afsnit 5 'Drift og vedligeholdelse' på s. 20.

Ø110 rør med tilsluttet muffe

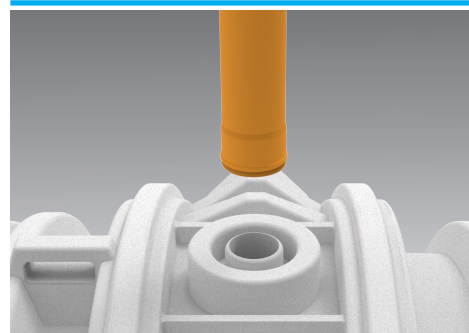

Ø160 rør med fri muffe

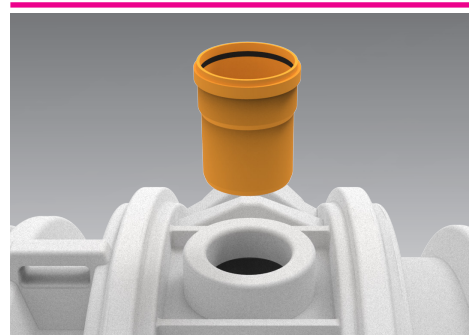

Ø200 rør med fri muffe



Ø250 rør med tilsluttet muffe

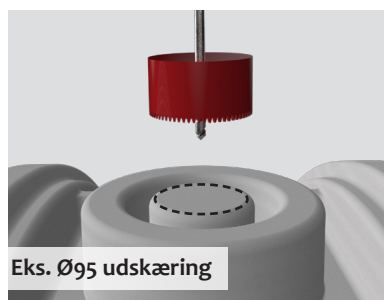
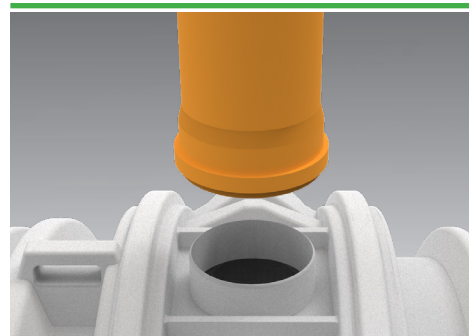

Eks. Ø95 udskæring

Værktøj til udboring.

Rør Ø-mål	Hul Ø-mål	Muffe
Ø110	Ø95	Tilsluttet
Ø160	Ø160	Fri
Ø200	Ø200	Fri
Ø250	Ø235*	Tilsluttet

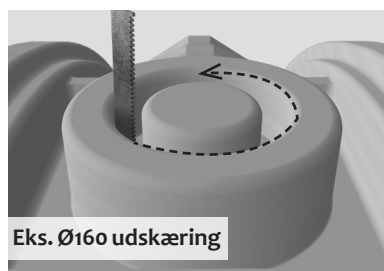

Eks. Ø160 udskæring

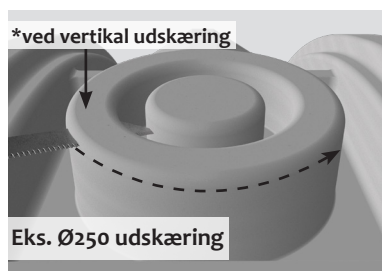

Eks. Ø250 udskæring

Afsav lodret ned, eller vandret på hættten.

OBS: Skær IKKE for meget af hættten og sørg for, at kunne tage afskæringen af.

1. Produktoversigt

1.4 Udboring til sideforbindelser

- Rørføring i øverste fordeler op til $\text{Ø}250$. (markeret med grønt)
- Rørføring i nederste fordeler op til $\text{Ø}315$. (markeret med brunt)
- Mindre rørføring kan indsættes længere mod bunden, så længe det holdes indenfor fordelerstykket, og ikke udborer ribbestrukturen eller modulets fod.

Det er vigtigt, at de ydre målsætninger for udboring overholdes, for at opretholde emnets styrke.

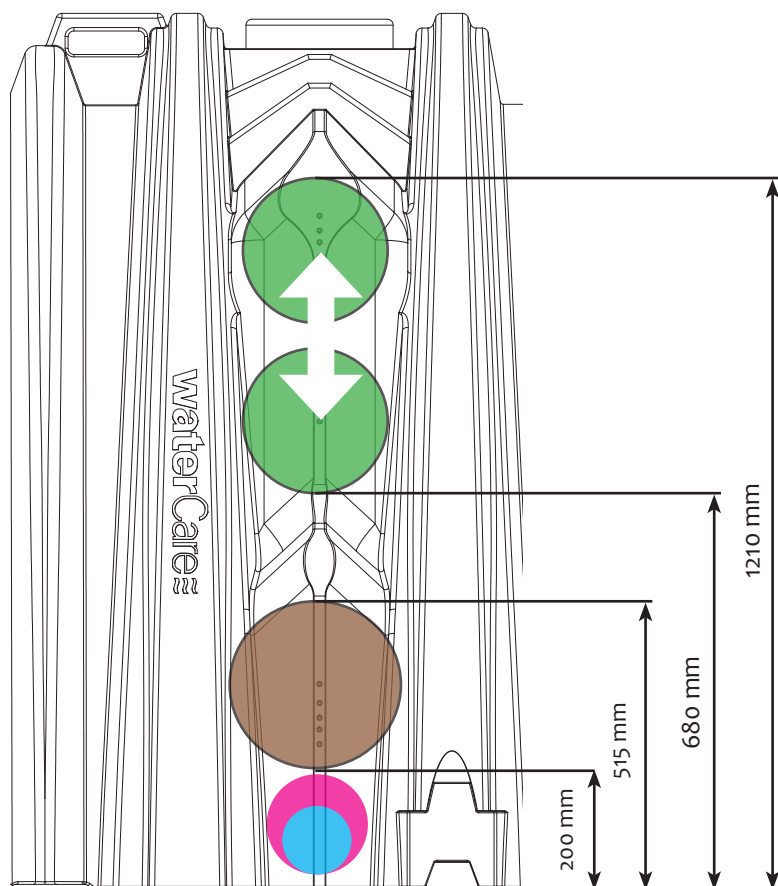

Udskæring med kopbor

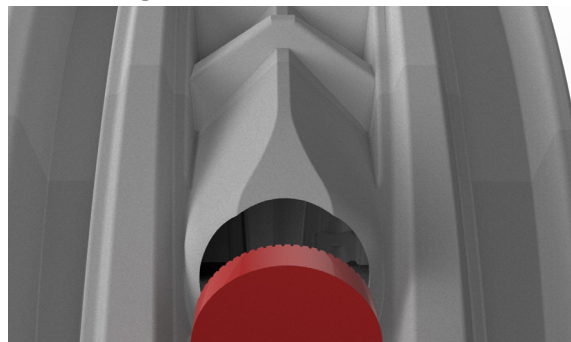

Eksempel på optegning

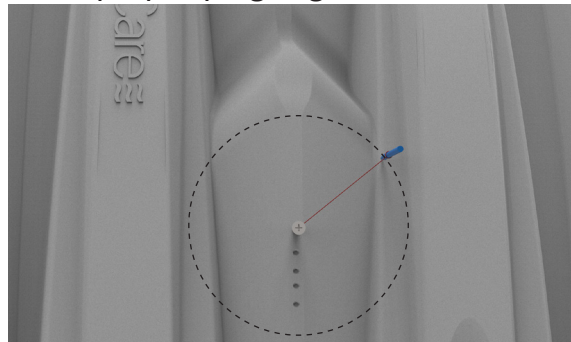

Udskæring med sav

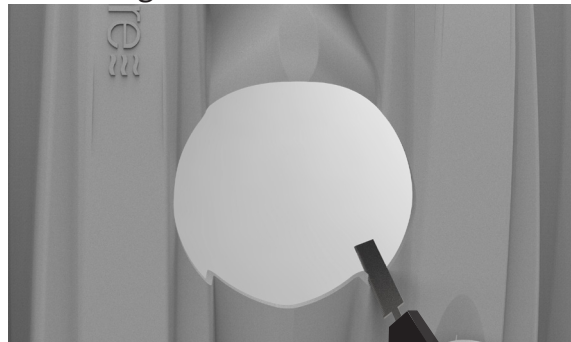

Indføring af rør

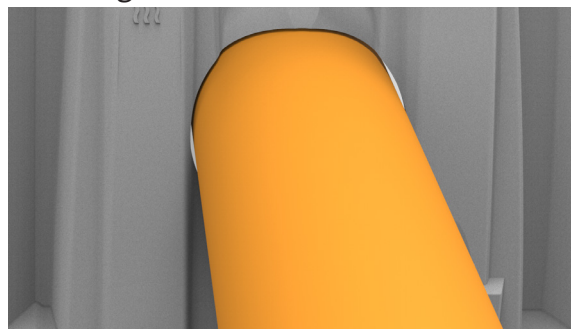

2. Forberedelser og udstyr

Sikkerhedsforanstaltninger / vigtigt at vide før installation

- Installationen skal ske af en autoriseret installatør.
- Generelle regler for installation og vedligeholdelse skal overholdes

2.1 Geotekstil til installationer

Geotekstiler kan variere meget i egenskaber samt brugssammenhænge. Det er derfor vigtigt at projektets ingeniører og rådgivere udvælger den rette type til installationsbehovet. WaterCares skrivelser om dette er vejledende og omhandler installationsbrug, ikke behov.

Nedsivning

Geotekstil, uvævet (termisk bundet)



Termisk bundet uvævet geotekstil er velegnet til filtrering og nedsivning, da strukturen har en god styrke og høj vandgennemtrængelighed. Samtidig stopper den ikke til i samme grad som nålefiltret geotekstil.





Vejledende materiale egenskaber:

Vandgennemtrængelighed (75-240 l/m²/s) - afhænger af infiltrationstesten, geotekstilen må ikke forsinke nedsivningen.

Vægt (68-136 g/m²)

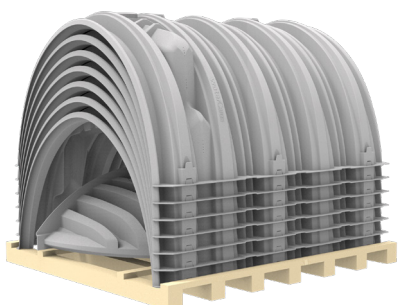
Trækstyrke (1,8-3,8 kN/m)

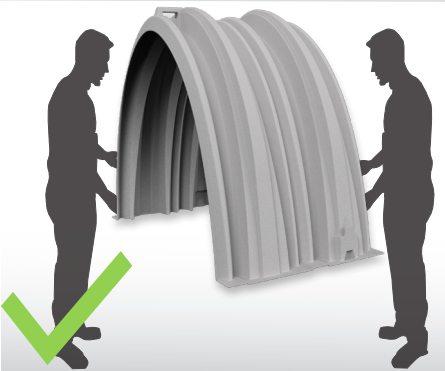
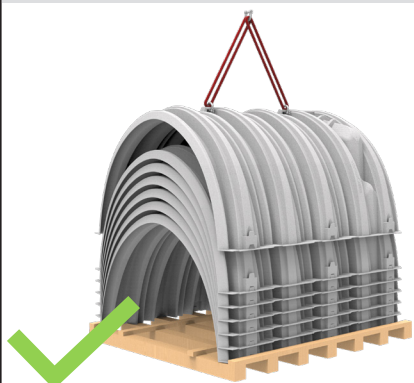
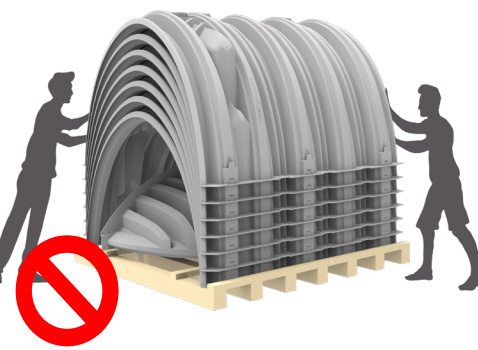
2.2 Fragt og løft

Forsendelsespalle 	Maskinløft med gaffler i løfteøjjer 	Tilskårede moduler kan håndteres af gående mandskab*  <small>*iht. Arbejdstilsynets gældende regler for manuel håndtering</small>
Maskinløft med stropper i løfteøjjer 	Forsøg ikke at løfte hele midtermoduler af med håndkraft 	Forsøg ikke at vippe modulerne af 

3. Nedgravning

Dette afsnit omhandler vejledning til nedgravning, materialer samt målsætning og opbygning af dække til faskinetunnelerne. WaterCares ansvar for installation forbeholder sig de strukturelle og funktionelle egenskaber for Faskinetunnelens moduler, og ikke nedgravning og opbygning af vejlaget.

! Det er til enhver tid den rådgivende ingeniør, entreprenør eller projektansvarliges ansvar at dimensionere efter udgravningspladsens forudsætninger, samt overholde gældende krav til vejopbygning ift. trafikklasseificering. Generel ajourføring med vejbygningsfagets udvikling og gældende regler skal følges.

Tabel 1 - Fyldmateriale og krav til komprimering

Lag	Beskrivelse
4. Bærelag	Udføres i friktionsrigtigt materiale, f.eks. stabilgrus Udføres iht. gældende regler på området inden for korrekt vejopbygning. Komprimering: Bestemmes af projektets rådgivere iht. gældende regler herom
3. Bundsikringslag	Kan f.eks. udføres i friktionsrigtigt vasket sand. Udføres iht. gældende regler på området inden for korrekt vejopbygning. Komprimering: Bestemmes af projektets rådgivere iht. gældende regler herom
Uvævet geotekstil	Kun ved brug af skærver - uvævet geotekstil udrulles med 600 mm overlap over de udjævnet skærver.
2. Påfyldningslag	Udføres i friktionsrigtig materiale uden ler eller silt. Vasket sand eller skærver. Ønskes der ekstra volumen kan skærver benyttes (hulrumsprocent svarende til ca. 40%) Komprimering: Løbende under opbygning af påfyldningslaget. Min SP 95% eller til et niveau hvor den er bæredygtig til ovenstående belastninger
1. Fundamentlag	Udføres i friktionsrigtige granitskærver vasket fri for finstof . - Minimum 230 mm. under tunneler og minimum 150 mm over tunneler. Komprimering: min. SP 95 %
Uvævet geotekstil	Uvævet geotekstil placeres under tunnellerne. *For skærver: dækkes hele udgravningen m. geotekstil.
Råjordsplanum	- Jordtype skal være egnet til tunnelsystemets funktion (f.eks. nedsivnings permabilitet som testes med nedsivningstes) - Skal have korrekt bæreevne i tilstand og kunne komprimeres til min. SP 95%. Dette testes via geoteknisk undersøgelse. Komprimering: min. SP 95 % eller til et niveau hvor den er bæredygtig til ovenstående belastninger

! Alle ovenstående fyldmaterialer må IKKE indeholde ler eller silt



Eksempler på opbygning: sand og skærver

- Bruges vasket sand som påfyldningslag, placeres først et lag uvævet geotekstil på råjordsplanum efterfulgt af et fundamentlag på minimum 230 mm skærver og minimum 150 mm skærver op langs siderne og enderne på tunnelen.
- Uvævet geotekstil placeres under Faskinetunnelen for at modvirke erosion. Der må IKKE forekomme overlap af geotekstil under tunnellerne

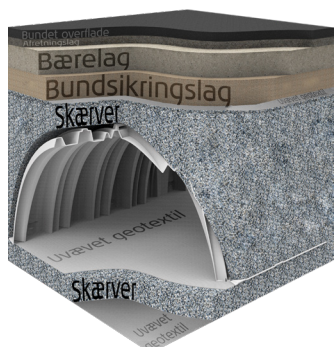

- Bruges skærver som påfyldningslag, placeres først et lag uvævet geotekstil på råjordsplanum efterfulgt af et fundamentlag på 230 mm skærver.
- Over fundamentlaget placeres uvævet geotekstil for at modvirke erosion, herpå placeres Faskinetunnelerne. Der må IKKE forekomme overlap af geotekstil under tunnellerne.
- Afslutningsvis bruges et lag uvævet geotekstil inden bundsikringslag.

3. Nedgravning

Der skal altid fastlægges belægningstype og funktionskrav, som befæstelsen skal indfri. Den type vejoverflade, der ønskes, er afgørende for dimensioneringen. Grundlæggende findes fem principielt forskellige belægninger:

- Asfaltbelægninger (bitumenbundne belægninger)
- Betonbelægninger (cementbundne belægninger)
- Sten og flisebelægninger
- Grusbelægninger
- Jordveje

De tre førstnævnte har et bundet materiale øverst, de to sidste har en ubunden overflade.

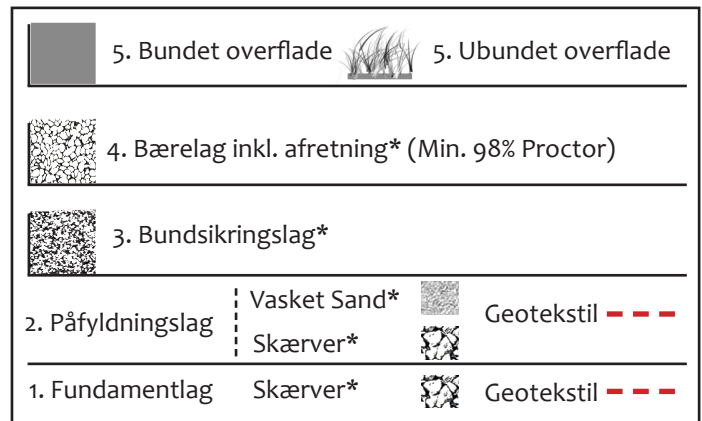

Figur for lagindikator og navngivning

* Friktionsrigtig uden ler og silt

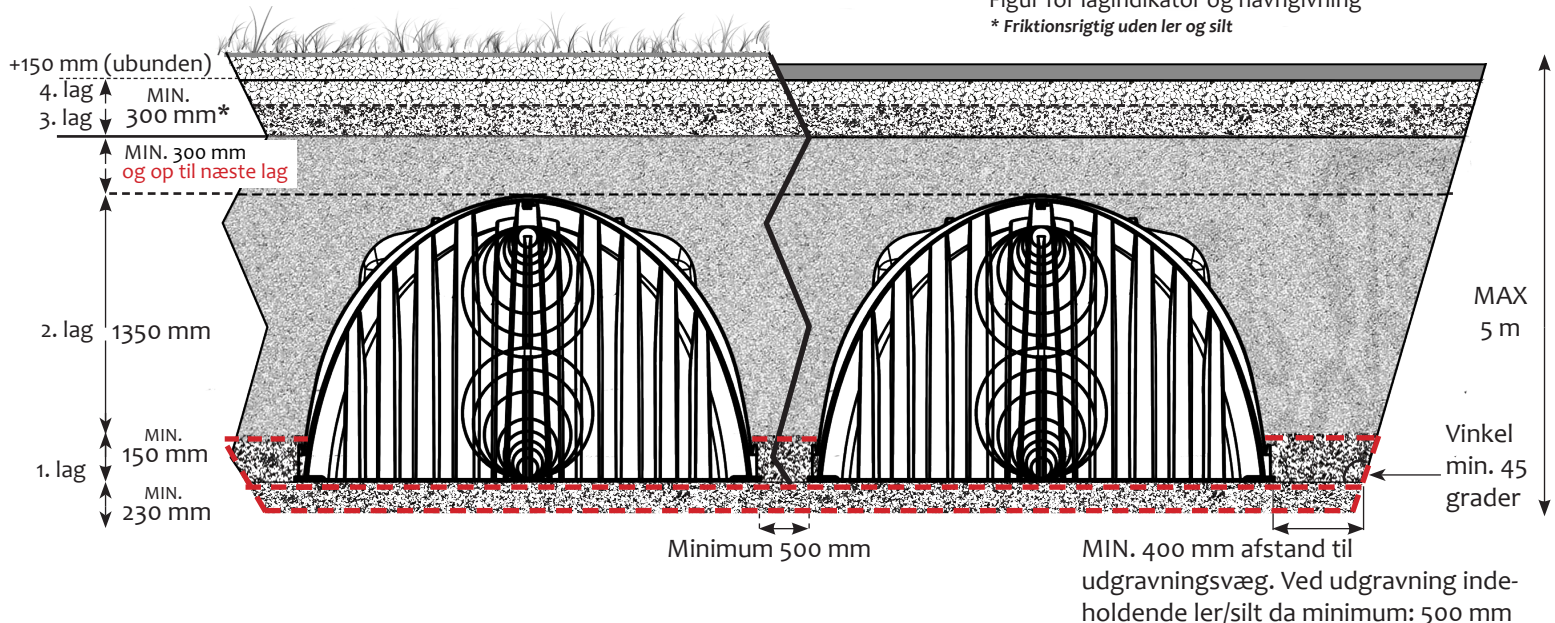

Geotekstil rulles ud langs med rækkerne. Tekstilen skal være ét stykke på min. 3m i bredden. Der må ikke være overlap under tunnelen.

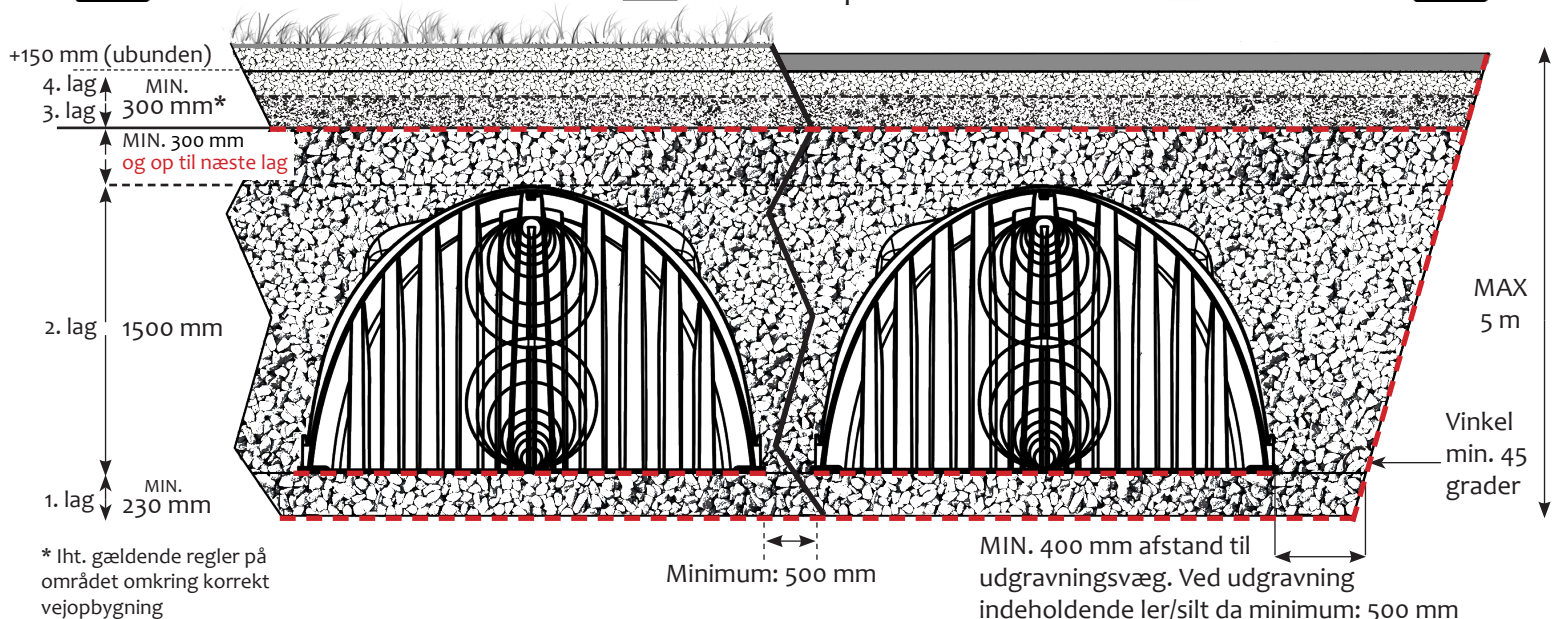

* Iht. gældende regler på området omkring korrekt vejopbygning



3. Nedgravning

Ind- og udløbsrør

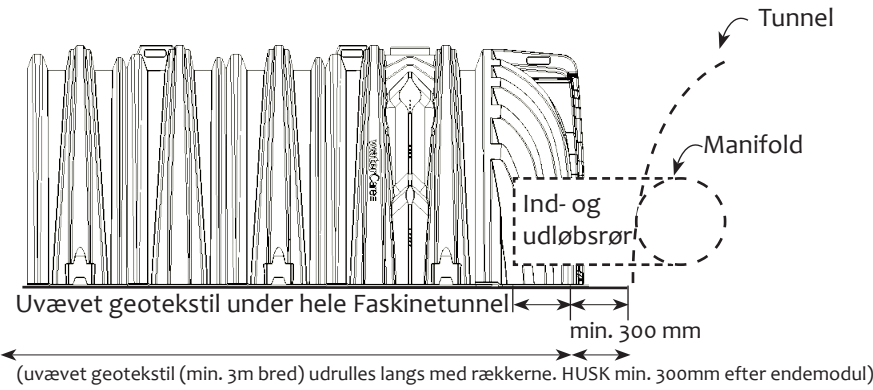

Fordeleerrør

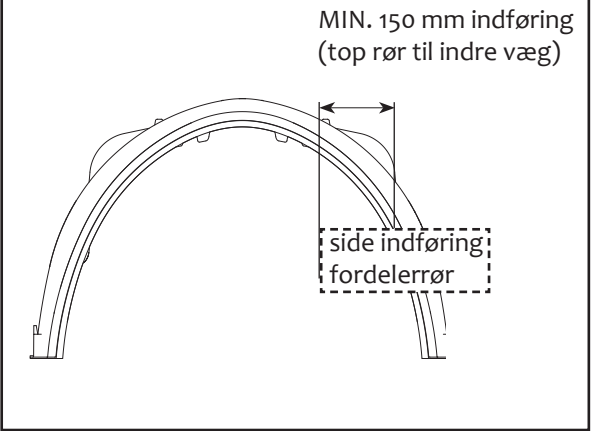

Fordeling af påfyldningsmateriale

Påfyldningsmaterialet fordeles ligeligt imellem Faskinetunnelerne. Materiale hældes fra skovl eller slange ned på toppen af modulerne. Der må maksimalt være 300 mm niveau forskel ved påfyldning imellem tunneler

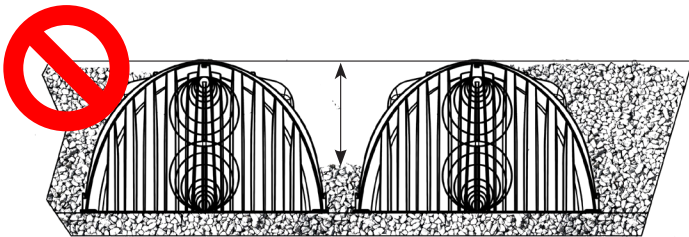

*Der må ikke være ulige fordeling eller højdeforskel.

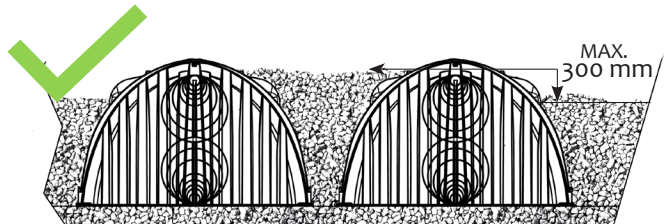

Maks højde for nedkast over tunneller

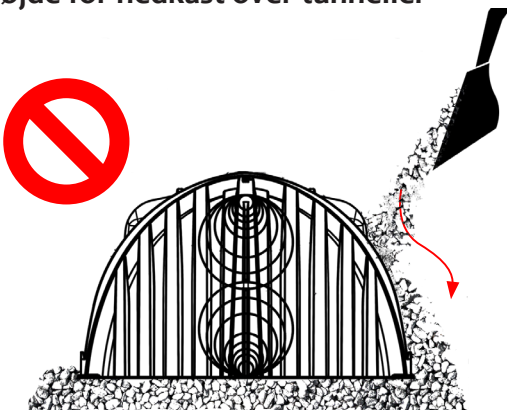

* Ved brug af skærver, må nedkast ikke ske på siden af tunnel

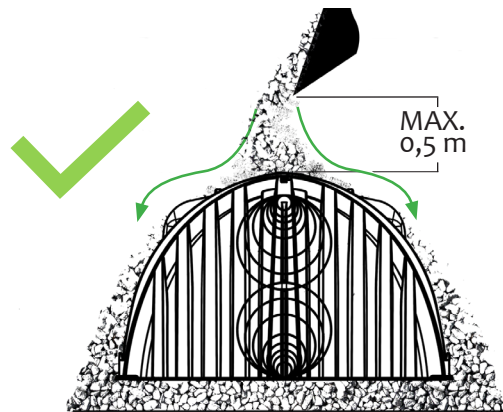

3. Nedgravning

3.1 Dybder og belastninger for brug af maskineri

! Forudsætninger for brug af maskineri under installation:

- Der må ikke henstilles eller køres materialer og maskiner over tunnelinstallation før korrekt terræn afslutning er opnået og kun såfremt vejopbygningen er dimensioneret herefter.

Maskine	Højdespecifikation	Krav
Jordloppe	Må bruges til komprimering af alle lag.	30 cm afstand til modulerne under komprimering
Pladevibrator	Må bruges til komprimering af alle lag.	30 cm afstand til modulerne under komprimering Dog maks 12kN fra 0 til 500 mm over tunnel top
Tromle	- Til råjordsplanum og fundamentlag - Ikke tilladt over tunnel	
Gravemaskiner, læssere og dumper	Ikke tilladt over tunnel før korrekt T1-T5 / vejopbygning	Opbygning omkring tunnel og råjordsplanums beskaffenhed skal dimensioneres efter forventede belastninger under bebyggelse
Lastbil	Ikke tilladt over tunnel før korrekt T1-T5 / vejopbygning	

! Min. 30cm materiale / afstand til moduler m. komprimeringsmaskineri

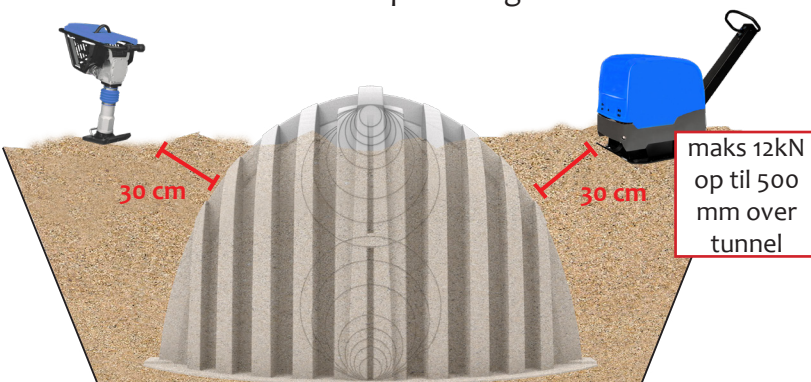

! Komprimering med skovl fra gravemaskine medfører risiko for deformation af tunnelribber



! Afskærmning

- Vær OBS på at afskærme tilstrækkeligt rundt om tunnelanlægget ved byggeri hvor større maskineri benyttes i byggefasen nær tunnelanlægget. Fx mobilkran, levering af tunge materialer, hejsning af materiel med støtteben mm..
- Der afskærms minimum 3 m rundt om anlægget i den fase, hvor risikoen forekommer - også efter tildækket anlæg, medmindre anlægget og vejaksen er dimensioneret til denne last

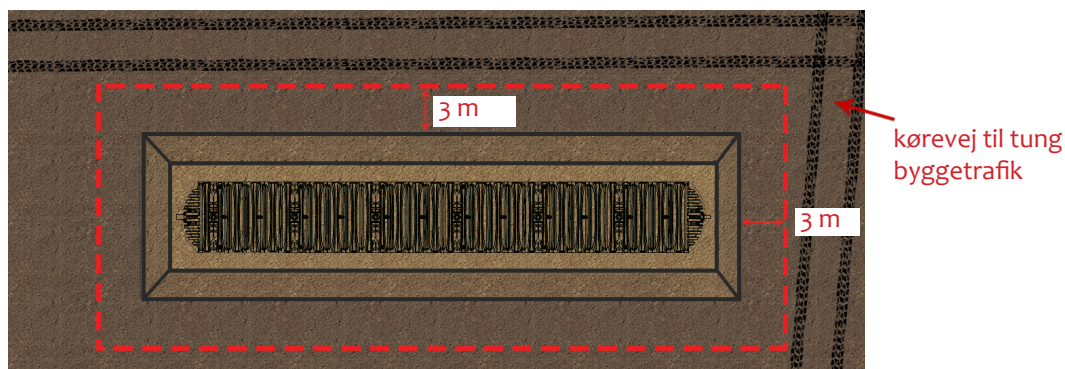

3. Nedgravning

3.2 Trafikforhold

Ved vejopbygning til trafik og anden belastning er det til enhver tid projektets rådgivende ingeniørs ansvar at forholde sig til foranstaltninger til installationen og opbygningskrav som følge af ovenjordiske statiske og dynamiske belastninger.

Vejopbygningen i henhold til trafikbelastning, type befæstelser, bæreevne af undergrund, frostsikkerhed af undergrund og hyppighed af køretøjer er alle faktorer, som ændrer forholdene for disse opbygninger og skal til enhver tid ske efter vejdirektoratets gældende regler og i rådfør med professionelle fagfolk.

WaterCare faskinetunnel kan holde til tung trafiklast ved 20 tons akseltryk ved korrekt vejopbygning. Dokumentationsrapport herfor, foretaget af Force Technology, modtages ved at tage kontakt til WaterCare på tlf. 70 25 65 37 eller mail: info@watercare.dk

3.3 Udluftning af tunnelsystemer

- I installationer uden spuleadgang skal udluftning udføres i passende rørstørrelse $\text{Ø}110\text{-}\text{Ø}250$ ift. vandflow.
- Hvis installationen er udført med spuleadgang kan udluftning af tunnelsystemerne ske igennem spulerørene.

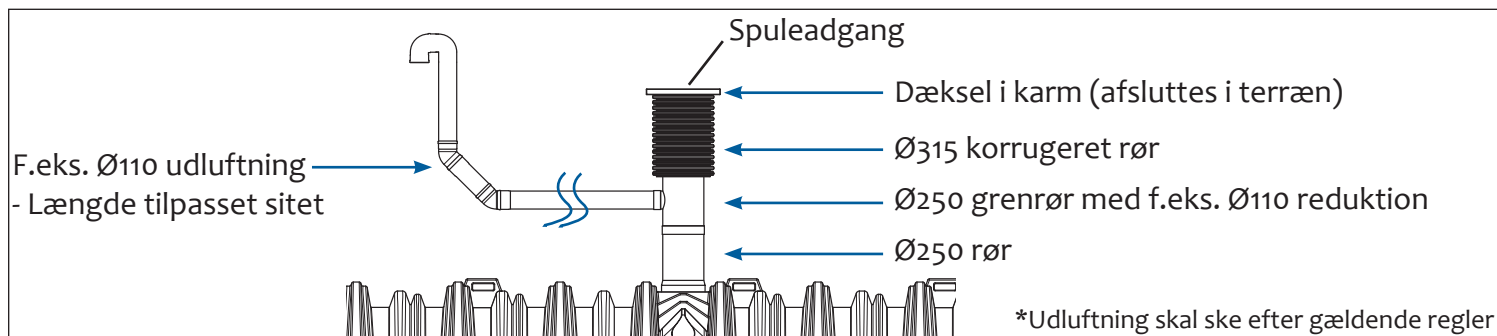

3.4 Spuleplader

WaterCare anbefaler brug af spuleplader under spuleadgang til alle løsninger hvor spuling påkræves. Spuleplader tilgodeser spul/sug fra toppen af modulerne og sørger for, at geotekstil / geomembran ikke er i direkte kontakt med sugehætten fra en slamsuger.

Spulepladerne måler 2550 mm x 1000 mm x 5 mm (LxBxH) - kontakt WaterCare herom.

Sedimentationstunnel: Spulerør m. spuleplade placeres for hver 8,5 meter (svarende til hvert 3. modul).

Faskine: Enten spulebrønd for enden samt én spuleplade **eller** minimum to spulerør med tilhørende spuleplader pr. række faskinetunnel (spul fra 1. og sug fra 2.).

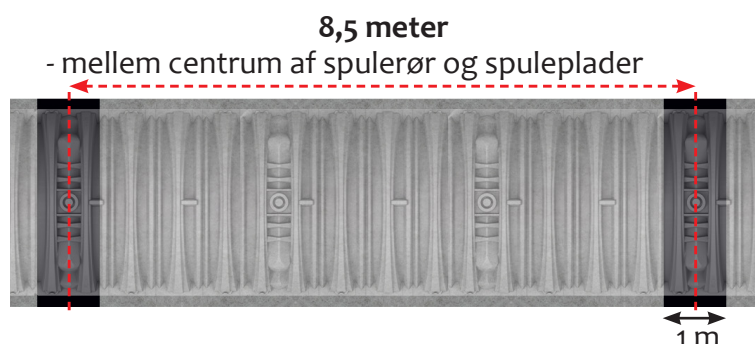

Montering af spuleplade

- Fot og plader skrues sammen

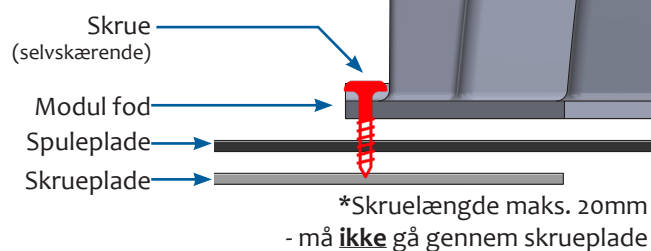

4. Produktinstallation

4.1 Produktinstallation - Faskinetunnel

⚠ Forudsætninger for installation:

- Faskinetunnel skal placeres på et bæredygtigt underlag som IKKE indeholder ler eller silt.
- Det bæredygtige underlag skal komprimeres svarende til min. 95% SP under tunnelens fodareal.
- Benyttes skærver eller andre grove materialer som påfyldningslag, skal hele udgravningen (bund og sidevægge) dækkes af et lag uvævet geotekstil. Geotekstil trækkes op langs væggene og fastgøres i terrænniveau.
- Påfyldningslaget skal være af et friktionsrigtigt materiale. Ved brug af sand er geotekstil kun nødvendigt under selve tunnelen.

1

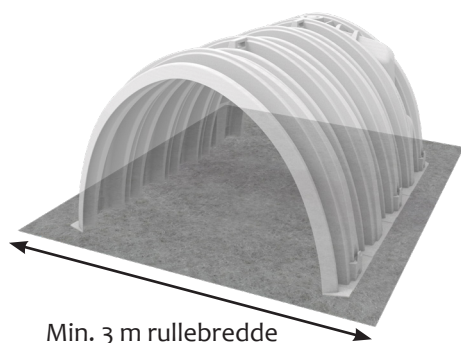

Uvævet geotekstil på mindst 3 m rullebredde udrulles under tunnelen. Der må IKKE være overlap af geotekstil inde i Faskinetunnel.

2

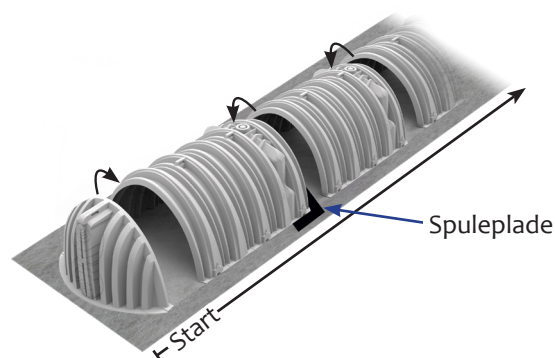

Placer spuleplader, hvis disse er tilvalgt. Dernæst løftes modulerne på plads i udgravning ved korrekt overlap af modulernes ribber (se mere om dette på s. 6).

3

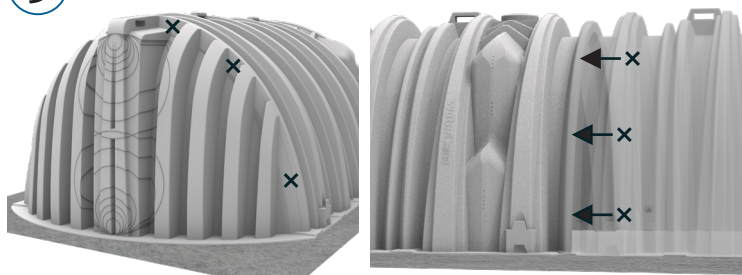

Ved hvert overlap fastmonteres modulerne med 6 selvskærende skruer, 3 stk. fordelt ligeligt hver side af modulet (se s. 6).

4

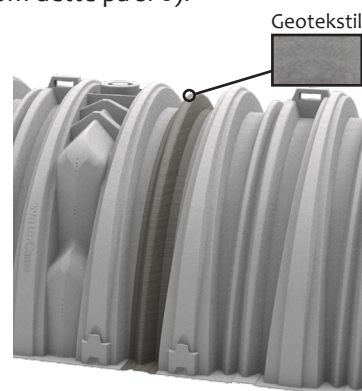

Pak geotekstilen op omkring alle overlap. Geotekstilen kan evt. fastmonteres til modulerne med rustfri skruer eller hæfteklammer.

5



Påfyldningsmateriale fordeles ligeligt om Faskinetunnel ved nedkast på toppen af hver række. Komprimer løbende under påfyldning. Bemærk, for nedkast af skærver se mere om nedkast på s. 13.

6

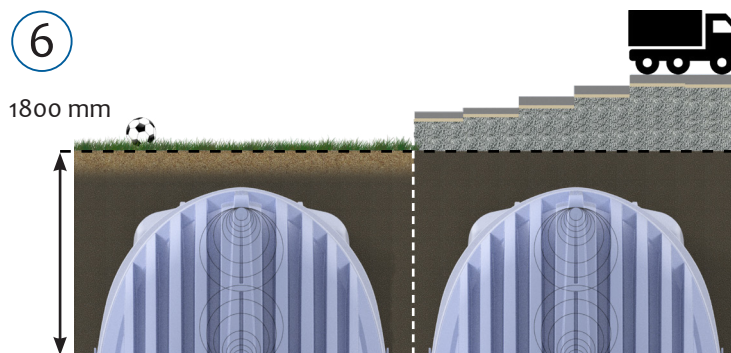

Efter min. 1800 mm påfyldningslag på Faskinetunnel, afsluttes etableringen med de resterende dimensionsgivende jordlag baseret på projektbehov (f.eks. ingen trafiklast el. tung trafiklast).

4. Produktinstallation

4.2 Rørgennemføring

Rørgennemføring geotekstil

Ved udgravninger hvor påfyldningslaget består af skærver, anbefales det når der skal installeres ind- og evt. overløb på faskinetunnelernes moduler, skæres et overdimensioneret hul i geotekstilen, der ligger op ad udgravningen sidder, ift. rørstørrelsen på ind- og evt. overløb.

VIGTIGT!

Et underdimensioneret hul gør, at geotekstilen hiver i røret under komprimering, hvilket kan forårsage at røret bliver revet ud eller vrider sig.



4.3 Installations steps (nedsivning)

Nedsivning

1. Udgravning laves, som beskrevet i afsnit 3.
2. Først udrulles uvævet geotekstil på hele udgravningspladsen langs med tunnelerne. Overlap af geotekstilskal ske udenfor tunnellen.
3. Installer faskinetunneller med korrekt overløb af disse, som beskrevet i afsnit 1.2.
4. Udskær udluftning/inspektionshuller efter projekt behov, som beskrevet i 1.3 og 1.4.
5. Installer rørføring.
6. Udgravningspladsen fyldes efter instruktion, som beskrevet i afsnit 3 og 4.1.

5. Drift og vedligeholdelse

Der kan til spulebehov vælges at indsætte en sandrømmer igennem et udluftningsrør (min. 250 mm). Således kan en sandrømmer nemt guides i den planlagte retning for spuling af bundfældede partikler. Det kan være en fordel at benytte en sugeslange igennem samme udluftningsrør. Her placeres en spuleplade til at suge på - for at undgå at beskadige geotekstilen.

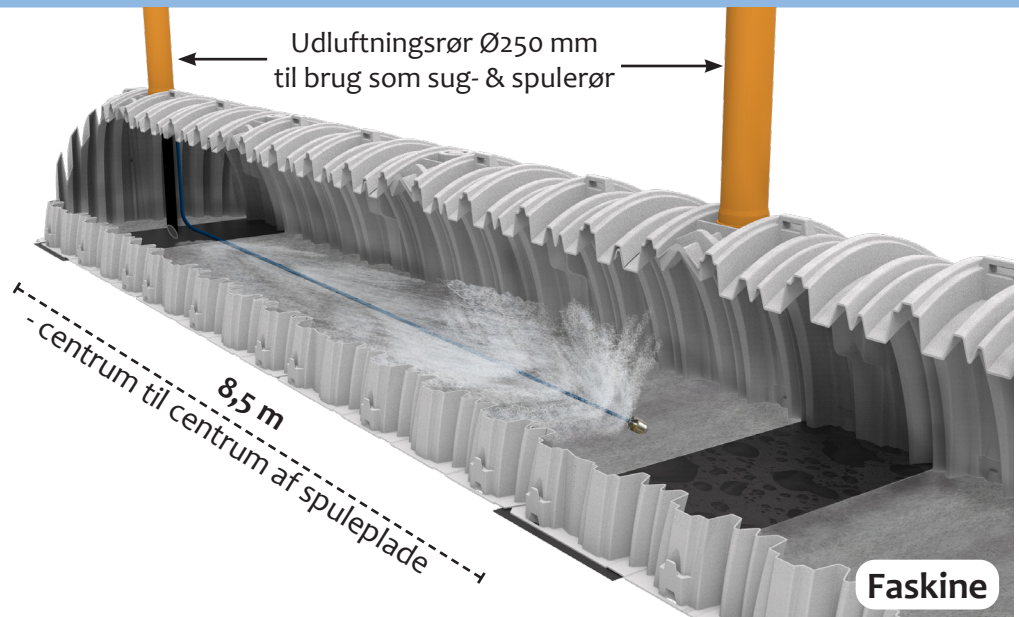

Der kan til spulebehov projekteres med en nedstigningsbrønd, hvor der kan spules og suges fra. Brønden kan også indgå i systemet som et sandfang/slamfang, som suges ren.

Til højre ses spul fra en spulebrønd. Der må maksimalt være 30 meter tunnelstreng, uden placering af spulebrønd.

Spul med sandrømmer

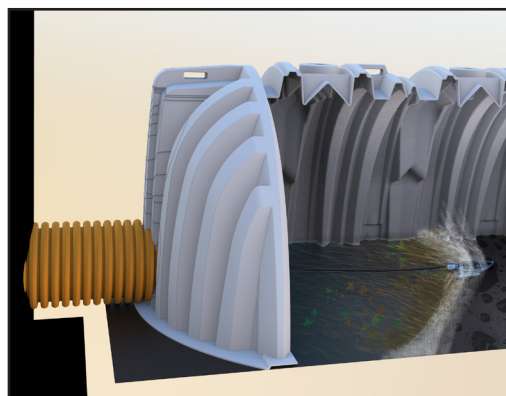

Spul med spuledyse

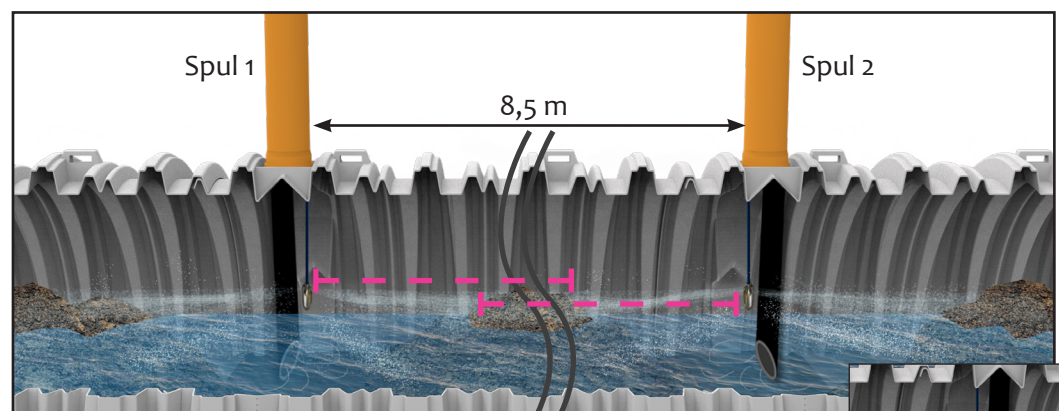
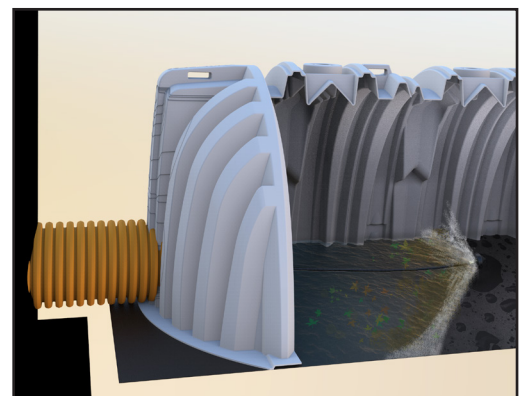

Illustration: Ved at placere spuleadgang i hvert 3. Midtermodul er det muligt at rense ca. 4,5 meter i hver retning af tunnelen. Dermed kan hele sedimentationstunnelen renses.

VIGTIGT **!**

Faskine

Sandrømmer IKKE tilladt.
Maks 75 bar - 90 l/min

6. Øvrige krav

Det er vigtigt at kontakte kommunen, før der iværksættes større undersøgelser og beregninger af faskiner, bl.a. med henblik på at høre, om der kan gives tilladelse til nedsivning, og om der stilles særlige betingelser. Der skal desuden udføres en infiltrationstest på det givne område for installation.

Relevante standarder:

DS 432:2020 - Afløbsinstallationer

DS/EN ISO 10319:2015 - Geosyntetiske produkter

DS/EN ISO 11058:2019 - Geotekstiler og georelaterede produkter, bestemmelse af vandgennemtrængelighed..

Relevante anvisninger:

Rørcenter-anvisning 003 - Brug af regnvand

Rørcenter-anvisning 016 - Håndtering af regnvand på egen grund

Rørcenter-anvisning 025 - Regnvandsbassiner

Det påbydes desuden at entreprenør/kloakmester for det givne projekt, selv undersøger kommunale og landsdækkende krav til udgravning og nedsivning, før faskinetunnel systemet installeres.

7. Afskaffelse

WaterCare's faskinetunnel er produceret i PolyEthylen og er designet som et modulært system, der tilbyder mange installationsformer og tilpasninger. Systemet og modulerne er fragmenterbare, hvilket vil sige at alt kan skilles ad igen og sorteres i korrekte kategorier.

Det anbefales at afskæringer og ud-boringer bortskaffes forsvarligt. PE er 100% genanvendelig og kan derfor få nyt liv, hvis det sorteres korrekt.

Kontakt evt. WaterCare og lav en aftale om at aflevere overskydende materiale tilbage. Vi får regranuleret plastikken og bruger den igen til nye værdifulde produkter.





8. Kvalitet og kontrolskema til installation

Kontrolpunkt:

Udført

- | | |
|---|-------------------------------------|
| 1. Nedsivningstest på råjorden for at sikre at vandet kan sive ned | <input checked="" type="checkbox"/> |
| 2. Sikre at råjordsplanum har tilstrækkelig bæreevne | <input type="checkbox"/> |
| 3. Komprimeringskontrol af råjordsplanum | <input type="checkbox"/> |
| 4. Sigteanalyse af påfyldningsmateriale | <input type="checkbox"/> |
| 5. Sikre at geometrien i faskinen ikke er beskadiget under komprimering | <input type="checkbox"/> |
| 6. Komprimeringskontrol af påfyldningslag | <input type="checkbox"/> |
| 7. Billeddokumentation af installation og udgravning | <input type="checkbox"/> |
| 8. Dimensioneringsgrundlag for opbygning af vejkasse | <input type="checkbox"/> |

WaterCare ApS
Stejlbjergvej 14
DK-5610 Assens

Tel. +45 70 25 65 37
www.watercare.dk

waterCare MADE IN 
FOR ET BEDRE VANDMILJØ