

SHARP

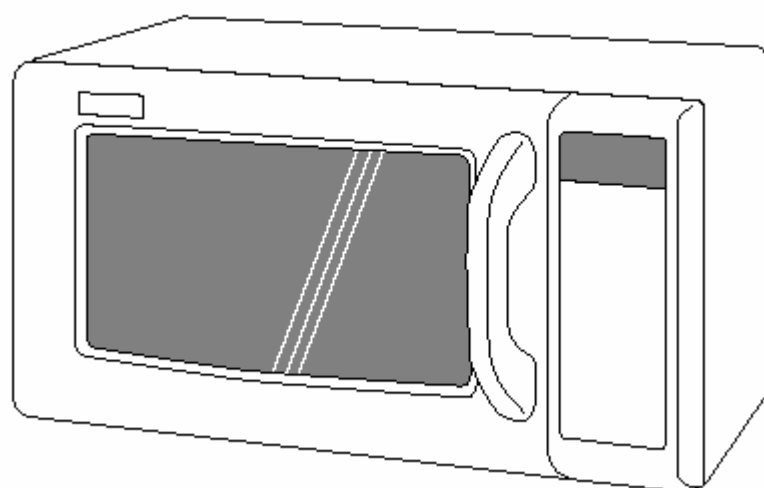

R-15AT 1000W(IEC 60705)

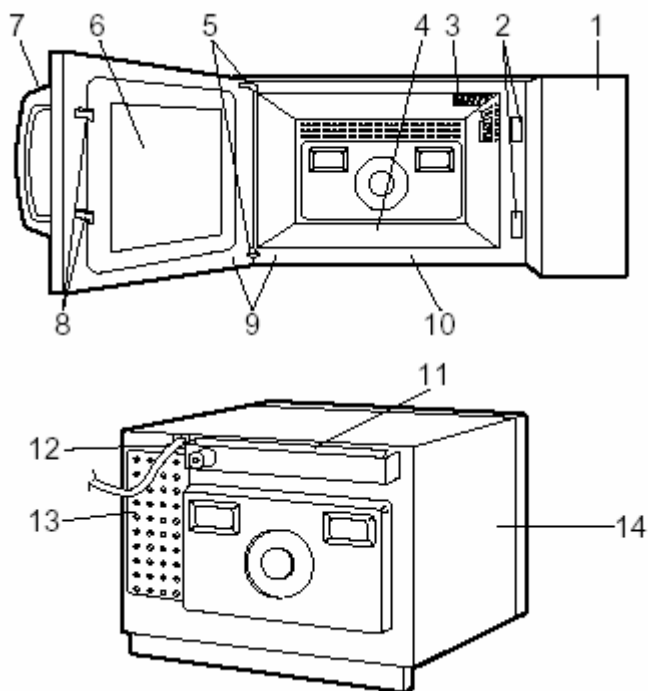

OVERSIGT:

1. Kontrol panel
2. Frontlåge lås
3. Lys
4. Keramisk bund (kan ikke fjernes)
5. Frontlågens hængsler
6. Frontlåge
7. Håndtag
8. Frontlågens lukkeforsegling
9. Lågens forseglede overflade
10. Ovnens forseglede overflade
11. Ventilationskanal
12. Strøm ledning
13. Luftindtag
14. Ovnens ydre kabinet

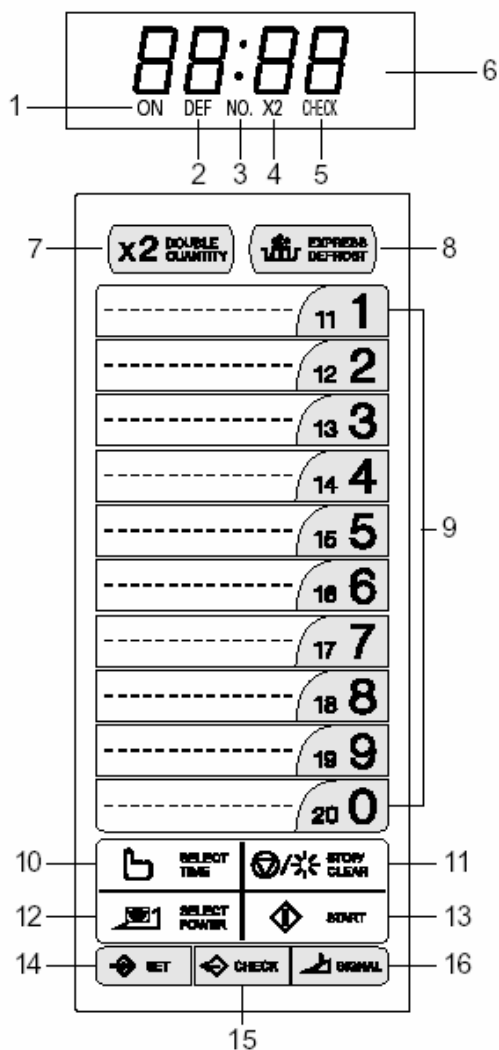

Funktions og indikationsoversigt:

Check indikationerne efter at ovnen er tændt for at sikre at ovnen fungerer rigtigt.

1. Tilberedningsindikator

Viser at der er ved at blive tilberedt noget i ovnen

2. Optøningsindikator

3. Hukommelsesindikator

4. Dobbelt portionsindikator

5. Check mode indikator

6. Digitalt display

7. Dobbelt portionsknap

8. Optøning

9. Nummerknapper

10. Valg af tid

11. Stop/slet

12. Valg af POWER knap

13. Start

14. SET knap

15. CHECK knap

16. SIGNAL knap

VIGTIGE SIKKERHEDS FORANSTALTNINGER

Advarsel

Undgå brand

1. Mikrobølgeovnen bør ikke efterlades når den er i brug. Hvis strøm niveauet er sat for højt eller tilberedningstiden er for lang kan det resultere i brand.
2. Denne ovn er ikke designet til at blive bygget ind i en væg eller et kabinet.
3. Den elektriske strømforsyning skal være let tilgængelig for at man i nødstilfælde kan hive Stikket ud af kontakten.
4. Strømforsyningen er 230V, 50Hz med minimum 16A sikring.
5. Det anbefales at denne enhed har en separat strømkreds.
6. Placer aldrig enheden et sted hvor varme udvikles, f.eks. tæt på en almindelig ovn.
7. Placer aldrig enheden et sted hvor der er en høj fugtighed.
8. Benyt ikke ovnen udenfor.
9. Hvis maden under tilberedningen begynder at ryge, må man ikke åbne for frontlågen. Træk i stedet stikket ud af kontakten og vent et øjeblik indtil maden ikke ryger mere. Åbnes frontlågen mens maden ryger kan der resultere i brand
10. Benyt kun materiale som er beregnet til mikrobølgeovne.
11. Rengør jævnligt den indvendige del af mikrobølgeovnen da fedt og lignende kan resultere i brand.
12. Placer ikke brandbare materialer tæt på ovnen
13. Ovnens ventilation skal være fri
14. Fjern alle former for metal fra mad og dens emballage, da dette kan resultere i brand.
15. ”Benyt ikke mikrobølgeovnen til friturestegning. Oliens temperatur kan ikke kontrolleres Og dette kan derfor resultere i brand.
16. For at lave popcorn må kun specielle poser til mikrobølgeovne anvendes
17. Gem ikke mad eller lignende indeni enheden.
18. Check altid ovnens indstillinger før du benytter den.
19. For at undgå brand skal man være speciel opmærksom når man varmer mad med et højt Indhold af sukker og fedt.

Undgå at komme til skade:

Benyt ikke enheden hvis den er beskadiget eller ikke fungerer optimalt. Check følgende før brug:

1.
 - a) Frontlågen: vær opmærksom på at frontlågen lukkes helt før brug
 - b) Sikkerheds hængsler mm. må ikke være beskadiget
 - c) Frontlågens lukkeforsegling må ikke være beskadiget
 - d) Der må ikke være buler eller lign. indeni enheden.
 - e) Stikket må ikke være beskadiget.
2. Begynd aldrig selv at reparere enheden.
3. Ovnens må ikke benyttes samtidig med at frontlågen er åben.
4. Ovnens må ikke benyttes hvis der er et objekt i vejen så frontlågen ikke kan lukkes korrekt.
5. Personer som har pacemaker bør tale med deres læge om eventuelle foranstaltninger for dem.

Undgå at få stød:

1. Det ydre kabinet må under ingen omstændigheder fjernes.
2. Sæt aldrig fremmede objekter ind i ventilationsåbningen
3. Hold stikket væk fra vand og andre væsker.
4. Lad ikke ledningen hænge frit over et bord eller lign.
5. Hold ledningen væk fra varme områder, dette gælder også bagsiden af ovnen
6. Tag stikket ud af stikkontakten før der isættes en ny lampe (25W/230V)
7. Er stikket på ledningen beskadiget skal dette udskiftes med et nyt stik specielt hertil. Kontakt venligst elektriker, eller sharp forhandler.

Undgå eksplosion og at maden koger pludseligt op:

1. Advarsel: Mad og væske må ikke opvarmes i lukkede beholdere, da dette kan resultere i at de eksplodere.
 2. Benyt aldrig lukkede beholdere. Fjern låg og lignende før opvarmning.
 3. Vær forsigtig hvis mikrobølgeovnen benyttes til væske. Beholderen hertil skal være rigelig stor så der er mulighed for at væsken kan boble/koge lidt.
- Varm aldrig væsker i smalle flasker såsom sutteflasker.

For at undgå pludselig udbrud af kogende væske og risiko for skoldning:

1. Rør rundt i væsken før det opvarmes.
2. Lad væsken stå et øjeblik i ovnen før den tages ud.
3. Æg må ikke tilberedes i ovnen, da de kan eksplodere efter tilberedning.
4. Skind fra kartofler, pølser og lignende bør fjernes før de tilberedes da de ellers kan eksplodere.

Undgå at brænde dig:

1. Benyt grillhandsker eller lignende for ikke at brænde dig når du tager noget ud af ovnen
2. Åbn altid popkorn poser mm. væk fra ansigtet for ikke at brænde dig på dampene
3. For at undgå at brænde dig bør du altid tjekke madens temperatur før den serveres. Dette gælder specielt for børn og ældre. Temperaturen på madens beholder er nødvendigvis ikke den temperatur som maden har.
4. Træd altid lidt tilbage når du åbner frontlågen for ikke at blive brændt af eventuelle dampe.
5. Hold børn væk fra mikrobølgeovnen for at sikre at de ikke brænder sig.
6. Rør ikke bagsiden af mikrobølgeovnen da den kan blive meget varm.

Undgå at ovnen misbruges af børn:

1. Børn bør kun benytte ovnen alene, hvis de har fået grundige instruktioner i brugen af denne.
2. Man bør ikke benytte mikrobølgeovnen som legetøj.
3. Børn bør kende alle sikkerhedsforanstaltninger før brug, så som; brug af grillhandsker mm.

Andre advarsler:

1. Der må aldrig ændres/modificeres på ovnen
2. Flyt aldrig ovnen mens den er i brug
3. Ovnens må kun anvendes til tilberedning af mad.

For at fremme problemfri brug af din mikrobølgeovn og for at undgå skader:

1. Benyt ikke ovnen hvis der ikke er noget inden i den.

2. Sæt maden på den porcelæn tallerken og denne på den keramiske plade således at den keramiske plade ikke beskadiges.
3. Benyt ikke nogen former for metal i mikrobølgeovnen.
4. Der må ikke stå noget ovenpå mikrobølgeovnen under brug.

Note:

1. Er der usikkerhed om hvorledes mikrobølgeovnen skal betjenes, bør du kontakte en forhandler af mikrobølgeovnen.
2. Hverken forhandler eller producent er ansvarlig for beskadigelse af ovnen eller personer ved forkert brug af ovnen.
3. Der kan dannes en smule fugt på mikrobølgeovnens inderside og på lågens forsegling. Dette er ikke tegn på lækage eller lignende.

Installation:

1. Fjern al indpakningen fra såvel det indre af enheden som udenpå. Fjern al blå beskyttelsesfilm.
2. Check ovnen for eventuelle beskadigelser
3. Placer ovnen på en plan overflade, som er stærk nok til at bære ovnen.
4. Vær opmærksom på at der skal være minimum 25 cm luft over ovnen
5. Isæt stikket til en almindelig stikkontakt i huset.

Før brug:

1. sæt stikket i kontakten
Displayet viser herefter
2. Knapperne kan kun aktiveres når frontlågen er lukket.
3. Ovn lampen og ventilatoren er tændt 1 minut efter at frontlågen åbnes
4. Det programmerede slettes hvis der ikke røres ved nogle af knapperne indenfor 3 minutter under programmeringen
5. Når timeren når 0 vil der stå "END" i displayet. Dette slettes når frontlågen åbnes eller der trykkes på STOP/CLEAR knappen.

Indstilling af lyd:

Der er 3 volumen niveaus med 2 forskellige lyde.

For at indstille volumen, trykkes på SET knappen to gange indenfor 2 sekunder og derefter trykkes på Volumen knappen indtil man hører den ønskede lyd volumen.

Note:

1. Volumen formindskes når du trykker på Volumen knappen.
Når laveste volumen er nået, vil volumen returnere til det maksimale niveau igen og lyden skifter nu til den anden mulighed.

STOP/CLEAR knappen.

Benyt denne knap til følgende:

1. Stop ovnen midlertidig under tilberedningen
2. Slet en forkert programmering
3. Afbryd en programmering under tilberedning ved at trykke på knappen 2 gange.

Programmering:

Denne ovn kan programmeres med op til 20 tilberedningsprogrammer.

Som vist nedenfor er de første 10 programmer allerede programmerede. Disse kan naturligvis ændres hvis det ønskes. Til alle tilberedningsprogrammer er der gemt en forstørrelses faktor på 1,8 til tilberedning af dobbelte portioner. Denne faktor kan ligeledes ændres, hvis det ønskes.

Programnr.:	Tilberednings tid:	Energi forbrug:
1	10 sek.	100 %
2	20 sek.	100 %
3	30 sek.	100 %
4	45 sek.	100 %
5	1 min.	100 %
6	1 min 15 sek.	100 %
7	1 min 30 sek.	100 %
8	2 min.	100 %
9	2 min 30 sek.	100 %
0	3 min	100 %

Det programmerede vil ikke gå tabt pga. strømafbrydelse. Det er ikke nødvendigt at benytte batterier for at beholde disse informationer ved strømsvigt.

Tilberedning ved hjælp af programnr.

Eksempel: hvis du ønsker at benytte programnr. 1, hvor tilberedningstiden var 10 sek. med 100 %

Vælg nr. 1,

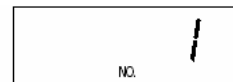

Efter 1 sekund starter ovnen. Check displayet

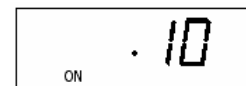

Note: Ønsker du at benytte programnr. 11-20 trykkes på det ønskede nr. to gange indenfor 1 sekund.

Tilberedning af dobbelte portioner med programnumrene:

Eksempel: Hvis du ønsker at tilberede dobbelt portion med program nr. 1

Vælg dobbelt portions knappen

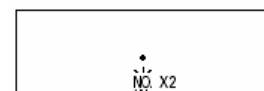

Vælg nr 1.

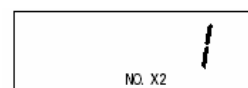
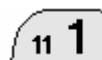

Efter 1 sekund starter ovnen. Check displayet

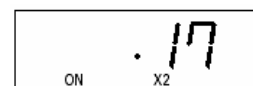

Note:

1. Ønsker du at benytte dobbelt portion funktionen ved programnr. 11-20 trykkes det ønskede nr. to gange indenfor 1 sekund.
2. Dobbelt funktionen betyder den bedste tilberedningstid for to portioner. Det er ikke dobbelt så meget tid.
 - a) Ved brug af programtasterne er det ikke nødvendigt at benytte Start knappen.
 - b) Er frontlågen åben under programmeret tilberedning, afbrydes programmeringen.
 - c) For at stoppe tilberedningen trykkes først på STOP/CLEAR knappen og derefter åbnes lågen, maden checkes, lågen lukkes og der trykkes på start.
 - d) Er den programmerede tid over den maksimale tid ved dobbelt portion kan denne funktion ikke benyttes.











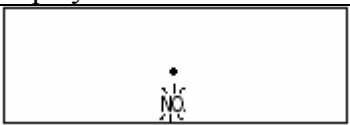

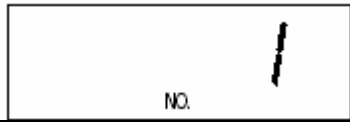

PROGRAMMERING:



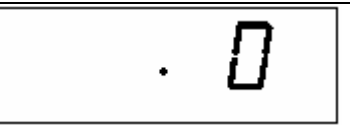

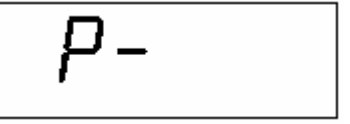

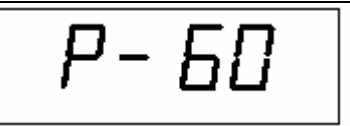
Hukommelsen for programnumrene kan ændres. Op til tre sekvenser på ethvert energiforbrug kan programmeres ved hvert nummer.

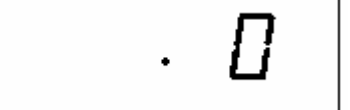
Indstilling af tid og energiforbrug:

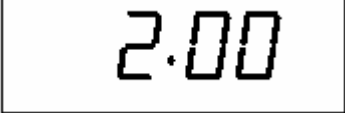
Eksempel:

Hvis du ønsker en tilberedningstid på 4 minutter ved 60 % i den første sekvens og 2 minutter ved 30 % i den anden sekvens i programnr. 1.

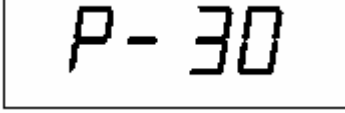
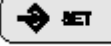
Trin Funktion	Tast	Display
1 Vælg indstillings mode	 SET X 2	
2. Vælg program		
3. Tryk på manual/repeat	 SELECT TIME	
4. Indtast ønsket tilberedningstid for 1. sekvens	  	
5. Tryk på mikroovnens power indstillings knap	 SELECT POWER	
6. Vælg det ønskede power niveau for 1. sekvens		
7. Tryk på manual/repeat	 SELECT TIME	

8. Indtast ønsket tilberedningstid for 2. sekvens		
9. Tryk på mikroovnens power indstillings knap		
10. Vælg det ønskede power niveau for 2. sekvens		
11. Gem det programmerede.	 X 2	

Note:









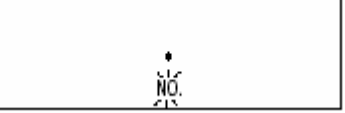

- a) Hvis du ønsker at benytte programnumrene 11-20 trykkes på det ønskede nr. 2 gange.
- b) Ønskes der 100 % power er det ikke nødvendigt at indtaste noget.
- c) Overskrider tilberedningstiden den maksimale tid viser displayet EE9

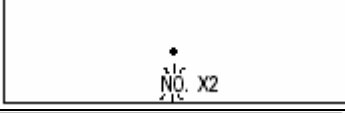
Indstilling af forstørrelsesfaktor:

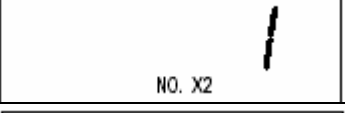
Der er mulighed for at ændre forstørrelsesfaktoren for dobbelt funktionen i hukommelsen.

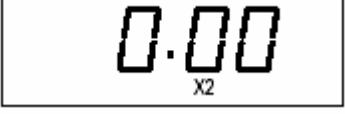
Eksempel:

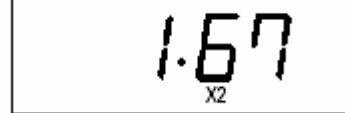
Hvis du ønsker at sætte forstørrelsesfaktoren til 1,67 for dobbelt funktion.







Trin Funktion	Tast	Display
1. Vælg indstillings mode	 X 2	
2. Vælg dobbelt portions funktion		
3. Vælg program nr.		
4. Tryk på vælg tid		
5. Indtast forstørrelsesfaktoren		
6. Gem det programmerede	 X 2	

Note:

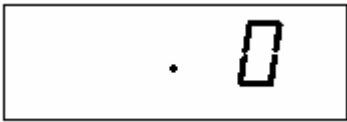
Ønsker du at ændre faktoren skal dette gøres separat for hvert programnr.

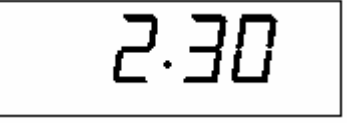
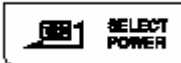
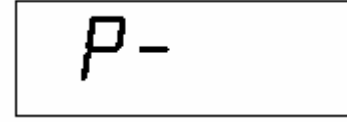
Faktoren kan indstilles fra 0.00 til 9.99

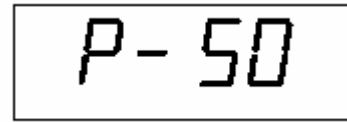

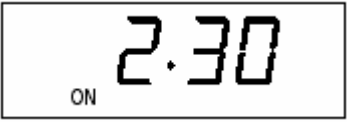

MANUEL BETJENING

Trin Funktion	Tast	Display
1. Tryk på tidsvalgs knappen		
2. Tryk den ønskede tilberedningstid		
3. Tryk på effekt knappen		
4. Tryk det ønskede effekt trin		
5. Tryk på START knappen		

Ekspres optøning:

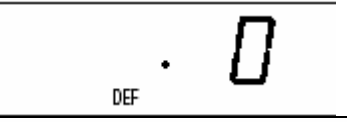
Ekspres optøning bruges til at optø kød og fjerkræ. Indtast den ønskede optøningstid, henvisende til ekspres optønings oversigten.

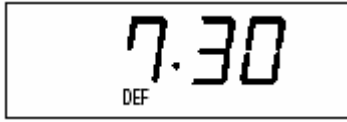
Eksempel: Hvis du ønsker at optø i 7 minutter og 30 sekunder.

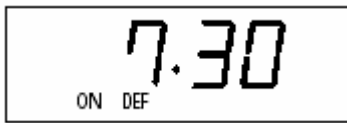
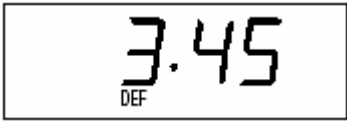
Trin Funktion	Tast	Display
1. Tryk På EXPRES DISPLAY DEFROST knappen		
2. Indtast ønskede optønings tid		
3. Tryk på START tasten		
4. Efter halvdelen af optøningstiden, CHECK vil blinke og ovnen vil bippe 4 gange. Åben ovelågen. Vend maden og dæk evt. varme steder. Luk ovnlågen		

5. Tryk på START indenfor 1 min. efter ovndøren er lukket.		
--	---	---

Note: Hvis ikke åbner ovndøren når bip signalet lyder, vil optøningen fortsætte og optøningstiden vil tælle ned til 0.

Ekspres optønings oversigt

Denne ovn er specielt designet til mindre portioner af mad. Følgende madvarer kan optøs på ekspres optønings programmet.

1. Bøffer
2. Lammekoteletter
3. Svinekoteletter
4. Kyllingestykker
5. Fiske stykker

Ovnen er forprogrammeret med tid og effekt, så ovennævnte madvarer let kan optøs.

Grundlæggende ideer til ekspres optøning.

Tillad altid at maden står i ca. 10-30 min. efter optøning, så varmen kan fordeles. Dette giver et bedre optønings resultat.

Check. maden efter tiden. Hvis maden ikke er ordentligt optøet, fortsæt med optøningen på ca. 20 % i ekstra tid.

Vælg helst kød med samme tykkelse. Dette vil give et bedre optønings resultat. Madvarer med forskellig tykkelse, kan evt. afdækkes på tynde steder, for at forhindre over-optøning.





For madvarer der ikke er på denne liste, venligst check den manuelle optønings liste.

For at opnå det bedste resultat, er det en god ide at nedfryse madvarer i enkelt lag, evt. med plastic imellem.

Madvare	200 g.	300 g.	600 g.	Metode
Bøf Svine-, lammekotelet, Kyllingestykke Fiske stykker	2 – 3	5 – 5½	7 – 8	1. Placer mad med tyndere dele centralt i et enkelt lag, hvis stykkerne hænger sammen, skil dem ad hurtigst muligt. 2. Afdæk alle tynde dele med evt. køkkenrulle. 3. Vend, om roker efter bip lyden, efter optøning hvil i 10-30 min.

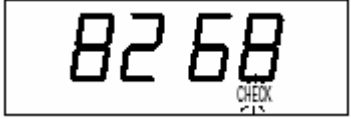
Counter check

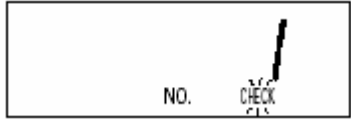



Det antal gange ovnen har været i brug, bliver automatisk registeret for alle taster. Du kan checke det antal gange ovnen er blevet brugt med div.

Trin Funktion	Tast	Display
1. Vælg checking mode	 X 2	
2. Check antallet af gange Memory 1 er brugt		 

Counter nulstilling

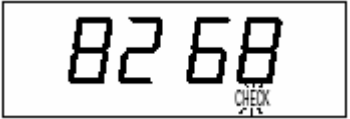
Hvis counters skal nul stilles

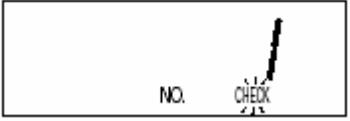
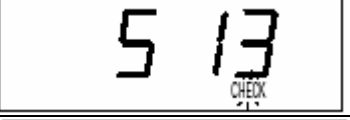
Eksempel: Hvis memory 1 skal nul stilles.

Trin	Funktion	Tast	Display
1.	Vælg checking mode	 X 2	
2.	Vælg memory mode		 
3.	Slet antal gange Memory 1 er brugt		

Informationer vedr. rensning af filter

Rens luftindtaget når ovnen er brugt i ca. 200 timer.

Information om udgangseffekten

100 %-70 % effekt:

Denne høje effekt er perfekt til at opvarme med. Du kan også bruge til at få mad til at koge f.eks. vand og derefter koge videre på lavere effekt (f.eks. ris eller nudler)

60 % - 40 % effekt:

For længere tilberedningstid og kompakt mad.

30 % - 20 % effekt:

Til skåne tilberedning af sensitive produkter. Også eftertilberedning af ris eller nudler.

10% effekt:

Den laveste effekt specielt til optøning. Du kan også bruge den til tilberedning af meget sensitive produkter såsom ost eller chokolade.

Som grundregel anbefales det at dække maden til under tilberedning og opvarmning. Du kan f.eks. sprøjte en lille smule vand eller bouillon, over maden. Dette vil forhindre at maden udtørres og dette vil også fremme opvarmningen.

Vedligeholdelse

Vigtigt:

Brug aldrig ovnen uden beskyttelsesfiltret.

Fjern ikke beskyttelsesfiltret, uden at stikket er trukket ud af stikkontakten.

Brug aldrig ovnrens, beregnet til almindelige ovne.

Sprøjt aldrig vand direkte ind i ovnen.

For rengøring af ovnen udenpå, brug en mild sæbeopløsning, og en hårdt opvreden klud. Til rengøring af kontrolpanelet, må kun bruges en klud der er hårdt opvredet i rent vand, der må ikke bruges rengøringsmidler, åbn altid ovndøren for rengøring af kontrolpanelet.

For rengøring af det indvendige af ovnen, aftør da siderne efter hver brug, dette vil forhindre at eventuelle sprøjt i at brænde fast. Hvis der er spildt en større mængde, kan der evt. bruges en mild sæbeopløsning til rengøringen.

Hold den keramiske bund ren hele tiden. Hvis der er fedt eller andet snavs på tallerknen, kan dette medføre overophedning, eller røg måske endda ild.

Vigtigt:

Fjern aldrig den keramiske bund fra ovnen.

Pas på med at der under rengøringen ikke kommer vand ind i de små riste. Dette kan skade ovnen.

Brug aldrig diverse rengøringsmidler i spray flasker.

Gode ting at vide om mikrobølger

Mikrobølger sætter vandmolekylerne i madvarerne i vibrationer. Dette resulterer i fiktion som generere den varme der optør eller opvarmer maden.

Beholdere egnede til mikrobølger.

Glas, keramik og porcelæn.

Varme sikre tallerkner, skåle lavet af glas, keramik eller porcelæn kan anvendes. Tallerkner med guldkanter, eller glas indeholdende bly kan IKKE bruges i ovnen.

Glaseret keramik kan krakelere, hvis der er trængt vand ind bag glasuren.

Plastic der kan modstå varme, og mikrobølge sikret plastic eller paptallerkner, gode til optøning, opvarmning og tilberedning. Men følg altid de instrukser der følger produktet

Mikrobølge film kan anvendes med de fleste beholdere, men følg altid produktets instruktioner

Stege poser kan med fordel bruges i mikrobølgeovne, men brug aldrig metal clips til at lukke posen
Luk posen med en snor, og prik flere huller i posen med en gaffel.

Metal må som grundregel aldrig blive brugt i en mikrobølge ovn, da mikrobølgerne ikke kan gennemtrænge metal Der er dog undtagelser små strimler af stanniol, kan blive brugt til at afdække dele af maden, for at forhindre varen i at optø eller tilberede for hurtigt.

Tilberedningsoversigt

	Menu	Start temp	Effekt	Min ved 200 g	Min ved 400 g	Min. ved 600 g.	Kommentarer
Optøning	Kød	-18 C	10 %	ca. 4½	ca. 6½	8½	Vend eller rør i maden efter halvdelen af optøningstiden
	Fjerkræ	-18 C	10 %	ca. 4½	ca. 6½	ca. 9½	
	Fisk	-18 C	10 %	ca. 4½	ca. 6½	ca. 8½	
	Frugt	-18 C	10 %	ca. 2,50	ca. 5½	-	
	Kage med ost, frugt	-18 C	10 %	ca. 1,10	ca. 1½	ca. 2,10	
	Rejer	-18 C	10 %	ca. 4	6-7	ca. 9	
Gennem-opvarmning	Klar suppe	5±2 C	100 %	ca. 1	ca. 1,40	ca. 2½	Dæk med mikrobølge film eller låg. Omrør efter opvarmning.
	Cremet suppe	5±2 C	100 %	ca. 1	ca. 2,00	ca. 2,50	
	Sammenkogte retter	5±2 C	100 %	ca. 1	ca. 2,00	ca. 2,50	
	Nudler	5±2 C	100 %	ca. ½ s	ca. 1,20	ca. 2,20	
	Ris	5±2 C	100 %	ca. ½ s	ca. 1,30	ca. 2,30	
	Kartofler	5±2 C	100 %	ca. ½ s	ca. 1,30	ca. 2,30	
	Grøntsager	5±2 C	100 %	ca. ½ s	ca. 1,50	ca. 2,30	
	Bagte kartofler	5±2 C	100 %	ca. 1	ca. 2,00	ca. 2,30	
	Ragout, Goulash	5±2 C	100 %	ca. 1,10	ca. 2,10	-	
	Pølser	5±2 C	100 %	ca. 15 s	ca. 25 s	ca. 35 s	
Tilberedning	Kartofler	20±2C	100 %	ca. 2,10	ca. 4,40	ca. 6,00	
	Grøntsager	20±2C	100 %	ca. 4,40	ca. 4,40	ca. 6,30	
				1 stk.	2 stk.		
Specialiteter	Wiener brød	20±2C	100 %	Ca. 6 sek.	-		
	Doughnuts	20±2C	100 %	5 sek.	8 sek.		
	Burger	20±2C	100 %	40 sek.	1,20 min		
	Cheeseburger	20±2C	100 %	50 sek.	1,30 min.		
	Toast og bacon	20±2C	50 %	10 sek.	-		
	Scrambled æg	20±2C	100 %	35 sek.	-		

Specifikationer

Strømforsyning:	230V, 50Hz
Sikring/sikrings automat:	16A
Optaget effekt:	1,55kW
Afgivet effekt:	1000W
Mikrobølge frekvens:	2450 MHz
Udvendige mål:	520 X 309 X 424 mm
Indvendige mål:	350 X 211 X 372 mm
Ovnrum:	28 l.
Vægt:	18 kg.

Bemærk: Design og specifikationer kan ændres uden varsel.
Ret til ændringer uden forudgående varsel forbeholdes.

CE