

DOUBLE DOOR SECURE CRATE

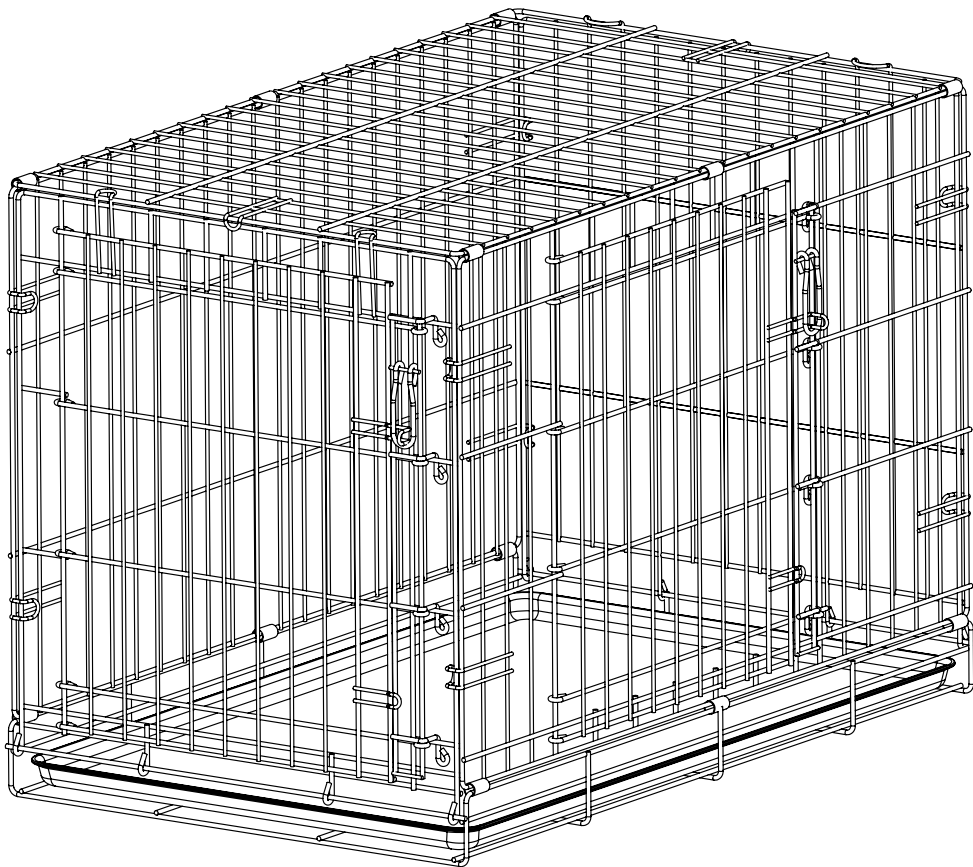

- READ ALL INSTRUCTIONS BEFORE ASSEMBLY AND USE OF CRATE.
- KEEP INSTRUCTIONS FOR FUTURE USE.

 www.carlsonpetproducts.com

 Carlson Pet Products, Inc.
3200 Corporate Center Drive, Suite 105 | Burnsville, MN 55306, USA

 952.435.1084

Made in China

Before Using Product

Read and follow all instructions carefully to ensure that your crate is properly assembled. Improper assembly could result in the crate becoming unsafe. Please keep these instructions for your reference.



WARNING

- For use with pets only.
- To avoid choking and other serious injuries, remove all collars, harnesses and other items, such as pet clothing, before allowing pet in the crate.
- This crate is not designed to restrain aggressive breeds of dogs.
- Never use a crate as a method of punishment.
- Pets should not be left unattended in the crate until and unless you are certain that the pet will respond properly to being left alone in the crate.
- Pet should have access to food and water at all times while in crate.
- Do not place any other items, such as toys, in the crate unless your veterinarian or trainer advises you that it is safe to do so.
- Do not allow more than one pet in the crate at a time.
- Do not allow children to play in, on or around the crate.
- Keep crate doors closed around children to avoid the hazard of protruding hinge or latch pins.
- If any structural component is discovered to be broken or missing, stop use of crate immediately.

Assembling Your Crate

STEP 1

Set the crate on the ground with the tray on the bottom. Unhook the latch from the side of the crate.

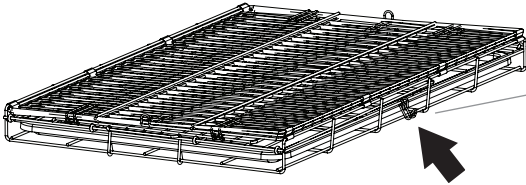

STEP 2

Unfold the panels, like turning the page of a book. Then pull upwards from the middle of the crate panels.

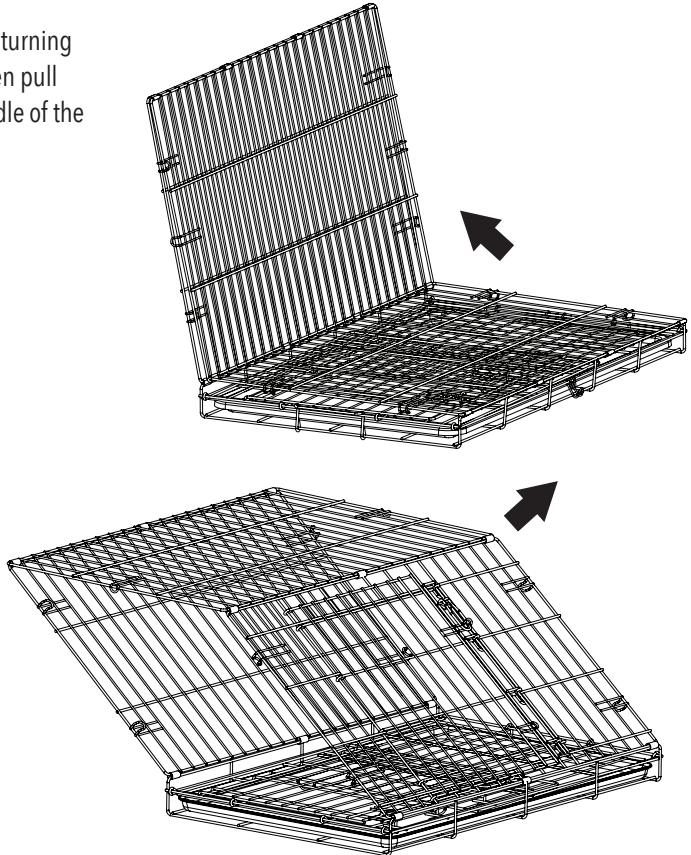

STEP 3

Hold the top panel up, reach inside the crate and pull the door panel forward until it snaps into the 7 hooks located around the edges of the crate.

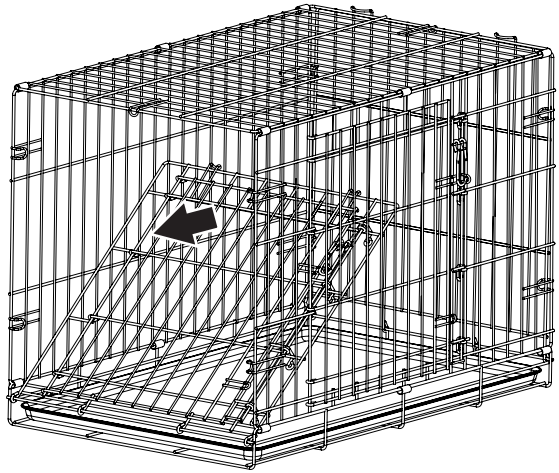

NOTE: A forceful pull will allow the hooks to snap into place.

STEP 4

Repeat Step 3 on the other side of the crate.

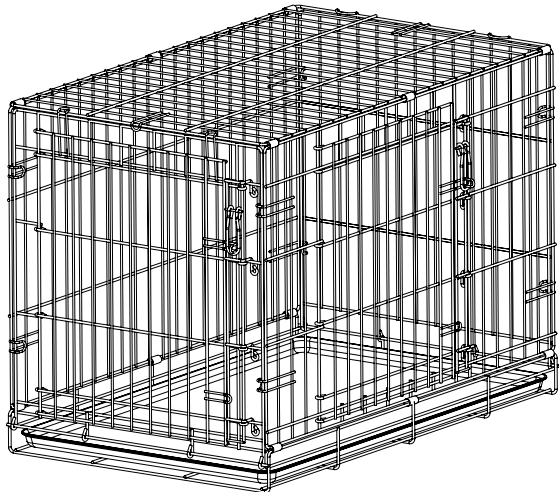

NOTE: For cleaning purposes, the bottom tray is removable.

Operating the Door

TO OPEN

Rotate the *locking handle* to the upright position. Pull up on the *locking handle* to release each hook from the loops on the door frame.

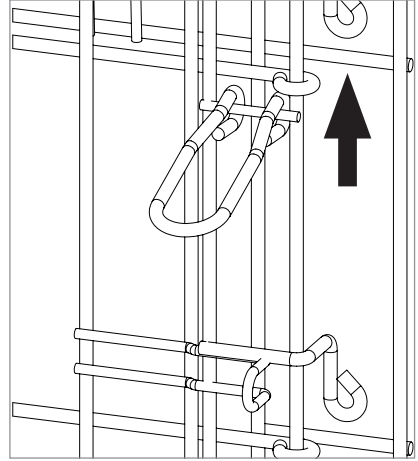
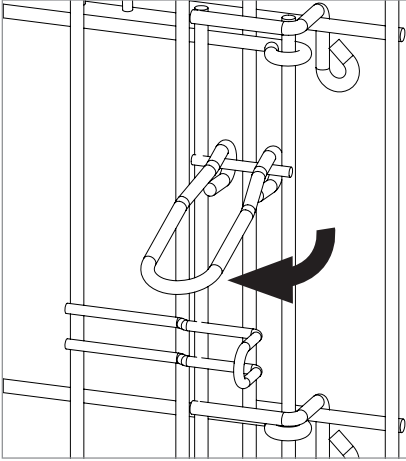

TO CLOSE

Rotate the *locking handle* to the upright position and close the door. Once the door is shut, push down on the *locking handle* to engage each hook onto the loops located on the door frame. The door should now be secured in the closed position.

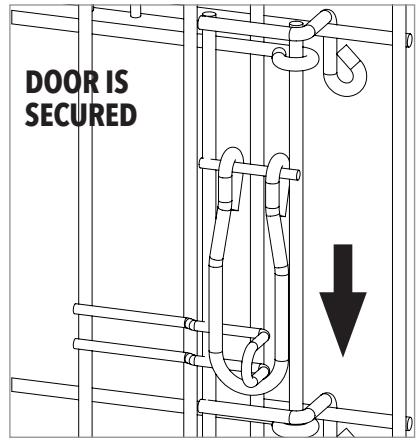
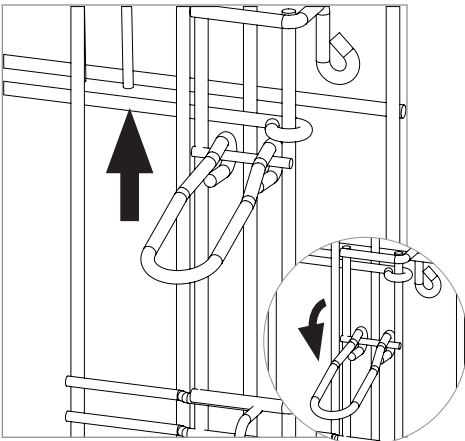

DISASSEMBLING YOUR CRATE

STEP 1 Unhook the 7 hooks located around the edges of the door panel by pushing the panel into the crate.

STEP 2 Repeat Step 1 on the other side of the crate.

STEP 3 Allow the panels to all collapse flat. Fold the panels, like turning the page of a book.

STEP 4 Hook the latch on the side of the crate to lock all the panels together.

CARE AND MAINTENANCE

Periodically check the crate for signs of damage, wear, or missing components. Do not use if any part is missing, worn or damaged. Do not use abrasive cleaners or bleach to clean your crate. Clean by sponging with warm water and a mild detergent. Wipe it dry immediately after cleaning to avoid formation of rust.

90 DAYS LIMITED WARRANTY

If, during the first 90 days after consumer purchase of the item, under reasonable and non-commercial use and conditions of maintenance, it fails while owned by the original purchaser because of the quality of materials or workmanship of finish and assembly, Carlson Pet Products, Inc. will replace or repair it at Carlson's option. PROOF OF PURCHASE REQUIRED.

CAGE SÉCURITAIRE À PORTE DOUBLE

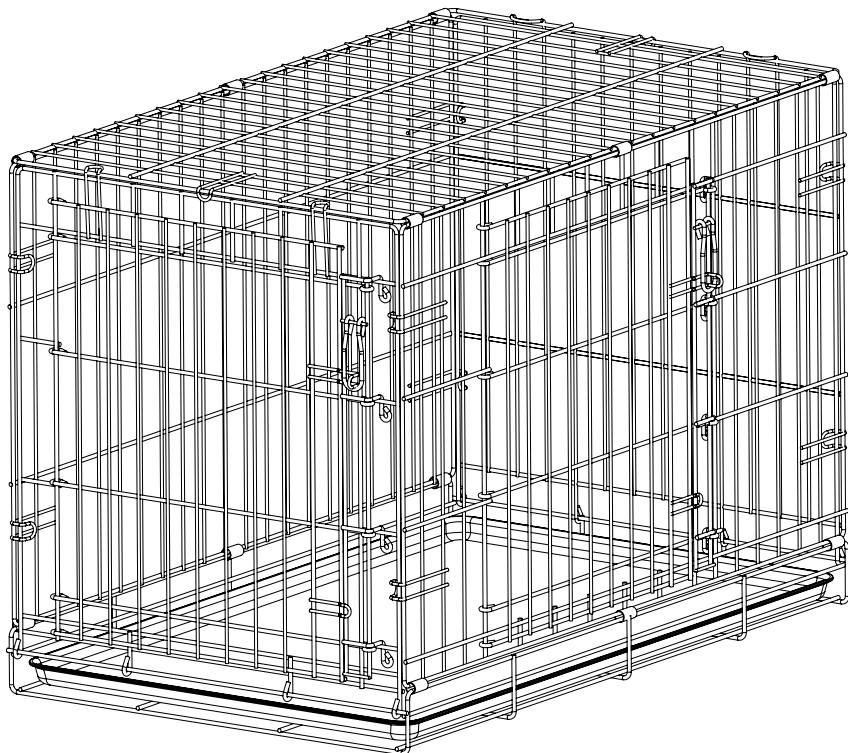

- LIRE TOUTES LES INSTRUCTIONS AVANT D'ASSEMBLER ET D'UTILISER LA CAGE POUR ANIMAUX DE COMPAGNIE.
- CONSERVER CES INSTRUCTIONS POUR UNE UTILISATION ULTÉRIEURE.

 www.carlsonpetproducts.com

 Carlson Pet Products, Inc.
3200 Corporate Center Drive, Suite 105 | Burnsville, MN 55306, É.-U.

 952.435.1084

Fabriqué en Chine

Avant d'utiliser le produit

Lire et suivre attentivement les instructions pour assurer un assemblage conforme de la cage. Un assemblage inapproprié pourrait rendre la cage dangereuse. Prière de conserver ces instructions pour consultation.



AVERTISSEMENT

- Seulement pour une utilisation avec des animaux.
- Pour limiter les risques d'étouffement et d'autres blessures graves, retirer tout collier, harnais et autre accessoire, comme des vêtements pour animaux, avant de placer l'animal de compagnie dans la cage.
- Ne jamais utiliser la cage pour contenir des races de chiens agressifs.
- Ne jamais utiliser la cage en guise de punition.
- Les animaux de compagnie ne peuvent pas être laissés sans supervision dans la cage à moins que vous ne soyez certain qu'ils sont en mesure de rester seuls dans la cage.
- L'animal de compagnie doit avoir accès à de la nourriture et de l'eau en tout temps pendant qu'il est dans la cage.
- Ne pas placer d'autres articles, comme des jouets, dans la cage à moins qu'un vétérinaire ou un éducateur canin indique qu'il est sécuritaire de le faire.
- Ne jamais placer plus d'un animal de compagnie dans la cage en même temps.
- Ne jamais autoriser un enfant à jouer dans, sur ou autour de la cage.
- Garder la porte de la cage fermée en présence d'enfants pour éviter que des tiges de loquet ou des charnières faisant saillie ne les blessent.
- Si un ou plusieurs éléments structurels se révèlent être brisés ou manquants, cesser immédiatement d'utiliser la cage.

Assemblage de la cage

ÉTAPE 1

Placer la cage sur le sol avec le plateau au fond.
Déverrouiller le loquet se trouvant sur le côté de la cage.

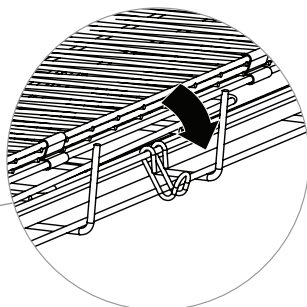
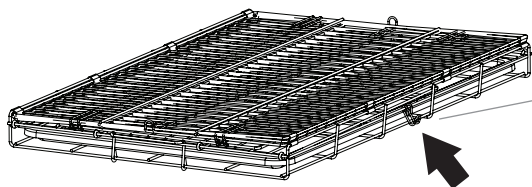

ÉTAPE 2

Déplier les panneaux, comme lorsque l'on tourne les pages d'un livre. Tirer ensuite vers le haut à partir du centre des panneaux de la cage.

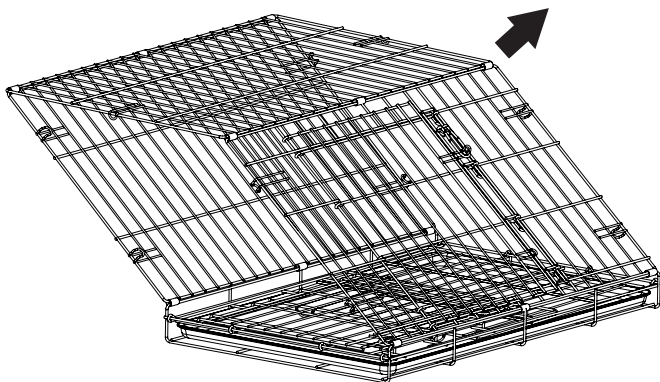
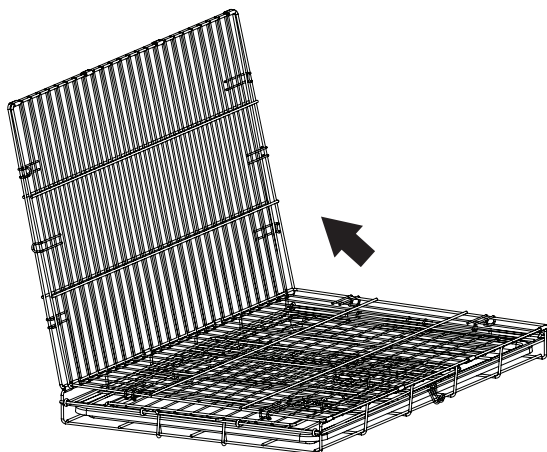

ÉTAPE 3

Tenir le panneau du dessus vers le haut, insérer la main dans la cage et tirer le panneau de la porte vers l'avant jusqu'à ce qu'il s'enclenche dans les 7 crochets qui se trouvent sur le pourtour de la cage.

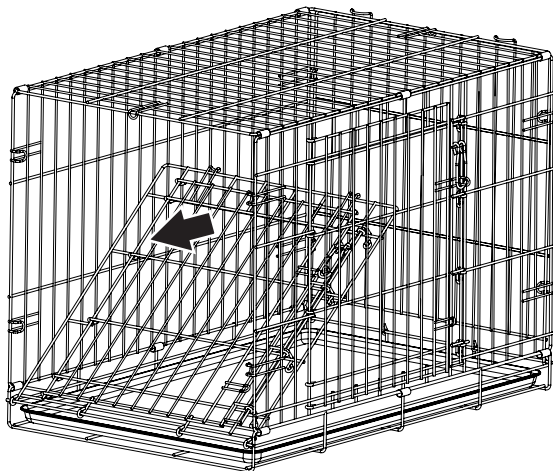

REMARQUE : Tirer fermement pour permettre aux crochets de s'enclencher en place.

ÉTAPE 4

Répéter l'étape 3 de l'autre côté de la cage.

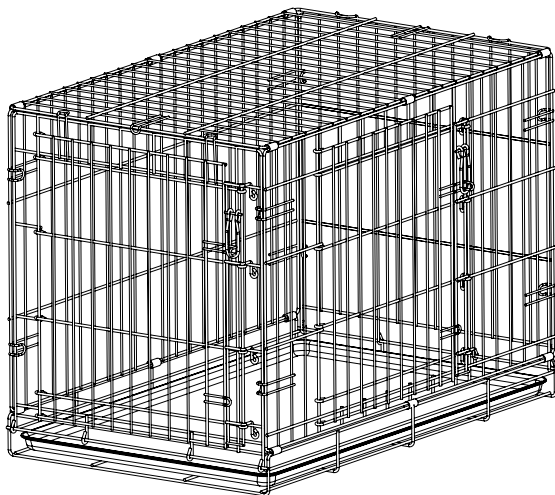

REMARQUE : Le plateau du bas est amovible pour faciliter le nettoyage.

Fonctionnement de la porte

POUR OUVRIR

Tournez la *poignée de verrouillage* en position verticale. Tirez la *poignée de verrouillage* vers le haut pour libérer chacun des crochets velcro des bouclettes velcro sur le cadre de la porte.

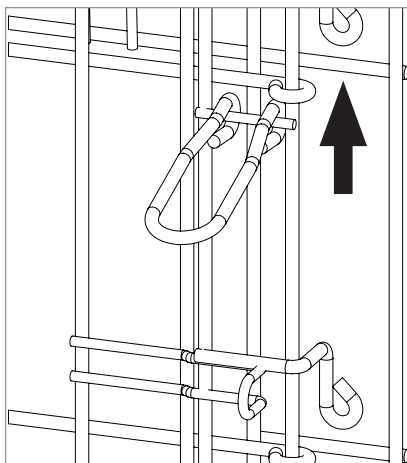
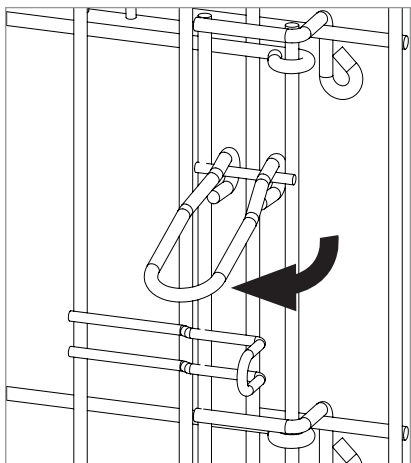

POUR FERMER

Tourner la *poignée de verrouillage* en position verticale et fermer le porte. Une fois la porte fermée, pousser la *poignée de verrouillage* vers le bas pour insérer fermement les crochets dans les anneaux qui se trouvent sur le cadre de la porte. La porte doit bien tenir en position fermée.

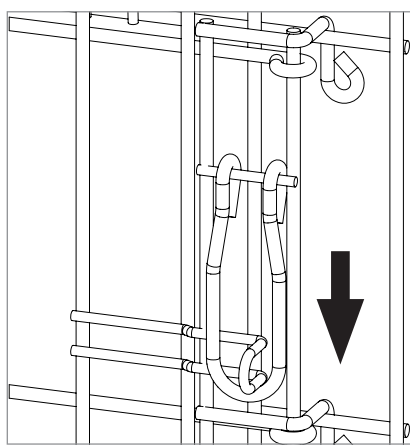
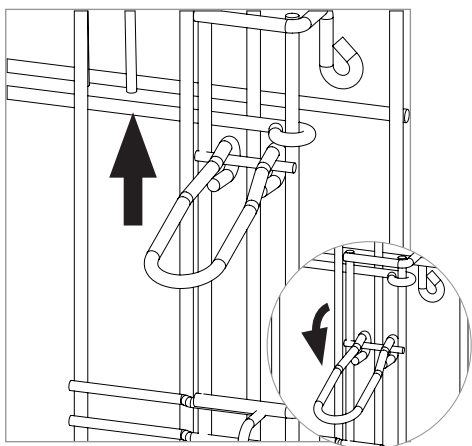

DÉMONTAGE DE LA CAGE

ÉTAPE 1 Décrocher les 7 crochets situés sur les côtés du panneau de porte en poussant le panneau dans la cage

ÉTAPE 2 Répéter l'étape 1 de l'autre côté de la cage.

ÉTAPE 3 Laisser tous les panneaux se rabattre à plat. Plier les panneaux, comme lorsque l'on tourne les pages d'un livre.

ÉTAPE 4 Verrouiller le loquet se trouvant sur le côté de la cage pour assujettir tous les panneaux ensemble.

SOIN ET ENTRETIEN

S'assurer régulièrement que la cage ne présente pas de signe de dommage, d'usure et qu'aucune pièce ne manque. Cesser de l'utiliser si une pièce manque, est usée ou est endommagée. Ne pas nettoyer la cage avec des nettoyeurs abrasifs ou de l'eau de Javel. Passer une éponge imbibée d'eau tiède et d'un détergent doux. Sécher immédiatement après le nettoyage pour éviter la rouille.

GARANTIE LIMITÉE DE 90 JOURS

Si, au cours des 90 jours suivant l'achat de cet article, dans des circonstances raisonnables et dans des conditions d'utilisation et d'entretien non commerciales, l'article, qui appartient encore à l'acheteur original, s'avère défectueux en ce qui a trait à la qualité des matériaux ou aux travaux de finition et d'assemblage, Carlson Pet Products, Inc. le remplacera ou le réparera à son choix. PREUVE D'ACHAT REQUISE.

JAUJA DE SEGURIDAD DE DOBLE PUERTA

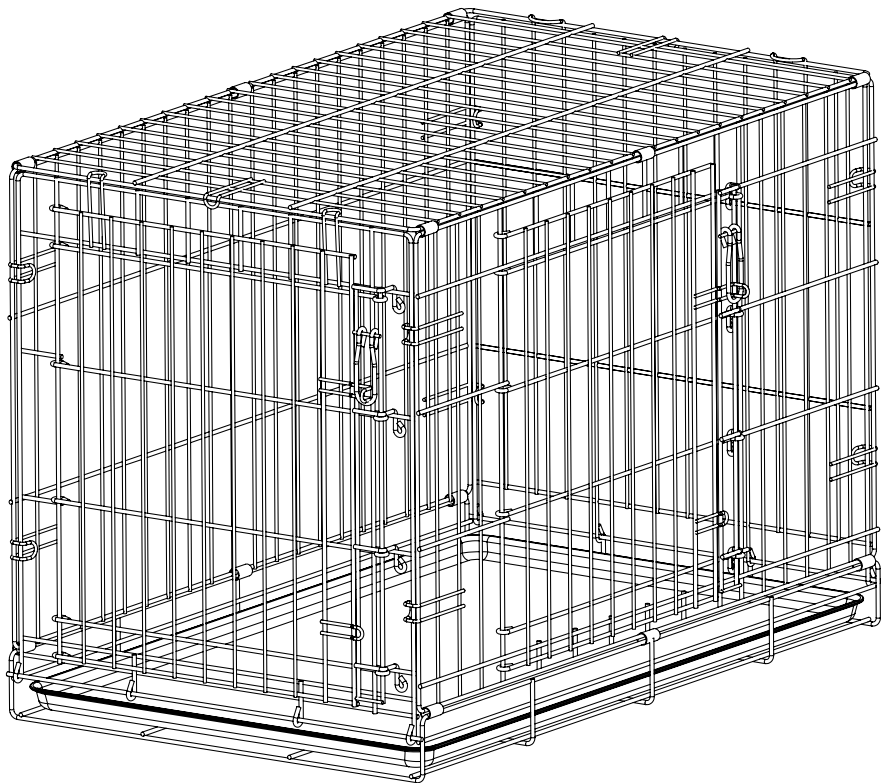

- LEA TODAS LAS INSTRUCCIONES ANTES DE MONTARLA Y USARLA
- GUÁRDENLAS PARA UTILIZARLAS COMO REFERENCIA.

 www.carlsonpetproducts.com

 Carlson Pet Products, Inc.
3200 Corporate Center Drive, Suite 105 | Burnsville, MN 55306, EE. UU.

 952.435.1084

Hecha en China

Antes de usar el producto

Lea y siga todos las instrucciones cuidadosamente para garantizar el montaje correcto de la jaula. El montaje incorrecto podría hacer que la jaula no sea segura. Conserve estas instrucciones como referencia.



ADVERTENCIA

- Solo para uso de mascotas.
- Para evitar asfixia y otras lesiones graves, retire todos los collares, arneses y demás artículos, tales como ropa para mascotas, antes de permitir que la mascota ingrese a la jaula.
- Esta jaula no está diseñada para sujetar razas agresivas de perros.
- Nunca use una jaula como método de castigo.
- No deje solas a las mascotas en la jaula hasta que esté seguro de que responderán correctamente si las deja sin supervisión.
- La mascota debe tener acceso a alimento y agua en todo momento mientras esté en la jaula.
- No coloque en la jaula otros artículos tales como juguetes si su veterinario o adiestrador no le ha indicado que es seguro hacerlo.
- No permita más de una mascota en la jaula a la vez.
- No permita que los niños jueguen en, sobre o alrededor de la jaula.
- Si hay niños cerca, mantenga la puerta de la jaula cerrada cerca de los niños para evitar el peligro de pasadores de bisagra o de seguridad sobresalientes.
- Deje de usar la jaula inmediatamente si descubre que algún elemento estructural está roto o falta.

Montaje de la jaula

PASO 1

Coloque la jaula en el suelo con la bandeja en la parte inferior. Desenganche el pestillo del costado de la jaula.

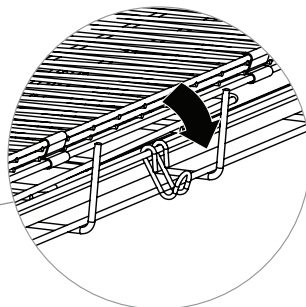
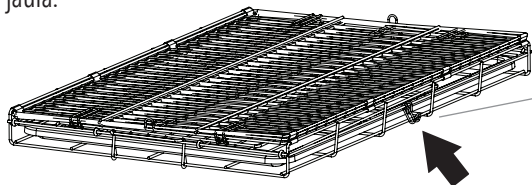

PASO 2

Despliegue los paneles, como al dar vuelta la página de un libro. Luego tire hacia arriba desde el centro de los paneles de la jaula.

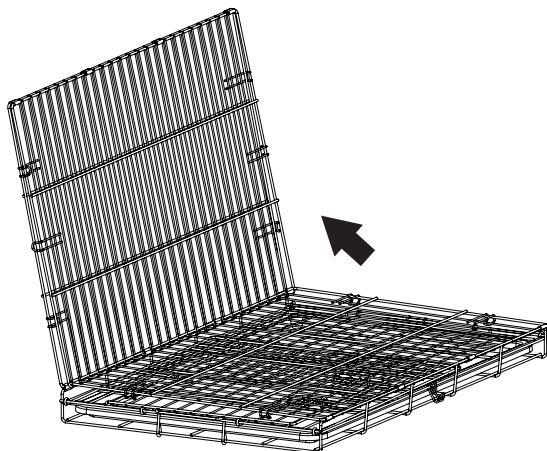

PASO 3

Sostenga el panel superior, acceda al interior de la jaula y tire el panel de la puerta hacia adelante hasta que encaje en los 7 ganchos situados alrededor de los bordes de la jaula.

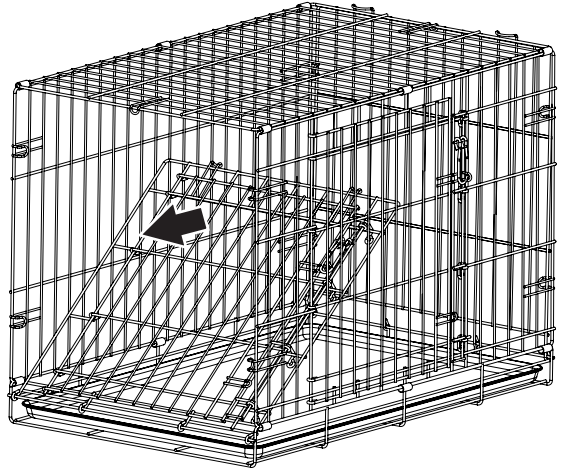

NOTA: Un tirón enérgico permitirá que los ganchos encajen en su lugar.

PASO 4

Repita el paso 3 en el otro lado de la jaula.

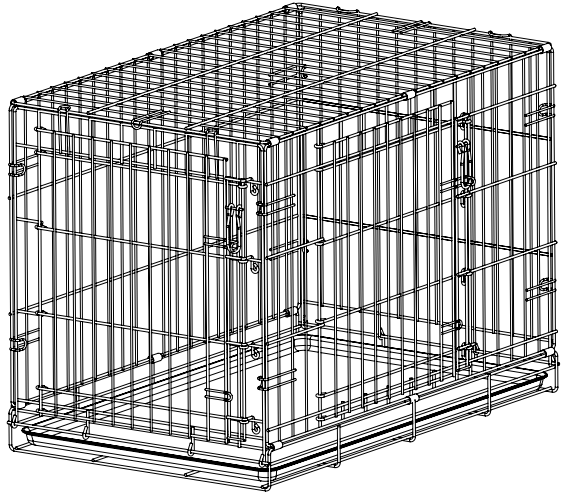

NOTA: Para fines de limpieza, la bandeja inferior es extraíble.

Funcionamiento de la puerta

PARA ABRIRLA

Gire el *mango trabante* a la posición vertical. Levante el *mango trabante* para soltar cada gancho de los bucles en el marco de la puerta.

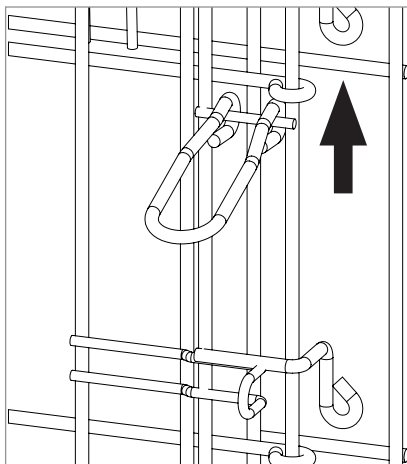
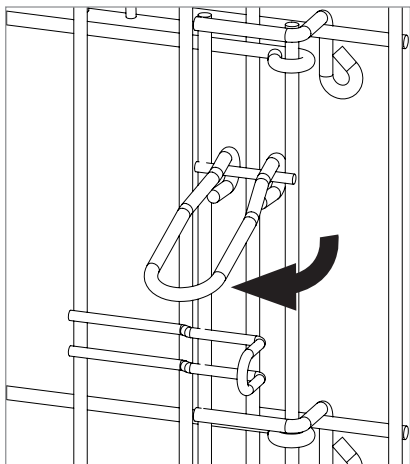

PARA CERRARLA

Gire la *manija trabante* hasta la posición vertical y cierre la puerta. Una vez que la puerta esté cerrada, empuje hacia abajo la *manija trabante* para enganchar cada gancho en los lazos situados en el marco de la puerta. Ahora la puerta debería estar fija en posición cerrada.

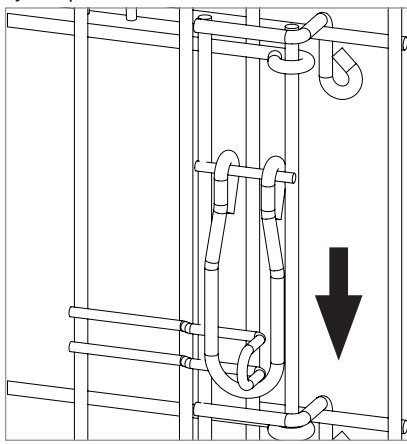
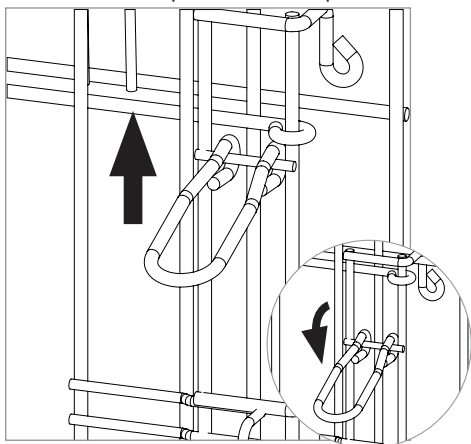

DESMONTAJE DE LA JAULA

PASO 1 Desenganche los 7 ganchos ubicados alrededor de los bordes del panel de la puerta empujando el panel al interior de la jaula.

PASO 2 Repita el paso 1 en el otro lado de la jaula.

PASO 3 Deje que los paneles se desplomen en forma plana. Pliéguelos, como al dar vuelta la página de un libro.

PASO 4 Enganche el pestillo en el costado de la jaula para trabar todos los paneles entre sí.

CUIDADO Y MANTENIMIENTO

Revise periódicamente la jaula para ver si hay indicios de daños, desgaste o si le faltan componentes. No la use si le faltan piezas, o si están desgastadas o dañadas. No use limpiadores abrasivos ni blanqueadores para limpiar la jaula. Límpiela con una esponja con agua tibia y un detergente suave. Séquela inmediatamente con un paño después de limpiarla para evitar la formación de herrumbre.

GARANTÍA LIMITADA DE 90 DÍAS

Si durante los primeros 90 días después de la fecha de compra, bajo uso y condiciones de mantenimiento razonables y no comerciales, y mientras permanece en manos del comprador original, el artículo presenta fallas de calidad en los materiales o la mano de obra de acabado y montaje, Carlson Pet Products, Inc., lo reemplazará o reparará a discreción de Carlson.

SE REQUIERE EL RECIBO DE COMPRA.



www.carlsonpetproducts.com



Carlson Pet Products, Inc.
3200 Corporate Center Drive, Suite 105
Burnsville, MN 55306, USA



952.435.1084