

ELEVATION™ X 36 DIRECT VENT GAS FIREPLACE



Specifications

Model	BTU	Width		Height		Depth		Glass Size
		Actual	Framing	Actual	Framing	Actual	Framing	
EX36NTEL	37,000	38 3/4"	39 3/4"	44"	44 1/4"	22"	22 1/4"	27" x 32 1/4"
EX36PTEL	34,000							

Dimensions

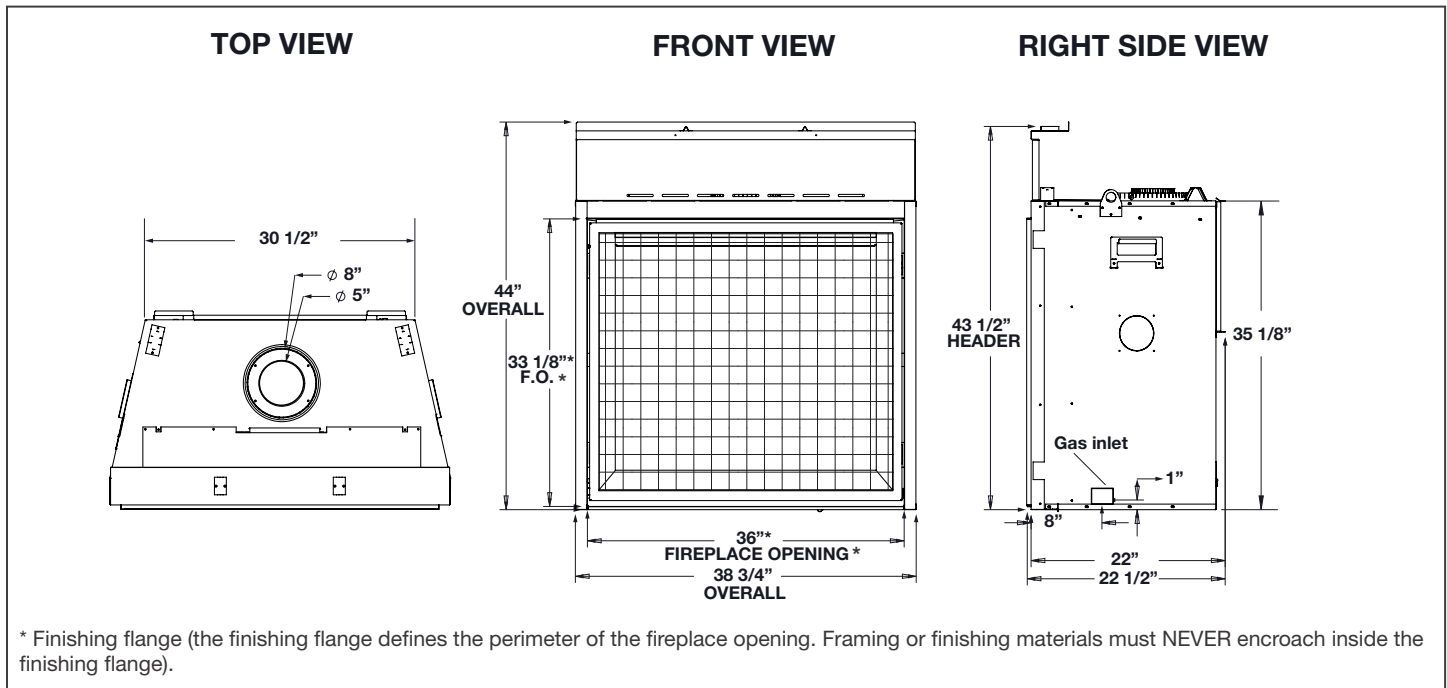

Appliance Location

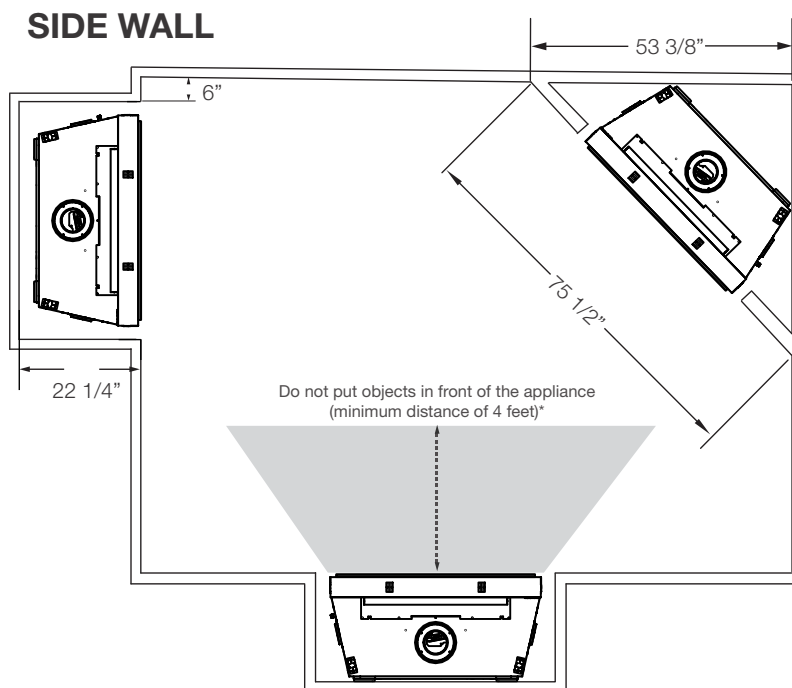

Combustible Mantel Clearances

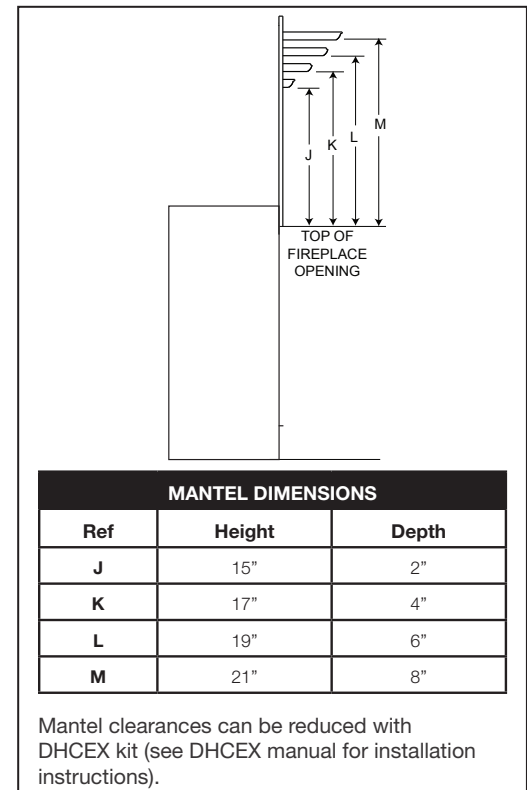

W415-2776 / C / 09.27.21

ELEVATION™ X 36 DIRECT VENT GAS FIREPLACE



Product information provided is not complete and is subject to change without notice. Please consult the installation manual for the most up to date installation information.

Wall Penetration

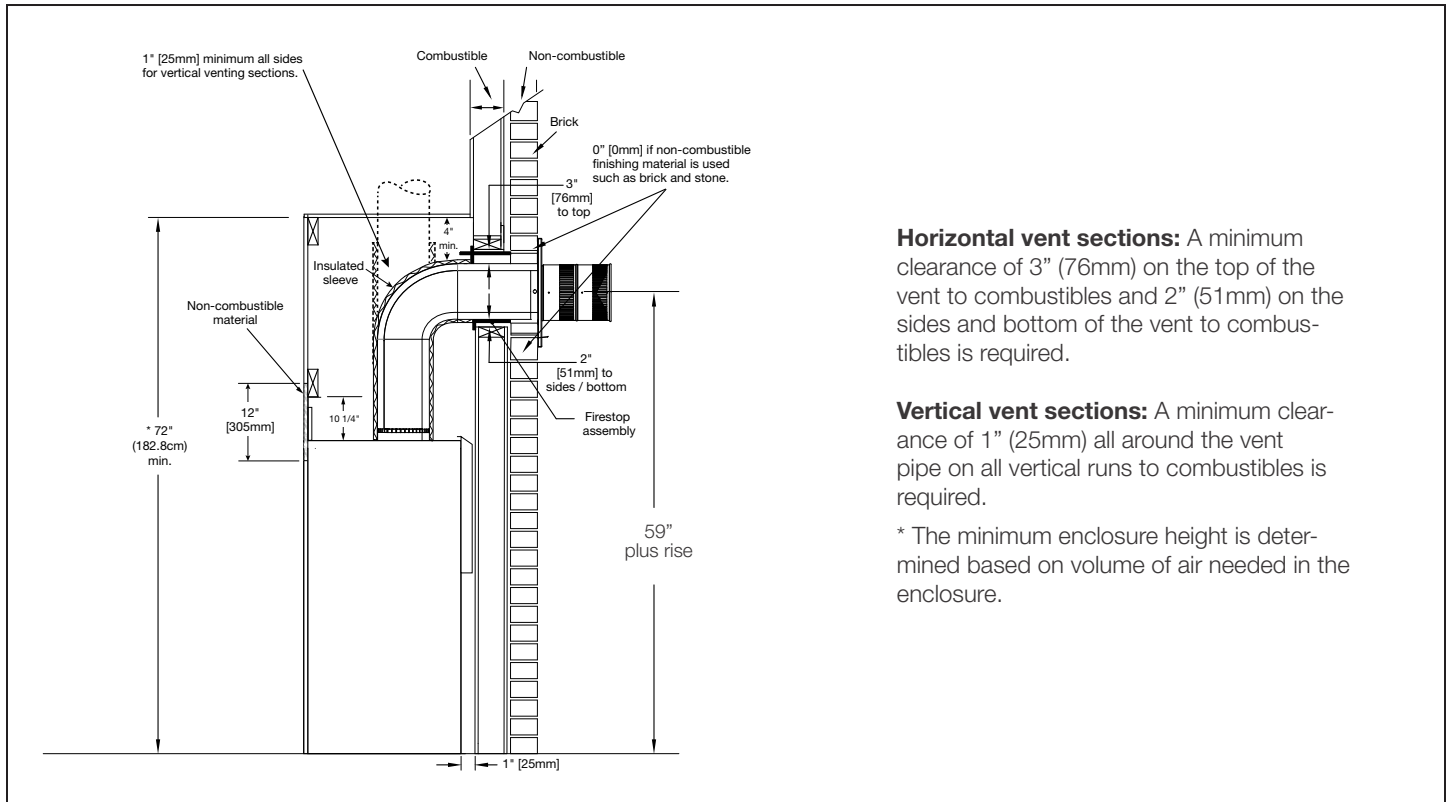

Framing

Flush Finish Framing

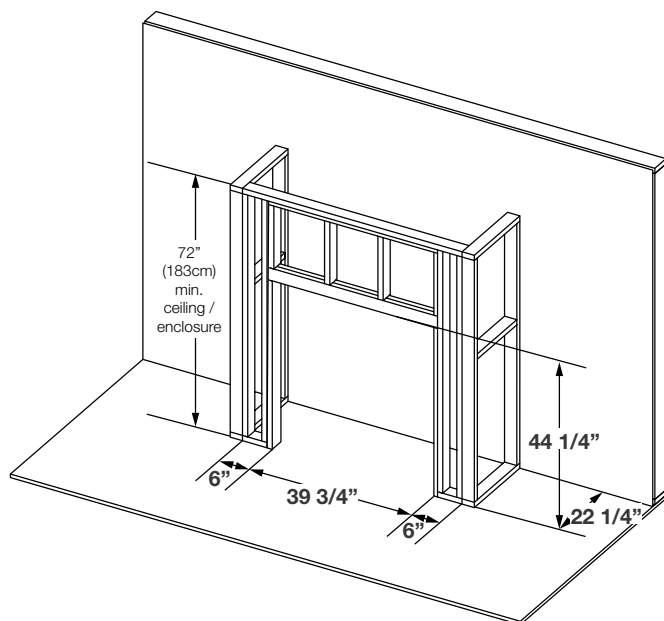

Recessed Finish Framing

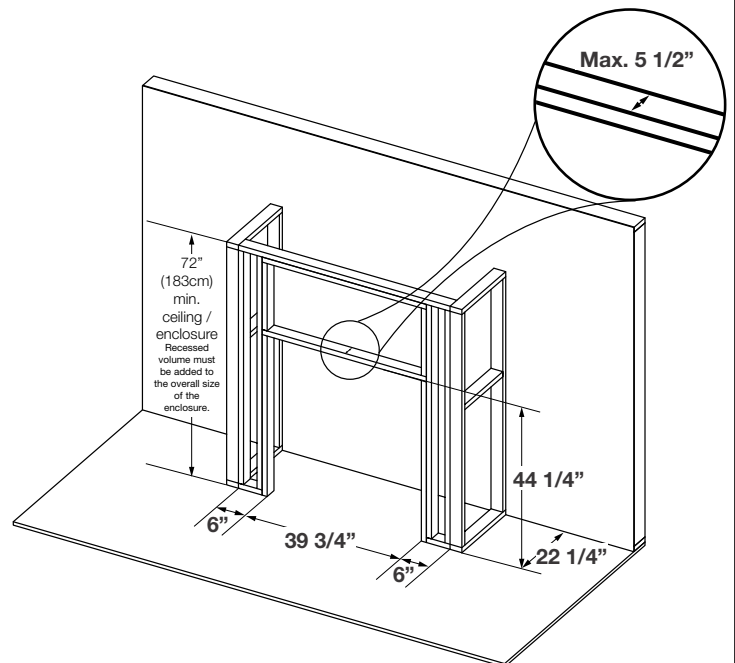

* Recess frame can be "backed" with 3/4" ply to support TV mounting hardware.

W415-2776 / C / 09.27.21

Spécifications

Modèle	BTU	Largeur		Hauteur		Profondeur		Taille de verre
		Réel	Ossature	Réel	Ossature	Réel	Ossature	
EX36NTEL	37,000	38 3/4"	39 3/4"	44"	44 1/4"	22"	22 1/4"	27" x 32 1/4"
EX36PTEL	34,000							

Dimensions

VUE DE FACE

VUE DE CÔTÉ DROIT

VUE DE DESSUS

* La bride de finition (la bride de finition définit le périmètre de l'ouverture de l'appareil. Les matériaux d'ossature ou de finition NE JAMAIS empiété à l'intérieur de la bride de finition).

Emplacement de l'Appareil

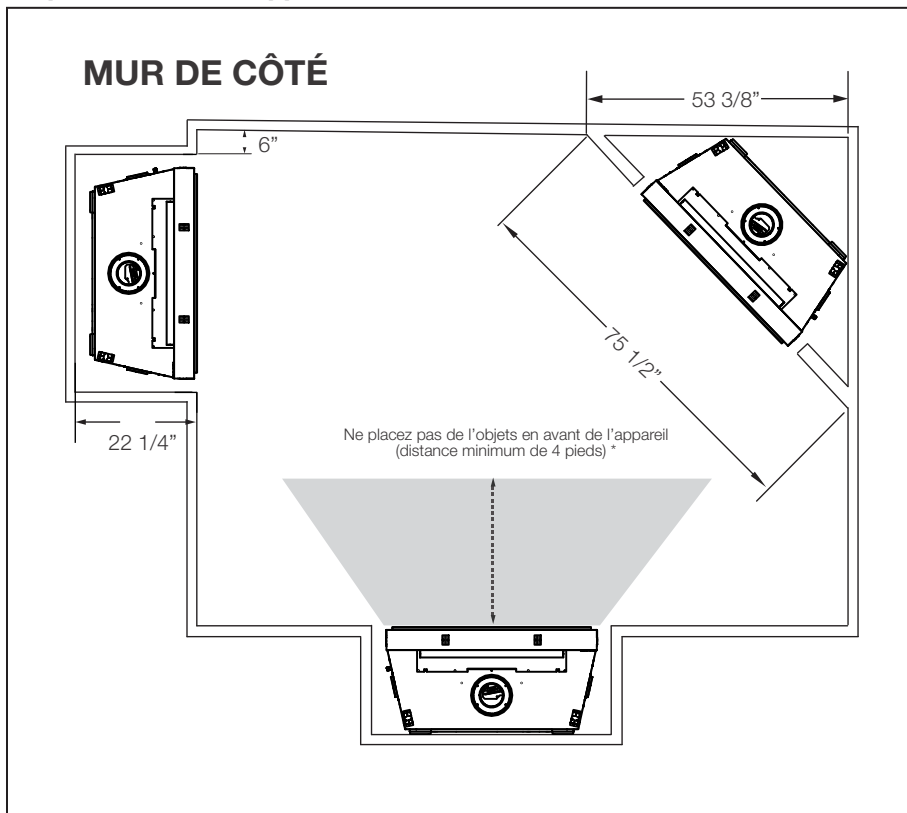

Dégagements Combustible de la Tablette

DESSUS DE L'OUVERTURE DE L'APPAREIL

DIMENSIONS DE LA TABLETTE		
Réf	Hauteur	Profondeur
J	15"	2"
K	17"	4"
L	19"	6"
M	21"	8"

Les dégagements de la tablette peuvent être réduits avec le kit DHCEX (voir le manuel DHCEX pour les instructions d'installation).

L'information du produit fourni n'est pas complet et est sujet de changer sans préavis. Consultez le manuel d'installation pour information d'installation actuel.

Pénétration du Mur

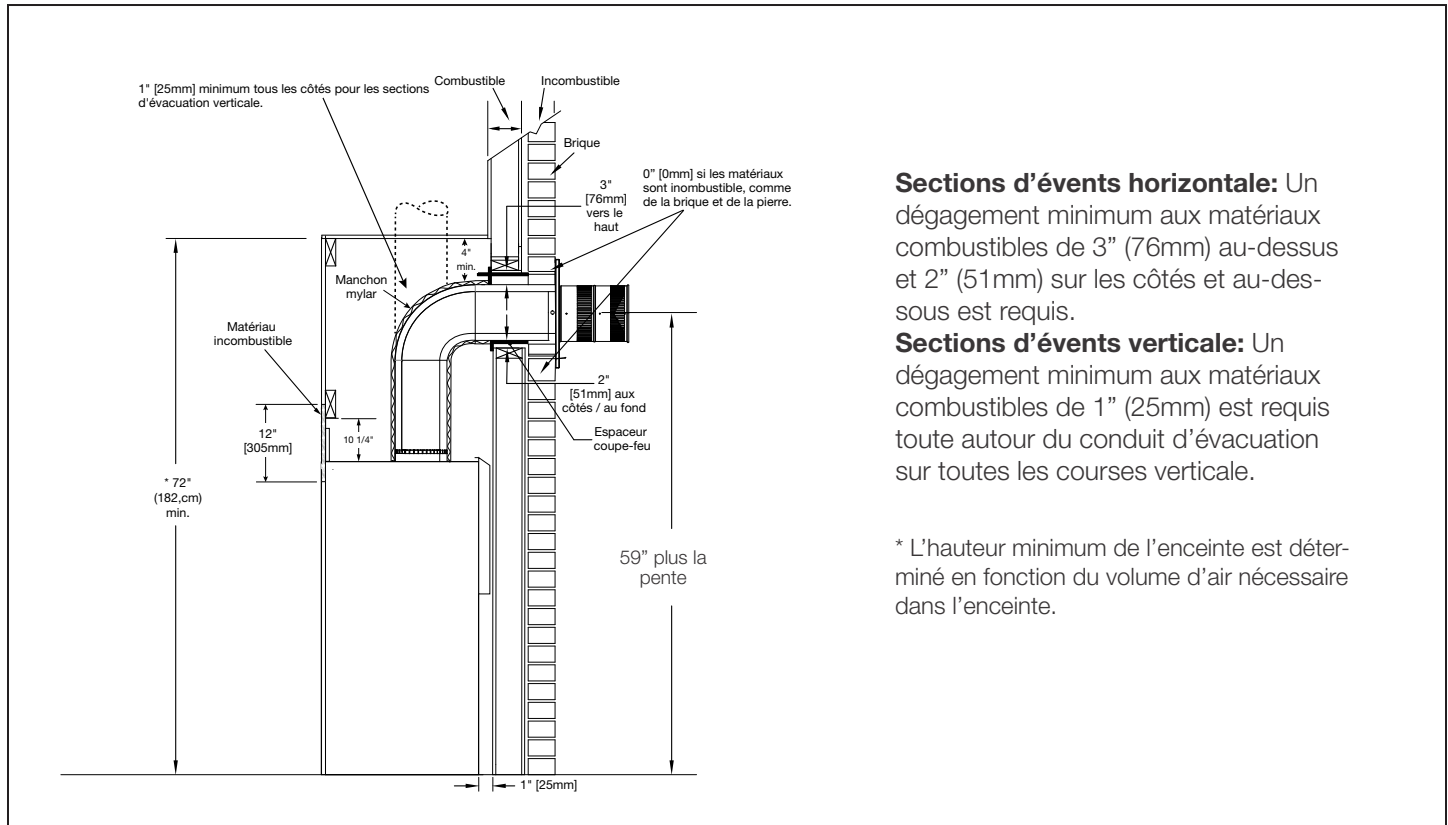

Sections d'évents horizontale: Un dégagement minimum aux matériaux combustibles de 3" (76mm) au-dessus et 2" (51mm) sur les côtés et au-dessous est requis.

Sections d'évents verticale: Un dégagement minimum aux matériaux combustibles de 1" (25mm) est requis toute autour du conduit d'évacuation sur toutes les courses verticale.

* L'hauteur minimum de l'enceinte est déterminé en fonction du volume d'air nécessaire dans l'enceinte.

Ossature Fini - Affleuré et Encastré

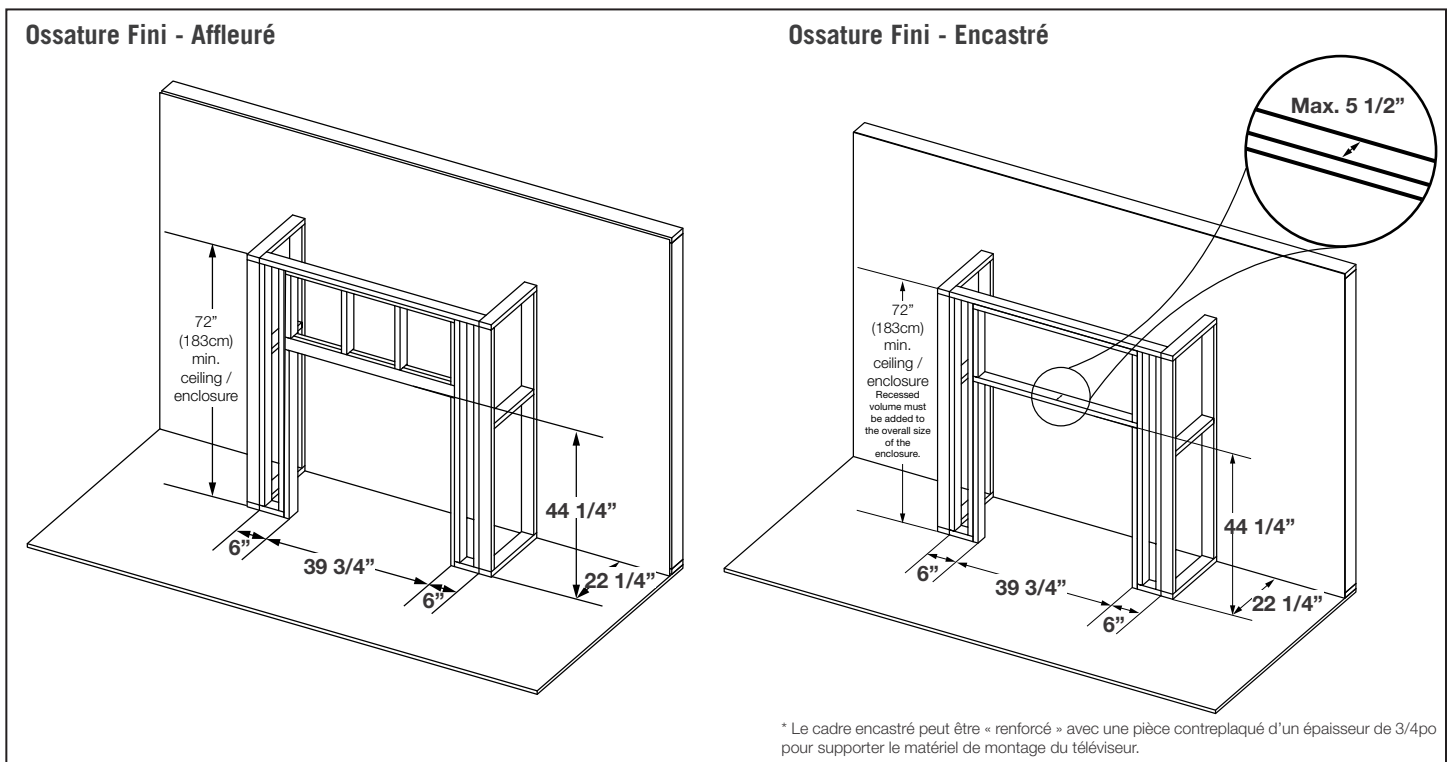

ELEVATION™ X 42 DIRECT VENT GAS FIREPLACE



Specifications

Model	BTU	Width		Height		Depth		Glass Size
		Actual	Framing	Actual	Framing	Actual	Framing	
EX42NTEL	45,000	44 3/4"	45 3/4"	48"	48 1/4"	22"	22 1/4"	31" x 38 1/4"
EX42PTEL	39,000							

Dimensions

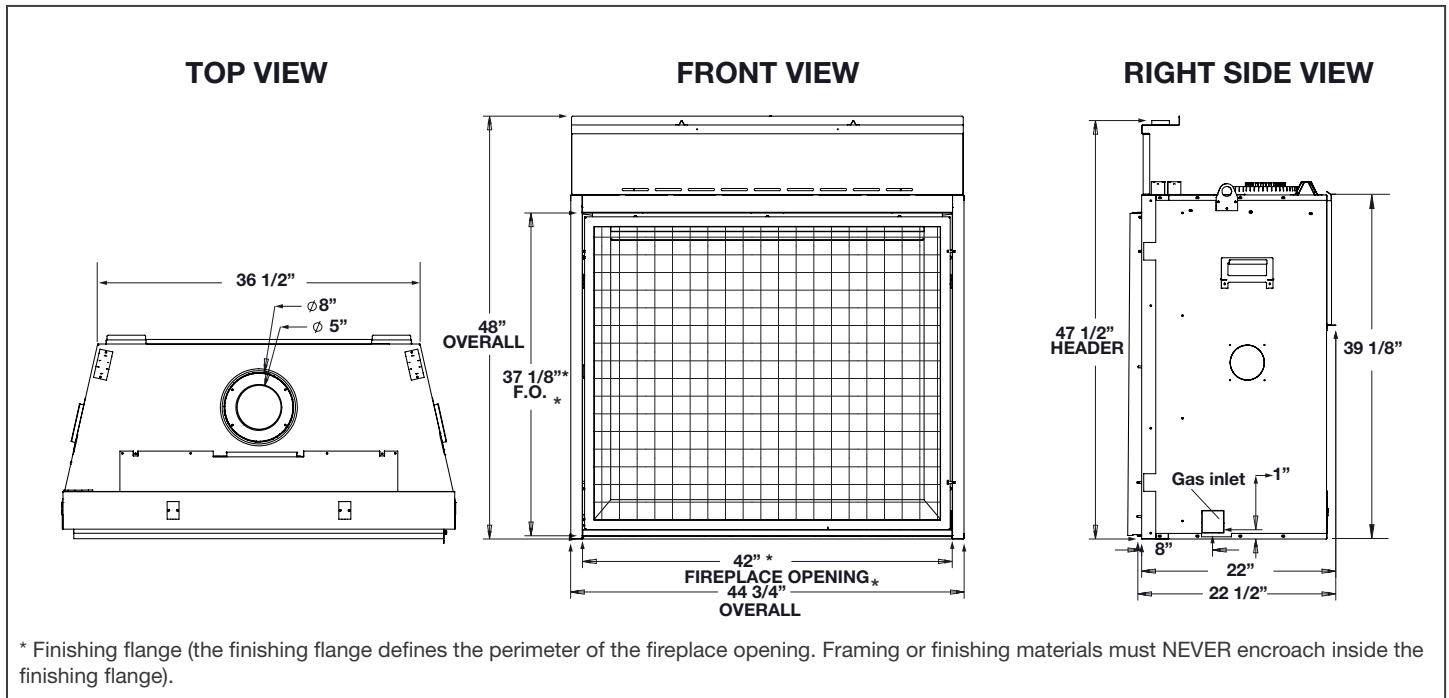

Appliance Location

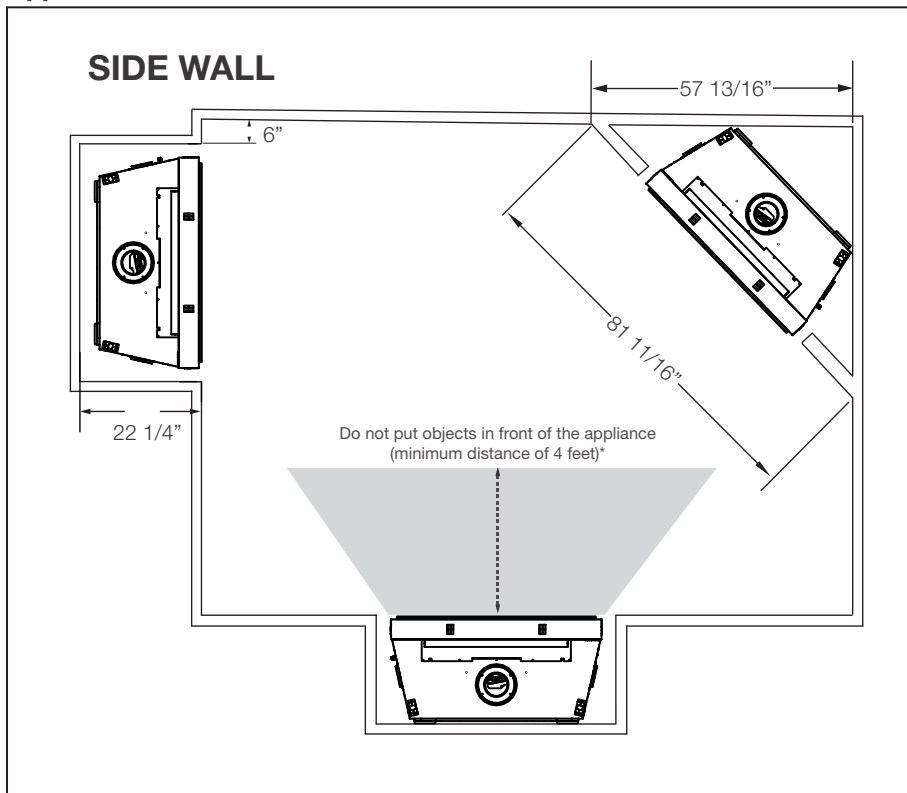

Combustible Mantel Clearances

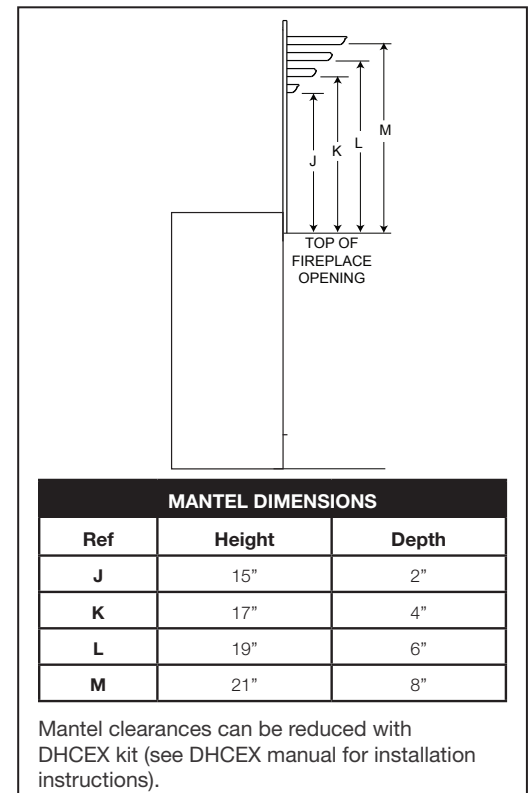

W415-2777 / D / 09.27.21

ELEVATION™ X 42 DIRECT VENT GAS FIREPLACE



Product information provided is not complete and is subject to change without notice. Please consult the installation manual for the most up to date installation information.

Wall Penetration

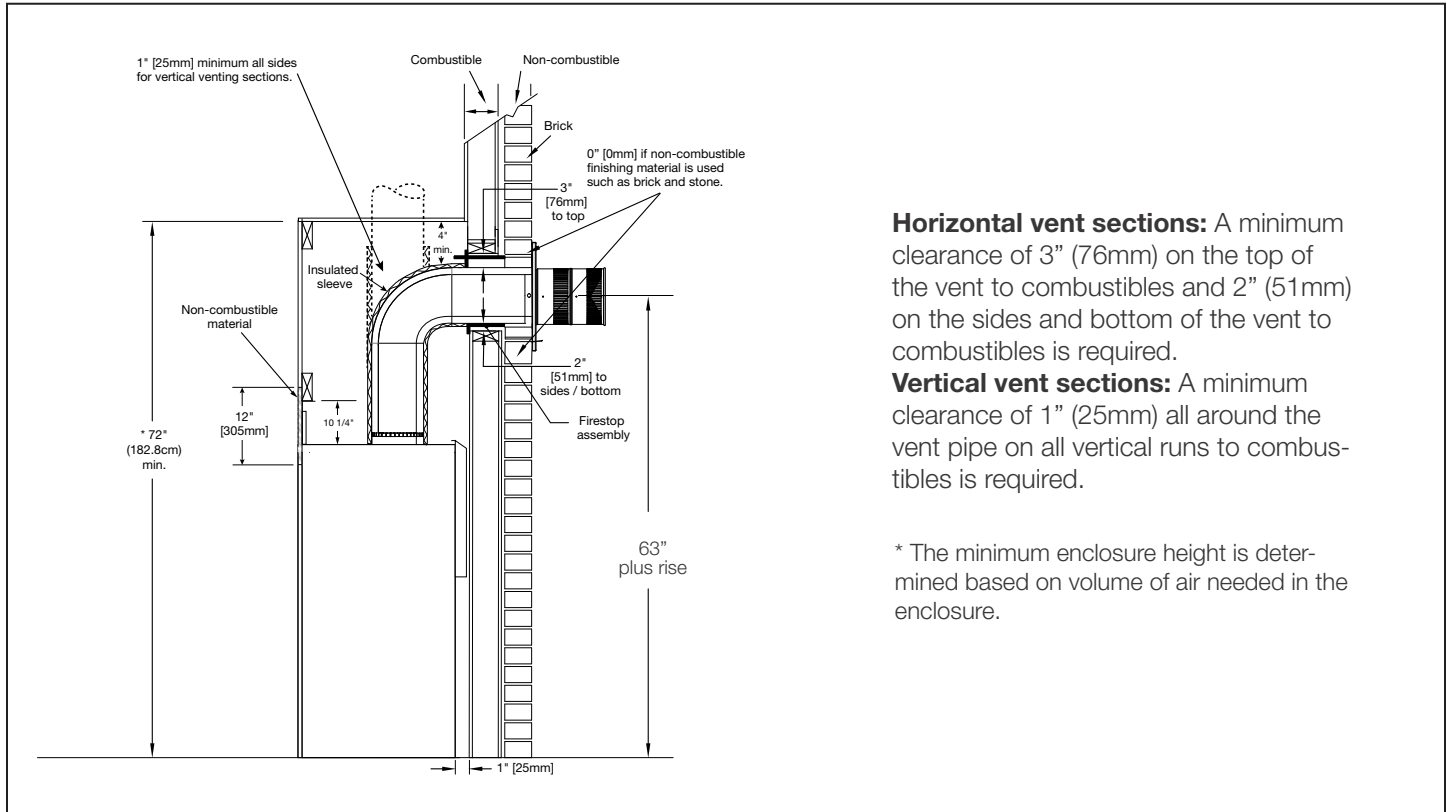

Framing

Flush Finish Framing

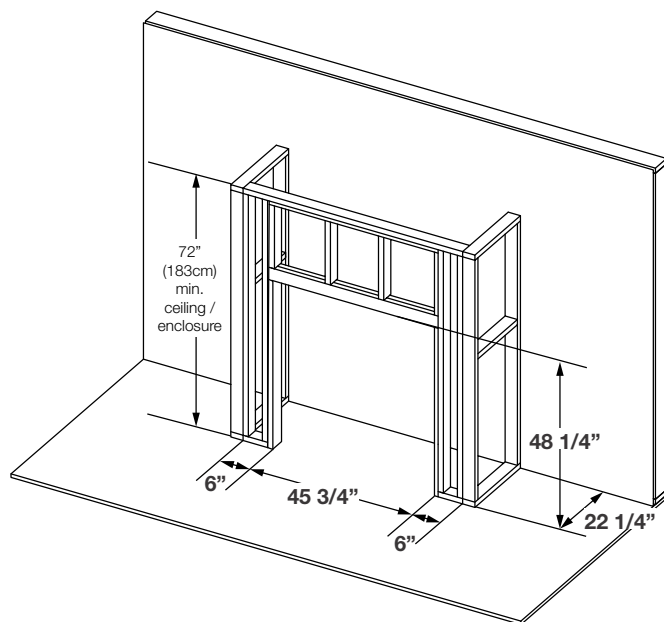

Recessed Finish Framing

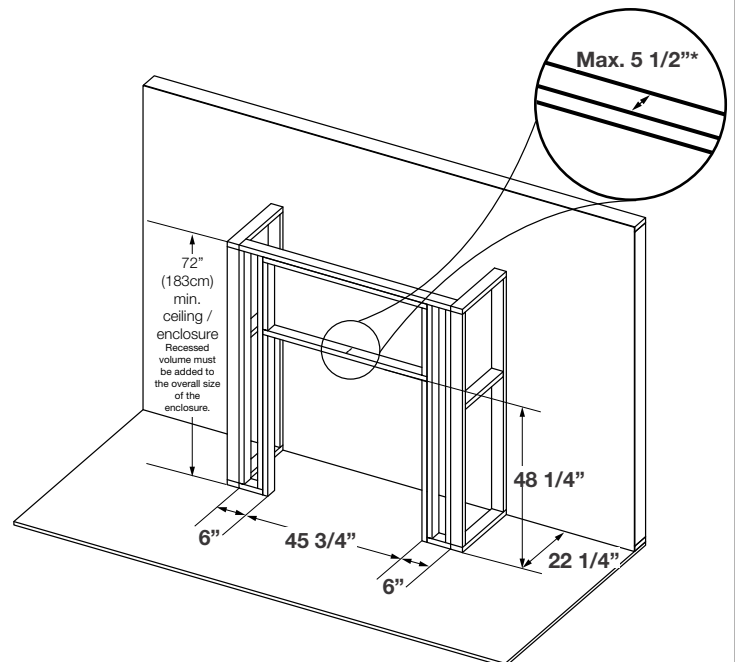

* Recess frame can be "backed" with 3/4" ply to support TV mounting hardware.

W415-2777 / D / 09.27.21

FOYER À GAZ VENTILÉ DIRECTE ÉLÉVATION^{MD} X 42



Spécifications

Modèle	BTU	Largeur		Hauteur		Profondeur		Taille de Verre
		Réel	Ossature	Réel	Ossature	Réel	Ossature	
EX42NTEL	45 000	44 3/4"	45 3/4"	48"	48 1/4"	22"	22 1/4"	31" x 38 1/4"
EX42PTEL	39 000							

Dimensions

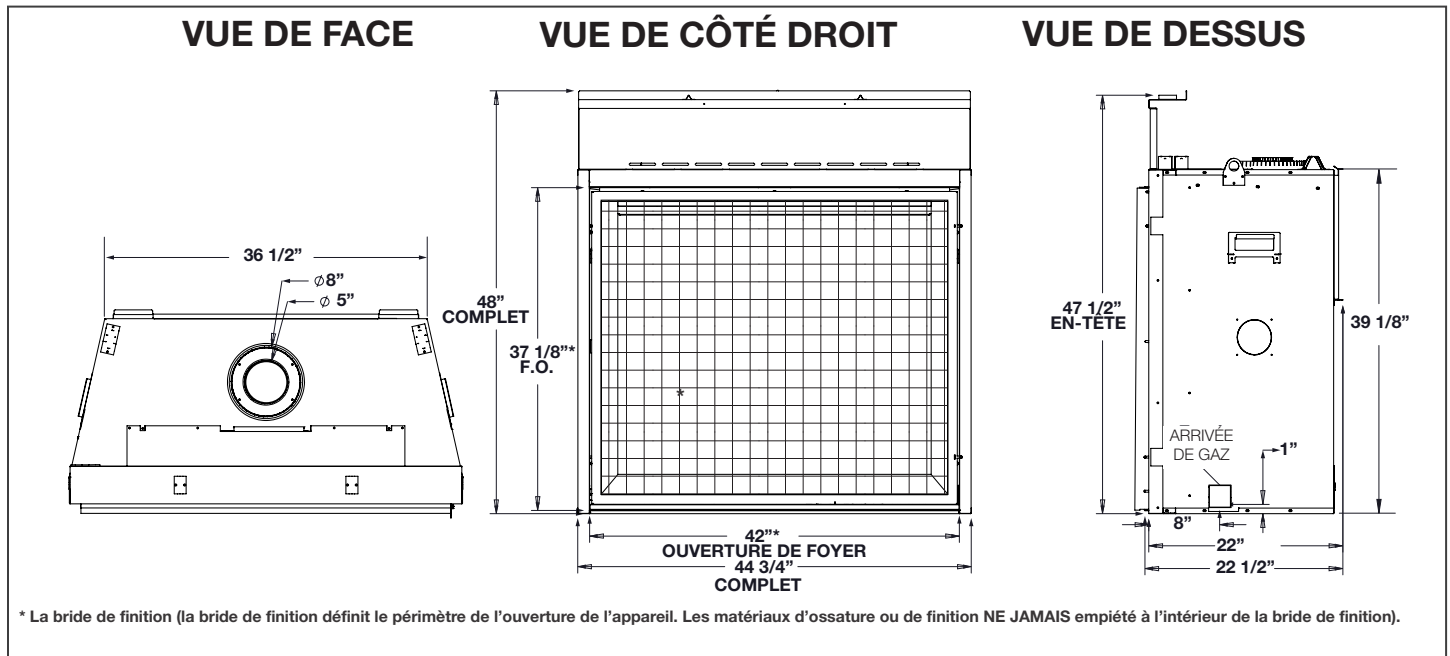

Emplacement de l'Appareil

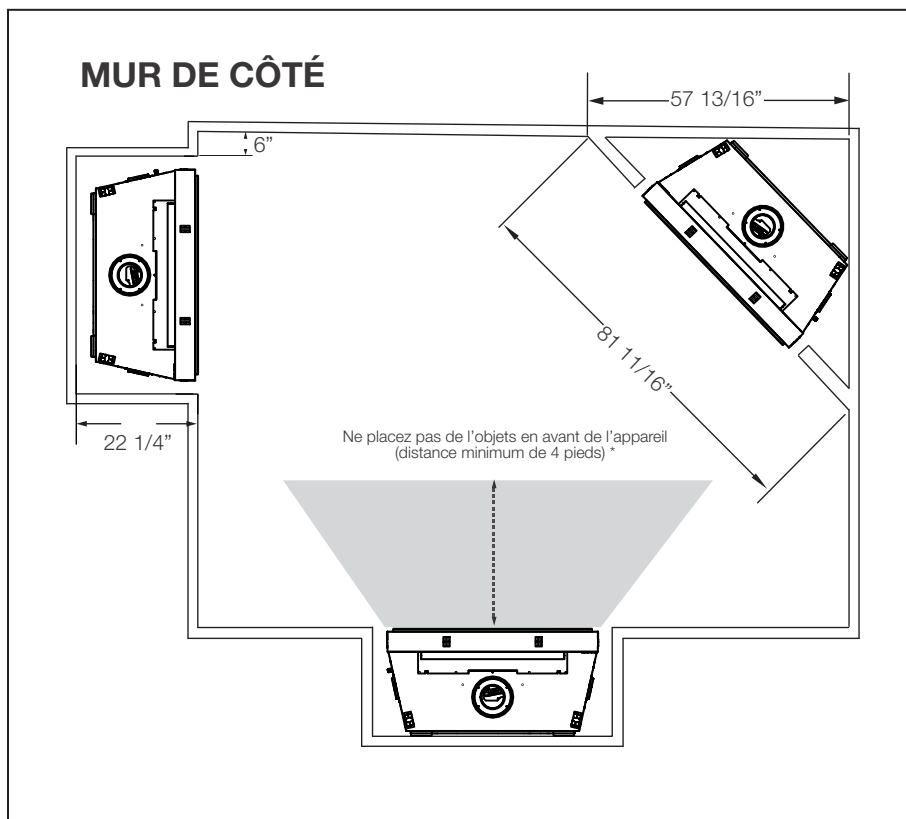

Dégagements Combustible de la Tablette

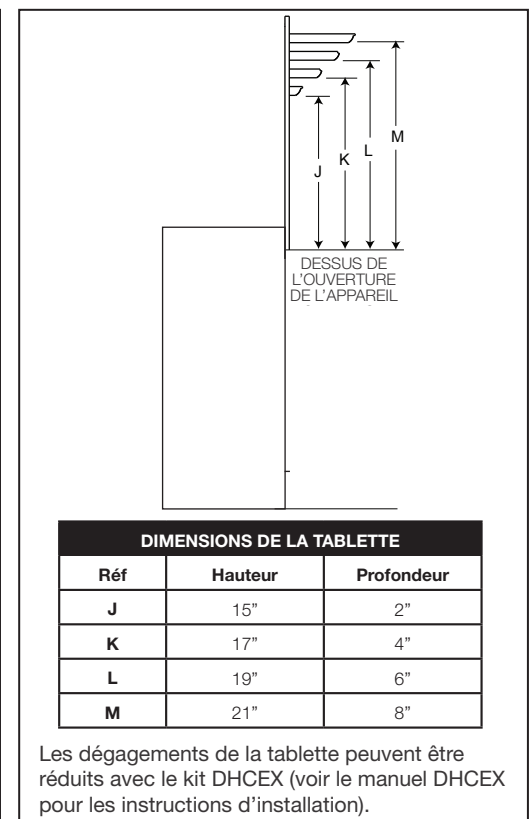

W415-2777 / D / 09.27.21

L'information du produit fourni n'est pas complet et est sujet de changer sans préavis. Consultez le manuel d'installation pour information d'installation actuel.

Pénétration de Mur

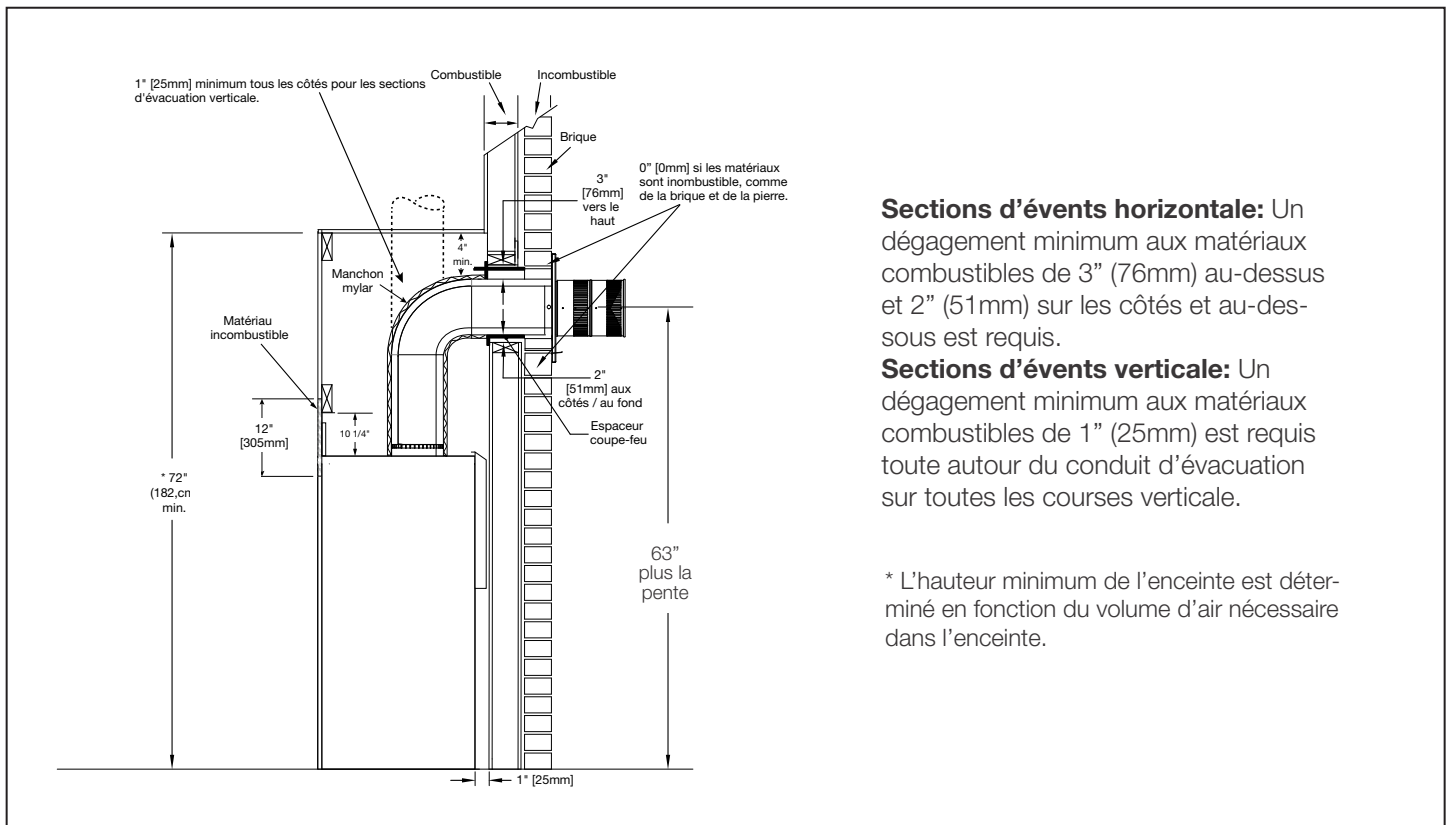

Ossature Fini - Affleuré et Encastré

