



Ford Ranger Raptor

Prolift

ArtikelNr.: 2147484511

Bitte überprüfen Sie vor der Installation, ob alle notwendigen Teile vorhanden sind:

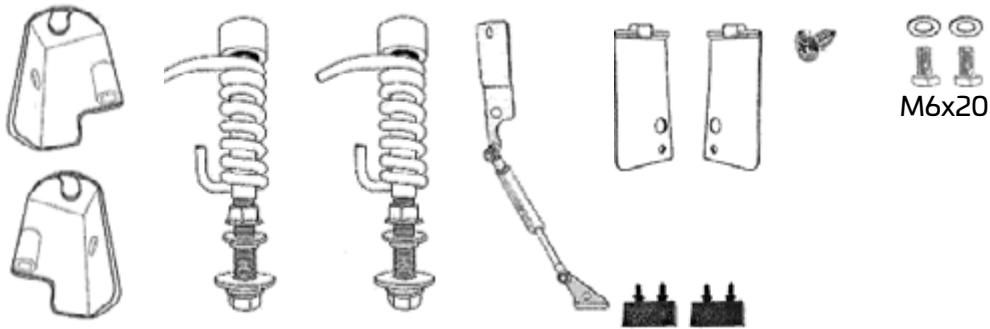

Erforderliches Werkzeug:



Imbusschlüssel, Schraubenschlüssel Nr. 7 und 14, Zange, Nuss Nr. 13, 19, 21, T-Schlüssel Nr. 8, 10

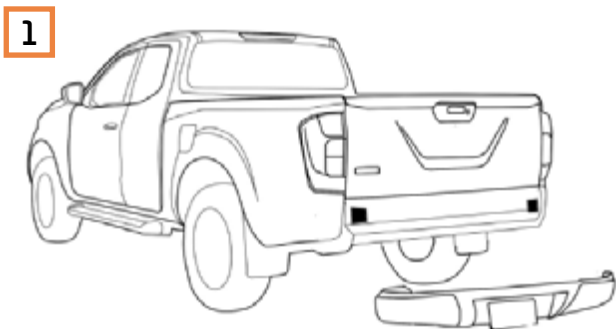

Entfernen Sie die Stoßstange von Ihrem Fahrzeug.

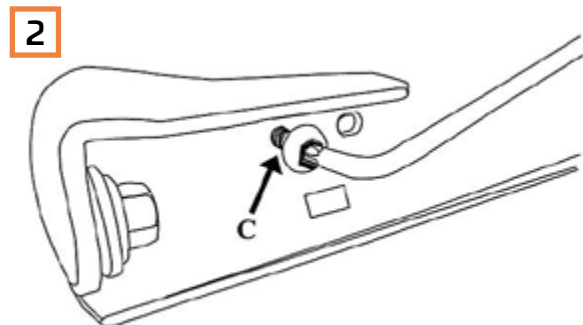

Lösen Sie die abgebildete Schraube (C)
Hinweis: Bitte berücksichtigen Sie die Kabel des Parksensors.

Einbauanleitung Prolift Ford Ranger Raptor • ©ORP • Revision 10.01.2022



ORP
Off-Road-Products

■ Vorholzstraße 5, 89343 Jettingen-Scheppach OT: Ried
■ Tel. +49 (0)8225 309045

■ info@off-road-products.de
■ www.off-road-products.de



Ford Ranger Raptor

Prolift

ArtikelNr.: 2147484511

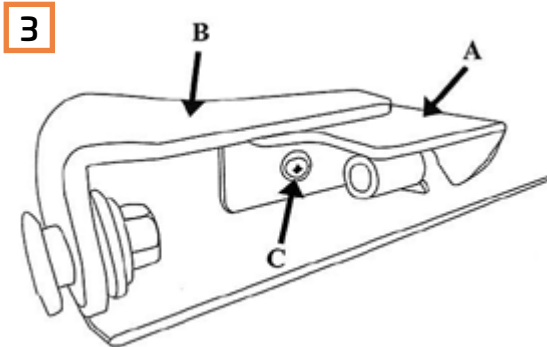

Befestigen Sie die Heckklappenhalterung (A) an der Heckklappenhalterung (B) mit der Originalschraube (C)

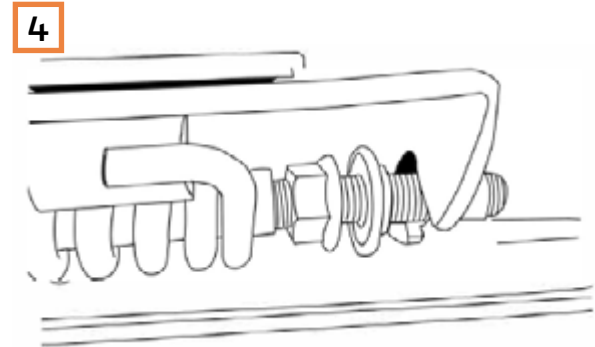

Setzen Sie den Federsatz mit Heckklappenhalterung wie abgebildet ein.

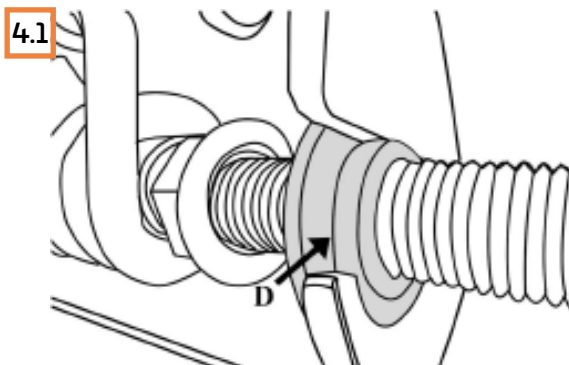

Flansch (D), wie abgebildet in die Bohrung der Heckklappenhalterung stecken.

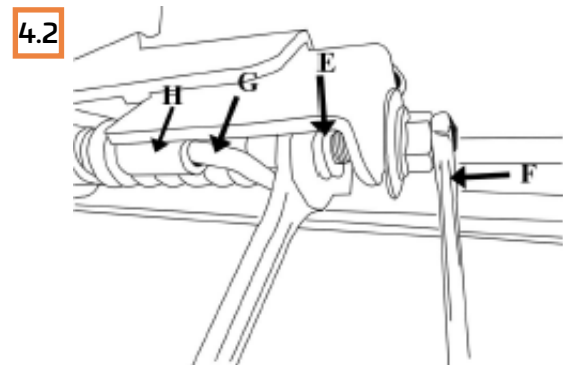

Ziehen Sie die Mutter (E) an, während Sie die Stange des Federsatzes mit dem Schlüssel Nr. 7 (F) festhalten.

Vergewissern Sie sich, dass das Federende (G) in die Buchse (H) der Heckklappenhalterung geschoben wird

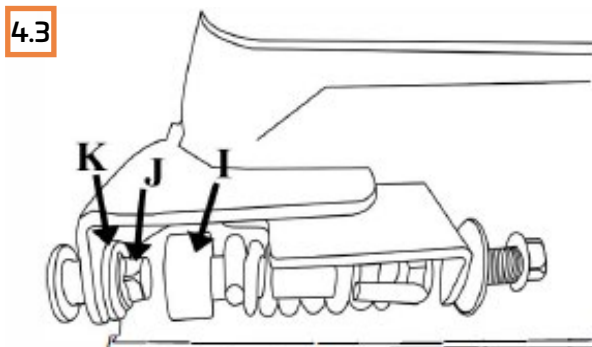

Ziehen Sie die Mutter (E) an, bis die Buchse (I) den Holzkopf (J) vollständig bedeckt und die flache Unterlegscheibe (K) berührt.

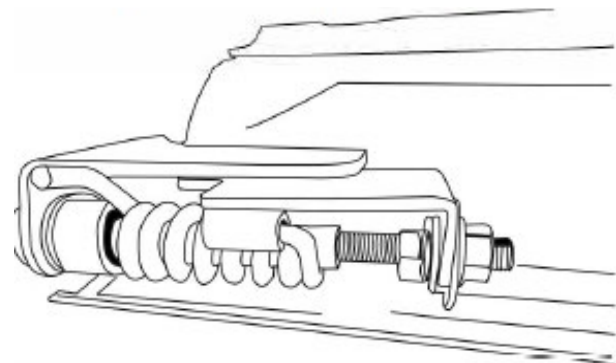

Einbauanleitung Prolift Ford Ranger Raptor • ©ORP • Revision 10.01.2022



Off-Road-Products

■ Vorholzstraße 5, 89343 Jettingen-Scheppach OT: Ried
■ Tel. +49 (0)8225 309045

■ info@off-road-products.de
■ www.off-road-products.de



Ford Ranger Raptor

Prolift

ArtikelNr.: 2147484511

4.4

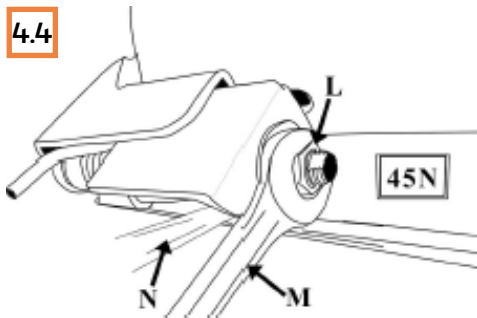

Ziehen Sie die Mutter (L) mit dem Schlüssel #14 (M) an, während Sie die Mutter (E) mit dem Schlüssel #14 (N) festhalten.

5

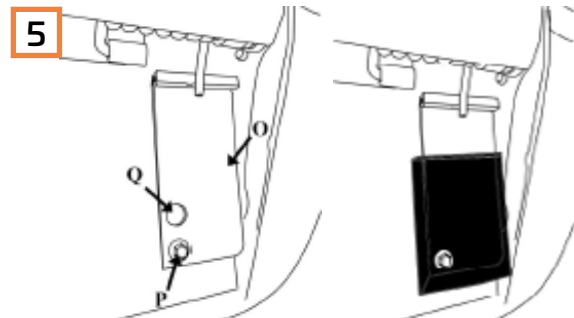

Befestigen Sie den Federdruckbügel (O) mit der Original-Halterung (P). Wenn der Pickup einen Stopp Gummi hat, kann er durch das Loch

6

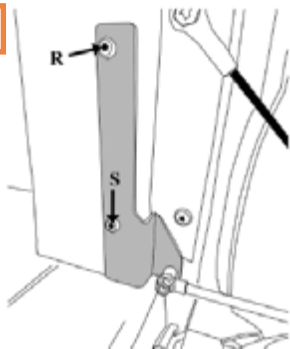

Dämpfer mit Originalhalterung am Pickup befestigen (R) (S)

7

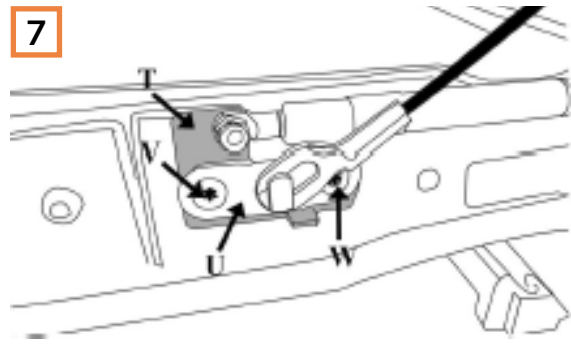

Befestigen Sie den Dämpfer an der Heckklappe, indem Sie die Dämpferhalterung (T) unter der Heckklappen-Schlingenhalterung (U) anbringen und zusammen mit der Originalhalterung (V) festziehen (W)

8

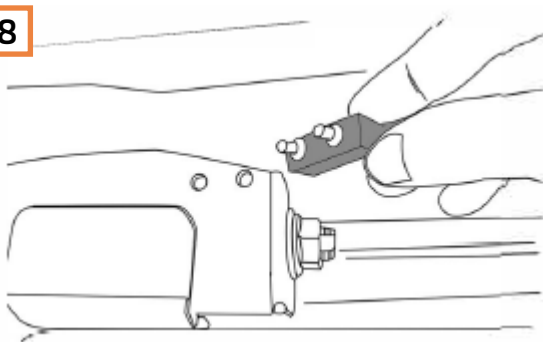

Stopperring mit Heckklappenhalterung einsetzen





Ford Ranger Raptor

Prolift

ArtikelNr.: 2147484511



9
Tauschen Sie die Schrauben der Rückleuchten gegen Rundkopfschrauben aus (im Lieferumfang enthalten)

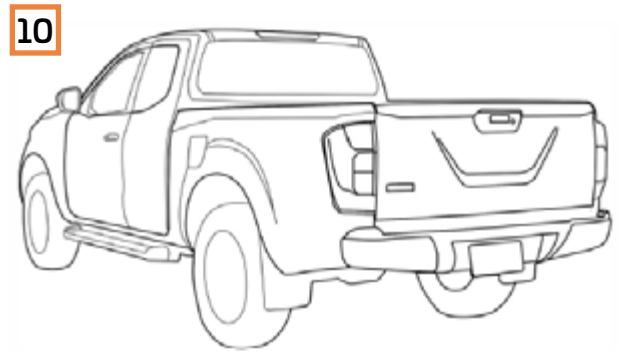

10
Hintere Stoßstange wieder anbauen

Achtung!
Bitte entfernen Sie
nicht das
Heckklappenstützseil

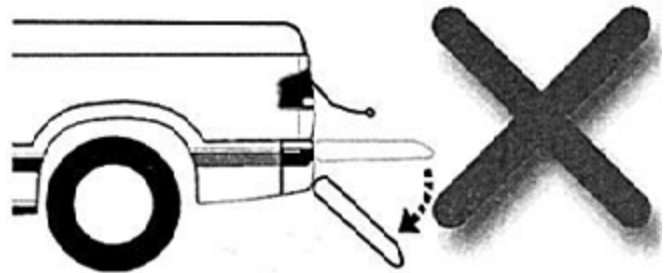

Bitte vergessen Sie nicht in regelmäßigen Abständen die beweglichen Teile mit WD40 einzusprühen!



Wir empfehlen die Montage von einer Ford-Werkstatt durchführen zu lassen.
Schäden, die durch eine fehlerhafte Montage entstehen, sind nicht durch die Garantie gedeckt.



Einbauanleitung Prolift Ford Ranger Raptor • ©ORP • Revision 10.01.2022



ORP
Off-Road-Products

■ Vorholzstraße 5, 89343 Jettingen-Scheppach OT: Ried
■ Tel. +49 (0)8225 309045

■ info@off-road-products.de
■ www.off-road-products.de