



Ford Ranger

Prolift

ArtikelNr.: ORPG004040

Bitte überprüfen Sie vor der Installation, ob alle notwendigen Teile vorhanden sind:

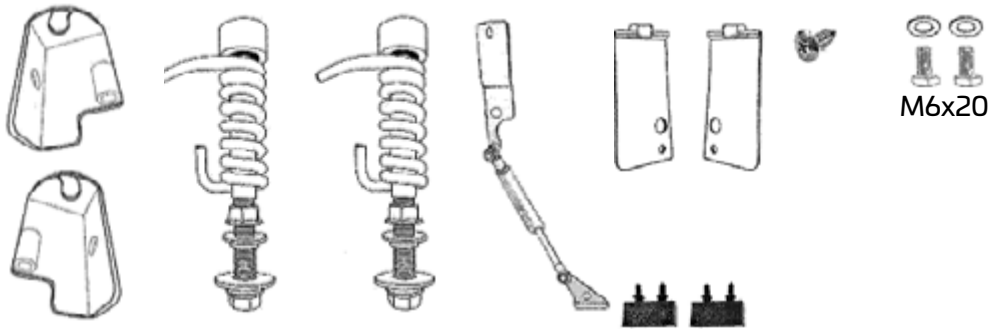

Erforderliches Werkzeug:



Imbusschlüssel, Schraubenschlüssel Nr. 7 und 14, Zange, Nuss Nr. 13, 19, 21, T-Schlüssel Nr. 8, 10

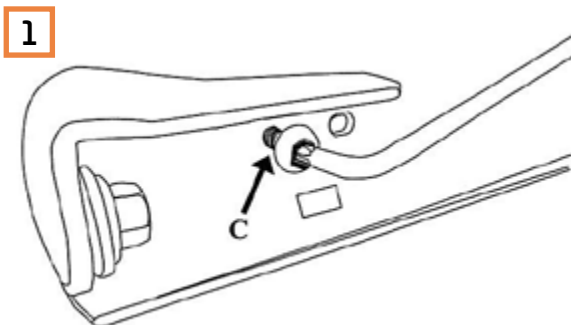

Entfernen Sie die Stoßstange von Ihrem Fahrzeug und lösen Sie die abgebildete Schraube (C)

Hinweis: Bitte berücksichtigen Sie die Kabel des Parksensors.

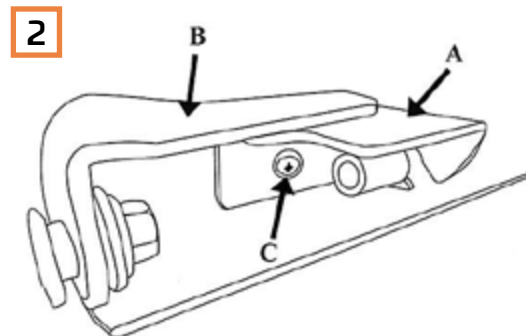

Bringen Sie die Halterung (A) wie abgebildet an.

Einbauanleitung Prolift Ford Ranger • ©ORP • Revision 10.01.2022



■ Vorholzstraße 5, 89343 Jettingen-Scheppach OT: Ried
■ Tel. +49 (0)8225 309045

■ info@off-road-products.de
■ www.off-road-products.de



Ford Ranger

Prolift

ArtikelNr.: ORPG004040

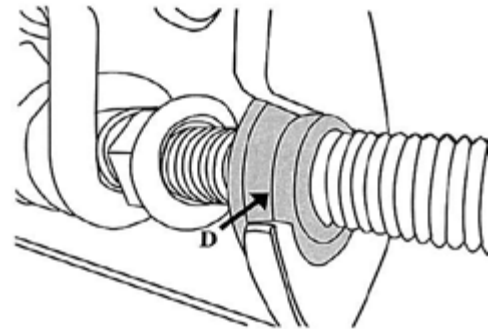
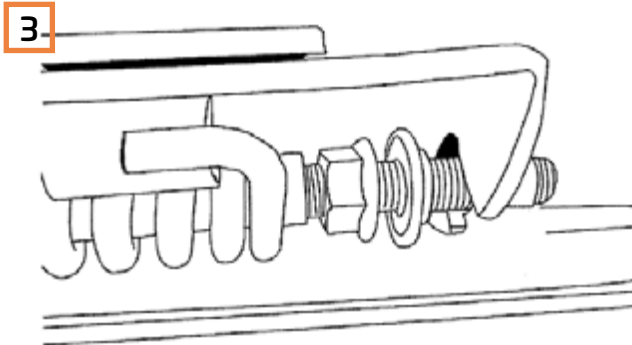

Stecken Sie die Feder auf die Halterung. Beachten Sie, dass die Beilagscheiben zur Fahrzeuginnenseite in der Nut sitzen. Zur Fahrzeug-Außenseite muss die Hülse der Feder auf die Heckklappenscharnier-Schraube aufgeschoben werden. Schrauben Sie alles fest.

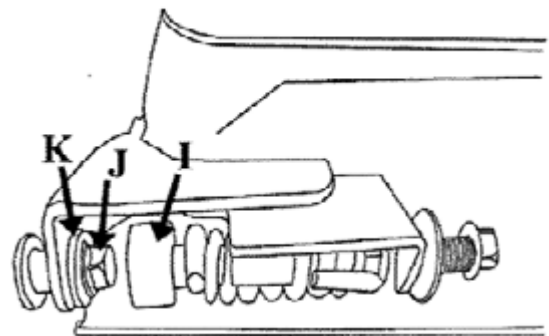
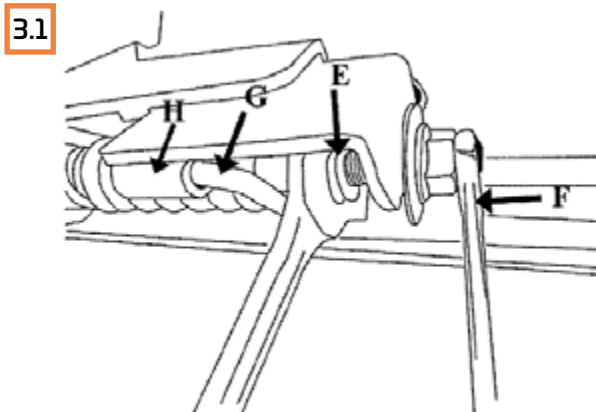

Setzen Sie den Flansch (D) in das Loch an der Heckklappenhalterung ein (siehe Abbildung oben). Ziehen Sie die Mutter (E) an, während Sie die Stange des Federsatzes mit dem Schraubenschlüssel Nr. 7 festhalten. Stellen Sie sicher, dass das Federende (G) in die Buchse (H) der Heckklappenhalterung geschoben wird.

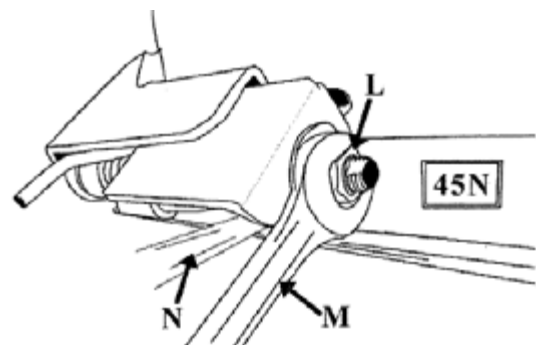
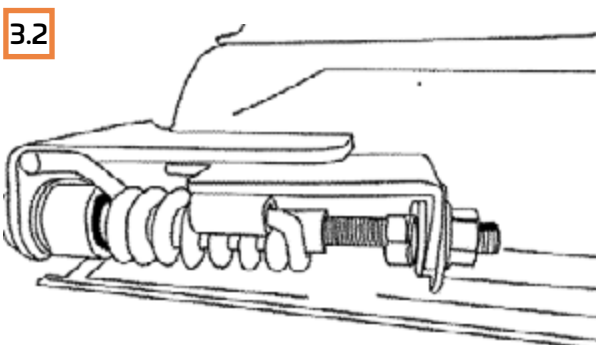

Ziehen Sie die Mutter (E) an, bis die Buchse den Schraubenkopf (J) vollständig bedeckt und die Unterlegscheibe (K) berührt. Ziehen Sie die Mutter (L) mit dem Schraubenschlüssel Nr. 14 (M) an, während Sie die Mutter (E) mit dem Schraubenschlüssel Nr. 14 (N) festhalten.

Einbauanleitung Prolift Ford Ranger • ©ORP • Revision 10.01.2022



■ Vorholzstraße 5, 89343 Jettingen-Scheppach OT: Ried
■ Tel. +49 (0)8225 309045

■ info@off-road-products.de
■ www.off-road-products.de



Ford Ranger

Prolift

ArtikelNr.: ORPG004040

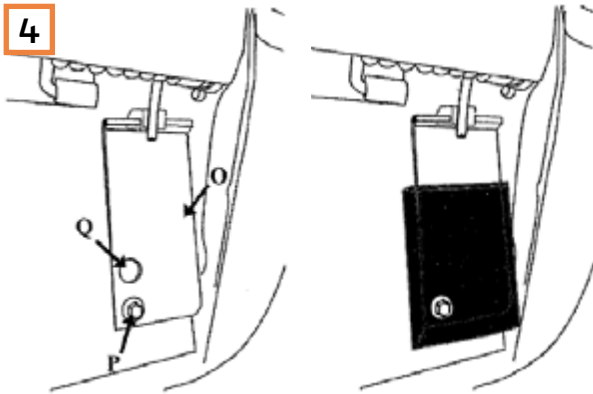

Befestigen Sie den Federdruckbügel (O) mit dem Fahrzeug mit der Originalschraube (P). Wenn das Fahrzeug über einen Anschlaggummi verfügt, können Sie ihn durch das Loch (Q) zurückstecken (wenn keine Originalschraube vorhanden ist, verwenden Sie die M6x20 Schraube aus dem Karton).

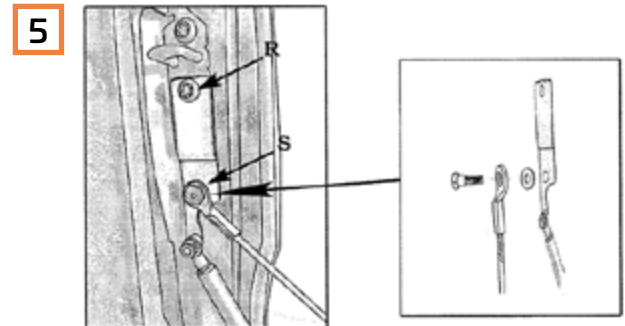

Befestigen Sie den Dämpfer mit den Originalschrauben (R) und (S) an der rechten Seite des Fahrzeugs.

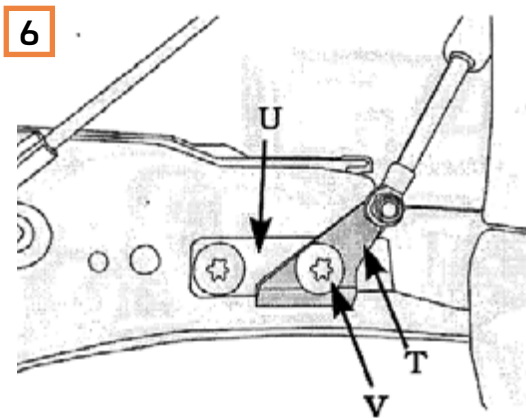

Befestigen Sie den Dämpfer an der Heckklappe, indem Sie die Dämpferhalterung (T) unter die Heckträgerhalterung (U) der Heckklappe schieben und mit der Originalschraube (V) festziehen.

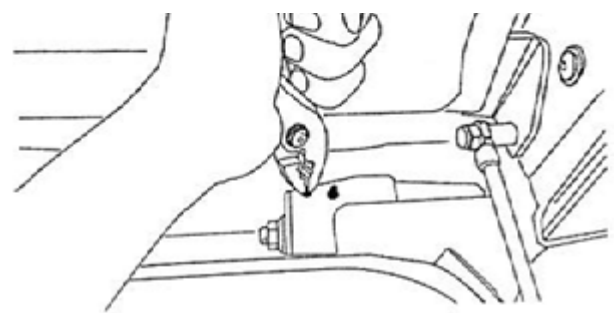
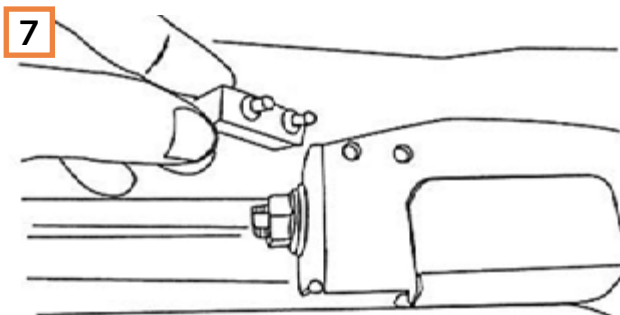

Einbauanleitung Prolift Ford Ranger • ©ORP • Revision 10.01.2022



ORP
Off-Road-Products

■ Vorholzstraße 5, 89343 Jettingen-Scheppach OT: Ried
■ Tel. +49 (0)8225 309045

■ info@off-road-products.de
■ www.off-road-products.de



Ford Ranger

Prolift

ArtikelNr.: ORPG004040

7

Stecken Sie den Gummistopper in die vorgesehenen Löcher, sodass die Feder nicht herauspringen kann.

8

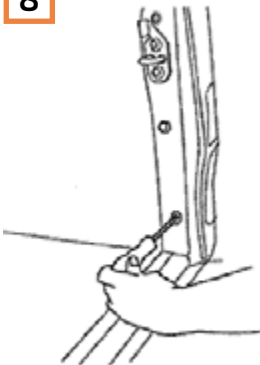

Tauschen Sie die Schrauben der Rückleuchten gegen Rundkopfschrauben aus (im Lieferumfang enthalten)

Achtung!
Bitte entfernen Sie
nicht das
Heckklappenstützseil

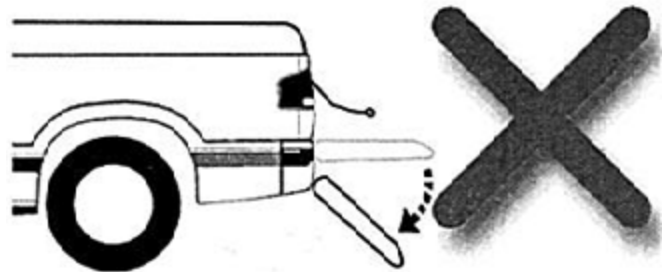

Bitte vergessen Sie nicht in regelmäßigen Abständen die beweglichen Teile mit WD40 einzusprühen!



Wir empfehlen die Montage von einer Ford-Werkstatt durchführen zu lassen.
Schäden, die durch eine fehlerhafte Montage entstehen, sind nicht durch die Garantie gedeckt.



Einbauanleitung Prolift Ford Ranger • ©ORP • Revision 10.01.2022



ORP
Off-Road-Products

■ Vorholzstraße 5, 89343 Jettingen-Scheppach OT: Ried
■ Tel. +49 (0)8225 309045

■ info@off-road-products.de
■ www.off-road-products.de



Ford Ranger

Prolift

ArtikelNr.: ORPG004040

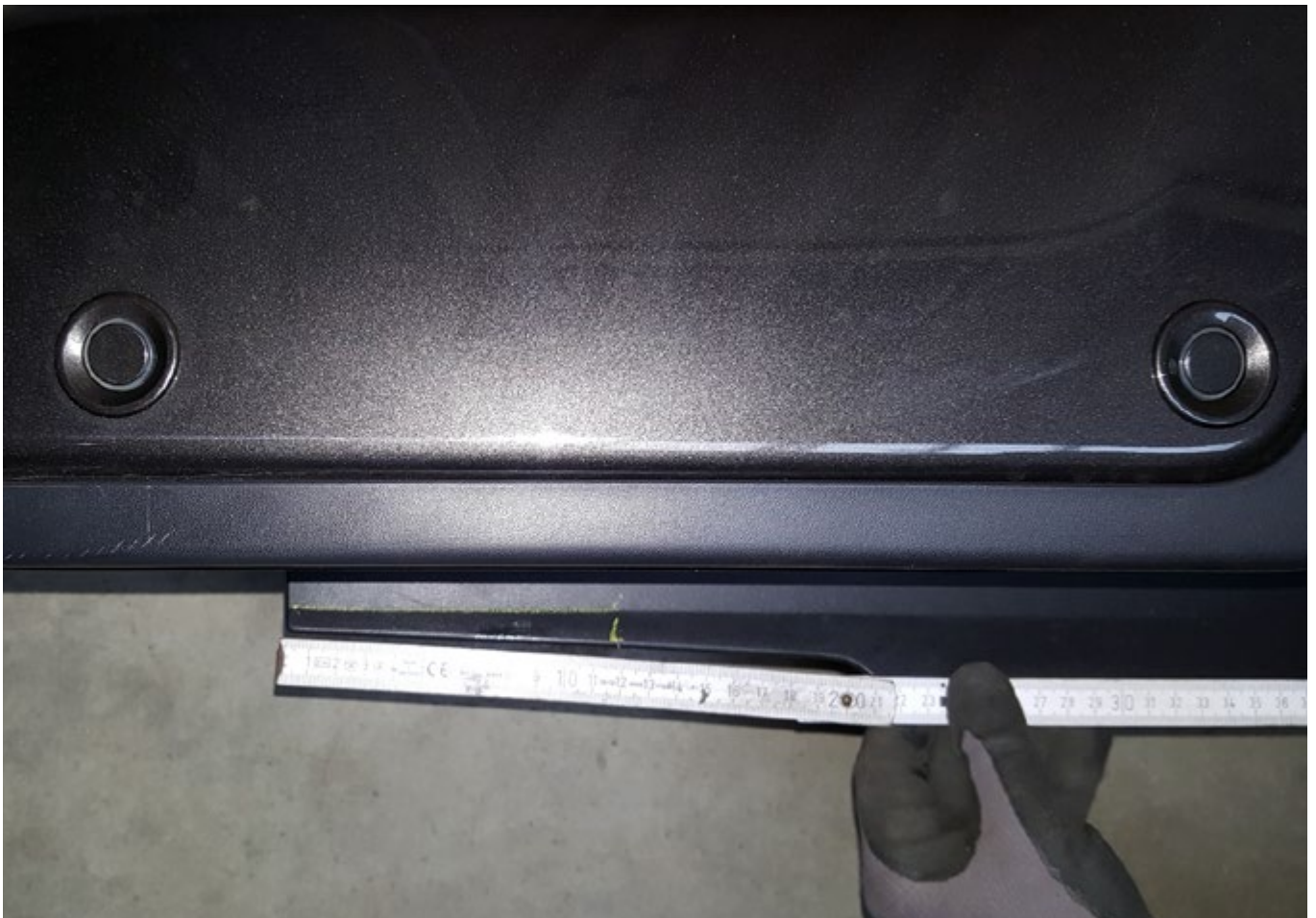

Einbauanleitung Prolift Ford Ranger • ©ORP • Revision 10.01.2022



ORP
Off-Road-Products

■ Vorholzstraße 5, 89343 Jettingen-Scheppach OT: Ried
■ Tel. +49 (0)8225 309045

■ info@off-road-products.de
■ www.off-road-products.de