



Ford Ranger

Plane

ArtikelNr.: 2147484316

Bitte überprüfen Sie vor der Installation, ob alle notwendigen Teile vorhanden sind:

- 1 1 x Tonno Tarp, mit Front- und Heckbügel (RA)

- 2 1 x Linker Längsträger (RB)

- 3 1 x Rechter Längsträger (RC)

- 4 1 x Stange für die Front (RB)

- 5 1 x Stange für die Mitte (RE)

- 6 1 x Stange für das Heck (RF)

- 7 6 x Klemmen (RG)

- 8 2 x Einstellbarer Knopf (RH)

Benötigtes Werkzeug:

Innensechskantschlüssel, Maßband

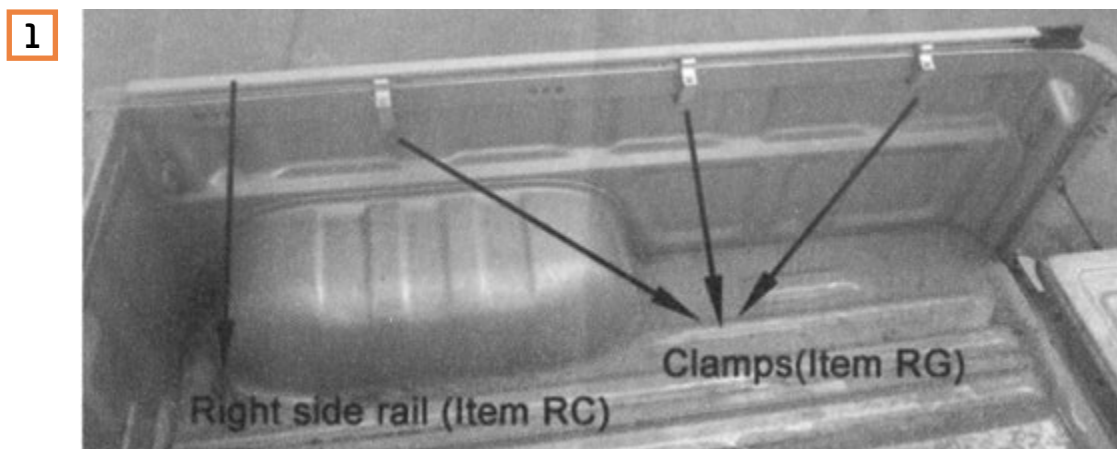

Legen Sie die rechte Längsträger (RC) und die linke Längsträger (RB) auf jede Seite der Ladefläche. Stecken Sie die Klemmen (RG) in die inneren Nuten der Längsträger. Verteilen Sie die Klemmen auf jeder Seite der Abdeckung gleichmäßig (siehe Bild). Ziehen Sie die Klemmen mit dem Innenschlüssel lose an.

Einbauanleitung Plane ohne Laststützgitter • ©ORP • Revision 02.03.2022



ORP
Off-Road-Products

■ Vorholzstraße 5, 89343 Jettingen-Scheppach OT: Ried
■ Tel. +49 (0)8225 309045

■ info@off-road-products.de
■ www.off-road-products.de



Ford Ranger

Plane

ArtikelNr.: 2147484316

2

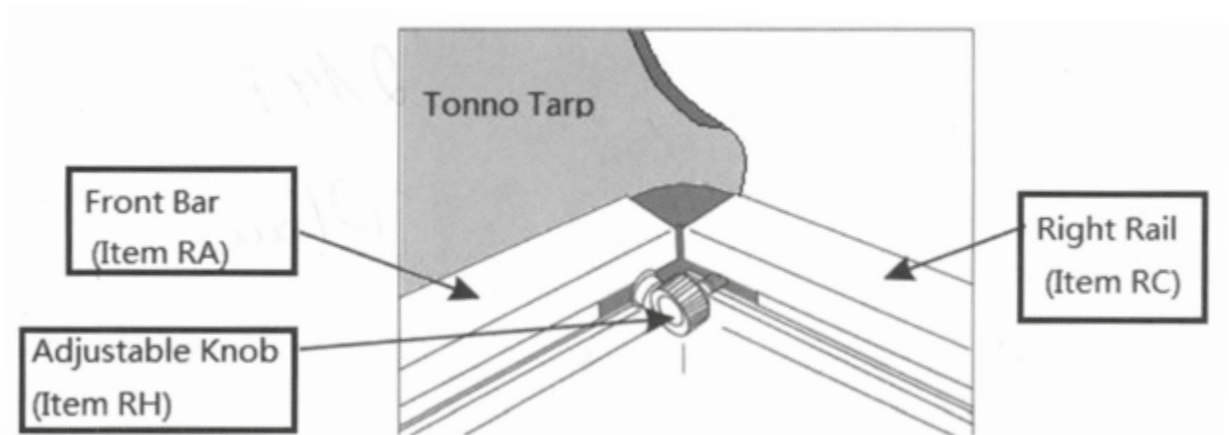

Stecken Sie den Frontbügel (RA) in die beiden Seitenschienen (RB und RC) und ziehen Sie die Knöpfe (RH) fest. **Achten Sie auf die Position der Knöpfe im Bild unten.**

3

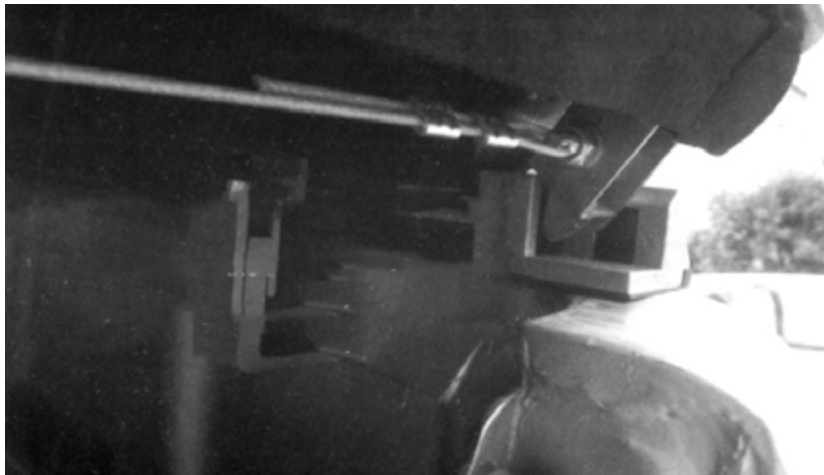

Messen Sie die Länge zwischen der Außenseite von 2 Metall-Verriegelungszungen (die Metall-Verriegelungszunge befindet sich auf jeder Seite der hinteren Stange), notieren Sie die Länge. Stellen Sie den Abstand zwischen 2 Seitenschienen auf der Ladefläche ein, stellen Sie sicher, dass der Abstand zwischen den beiden Verriegelungsbasen auf die gleiche Länge eingestellt ist, wie zuvor gemessen. (Die Verriegelungsbasis befindet sich am hinteren Ende des Seitengitters)

Einbauanleitung Plane ohne Laststützgitter • ©ORP • Revision 02.03.2022



ORP
Off-Road-Products

■ Vorholzstraße 5, 89343 Jettingen-Scheppach OT: Ried
■ Tel. +49 (0)8225 309045

■ info@off-road-products.de
■ www.off-road-products.de



Ford Ranger

Plane

ArtikelNr.: 2147484316

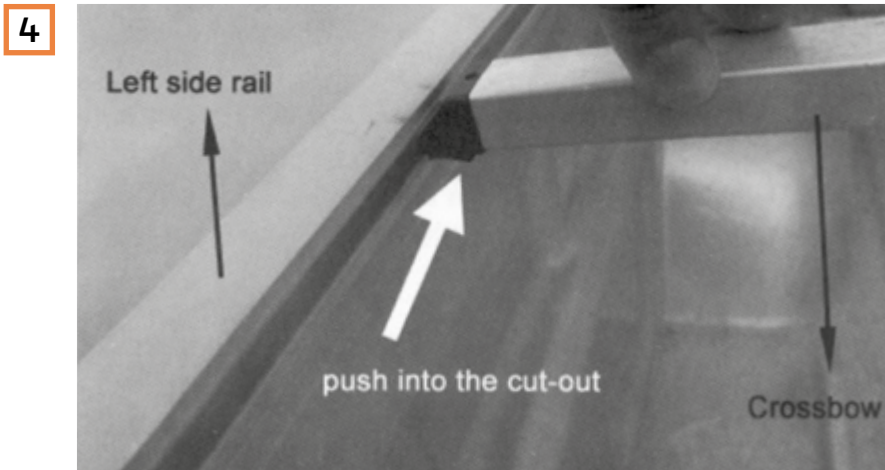

Ziehen Sie dann die Klemmen mit dem Inbusschlüssel an den Seitenschielen fest an. Setzen Sie die Deckelarmbrüste (RD, RE, RF) in die Nuten der Gleitschielen ein, wie im Bild unten gezeigt. Die Position der Bögen wird durch Ausschnitte in der Schiene definiert.
Hinweis: Die Bögen können unterschiedliche Längen haben. In diesem Fall legen Sie das längste auf die Vorderseite und das kürzeste auf der Rückseite.



Ziehen Sie die Plane, drücken Sie die hintere Stange nach unten, schließen und verriegeln Sie die hintere Stange. Hinweis: Wenn Sie die hintere Stange nach unten drücken, drücken Sie NICHT die Mitte der Stange. Drücken Sie das jeweilige Ende der Stange, bis der Sicherheitsstift (Lock Tongue) vollständig in der Seitenschielenverriegelung (Lock Base) verriegelt ist. Setzen Sie das Kunststoffprofil auf der Plane in den äußeren Schlitz jeder Längsträger ein. Um die Abdeckung zu öffnen, öffnen Sie die Ladeflächen-Heckklappe, ziehen Sie den Griff in der Mitte der Abdeckung Hintere Stange, entriegeln Sie die Stange, rollen Sie die gesamte Abdeckung zur Vorderseite der Ladefläche hoch und befestigen Sie dann die gerollte Plane mit den Schnallen.

Einbauanleitung Plane ohne Laststützgitter • ©ORP • Revision 02.03.2022



■ Vorholzstraße 5, 89343 Jettingen-Scheppach OT: Ried
■ Tel. +49 (0)8225 309045

■ info@off-road-products.de
■ www.off-road-products.de



Ford Ranger

Plane

Artikelnr.: 2147484316



Wir empfehlen die Montage von einer Ford-Werkstatt durchführen zu lassen. Schäden, die durch eine fehlerhafte Montage entstehen, sind nicht durch die Garantie gedeckt.



Einbauanleitung Plane ohne Laststützgitter ▪ ©ORP ▪ Revision 02.03.2022



ORP
Off-Road-Products

■ Vorholzstraße 5, 89343 Jettingen-Scheppach OT: Ried
■ Tel. +49 (0)8225 309045

■ info@off-road-products.de
■ www.off-road-products.de