



Ford Ranger & Ranger Raptor P703

J-Brace Kit

Art.Nr.: 2147486762+ 2147486763

Hinweis: Es müssen Load Box Reinforcement Brackets (J-Braces) in Ihrem Fahrzeug verbaut werden, um schweres Zubehör, wie zum Beispiel Hardtops, Bed Racks, Ladeflächenaufbauten mit Dachzelt usw. montieren zu können! Andernfalls dürfen die Hardtops nicht montiert werden! Bei Nichtbeachtung erlischt die Gewährleistung seitens Off Road Products, sowie möglicherweise Ihre Betriebserlaubnis.

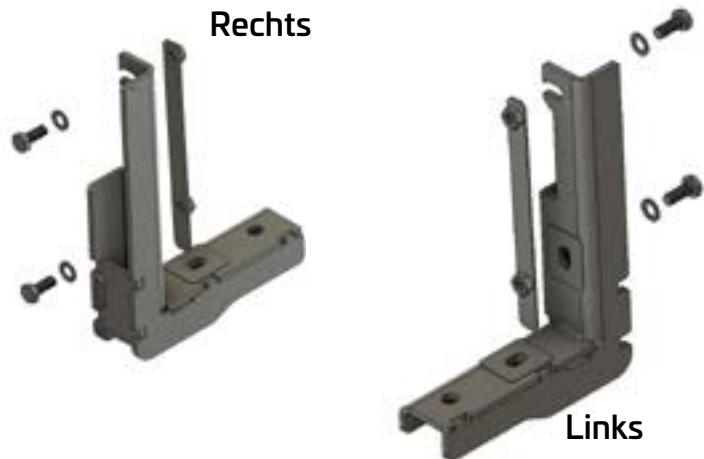
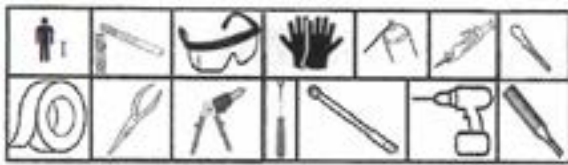

Montagematerial

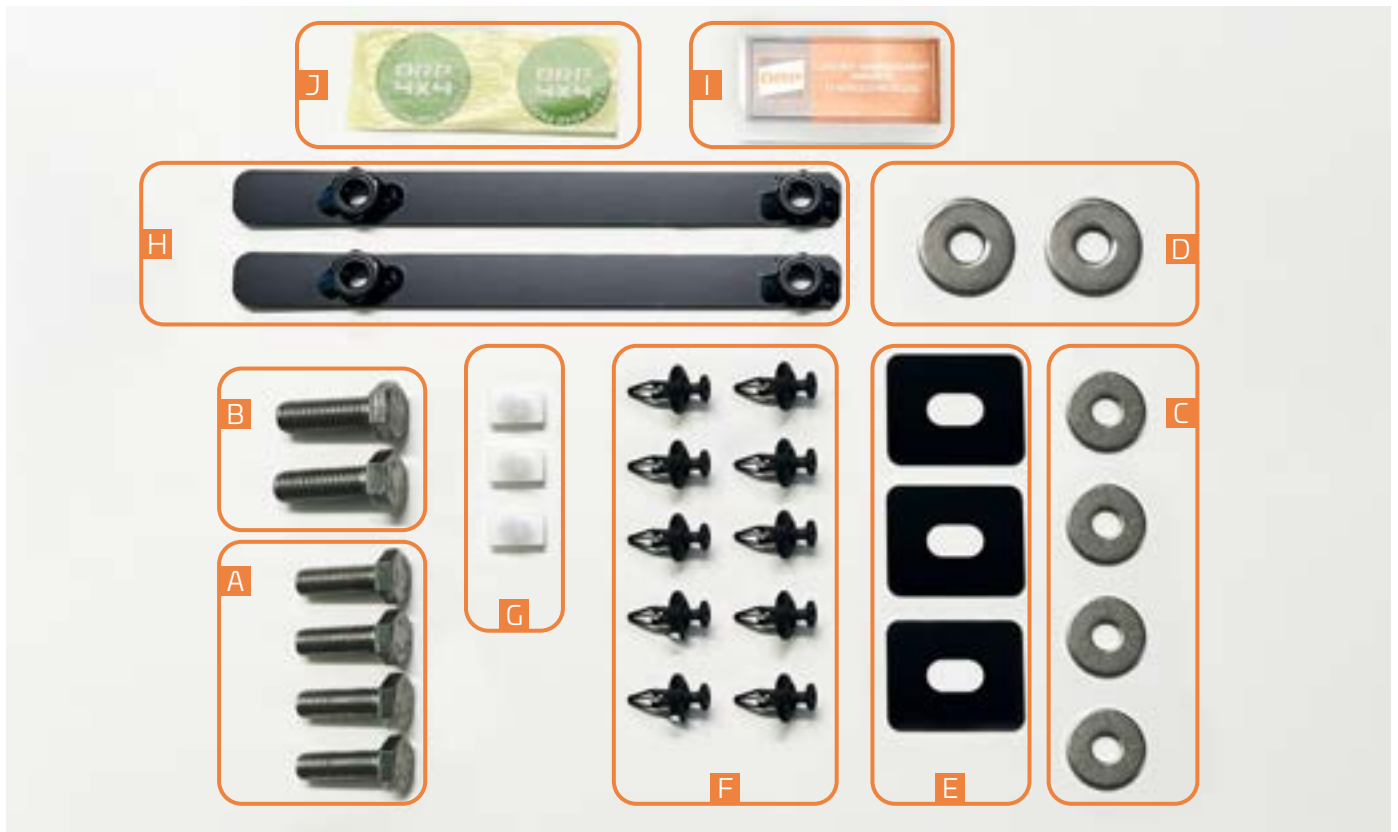

Einbauanleitung J-Brace Kit • ©ORP • Revision 20.06.2023





Ford Ranger & Ranger Raptor P703

J-Brace Kit

Art.Nr.: 2147486762+ 2147486763

Menge

A	4	Schraube	M10x30
B	2	Schraube	M12x35
C	4	Beilagscheibe	M10 (Außendurchmesser: 30mm; Innendurchmesser: M10)
D	2	Beilagscheibe	M12 (Außendurchmesser: 37mm; Innendurchmesser: M12)
E	3	Beilagscheibe	Außenmaß: 50x40mm; Lochmaß: 21x12
F	10	Spreiznieten	
G	3	Karosserie Clips	
H	2	Montageblech	Blech mit 2x M10 Muttern (geschweißt)
I	1	Aufkleber	An der Heckklappe anbringen
J	2	Aufkleber	Im Radkasten anbringen

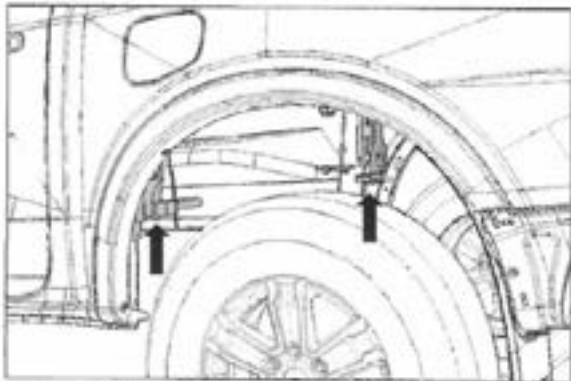
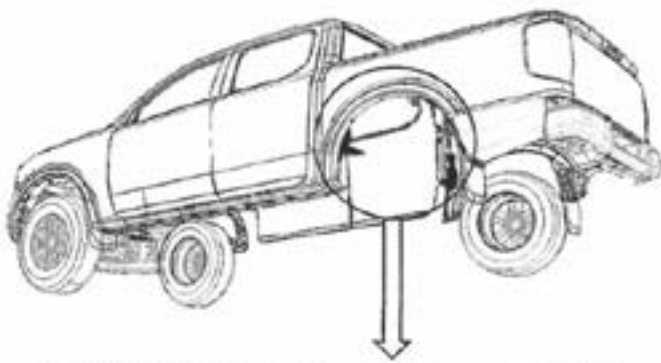

1



1. Die aerodynamische Lippe auf beiden Seiten entfernen (falls eingebaut). Die Niete entsorgen.





Ford Ranger & Ranger Raptor P703

J-Brace Kit

Art.Nr.: 2147486762+ 2147486763



Die untere Schraube ausbauen und die Nieten vorsichtig auf beiden Seiten von der Hinterradhausschale entfernen.

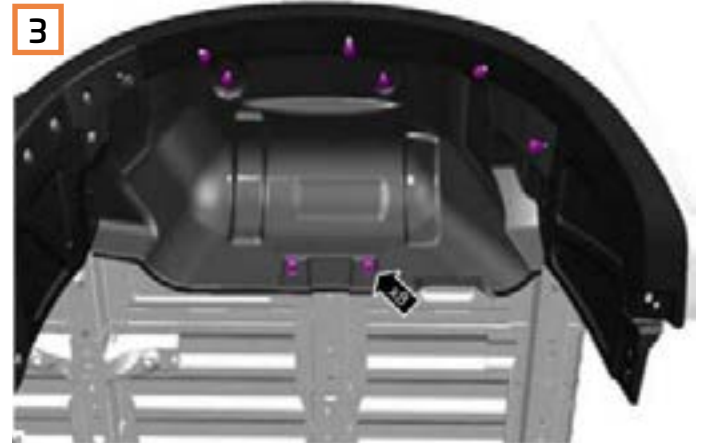

Nachdem der Dorn herausgebohrt wurde, das Aluminiumgehäuse der Nieten mit einem 6,5 mm HSS Kobalt Bohrer herausbohren. Alle verbleibenden Nietköpfe mit einem Mini-Bandschleifer reinigen. Die Nieten (8 Stück) auf beiden Seiten von der Radhausschale entfernen.



Die äußere Lippe der Radhausverkleidung unter der Zierleiste - Radhauslippe herausschieben, indem sie in Richtung Fahrzeugmitte geschoben wird. Dabei darauf achten, dass die Radlippenverkleidung nicht beschädigt wird.

• Abbildung zeigt rechte Seite. Für linke Seite wiederholen.



Die Hinterradhausverkleidung auf beiden Seiten entfernen.



Ford Ranger & Ranger Raptor P703

J-Brace Kit

Art.Nr.: 2147486762+ 2147486763

6

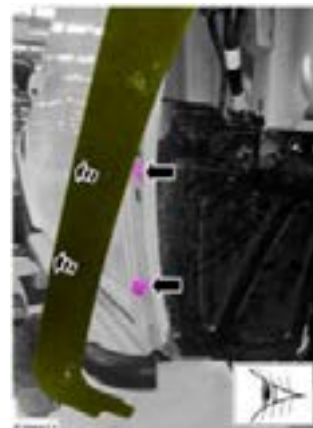
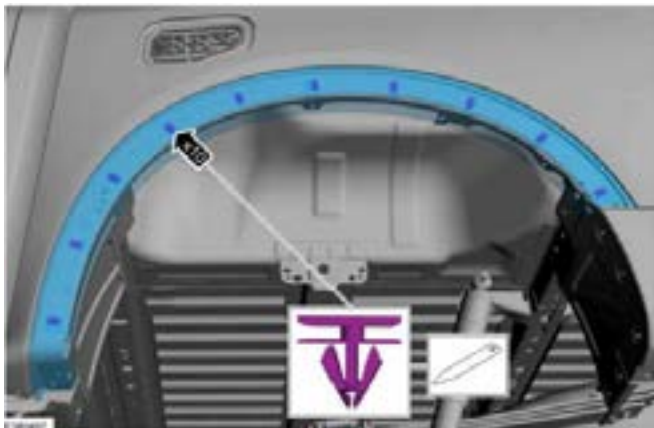
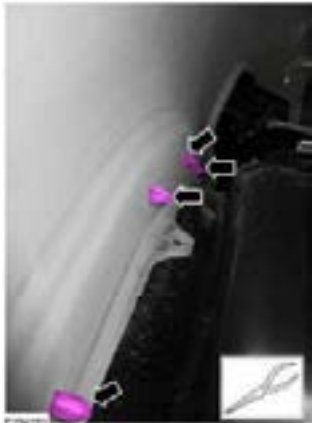

Die Clips auf der Rückseite der Radhauslippe zusammendrücken und den vorderen Teil der Radhauslippe von der Wanne ziehen, um die Schrauben - Spritzschutz freizulegen.

- Mit einer 8-mm-Stecknuss den Clip zusammendrücken.

7



Die Zierleiste - Radhauslippe vorsichtig zurückziehen, um zu den Schrauben der unteren hinteren Zierleiste -Radhaus (2 Stück) zu gelangen. Die Schrauben und den Eindrückstift entfernen. Die untere hintere Zierleiste vom Fahrzeug lösen.

- Abbildung zeigt rechte Seite. Für linke Seite wiederholen.





Ford Ranger & Ranger Raptor P703

J-Brace Kit

Art.Nr.: 2147486762+ 2147486763



8 Den Eindrückstift - Spritzschutz - Vorderseite - Hinterrad entfernen.
Abbildung zeigt rechte Seite.
Für linke Seite wiederholen.



9 Den Spritzschutz- Vorderseite - Hinterrad auf beiden Seiten entfernen.



10 Ggf. den Kabelstrang - Laderaumrolle wie abgebildet ausclipsen (nur rechte Seite).



11 Ggf. den Kabelstrang vom Kraftstoff-Entlüftungsschlauch ausclipsen (nur linke Seite).

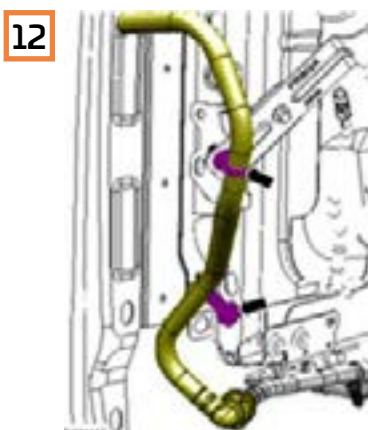

12 Den Kraftstoff-Entlüftungsschlauch von der Fahrzeugkarosserie ausclipsen. Achten Sie darauf die Kabelbinder-Clips nicht zu beschädigen! Den Schlauch vom Winkelstecker trennen, indem der Clip nach unten gedrückt wird. Beide Seiten des Kraftstoff-Entlüftungsschlauchs mit Kappen verschließen, um zu verhindern, dass Verunreinigungen in den Schlauch gelangen (nur linke Seite).



Ford Ranger & Ranger Raptor P703

J-Brace Kit

Art.Nr.: 2147486762+ 2147486763

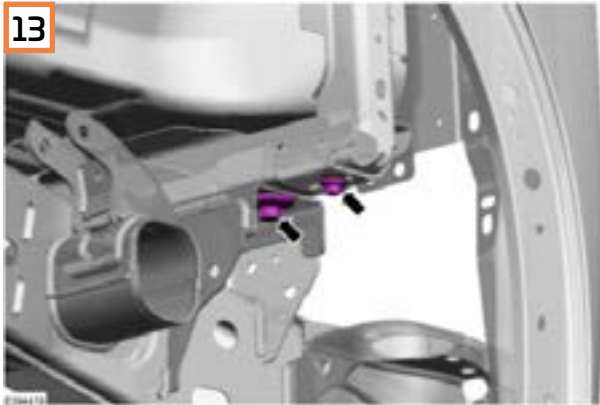

13 Die M12x35-Schrauben entfernen und entsorgen. Abbildung zeigt rechte Seite. Für linke Seite wiederholen.

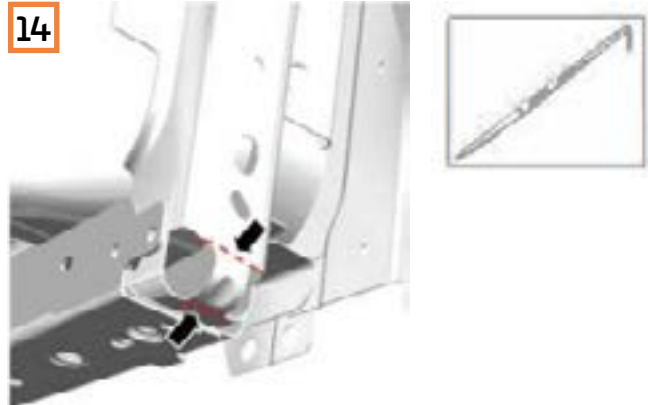

14 Schneidelinien auf beiden Seiten des Wannerverstärkungskanals anzeichnen.

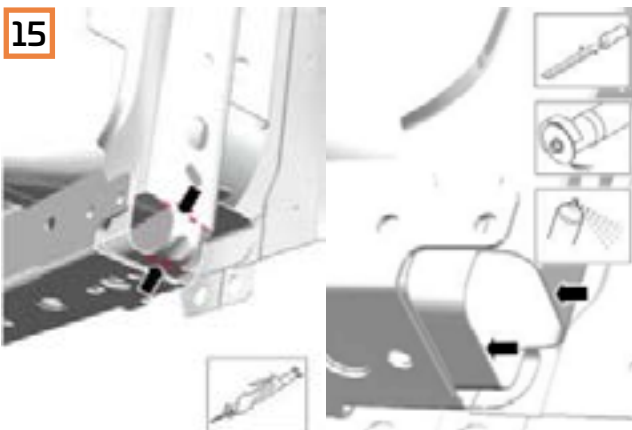

15 Die Ecken wie abgebildet mit einer Karosserie-Druckluftsäge aus dem Wannerverstärkungskanal herauschneiden. Alle Grate, scharfen Kanten und Späne von der Schnittlinie entfernen. Grate oder scharfe Kanten mit einer Feile oder einem Minischleifer entfernen. Die Reparaturstelle reinigen, Grundierung, Lack und Korrosionsschutz gemäß dem Karosserie-Reparaturhandbuch auftragen.



16 Die Gewindeplatte in die Öffnung stecken und die Schraube des oberen Halters M10x30 handfest eindrehen (damit die Gewindeplatte fixiert ist). Die obere Schraube NOCH NICHT festziehen.

- Abbildung zeigt rechte Seite. Für linke Seite wiederholen.



Ford Ranger & Ranger Raptor P703

J-Brace Kit

Art.Nr.: 2147486762+ 2147486763

Achtung: Folgende Schritte bitte vor der Montage der J-Braces am Fahrzeug beachten.



Bringen Sie die mitgelieferten Beilagscheiben (Außenmaß 50 x 40 mm) an den J-Braces an. Sie benötigen für die linke Seite 2 Stück und für die rechte Seite 1 Stück. Sie können die Beilagscheiben, um die Montage zu erleichtern, mit einem Stück Klebeband an den J-Braces fixieren.

Entfernen Sie das Klebeband, wenn Sie die Halter an der Pritsche mit den Schrauben angesetzt haben.

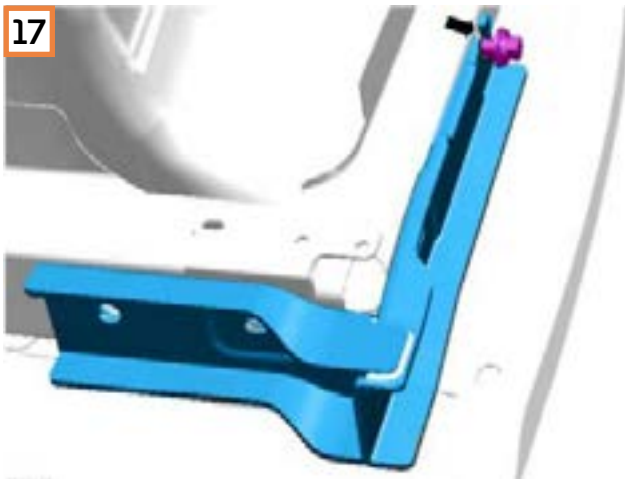

Den Halter über die obere Schraube schieben und einhaken. Die obere Schraube **NOCH NICHT** festziehen. Abbildung zeigt rechte Seite. Für linke Seite wiederholen.



Die neue Strukturschraube M12x35, die vorhandene Schraube M6x25 und die verbleibende Schraube des oberen Halters M10x30 einbauen. Diese Schrauben nur handfest eindrehen. Für linke Seite wiederholen.





Ford Ranger & Ranger Raptor P703

J-Brace Kit

Art.Nr.: 2147486762+ 2147486763

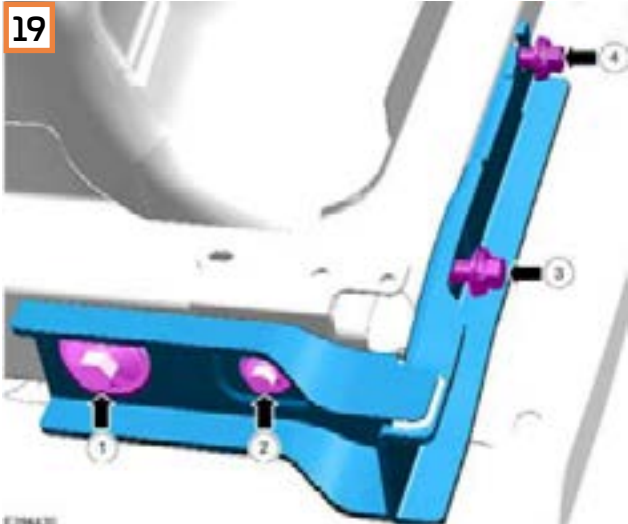

- (1). Anzugsdrehmoment: M12x35 ± 18 Nm
- (2). Anzugsdrehmoment: M10x30 ± 7,2 Nm (unten)

Die Strukturschrauben in der abgebildeten Reihenfolge auf beiden Seiten festziehen.

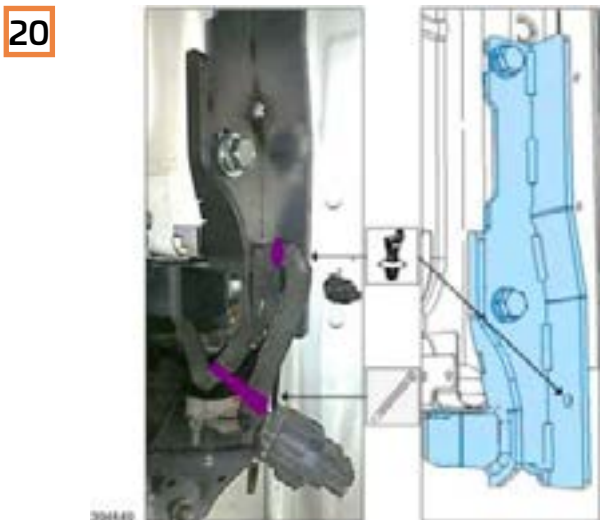

Ggf. den Kabelstrang wieder einbauen. Die mitgelieferten Kabelbinder verwenden, um den Stecker und alle losen Stränge wie abgebildet zu fixieren (nur rechte Seite).

21 BEACHTEN: Nur Fahrzeuge mit Dieselmotor.

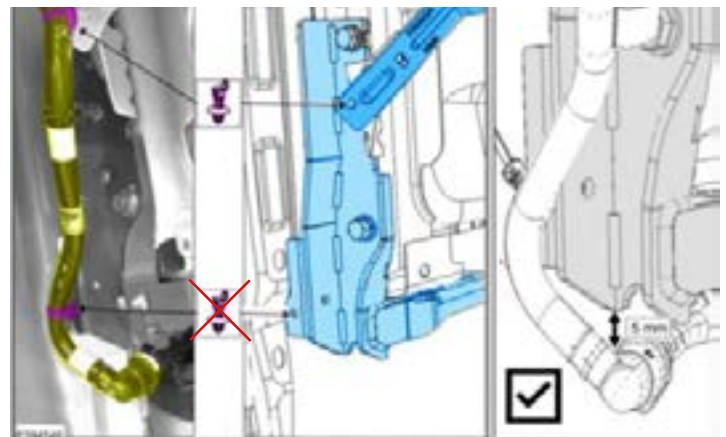

Den Kraftstoff-Entlüftungsschlauch wieder positionieren. Den unteren vorhandenen Kabelbinder-Clips am Kraftstoff-Entlüftungsschlauch entfernen. Dieser wird nicht mehr benötigt. Den oberen Kabelbinder-Clip wiederverwenden.



Ford Ranger & Ranger Raptor P703

J-Brace Kit

Art.Nr.: 2147486762+ 2147486763

22 BEACHTET: Nur Fahrzeuge mit Benzinmotor.

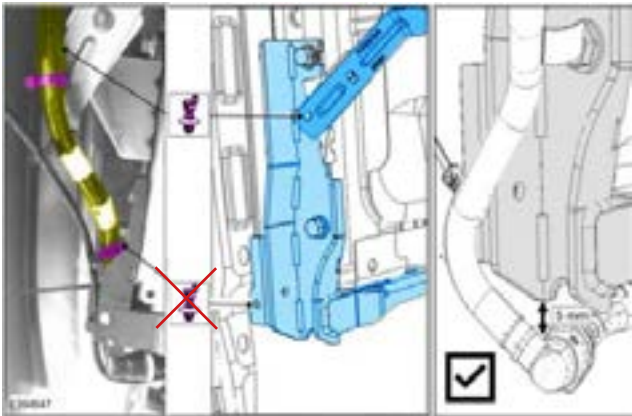

Den Kraftstoff-Entlüftungsschlauch wieder positionieren. Den unteren vorhandenen Kabelbinder-Clips am Kraftstoff-Entlüftungsschlauch entfernen. Dieser wird nicht mehr benötigt. Den oberen Kabelbinder-Clip wiederverwenden.

23



Die Kappen vom Kraftstoff-Entlüftungsschlauch entfernen. Den Kraftstoff-Entlüftungsschlauch wieder am Winkelstecker anschließen. Sicherstellen, dass der Schlauch angeschlossen und der Clip vollständig eingerastet ist (nur rechte Seite).

24

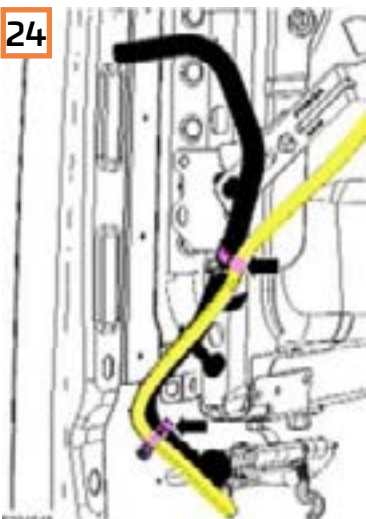

BEACHTET: Alle Kraftstoffleitungen und Kabelstränge müssen den Anforderungen des Handbuchs für Karosserie und Ausrüstung (BEMM) für den Ford Ranger 2022 entsprechen.

Den Kabelstrang ggf. wieder in den Kraftstoff-Entlüftungsschlauch (nur linke Seite) einbauen.

25



Die Radhausverkleidung und die Spritzschutzvorrichtungen einbauen. Positionieren Sie dabei den Spritzschutz mit Hilfe eines Schraubenziehers. Tauschen Sie die Niete mit dem mitgelieferten Clip F aus. Die untere Schraube wieder einbauen.

Für die linke Seite wiederholen (Abbildung zeigt rechte Seite, linke Seite identisch).





Ford Ranger & Ranger Raptor P703

J-Brace Kit

Art.Nr.: 2147486762+ 2147486763

26

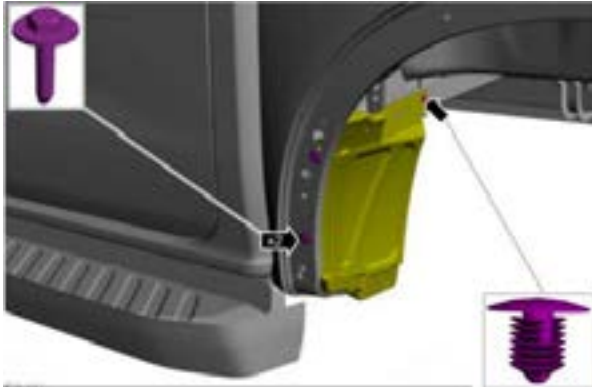

Die Schrauben wieder einsetzen und gemäß Spezifikationen anziehen. Den Eindrückstift wieder einbauen. Für die linke Seite wiederholen (Abbildung zeigt linke Seite, rechte Seite identisch).
Anzugsdrehmoment: $9,0 \pm 4,0$ Nm



27



BEACHTET: Beschädigte Clips ersetzen.
Die Zierleiste - Radhauslippe wieder einbauen.
Für die linke Seite wiederholen (Abbildung zeigt rechte Seite, linke Seite identisch).

28



BEACHTET: Beschädigte Clips ersetzen.
Die Spreizieten F (8 Stück) einbauen. Beschädigte Clips ersetzen.
Für die linke Seite wiederholen (Abbildung zeigt rechte Seite, linke Seite identisch).





Ford Ranger & Ranger Raptor P703

J-Brace Kit

Art.Nr.: 2147486762+ 2147486763



BEACHTEN: Beschädigte Clips ersetzen.
Ggf. die aerodynamische Lippe und die Nieten (2 Stück) wieder einbauen.
Für die linke Seite wiederholen (Abbildung zeigt rechte Seite, linke Seite identisch).



Platzieren Sie die mitgelieferten Aufkleber am Fahrzeug.

Die grünen Aufkleber platzieren Sie im Radkasten. Diese weisen den TÜV-Prüfer darauf hin, dass die J-Braces verbaut wurden. Der Aufkleber besteht aus Papier und löst sich nach einigen Wochen auf.

Der Orange/Graue Aufkleber ist an der Heckklappe dauerhaft anzubringen.



Wir empfehlen die Montage von einer Fach-Werkstatt durchführen zu lassen. Schäden, die durch eine fehlerhafte Montage entstehen, sind nicht durch die Garantie gedeckt.

