



Ford Ranger DC 2023 P703

5 Teilige Laderaumwanne

Art. Nr.: 2147486774

<p>A</p> <p>x1</p>	<p>B</p> <p>x1</p>	<p>C</p> <p>Front PVC (L=970 mm) x1</p>	<p>E</p> <p>Heckklappen- dichtung (L=1350 mm) x1</p>		
<p>F</p> <p>Kunststoff- clip 2x</p>	<p>G</p> <p>Abstandshalter 12x</p>	<p>H</p> <p>Schraube M6x2</p>	<p>I</p> <p>Beilagscheibe 19mm 2x</p>	<p>J</p> <p>Heckklappen- unterlegscheibe 20mm 6x</p>	<p>K</p> <p>Klebeband 9mm (L=825 mm) 1x</p>

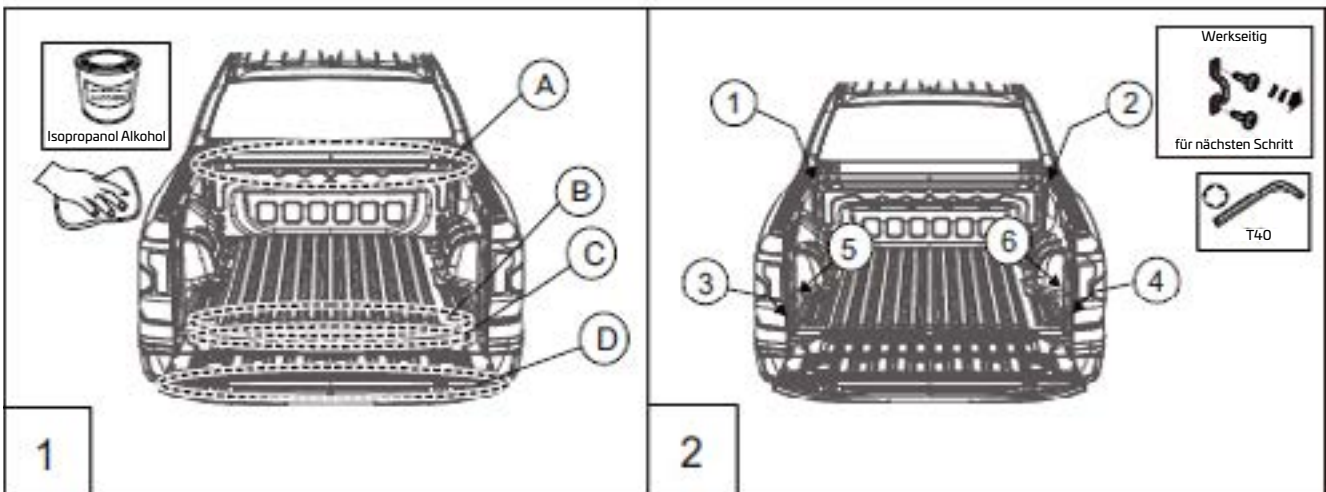

Einbauanleitung 5 Teilige Laderaumwanne Ranger P703 Doppelkabine • ©ORP • Revision 15.11.2023



ORP
Off-Road-Products

• Vorholzstraße 5, 89343 Jettingen-Scheppach OT: Ried
• Tel. +49 (0)8225 309045

• info@off-road-products.de
• www.off-road-products.de



Ford Ranger DC 2023 P703

5 Teilige Laderaumwanne

Art. Nr.: 2147486774

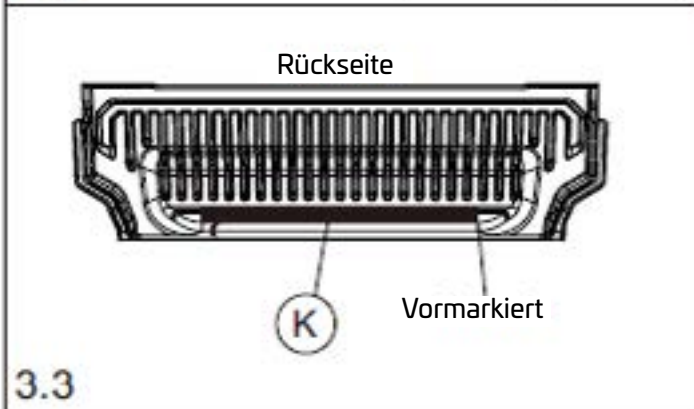
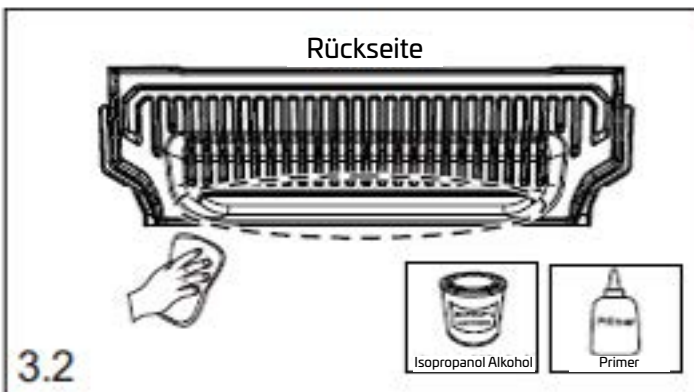
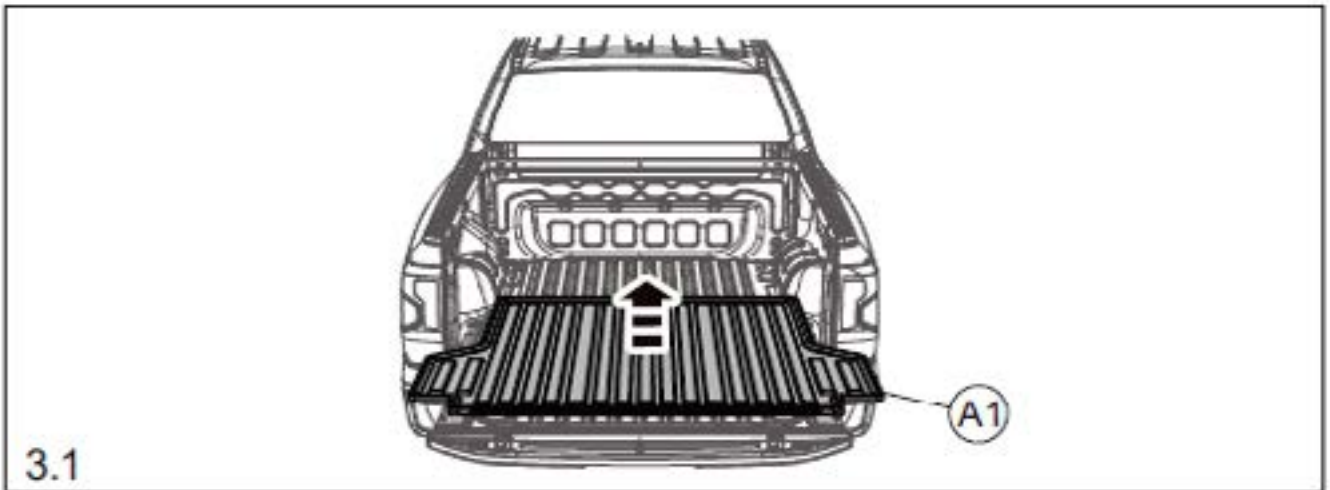

3

Einbauanleitung 5 Teilige Laderaumwanne Ranger P703 Doppelkabine • ©ORP • Revision 15.11.2023



ORP
Off-Road-Products

■ Vorholzstraße 5, 89343 Jettingen-Scheppach OT: Ried
■ Tel. +49 (0)8225 309045

■ info@off-road-products.de
■ www.off-road-products.de



Ford Ranger DC 2023 P703

5 Teilige Laderaumwanne

Art. Nr.: 2147486774

4

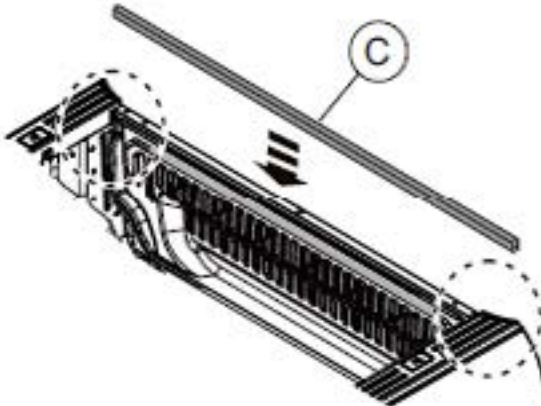

4.1

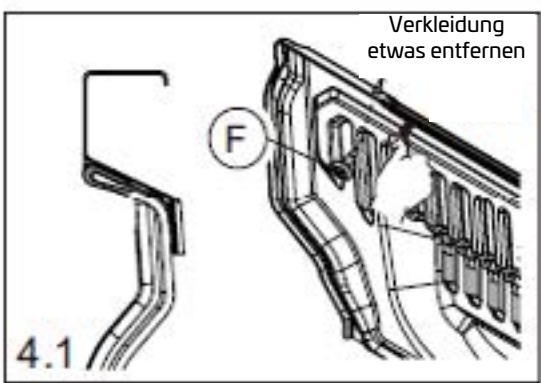

5.1 Verkleidung

WENN DAS FAHRZEUG:
- MIT LADEKANTE, SPORTBUGEL, SPORTBUGEL, VERDECK AUSGESTATTET IST, SCHNEIDEN SIE DIE LADERAUM-MAUSKLEIDUNG WIE IN ANHANG A GEZEIGT AUS
- MIT CMS AUSGESTATTET IST, BOHREN SIE DIE KUNSTSTOFFWANNE WIE IN ANHANG B GEZEIGT
- MIT EINER 12-V-STECKDOSE UND EINER WANNENBELEUCHTUNG AUSGESTATTET IST UND DIESE FUNKTIONEN GENUTZT WERDEN SOLLEN, SCHNEIDEN SIE DIE LADERAUMKLEIDUNG WIE IN ANHANG C GEZEIGT AUS.
- MIT ZURRSCHIENE LADERAUMWANNE WIE IN ANHANG D ZUSCHNEIDEN



5.2

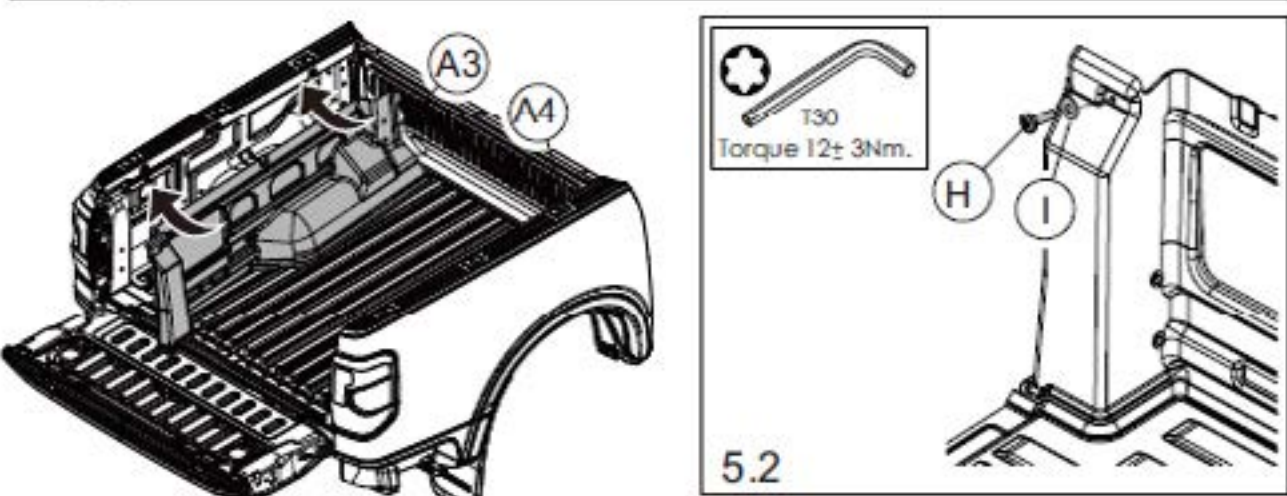

Einbauanleitung 5 Teilige Laderaumwanne Ranger P703 Doppelkabine • ©ORP • Revision 15.11.2023



ORP
Off-Road-Products

■ Vorholzstraße 5, 89343 Jettingen-Scheppach OT: Ried
■ Tel. +49 (0)8225 309045

■ info@off-road-products.de
■ www.off-road-products.de



Ford Ranger DC 2023 P703

5 Teilige Laderaumwanne

Art. Nr.: 2147486774

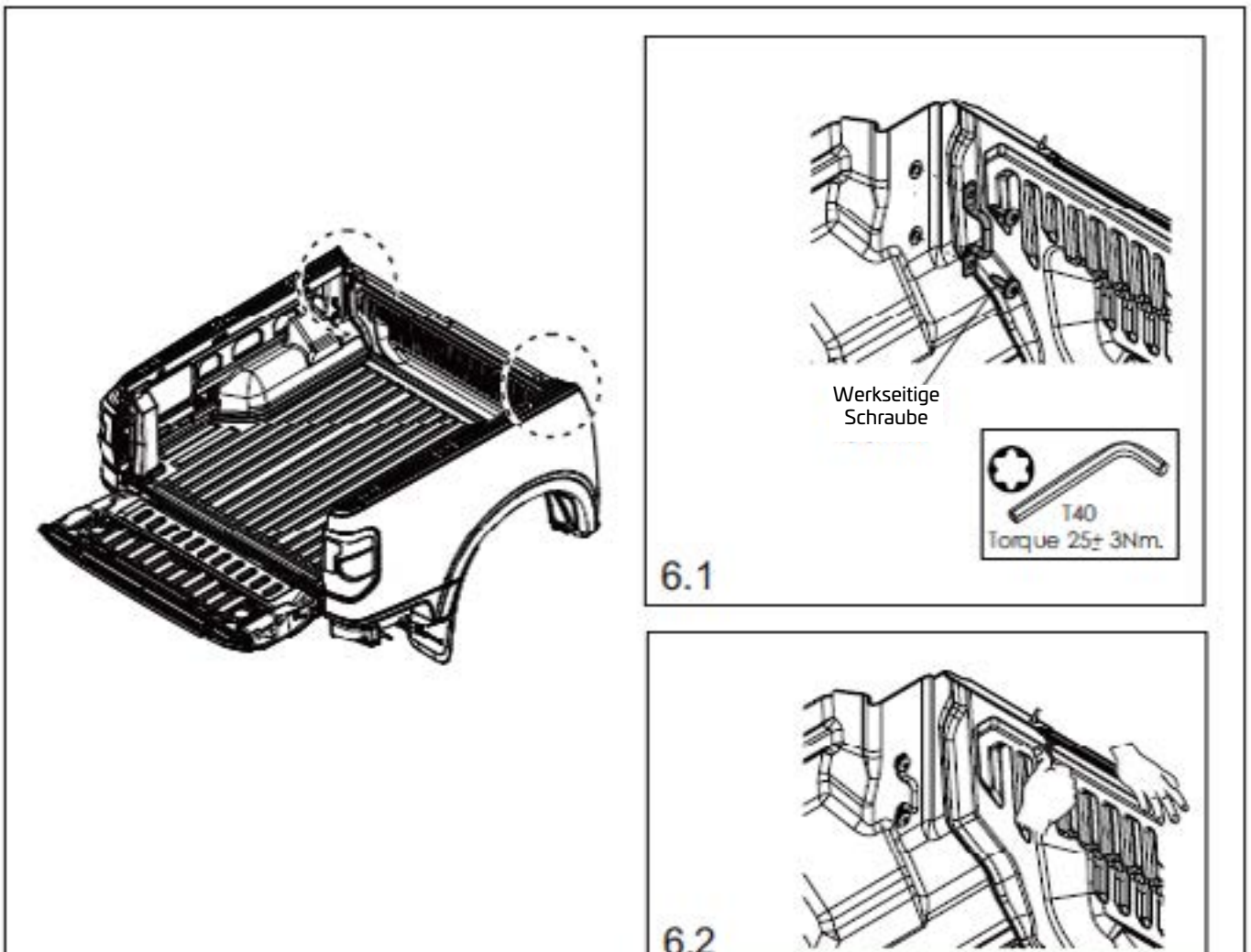
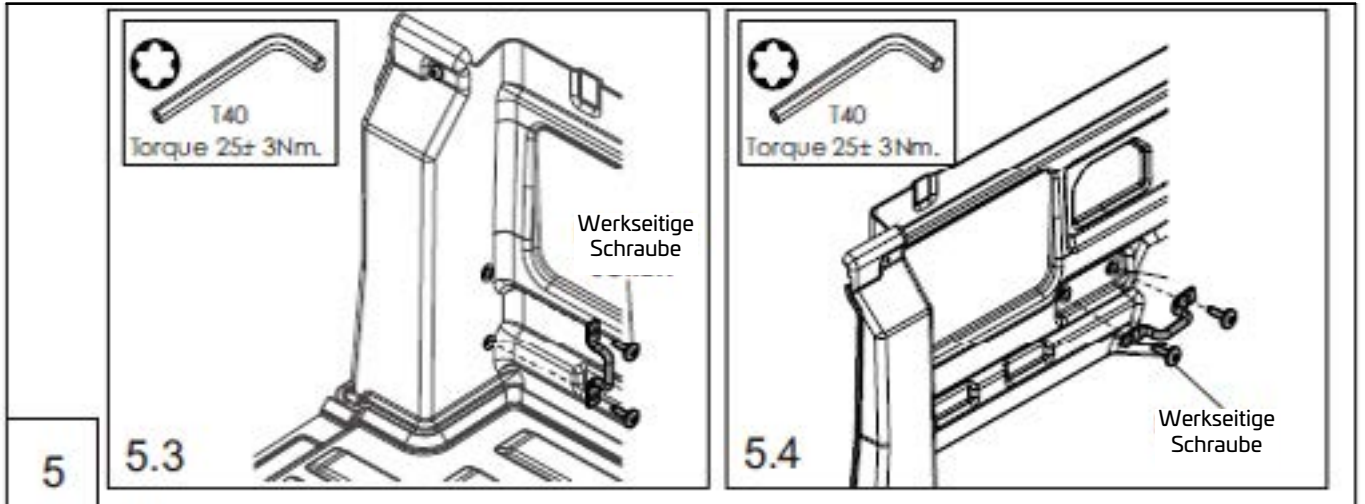

Einbauanleitung 5 Teilige Laderaumwanne Ranger P703 Doppelkabine • ©ORP • Revision 15.11.2023



ORP
Off-Road-Products

■ Vorholzstraße 5, 89343 Jettingen-Scheppach OT: Ried
■ Tel. +49 (0)8225 309045

■ info@off-road-products.de
■ www.off-road-products.de



Ford Ranger DC 2023 P703

5 Teilige Laderaumwanne

Art. Nr.: 2147486774

9

Vergewissern Sie sich, dass die Schraubenlöcher ausgerichtet sind, bevor Sie das Band anbringen.

Klebeband

10

Werkseitige Schraube

J

T20
Torque 4.1 ± 0.7Nm.

11

DAS DOPPELSEITIGE KLEBEBAND MUSS AUF DER GESAMTEN LÄNGE ANGEBRACHT WERDEN.

DAS FAHRZEUG DARF NACH MONTAGE DER LADERAUMWANNE MINDESTENS 24 STUNDEN NICHT GEWASHEN WERDEN!

Einbauanleitung 5 Teilige Laderaumwanne Ranger P703 Doppelkabine • ©ORP • Revision 15.11.2023



ORP
Off-Road-Products

■ Vorholzstraße 5, 89343 Jettingen-Scheppach OT: Ried
■ Tel. +49 (0)8225 309045

■ info@off-road-products.de
■ www.off-road-products.de



Ford Ranger DC 2023 P703

5 Teilige Laderaumwanne

Art. Nr.: 2147486774

ANHANG A

Schneiden Sie den Bedliner an beiden vorderen linken und rechten Ecken entlang der Zierlinie aus, wenn das Fahrzeug mit OE-Ladestütze, Sport Bar, Sport Hoop ausgestattet ist.

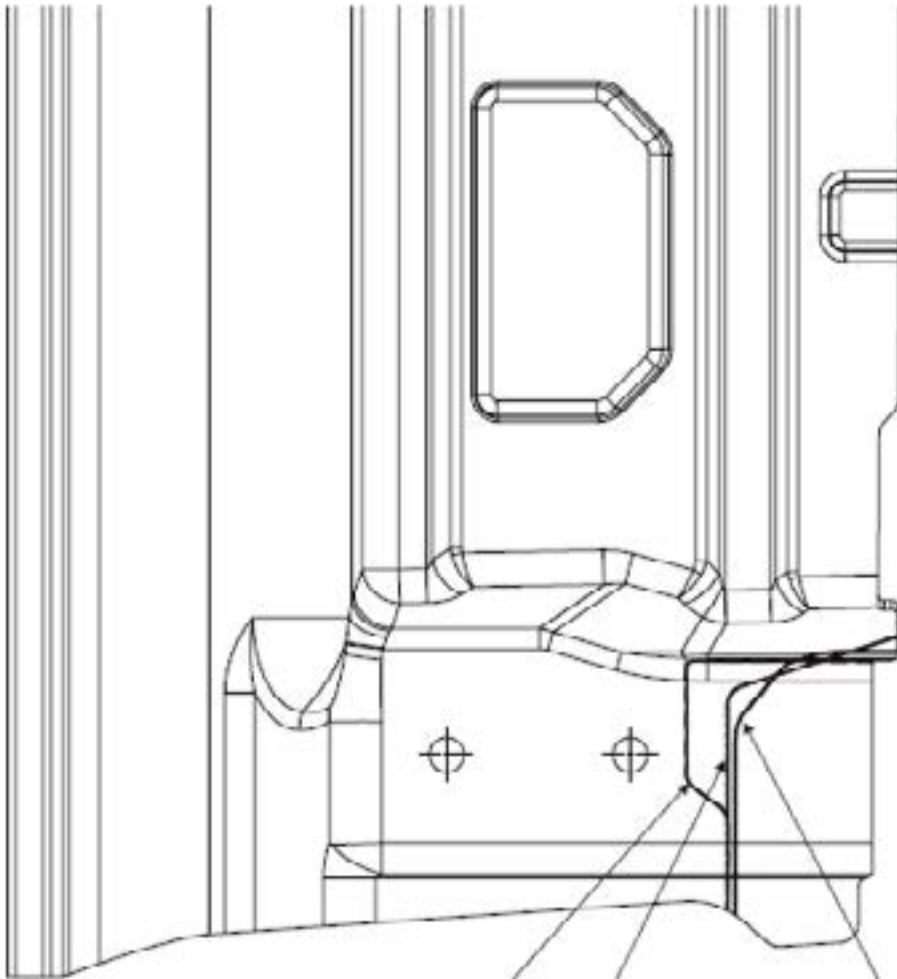

Schnittkante
für die Lastauflage

Schnittkante für Sport Hoop,
Aeroklas FLA Hardtop

Schnittkante für Sport Bar

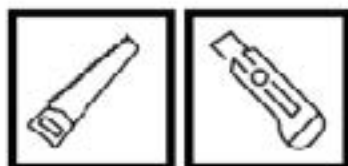



Ford Ranger DC 2023 P703

5 Teilige Laderaumwanne

Art. Nr.: 2147486774

ANHANG B

LHS

BOHREN SIE DEN BEDLINER AUF DER VORDERSEITE UND RÜCKSEITE DER LINKEN PLATTE, WENN DAS FAHRZEUG MIT OE CMS AUSGESTATTET IST.

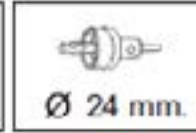

POSITION DER FORMMARKIERUNG FÜR CMS

POSITION DER FORMMARKIERUNG FÜR CMS

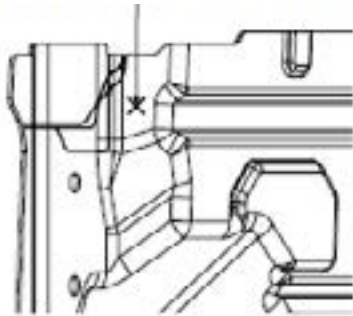

VORDERER BEREICH (SEITENANSICHT)

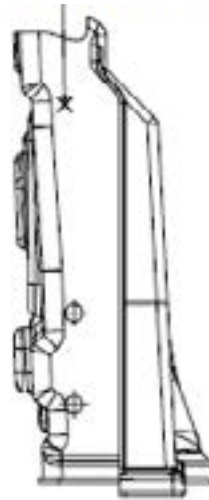

HINTERER BEREICH (SEITENANSICHT)

RHS

BOHREN SIE DEN BEDLINER AUF DER VORDERSEITE UND RÜCKSEITE DER RECHTEN PLATTE, WENN DAS FAHRZEUG MIT OE CMS AUSGESTATTET IST.

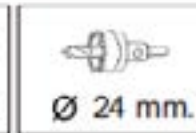

POSITION DER FORMMARKIERUNG FÜR CMS

POSITION DER FORMMARKIERUNG FÜR CMS

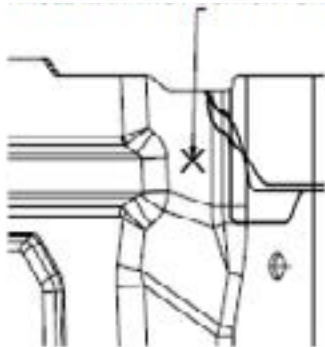

VORDERER BEREICH (SEITENANSICHT)

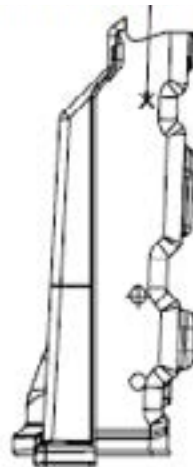

HINTERER BEREICH (SEITENANSICHT)

Einbauanleitung 5 Teilige Laderaumwanne Ranger P703 Doppelkabine • ©ORP • Revision 15.11.2023



ORP
Off-Road-Products

■ Vorholzstraße 5, 89343 Jettingen-Scheppach OT: Ried
■ Tel. +49 (0)8225 309045

■ info@off-road-products.de
■ www.off-road-products.de



Ford Ranger DC 2023 P703

5 Teilige Laderaumwanne

Art. Nr.: 2147486774

ANHANG C

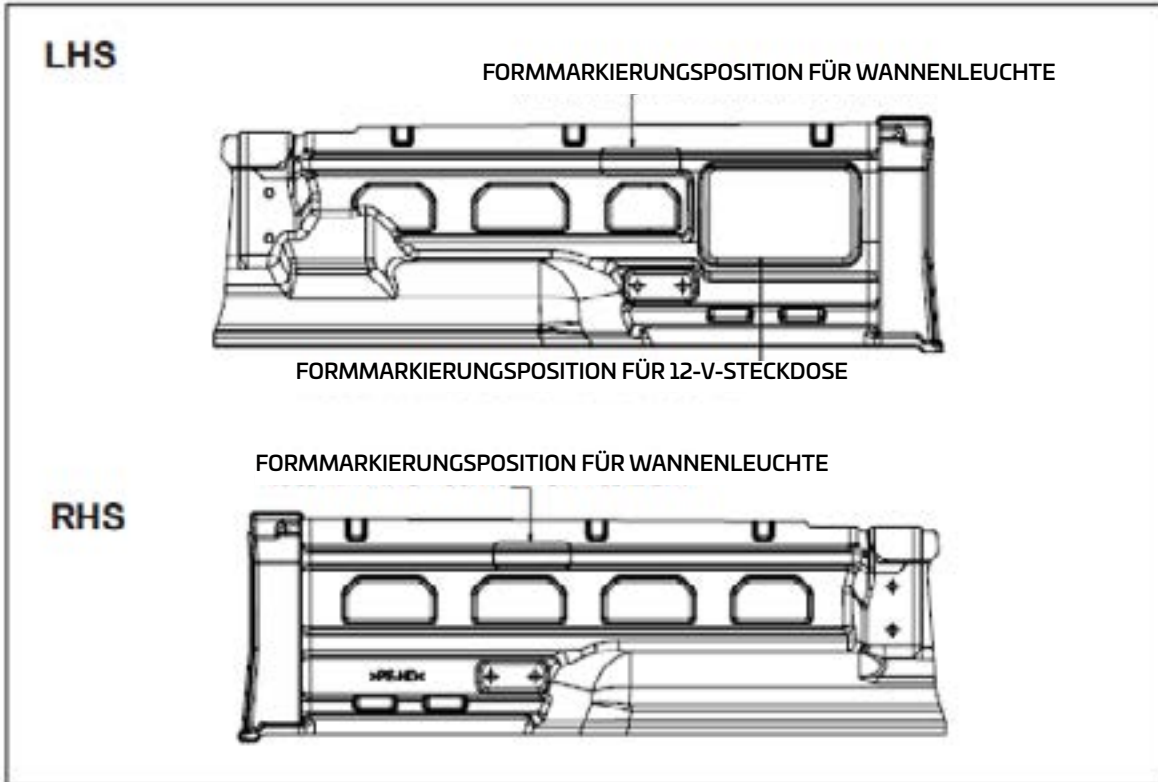

VORSICHT: SOLLTEN DIE TEILE DES BEDLINERS AUFGRUND VON WITTERUNGSEINFLÜSSEN ODER VERFORMUNGEN SCHRUMPFEN, SETZEN SIE DIE TEILE LÄNGER ALS 10 MINUTEN DEM SONNENLICHT AUS ODER BLASEN SIE DIE RÜCKSEITE MIT EINEM HEISSLUFTGEBLÄSE AN.

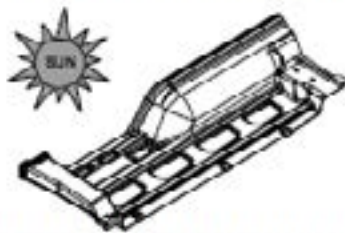

10 MINUTEN ODER LÄNGER DEM SONNENLICHT AUSSETZEN, UM DIE TEILE DES BEDLINERS ZU VERLÄNGERN

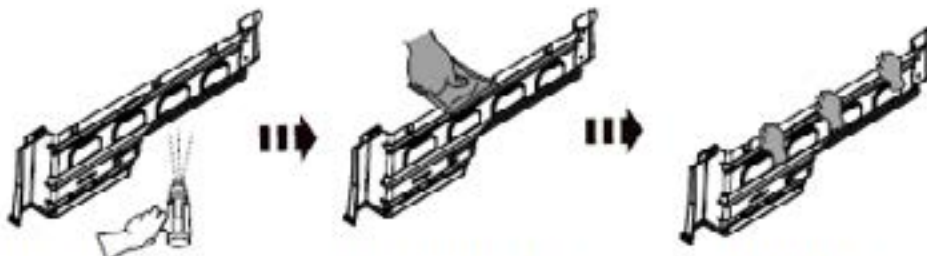

MIT EINEM HEISSLUFTGEBLÄSE AUF DIE RÜCKSEITE DER TEILE FÖNEN

MIT NASSEM TUCH ANDRÜCKEN

MIT DER HAND KNETEN

Einbauanleitung 5 Teilige Laderaumwanne Ranger P703 Doppelkabine • ©ORP • Revision 15.11.2023



ORP
Off-Road-Products

■ Vorholzstraße 5, 89343 Jettingen-Scheppach OT: Ried
■ Tel. +49 (0)8225 309045

■ info@off-road-products.de
■ www.off-road-products.de



Ford Ranger DC 2023 P703

5 Teilige Laderaumwanne

Art. Nr.: 2147486774

ANHANG D



Wir empfehlen die Montage von einer Ford-Werkstatt durchführen zu lassen. Schäden, die durch eine fehlerhafte Montage entstehen, sind nicht durch die Garantie gedeckt.



Einbauanleitung 5 Teilige Laderaumwanne Ranger P703 Doppelkabine • ©ORP • Revision 15.11.2023



ORP
Off-Road-Products

■ Vorholzstraße 5, 89343 Jettingen-Scheppach OT: Ried
■ Tel. +49 (0)8225 309045

■ info@off-road-products.de
■ www.off-road-products.de