

ProBreeze[®]

Instruction Manual
Mode d'emploi
Bedienungsanleitung
Manuale di istruzioni
Manual de instrucciones
Instructiehandleiding
Bruksanvisning

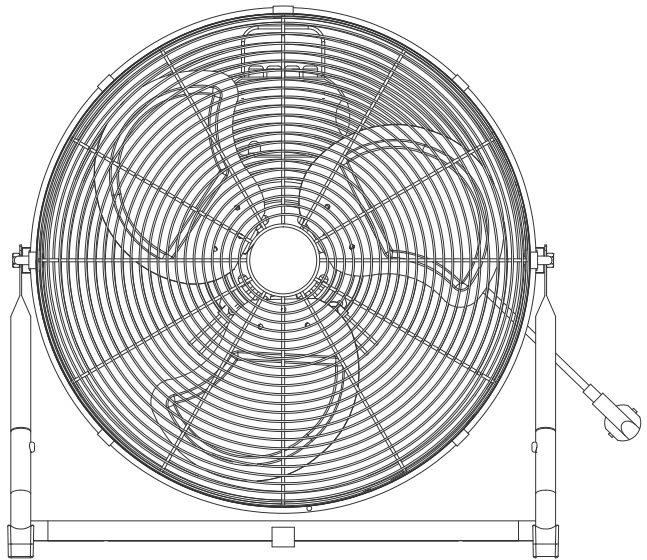
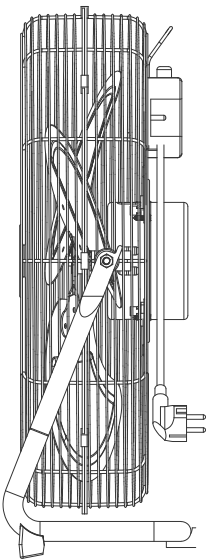

Model PB-F05

20" Chrome Floor Fan

**IMPORTANT INSTRUCTIONS
- RETAIN FOR FUTURE USE**

CONTENTS

EN	Safety Instructions.....	Page 2
	Symbols Explained.....	Page 4
	Specification.....	Page 4
	Features.....	Page 4
	Set-Up.....	Page 5
	On/Off and Speed Control	Page 5
	Angle Adjustment	Page 5
	Cleaning & Storage	Page 6
	Recycling & Disposal.....	Page 6
DE	Deutsche	Page 8
FR	Français	Page 15
IT	Italiano	Page 22
ES	Español.....	Page 29
NL	Nederland	Page 36
SV	Svenska.....	Page 43

ProBreeze®

Thank you for choosing to purchase a product from ProBreeze. Please read the entire manual carefully prior to first use and keep in a safe place for future reference.

SAFETY INSTRUCTIONS

PLEASE READ AND SAVE THESE IMPORTANT SAFETY INSTRUCTIONS



When using electrical appliances, basic safety precautions should always be followed to reduce the risk of fire, electric shock, and injury to persons, including the following:

WARNING: TO AVOID THE RISK OF ELECTRICAL SHOCK, FIRE OR INJURY TO PEOPLE, ALWAYS MAKE SURE THE APPLIANCE IS UNPLUGGED FROM THE ELECTRICAL OUTLET BEFORE RELOCATING, SERVICING, OR CLEANING IT.

- Use this appliance only as described in this manual. Any other use not recommended by the manufacturer may cause fire, electric shock, or injury to persons.
- The appliance is not to be used by persons (including children) with reduced physical, sensory or mental capabilities, or lack of experience and knowledge, unless they have been given supervision or instruction.
- The appliance must have a minimum 50cm clearance around all sides of the appliance. Take care that curtains or other objects are not sucked into the fan during operation.
- Children must be supervised not to play with the appliance.
- Children of less than 3 years should be kept away unless continuously supervised.
- Do not leave children alone or unattended in the area where the appliance is in use.
- Cleaning and user maintenance shall not be made by children unless continuously supervised.
- Place the appliance on a flat, stable and dry surface and always keep the appliance in an upright position. Operating the product in any other position could cause a hazard.
- Do not cover the appliance or restrict the air flow of the inlet or exhaust grills whilst in use.
- Do not use this appliance to dry clothes.
- Do not use the appliance in high humidity or steam filled rooms.
- Do not use this appliance near water or in the immediate surroundings of a bath, a shower or a swimming pool.
- Do not allow water or other liquids to run into the interior of the appliance, as this could create a fire and/or electrical hazard.
- This appliance is intended for indoor household use and similar applications. Do not use outdoors.
- Always turn the appliance off and disconnected from the power supply when not in use.
- Do not use the fan while sleeping or place it near a person who is sleeping.
- Never place anything on top of the appliance.

- Do not operate the appliance with wet hands.
- Never touch the fan blades during use.
- Do not use any abrasive cleaners or solvents, as this will damage the appliance.
- Ensure the appliance is switched off and the power cord is unplugged from the electrical outlet before cleaning, servicing, or relocating the appliance.
- Never insert fingers or metal objects into the vents and openings of the fan.
- Do not push any objects in the air inlet and outlet grills as this may cause an electric shock, fire or damage the fan.
- Avoid placing the power cord in areas where it can become a tripping hazard. Do not place the power cord under carpeting or cover it with rugs, runners or similar.
- To avoid a circuit overload when using this appliance, do not operate another high-wattage appliance on the same electrical circuit.
- Always plug the fan directly into a wall socket. Avoid using extension leads where possible as they may overheat and cause a risk of fire.
- Do not use this appliance with an external programmer, timer switch or any other device which would switch the device on automatically unless this has already been pre-built into the appliance by the manufacturer.
- Do not kink or wrap the power cord and plug around the appliance, as this may cause the insulation to weaken or split, particularly where it enters the appliance.
- Do not pull on the mains cable. Never move, carry or hang the appliance by the mains cable.
- Do not operate the appliance with any safety guards removed.
- Do not operate the appliance if there are signs of damage to the appliance, power cord, or any of the accessories.
- Do not operate the appliance with the fan safety guards removed.
- If the supply cord is damaged, it must be replaced by the manufacturer, its service agent or a similarly qualified person in order to avoid a hazard.
- Do not attempt to repair or adjust any electrical or mechanical elements in the appliance. Doing so may be unsafe and will void your warranty.
- Ensure that the mains supply (including voltage, frequency and power) complies with the rating label of the appliance.
- Do not use the appliance near petrol, paints, flammable gases, ovens, or other heating sources.
- Always unplug the appliance when not in use.
- Keep the appliance out of reach of children and pets.
- Never leave the appliance unattended while in use.
- There may be trace of odour during the first few minutes of initial use. This is normal and will quickly disappear.
- The mains cable should not hang down from the surface on which the appliance is placed in order to prevent the appliance from being pulled down.
- Do not attempt to clean the appliance in any other way than that detailed by the manufacturer.

SYMBOLS EXPLAINED

	Equipment complies with the applicable UK safety requirements and regulations.		Equipment complies with the applicable EU safety requirements and regulations.
	Please read instruction manual and retain for future use.		

SPECIFICATION

- Voltage: 220-240V~
- Frequency: 50 Hz
- Power: 120W
- Size: 590(L) x 195(W) x 570(H) mm
- Weight: 5.05kg

FEATURES

1. Fan Blades
2. Safety Grill
3. On/Off & Speed Controls
4. Rubber Feet
5. Stand
6. Motor
7. Cord Storage Hooks
8. Power Cord & Plug
9. Safety Screw
10. Secure Clips (5)
11. Carry Handle
12. Adjusting Nuts

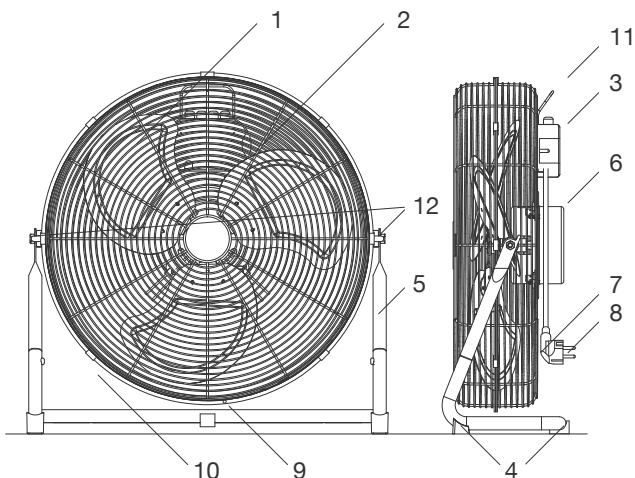

SET-UP

1. Remove contents from the box.
2. Attach the bottom part of the stand to the two metal arms by pushing both metal buttons inwards and sliding both parts together until the buttons click into place.
3. Place fan on a flat level floor.
4. Adjust fan to the desired angle. It may be necessary to tighten the nuts on either side of the fan to secure the position.
5. Connect the fan to a power outlet.
6. Turn the fan On.

Warning: Do not move or adjust the angle of the fan while it is on.

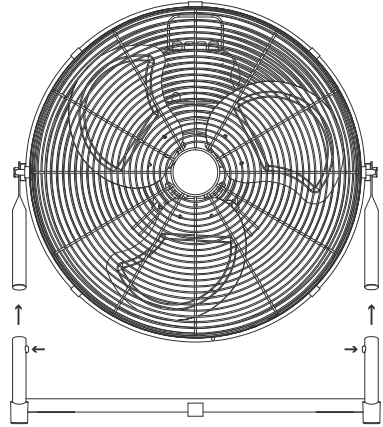

ON/OFF AND SPEED CONTROL

Use the controls at the back of the fan to control the speed and turn the fan On and Off:

- 0 - Off
- 1 - Low Power
- 2 - Medium Power
- 3 - High Power

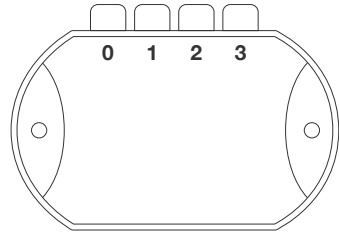

ANGLE ADJUSTMENT

To make adjustments to the angle of the fan, switch it off and adjust it to the desired angle using minimal force.

If the fan doesn't adjust using minimal force, slightly loosen the adjusting nuts at the side of the fan by turning it anti-clockwise. Adjust the fan to the desired angle and tighten again by turning the nut clockwise.

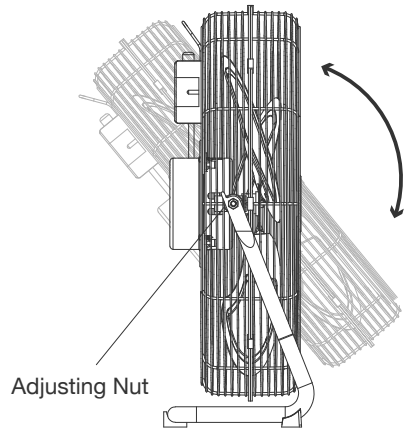

CLEANING & STORAGE

WARNING: ALWAYS TURN THE APPLIANCE OFF, UNPLUG THE POWER CORD FROM THE ELECTRICAL OUTLET BEFORE HANDLING OR CLEANING IT.

CAUTION: DO NOT ALLOW WATER OR OTHER LIQUIDS TO RUN INTO THE INTERIOR OF THE APPLIANCE, AS THIS COULD CREATE A FIRE AND/OR ELECTRICAL HAZARD.

CAUTION: DO NOT USE ANY ABRASIVE CLEANERS OR SOLVENTS, AS THIS WILL DAMAGE THE APPLIANCE.

- Unclip the secure clips around the rim of the safety grill.
- Unscrew the safety screw at the bottom of the safety grill.
- Slide the top half of the safety grill upward to release it.
- Use a duster or soft dry cloth to remove any dust on the fan blades and safety grill.
- Replace the top half of the safety grill, safety screw and clips before using the fan again.

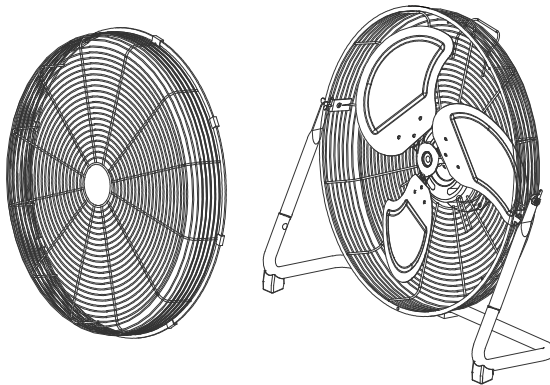

- Clean the exterior surface of the appliance by wiping it with a soft, damp cloth. Dry the appliance with a soft clean cloth.
- To store your product out of season, we recommend using the original or similar size box.
- Do not kink or wrap the power cord and plug around the appliance, as this may cause the insulation to weaken or split, particularly where it enters the appliance.
- Store the appliance in a safe, clean and dry place, away from direct sunlight and out of reach of children when not in use.
- Clean the vents and openings of the appliance regularly with a vacuum cleaner, using the brush attachment to avoid dust build-up.

RECYCLING & DISPOSAL

Waste electrical and electronic products (WEEE), batteries, accumulators and packaging should not be disposed of with general household waste. This is to prevent possible harm to the environment and human well-being, and to help conserve our natural resources. Most

electrical products with a plug, battery, or cable can be recycled. Contact your local council, household waste disposal service, or the store where you purchased the product for information regarding the collection schemes in your area.

Waste Electrical and Electronic Equipment (WEEE)

This symbol on the product and/or packaging indicates that Waste Electrical products (WEEE) under Directive 2012/19/EU which governs used electrical and electronic appliances, should not be disposed of with general household waste.



The Mobius Loop

This symbol indicates that the product or packaging is capable of being recycled.



Take-Back Scheme

Waste electrical products (WEEE) can be sent to One Retail Group for recycling and disposal when you purchase a new product from One Retail Group, on a like-for-like basis. For more information on how to recycle this product please visit www.probreeze.com

The end-user of electrical and electronic products (WEEE) is responsible for separating old batteries and lamp bulbs before they are handed over to a designated disposal and recycling

Vielen Dank, dass Sie sich für den Kauf eines Produkts von Pro Breeze entschieden haben. Bitte lesen Sie das gesamte Handbuch vor der ersten Nutzung sorgfältig durch und bewahren Sie es für später an einem sicheren Ort auf.

SICHERHEITSHINWEISE

BITTE LESEN UND BEWAHREN SIE DIESE WICHTIGEN SICHERHEITSHINWEISE AUF

Bei der Verwendung von Elektrogeräten sollten stets grundlegende Sicherheitsvorkehrungen getroffen werden, um das Risiko von Feuer, Stromschlag und Verletzungen zu verringern, einschließlich der folgenden:



WARNUNG: UM DIE GEFAHR EINES ELEKTRISCHEN SCHLAGS, EINES BRAND ODER VON VERLETZUNGEN ZU VERMEIDEN, ACHTEN SIE STETS DARAUFG, DASS DAS GERÄT AUSGESTECKT IST, BEVOR SIE ES BEWEGEN, WARTEN ODER REINIGEN.

- Verwenden Sie dieses Gerät ausschließlich wie in diesem Handbuch beschrieben. Jede andere vom Hersteller nicht empfohlene Nutzung kann zu Bränden, einem elektrischen Schlag oder zu Verletzungen führen.
- Das Gerät darf nicht von Personen (einschließlich Kindern) mit eingeschränkten körperlichen, sensorischen oder geistigen Fähigkeiten oder mangelnder Erfahrung und Kenntnissen verwendet werden, es sei denn, sie wird dabei beaufsichtigt oder wurde darin unterwiesen.
- Das Gerät muss im Umkreis von 50 cm frei stehen. Achten Sie darauf, dass während des Betriebs keine Vorhänge oder andere Gegenstände in den Lüfter gesaugt werden.
- Achten Sie darauf, dass keine Kinder mit dem Gerät spielen.
- Kinder unter drei Jahren müssen vom Gerät ferngehalten werden oder ständig beaufsichtigt werden.
- Lassen Sie Kinder nicht alleine oder unbeaufsichtigt in dem Bereich, an dem das Gerät verwendet wird.
- Die Reinigung und Wartung darf nicht von Kindern durchgeführt werden, außer falls diese laufend beaufsichtigt werden.
- Stellen Sie das Gerät auf eine flache, stabile und trockene Oberfläche und halten Sie es immer aufrecht. Es kann gefährlich sein, das Gerät in einer anderen Position zu verwenden.
- Decken Sie das Gerät während des Betriebs nicht ab und behindern Sie nicht den Luftstrom am Einlass- oder Auslassgitter.
- Verwenden Sie dieses Gerät nicht zum Trocknen von Kleidung.
- Verwenden Sie das Gerät nicht in Räumen mit hoher Luftfeuchtigkeit oder Dampf.
- Verwenden Sie dieses Gerät nicht in der Nähe von Wasser oder in der unmittelbaren Umgebung eines Bades, einer Dusche oder eines Schwimmbades.

- Lassen Sie kein Wasser oder andere Flüssigkeiten in das Innere des Geräts gelangen, da dies zu einem Brand und / oder zu einem elektrischen Schlag führen kann.
- Dieses Gerät ist für den Hausgebrauch und ähnliche Anwendungen vorgesehen. Nicht im Freien verwenden.
- Wenn Sie das Gerät gerade nicht verwenden, schalten Sie es ab und trennen Sie es von der Stromversorgung.
- Verwenden Sie den Ventilator nicht während Sie schlafen und positionieren Sie ihn nicht in der Nähe von schlafenden Personen.
- Stellen Sie nichts auf das Gerät.
- Verwenden Sie das Gerät nicht mit nassen Händen.
- Berühren Sie während des Betriebs nicht die Blätter des Lüfters.
- Verwenden Sie keine Scheuermittel oder Lösungsmittel, da dies das Gerät beschädigen kann.
- Achten Sie vor der Reinigung, Wartung oder dem Umstellen des Geräts darauf, dass es abgeschaltet ist und der Stecker entfernt wurde.
- Führen Sie niemals Finger oder Metallgegenstände in die Lüftungsschlitze und Öffnungen des Lüfters ein.
- Schieben Sie keine Gegenstände in die Lufteinlass- und -auslassgitter, da dies einen elektrischen Schlag, einen Brand oder eine Beschädigung des Lüfters verursachen kann.
- Verlegen Sie das Netzkabel nicht so, dass man darüber stolpern kann. Verlegen Sie das Netzkabel nicht unter dem Teppichboden und bedecken Sie es nicht mit Teppichen, Läufern oder Ähnlichem.
- Verwenden Sie kein anderes Gerät mit hoher Leistung im selben Stromkreis, um eine Überlastung des Stromkreises zu vermeiden.
- Stecken Sie den Lüfter immer direkt in eine Steckdose. Verwenden Sie nach Möglichkeit keine Verlängerungskabel, da diese überhitzen könnten, was eine Brandgefahr darstellt.
- Verwenden Sie das Gerät nicht mit einem externen Programm oder einem Timer, der das Gerät automatisch einschaltet, außer falls dieser bereits vom Hersteller in das Gerät eingebaut wurde.
- Knicken oder wickeln Sie das Netzkabel nicht um das Gerät, da dies dazu führen kann, dass die Isolierung beschädigt wird oder reißt, insbesondere dort, wo sie in das Gerät eintritt.
- Ziehen Sie nicht am Netzkabel. Bewegen, tragen oder hängen Sie das Gerät niemals am Netzkabel auf.
- Betreiben Sie das Gerät nicht ohne Sicherung.
- Betreiben Sie das Gerät nicht, wenn am Gerät, dem Netzkabel oder am Zubehör Schäden zu sehen sind.
- Betreiben Sie das Gerät nicht, wenn die Lüfterschutzvorrichtungen entfernt sind.
- Wenn das Versorgungskabel beschädigt ist, muss es vom Hersteller, einem Servicemitarbeiter oder einer ähnlich qualifizierten Person ausgetauscht werden, um Gefahren vorzubeugen.
- Versuchen Sie nicht, elektrische oder mechanische Komponenten des Geräts zu reparieren oder einzustellen. Dies kann gefährlich sein und führt zum Erlöschen Ihrer Garantie.

- Stellen Sie sicher, dass die Netzversorgung (einschließlich Spannung, Frequenz und Leistung) dem Typenschild des Geräts entspricht.
- Verwenden Sie das Gerät nicht in der Nähe von Benzin, Farben, brennbaren Gasen, Öfen oder anderen Heizquellen.
- Trennen Sie das Gerät stets vom Stromnetz, wenn es nicht verwendet wird.
- Bewahren Sie das Gerät außerhalb der Reichweite von Kindern und Haustieren auf.
- Lassen Sie das Gerät während der Verwendung niemals unbeaufsichtigt.
- In den ersten Minuten der ersten Nutzung kann es sein, dass Sie einen Geruch wahrnehmen. Dies ist normal und geht schnell vorbei.
- Das Netzkabel sollte nicht von der Oberfläche herunterhängen, auf der das Gerät platziert ist, um zu verhindern, dass das Gerät durch das Gewicht heruntergezogen wird.
- Versuchen Sie nicht, das Gerät auf eine andere als die vom Hersteller angegebene Weise zu reinigen.

SYMBOLE ERKLÄRT

	Die Ausrüstung entspricht den geltenden britischen Sicherheitsanforderungen und -vorschriften.		Das Gerät entspricht den geltenden EU-Sicherheitsanforderungen und -vorschriften.
	Bitte lesen Sie die Bedienungsanleitung und bewahren Sie sie für den späteren Gebrauch auf.		

SPEZIFIKATION

- Spannung: 220-240V~
- Frequenz: 50 Hz
- Leistung: 120 W
- Größe: 590(L) x 195(W) x 570(H) mm
- Gewicht: 5.05kg

MERKMALE

1. Ventilatorschaufeln
2. Schutzkorb
3. Ein/Aus & Betriebsstufe
4. GummifüÙe
5. Standfuß
6. Motor
7. Kabelaufwicklung
8. Netzkabel & -stecker
9. Sicherheitsschraube
10. Sicherheitsklemmen (5)
11. Tragegriff
12. Stellmuttern

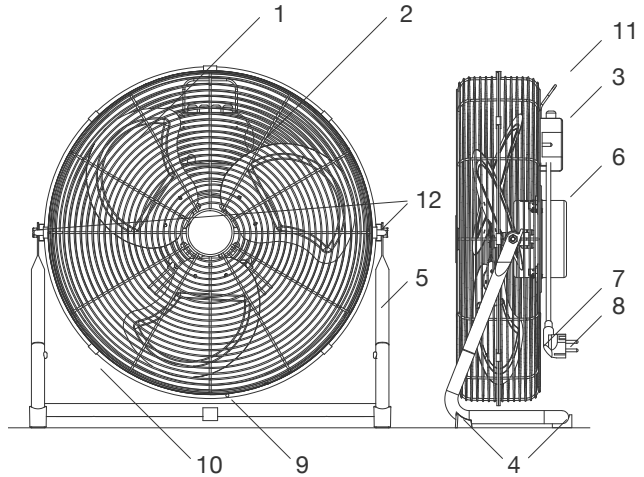

AUFSTELLEN

1. Aus der Verpackung nehmen.
2. Den unteren Teil des Standfußes an den beiden Metallarmen befestigen, dafür die beiden Metallknöpfe nach innen drücken und die Teile ineinander schieben, bis die Knöpfe einrasten.
3. Den Ventilator auf ebenem Boden aufstellen. Den Winkel wie gewünscht ausrichten.
4. Eventuell müssen die Muttern an beiden Seiten des Ventilators angezogen werden, um die Position zu fixieren.
5. Den Ventilator an eine Steckdose anschließen.
6. Ventilator einschalten.

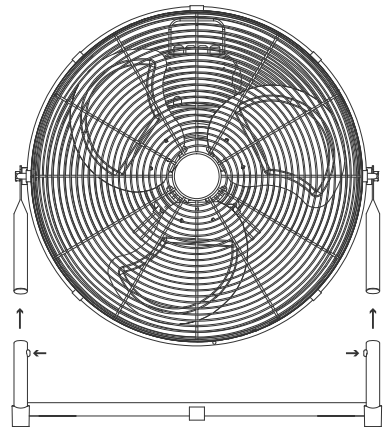

Warnhinweis: Standort oder Neigungswinkel des Ventilators dürfen nur in ausgeschaltetem Zustand verändert werden.

EIN/AUS UND BETRIEBSSTUFE

Schalter für das Einstellen der Drehgeschwindigkeit beziehungsweise Ein- und Ausschalten an der Rückseite:

- 0 – Aus
- 1 – Niedrige Geschwindigkeit
- 2 – Mittlere Geschwindigkeit
- 3 – Hohe Geschwindigkeit

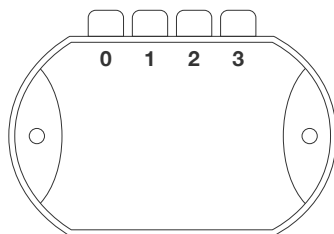

NEIGUNGSWINKEL EINSTELLEN

Für die Einstellung des Neigungswinkels den Ventilator ausschalten und mit minimalem Kraftaufwand in die gewünschte Neigung bringen.

Lässt sich die Neigung nicht mit minimalem Kraftaufwand einstellen, die Stellmutter an den Seiten des Ventilators durch Drehen gegen den Uhrzeigersinn etwas lockern. Den Ventilator in den gewünschten Neigungswinkel bringen und durch Anziehen der Muttern im Uhrzeigersinn fixieren.

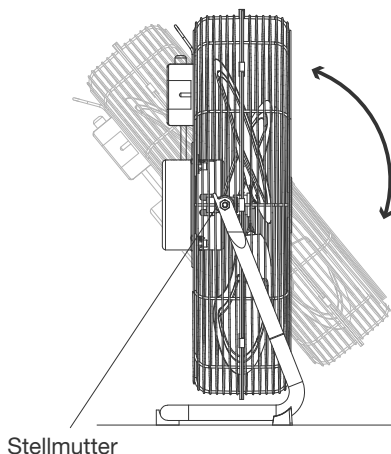

REINIGUNG & LAGERUNG

WARNUNG: SCHALTEN SIE DAS GERÄT IMMER AUS UND ZIEHEN SIE DAS NETZKABEL AUS DER STECKDOSE, BEVOR SIE ES HANDHABEN ODER REINIGEN.

VORSICHT: LASSEN SIE KEIN WASSER ODER ANDERE FLÜSSIGKEITEN IN DAS INNERE DES GERÄTS GELANGEN, DA DIES ZU EINEM BRAND UND / ODER ZU EINEM ELEKTRISCHEN SCHLAG FÜHREN KANN.

VORSICHT: VERWENDEN SIE KEINE SCHEUERMITTEL ODER LÖSUNGSMITTEL, DA DIES DAS GERÄT BESCHÄDIGEN KANN.

- Lösen Sie die Sicherheitsclips am Rand des Sicherheitsgrills.
- Lösen Sie die Sicherheitsschraube unten am Sicherheitsgrill.
- Schieben Sie die obere Hälfte des Sicherheitsgrills nach oben, um ihn zu lösen.

- Verwenden Sie ein Staubtuch oder ein weiches, trockenes Tuch, um Staub von den Lüfterflügeln und dem Sicherheitsgrill zu entfernen.
- Tauschen Sie die obere Hälfte des Sicherheitsgrills, der Sicherheitsschraube und des Clips aus, bevor Sie den Lüfter wieder verwenden.

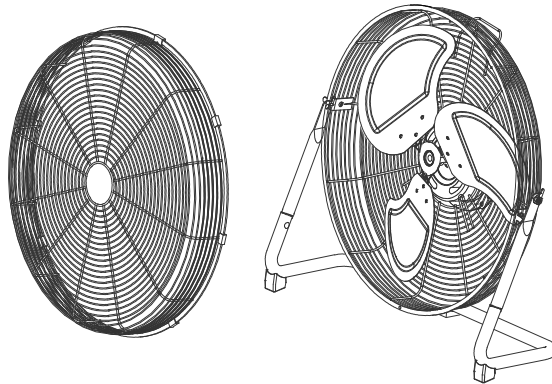

- Reinigen Sie die Außenfläche des Geräts mit einem weichen, feuchten Tuch. Trocknen Sie das Gerät danach mit einem weichen, sauberen Tuch ab.
- Um Ihr Produkt außerhalb der Saison zu lagern, empfehlen wir die Verwendung der Originalverpackung oder einer Box ähnlicher Größe.
- Knicken oder wickeln Sie das Netzkabel nicht um das Gerät, da dies dazu führen kann, dass die Isolierung beschädigt wird oder reißt, insbesondere dort, wo sie in das Gerät eintritt.
- Bewahren Sie das Gerät an einem sicheren, sauberen und trockenen Ort außerhalb direkter Sonneneinstrahlung und außerhalb der Reichweite von Kindern auf, wenn Sie es nicht benutzen.
- Reinigen Sie die Lüftungsschlitze und Öffnungen des Geräts regelmäßig mit einem Staubsauger und verwenden Sie den Bürstenaufsatz, um Staubablagerungen zu vermeiden.

RECYCLING & ENTSORGUNG

Elektro- und Elektronik-Altergeräte (WEEE), Batterien, Akkus und Verpackungen dürfen nicht mit dem Hausmüll entsorgt werden. Dies dient dazu, mögliche Schäden für die Umwelt und das menschliche Wohlergehen zu verhindern und unsere natürlichen Ressourcen zu schonen. Die meisten Elektroprodukte mit Stecker, Batterie oder Kabel können recycelt werden. Informationen zu den Sammelsystemen in Ihrer Nähe erhalten Sie von Ihrer Gemeindeverwaltung, der Müllabfuhr oder dem Geschäft, in dem Sie das Produkt gekauft haben.

Elektro- und Elektronik-Altgeräte (WEEE)

Dieses Symbol auf dem Produkt und/oder der Verpackung weist darauf hin, dass Elektro-Altgeräte (WEEE) gemäß der Richtlinie 2012/19/EU, die Elektro- und Elektronik-Altgeräte regelt, nicht mit dem normalen Hausmüll entsorgt werden dürfen.



Die Möbius-Schleife

Dieses Symbol weist darauf hin, dass das Produkt oder die Verpackung recycelt werden kann.



Rücknahmesystem

Sie können Elektro- und Elektronik-Altgeräte für Recycling und Entsorgung an die One Retail Group schicken, wenn Sie ein neues, vergleichbares Produkt von One Retail Group kaufen. Weitere Informationen zum Recycling dieses Produkts finden Sie unter www.probreeze.com

Der Endverbraucher von Elektro- und Elektronikprodukten (WEEE) ist dafür verantwortlich, alte Batterien und Glühbirnen zu trennen, bevor sie einem dafür vorgesehenen Entsorgungs- und Recyclingdienst übergeben werden. Altbatterien können auch in Sammelbehältern entsorgt werden, die Sie in den meisten örtlichen Supermärkten und Recyclinghöfen für Hausmüll finden.

Merci d'avoir acheté un produit Pro Breeze. Veuillez lire attentivement l'ensemble du manuel avant la première utilisation et le conserver en lieu sûr pour toute référence ultérieure.

CONSIGNES DE SÉCURITÉ

VEUILLEZ LIRE ET CONSERVER CES CONSIGNES DE SÉCURITÉ

Avant d'utiliser un appareil électrique, veuillez à respecter les mesures de sécurité de base afin de réduire les risques d'incendie, d'électrocution et de blessure, notamment:



AVERTISSEMENT: POUR ÉVITER TOUT RISQUE D'ÉLECTROCUTION, D'INCENDIE OU DE BLESSURE, ASSUREZ-VOUS TOUJOURS QUE L'APPAREIL EST DÉBRANCHÉ DE LA PRISE ÉLECTRIQUE AVANT DE LE DÉPLACER, DE PROCÉDER À L'ENTRETIEN OU DE LE NETTOYER.

- Utiliser cet appareil uniquement comme décrit dans ce manuel. Toute autre utilisation non conforme aux recommandations du fabricant peut provoquer un incendie, une décharge électrique ou des blessures.
- L'appareil ne doit pas être utilisé par des personnes (y compris des enfants) ayant des capacités physiques, sensorielles ou mentales réduites, ou un manque d'expérience et de connaissances, à moins qu'elles n'aient reçu une supervision ou des instructions.
- L'appareil doit être entouré d'un espace libre d'au moins 50 cm. Veillez à ce que des rideaux ou d'autres objets ne soient pas aspirés dans le ventilateur pendant le fonctionnement.
- Les enfants doivent être surveillés et ne peuvent en aucun cas jouer avec l'appareil.
- Les enfants de moins de 3 ans doivent être tenus à l'écart à moins d'être surveillés en permanence.
- Ne pas laisser un enfant seul ou sans surveillance dans la zone où l'appareil est utilisé.
- Le nettoyage et l'entretien de l'appareil ne peuvent être confiés à des enfants, sauf sous étroite surveillance.
- Placez l'appareil sur une surface plane, stable et sèche et maintenez-le systématiquement en position verticale. Toute utilisation dans une autre position peut entraîner un danger.
- Ne couvrez pas l'appareil. Ne restreignez pas le débit d'air des grilles d'entrée ou de sortie pendant son utilisation.
- N'utilisez pas cet appareil pour sécher des vêtements.
- N'utilisez pas l'appareil dans des pièces très humides ou remplies de vapeur.
- N'utilisez pas cet appareil près de l'eau ou à proximité immédiate d'un bain, d'une douche ou d'une piscine.
- Ne laissez pas l'eau ou d'autres liquides pénétrer à l'intérieur de l'appareil, car cela pourrait créer un incendie et/ou un risque d'électrocution.
- Ce produit est destiné à un usage domestique intérieur et à des applications similaires. Ne l'utilisez pas à l'extérieur.

- Éteignez toujours l'appareil et débranchez-le de l'alimentation électrique lorsqu'il n'est pas utilisé.
- N'utilisez pas le ventilateur pendant votre sommeil et ne le placez pas à proximité d'une personne qui dort.
- Ne posez jamais aucun objet sur l'appareil.
- N'utilisez pas l'appareil avec les mains mouillées.
- Ne touchez jamais les pales du ventilateur pendant l'utilisation.
- Ne pas utiliser de nettoyeurs ou de solvants abrasifs. Cela endommagerait le produit.
- Assurez-vous que l'appareil est éteint et que le cordon d'alimentation est débranché de la prise électrique avant de le nettoyer, de le réparer ou de le déplacer.
- N'insérez jamais les doigts ou des objets métalliques dans les orifices d'aération et les ouvertures du ventilateur.
- Ne poussez aucun objet dans les grilles d'entrée et de sortie d'air, car cela pourrait provoquer une décharge électrique, un incendie ou endommager le ventilateur.
- Évitez de placer le cordon d'alimentation dans une zone où il pourrait présenter un risque de trébuchement. Ne placez pas le cordon d'alimentation sous une moquette et ne le couvrez pas avec des tapis, des patins ou tout autre revêtement similaire.
- Pour éviter une surcharge du circuit lors de l'utilisation de cet appareil, ne faites pas fonctionner un autre dispositif à haute puissance sur le même circuit.
- Branchez toujours le ventilateur directement sur une prise murale. Dans la mesure du possible, évitez d'utiliser des rallonges, car elles peuvent provoquer une surchauffe, voire un incendie.
- N'utilisez pas cet appareil avec un programmeur externe, un interrupteur de minuterie ou tout autre dispositif qui l'activerait automatiquement à moins qu'il n'ait déjà été pré-intégré dans l'appareil par le fabricant.
- Ne pas plier ni enrouler le cordon d'alimentation et la fiche autour de l'appareil, car cela pourrait affaiblir ou fissurer l'isolant, en particulier à la jonction avec le dispositif.
- Ne tirez pas sur le câble secteur. Ne déplacez, ne transportez et ne suspendez jamais l'appareil par le câble d'alimentation.
- N'utilisez pas l'appareil si les protections de sécurité ont été retirées.
- N'utilisez pas l'appareil s'il présente des signes d'endommagement, ou même au niveau du cordon d'alimentation ou de l'un des accessoires.
- N'utilisez pas l'appareil avec les protections de sécurité du ventilateur retirées.
- Si le cordon d'alimentation est endommagé, il doit être remplacé par le fabricant, son représentant de service ou toute personne qualifiée, afin d'éviter tout danger.
- N'essayez pas de réparer ou de régler les composants électriques ou mécaniques de l'appareil. Cela pourrait être dangereux et annulerait votre garantie.
- Assurez-vous que l'alimentation secteur (y compris la tension, la fréquence et l'alimentation) est conforme à la plaque signalétique de l'appareil.
- N'utilisez pas l'appareil à proximité d'essence, de peintures, de gaz inflammables, de fours ou d'autres sources de chaleur.
- Débranchez toujours l'appareil lorsqu'il n'est pas utilisé.
- Gardez l'appareil hors de portée des enfants et des animaux domestiques.
- Ne laissez jamais l'appareil sans surveillance pendant son utilisation.
- Une odeur pourrait se dégager au cours des premières minutes d'utilisation. C'est normal et disparaîtra rapidement.
- Le câble d'alimentation ne doit pas pendre de la surface sur laquelle l'appareil est placé afin d'éviter tout risque de chute.

- N'essayez pas de nettoyer le produit d'une manière autre que celle décrite par le fabricant.

SYMBOLES EXPLIQUÉS

	<p>L'équipement est conforme aux exigences et réglementations de sécurité applicables au Royaume-Uni.</p>		<p>L'équipement est conforme à l'UE applicable exigences et règles de sécurité.</p>
	<p>Veuillez lire le manuel d'instructions et le conserver pour une utilisation future.</p>		

CARACTÉRISTIQUES

- Tension: 220-240V~
- Fréquence: 50 Hz
- Puissance: 120W
- Taille: 590(L) x 195(W) x 570(H) mm
- Poids: 5.05kg

CARACTÉRISTIQUES DE L'APPAREIL

1. Pales de ventilateur
2. Grille de sécurité
3. Commandes marche/arrêt et vitesse
4. Pieds en caoutchouc
5. Support
6. Moteur
7. Crochet de rangement pour le cordon
8. Cordon d'alimentation et fiche
9. Vis de sûreté
10. Attaches de fixation (5)
11. Poignée de transport
12. Écrous de réglage

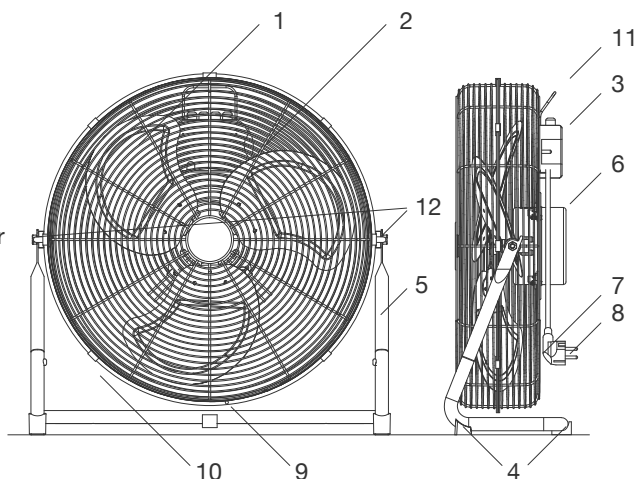

MONTAGE

1. Sortez le contenu de la boîte.
2. Attachez la partie inférieure du support aux deux bras métalliques en enfonçant les deux boutons métalliques et en faisant coulisser les deux parties l'une vers l'autre jusqu'à ce que les boutons s'enclenchent en place.
3. Placez le ventilateur sur un sol plat et horizontal.
4. Ajustez le ventilateur selon l'angle voulu. Il peut être nécessaire de serrer les écrous des deux côtés du ventilateur pour sécuriser la position.
5. Branchez le ventilateur à une prise de courant.
6. Allumez le ventilateur.

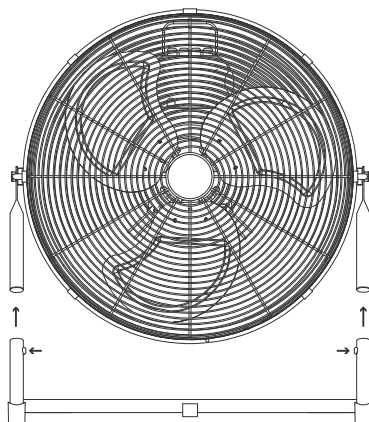

Attention: Ne bougez pas le ventilateur et ne modifiez pas l'angle lorsque l'appareil est allumé.

COMMANDES MARCHE/ARRÊT ET VITESSE

Utilisez les commandes situées à l'arrière du ventilateur pour régler la vitesse ainsi que pour allumer et éteindre le ventilateur :

- 0 - Arrêt
- 1 - Puissance basse
- 2 - Puissance moyenne
- 3 - Puissance élevée

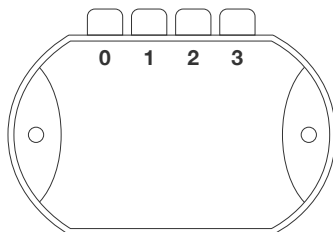

RÉGLAGE DE L'ANGLE

Pour régler l'angle du ventilateur, éteignez l'appareil et ajustez doucement la position selon l'angle désiré.

Si vous n'arrivez pas à ajuster le ventilateur sans forcer, desserrez légèrement les écrous de réglage sur le côté du ventilateur en les faisant tourner dans le sens inverse des aiguilles d'une montre. Ajustez le ventilateur selon l'angle voulu et resserrez à nouveau en faisant tourner les écrous dans le sens des aiguilles d'une montre.

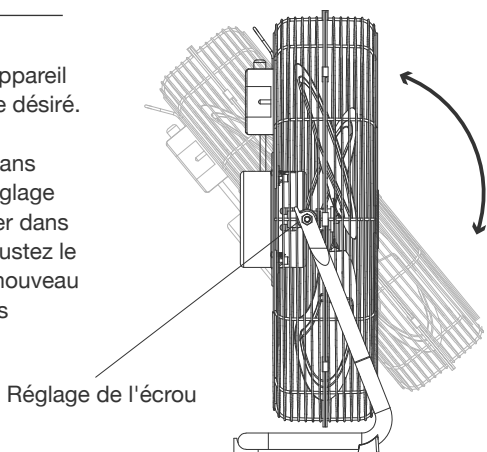

NETTOYAGE ET RANGEMENT

AVERTISSEMENT: TOUJOURS ÉTEINDRE L'APPAREIL, DÉBRANCHER LA FICHE DU CORDON D'ALIMENTATION DE LA PRISE ÉLECTRIQUE AVANT DE LE MANIPULER OU DE LE NETTOYER.

ATTENTION: NE LAISSEZ PAS L'EAU OU D'AUTRES LIQUIDES PÉNÉTRER À L'INTÉRIEUR DE L'APPAREIL, CAR CELA POURRAIT CRÉER UN INCENDIE ET/OU UN RISQUE D'ÉLECTROCUTION.

ATTENTION: NE PAS UTILISER DE NETTOYANTS OU DE SOLVANTS ABRASIFS. CELA ENDOMMAGERAIT LE PRODUIT.

- Déclipsez les clips de sécurité au bord de la grille de sécurité.
- Dévissez la vis de sécurité au bas de la grille.

- Faites glisser la moitié supérieure de la grille de sécurité vers le haut pour la libérer.
- Utilisez un chiffon doux et sec pour éliminer la poussière sur les pales du ventilateur et la grille de sécurité.
- Remettez en place la moitié supérieure de la grille de sécurité, la vis de sécurité et les clips avant de réutiliser le ventilateur.

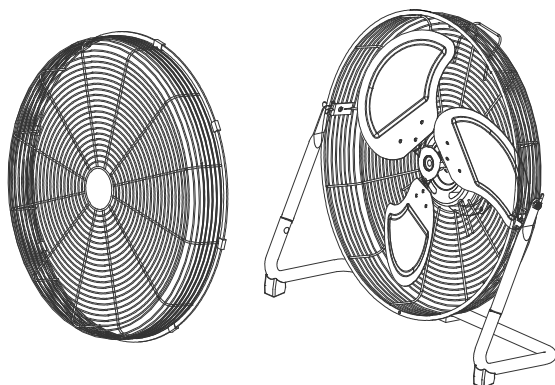

- Nettoyez la surface extérieure de l'appareil en l'essuyant avec un chiffon doux et humide. Séchez l'appareil avec un chiffon doux et propre.
- Pour ranger votre produit, utilisez la boîte d'origine ou tout contenant de taille similaire.
- Ne pas plier ni enrouler le cordon d'alimentation et la fiche autour de l'appareil, car cela pourrait affaiblir ou fissurer l'isolant, en particulier à la jonction avec le dispositif.
- Rangez l'appareil dans un endroit sûr, propre et sec, hors de portée des enfants lorsqu'il n'est pas utilisé.
- Nettoyez régulièrement les événements et les ouvertures de l'appareil avec un aspirateur, en utilisant la brosse pour éviter toute accumulation de poussière.

RECYCLAGE ET ÉLIMINATION

Les produits électriques et électroniques (DEEE), les batteries (piles), les accumulateurs et les emballages ne doivent pas être jetés avec les déchets ménagers ordinaires. Ceci afin d'éviter de porter préjudice à l'environnement et au bien-être humain et de contribuer à la conservation de nos ressources naturelles. La plupart des produits électriques munis d'une fiche, d'une batterie ou d'un câble peuvent être recyclés. Contactez votre municipalité/com-mune, le service d'élimination des déchets ménagers ou la boutique où vous avez acheté le produit pour obtenir des informations sur les programmes de collecte dans votre région.

Déchets d'équipements électriques et électroniques (DEEE)

Ce symbole sur le produit et/ou l'emballage indique que les déchets d'équipements électriques et électroniques (DEEE), conformément à la directive 2012/19/UE qui régit les appareils électriques et électroniques usagés, ne doivent pas être jetés avec les déchets ménagers généraux.



La boucle de Mobius

Ce symbole indique que le produit ou l'emballage est recyclable.



Triman Logo

Nos produits et emballages se recyclent, ne les jetez pas! Trouvez où les déposer sur le site www.quefairedemesdechets.fr



Programme de reprise

Les déchets de produits électriques (DEEE) peuvent être envoyés à One Retail Group pour recyclage et élimination lorsque vous achetez un nouveau produit auprès de One Retail Group, sur un achat de valeur comparable. Pour plus d'informations sur la façon de recycler ce produit, veuillez visiter www.probeeze.com

L'utilisateur final des produits électriques et électroniques (DEEE) est responsable de la séparation des piles et des ampoules usagées avant qu'elles ne soient remises à un service d'élimination et de recyclage désigné. Les piles et batteries usagées peuvent également être jetées dans les bacs de collecte, que l'on trouve dans la plupart des supermarchés locaux et dans les centres de recyclage des déchets ménagers.

Grazie per aver scelto di acquistare un prodotto da Pro Breeze Prima di procedere con il primo utilizzo, leggere attentamente l'intero manuale e conservarlo in un luogo sicuro per future consultazioni.

ISTRUZIONI DI SICUREZZA

SI PREGA DI LEGGERE E CONSERVARE QUESTE IMPORTANTI ISTRUZIONI DI SICUREZZA

Quando si utilizzano apparecchi elettrici, è necessario rispettare sempre le precauzioni di sicurezza di base per ridurre il rischio di incendi, scosse elettriche e lesioni alle persone, compresa la seguente:



AVVERTENZA: PRIMA DI SPOSTARE, RIPARARE O PULIRE L'APPARECCHIO E PER EVITARE IL RISCHIO DI SCOSSE ELETTRICHE, INCENDI O LESIONI ALLE PERSONE, ASSICURARSI SEMPRE CHE L'APPARECCHIO SIA SCOLLEGATO DALLA PRESA ELETTRICA.

- Utilizzare il dispositivo solo secondo le istruzioni riportate nel presente manuale. Qualsiasi altro uso non consigliato dal fabbricante può provocare incendi o lesioni alle persone.
- L'apparecchio non deve essere utilizzato da persone (compresi i bambini) con capacità fisiche, sensoriali o mentali ridotte o con mancanza di esperienza e conoscenza, a meno che non agiscano sotto supervisione o siano stati debitamente istruite.
- L'apparecchio deve avere una distanza minima di 50 cm attorno a ciascuno dei suoi lati. Fare attenzione che tende o altri oggetti non vengano risucchiati dalla ventola durante il funzionamento.
- I bambini devono essere sorvegliati per impedire loro di giocare con l'apparecchio.
- Tenere lontani i bambini di età inferiore a 3 anni a meno che non siano costantemente sorvegliati.
- Non lasciare i bambini soli o incustoditi nell'area in cui è in uso l'elettrodomestico.
- La pulizia e la manutenzione dell'utente non devono essere eseguite da bambini a meno che non siano costantemente sorvegliati.
- Posizionare l'apparecchio su una superficie piana, stabile e asciutta e mantenerlo sempre in posizione verticale. L'utilizzo del prodotto in qualsiasi altra posizione potrebbe essere causa di pericolo.
- Non coprire l'apparecchio né limitare il flusso d'aria delle griglie di aspirazione o di scarico durante l'uso.
- Non utilizzare questo apparecchio per asciugare i vestiti.
- Non utilizzare l'apparecchio in ambienti ad alta umidità o pieni di vapore.
- Non utilizzare questo apparecchio vicino all'acqua o nelle immediate vicinanze di una vasca da bagno, una doccia o una piscina.
- Non permettere che acqua o altri liquidi penetrino all'interno dell'apparecchio, poiché ciò potrebbe creare un rischio di incendio e/o elettrico.

- Il prodotto è destinato all'uso domestico in interni e applicazioni simili. Non utilizzare all'aperto.
- Spegnerne sempre l'apparecchio e scollegarlo dall'alimentazione quando non viene utilizzato.
- Non utilizzare il ventilatore durante il sonno o posizionarlo vicino a una persona che sta dormendo.
- Non posizionare mai alcun oggetto sopra l'apparecchio.
- Non utilizzare l'apparecchio con le mani agnate.
- Non toccare mai le pale della ventola durante l'uso.
- Non utilizzare detergenti abrasivi o solventi, perché danneggerebbero il prodotto.
- Prima di pulire, riparare o spostare l'apparecchio, assicurarsi che sia spento e che il cavo di alimentazione sia scollegato dalla presa elettrica.
- Non inserire mai le dita o oggetti metallici nelle prese d'aria e nelle aperture della ventola.
- Non inserire oggetti nelle griglie di ingresso e uscita dell'aria poiché ciò potrebbe causare scosse elettriche, incendi o danneggiare la ventola.
- Evitare di posizionare il cavo di alimentazione in aree in cui possa costituire un pericolo di inciampo. Non posizionare il cavo di alimentazione sotto la moquette né coprirlo con tappeti, pattini o simili.
- Per evitare un sovraccarico del circuito quando si utilizza l'apparecchio, non azionare un altro apparecchio ad alta potenza sullo stesso circuito elettrico.
- Collegare sempre il ventilatore direttamente a una presa a muro. Evitare, ove possibile, di utilizzare prolunghes poiché potrebbero surriscaldarsi e provocare un rischio di incendio.
- Non utilizzare l'apparecchio con un programmatore esterno, un timer o qualsiasi altro dispositivo che accenda automaticamente l'apparecchio, a meno che questo non sia già stato incorporato nell'apparecchio dal fabbricante.
- Non attorcigliare o avvolgere il cavo di alimentazione e la spina intorno all'apparecchio, ciò potrebbe indebolire o spaccare l'isolamento, specie nel punto di ingresso al dispositivo.
- Non tirare il cavo di alimentazione. Non spostare, trasportare o appendere mai l'apparecchio tramite il cavo di alimentazione.
- Non mettere in funzione l'apparecchio con le protezioni di sicurezza rimosse.
- Non mettere in funzione l'apparecchio se sono presenti segni di danneggiamento al cavo di alimentazione o ad uno qualsiasi degli accessori.
- Non mettere in funzione l'apparecchio con le protezioni di sicurezza della ventola rimosse.
- Per evitare pericoli, se il cavo di alimentazione presenta danni, dovrà essere sostituito a cura del fabbricante, dal suo operatore tecnico di servizio o da una persona qualificata.
- Non tentare di riparare o regolare alcun elemento elettrico o meccanico nel prodotto. Ciò potrebbe non essere sicuro e invalidare la garanzia.
- Assicurarsi che l'alimentazione di rete (inclusi voltaggio, frequenza e potenza) sia conforme a quanto riportato sull'etichetta identificativa dell'apparecchio.
- Non utilizzare l'apparecchio vicino a benzina, vernici, gas infiammabili, forni o altre fonti di calore.
- Scollegare sempre l'apparecchio quando non è in uso.
- Tenere l'apparecchio fuori dalla portata di bambini e animali domestici.

- Non lasciare mai l'apparecchio incustodito durante il funzionamento.
- Potrebbe esserci traccia di odori durante i primi minuti di utilizzo iniziale. Si tratta di un fatto normale che scomparirà rapidamente.
- Per evitare che venga tirato verso il basso, il cavo di alimentazione non deve pendere dalla superficie su cui è posizionato l'apparecchio.
- Non tentare di pulire l'apparecchio in modo diverso da quello specificato dal fabbricante.

SIMBOLI SPIEGATI

	<p>L'attrezzatura è conforme ai requisiti e alle normative di sicurezza del Regno Unito applicabili.</p>		<p>L'attrezzatura è conforme ai requisiti e alle normative di sicurezza dell'UE applicabili.</p>
	<p>Si prega di leggere il manuale di istruzioni e conservarlo per un uso futuro.</p>		

SPECIFICHE

- Tensione: 220-240V~
- Frequenza: 50 Hz
- Potenza: 120W
- Dimensione: 590(L) x 195(W) x 570(H) mm
- Peso: 5.05kg

CARATTERISTICHE

1. Ventole
2. Griglia di sicurezza
3. Controlli On/Off e velocità
4. Piedini in gomma
5. Supporto
6. Motore
7. Ganci per riporre il cavo
8. Cavo e presa di alimentazione
9. Vite di sicurezza
10. Pinze di fissaggio (5)
11. Maniglia per il trasporto
12. Dadi regolabili

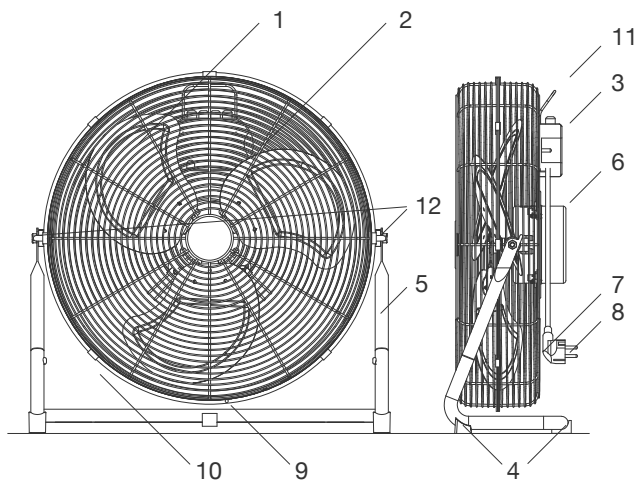

MONTAGGIO

1. Rimuovere il contenuto dalla scatola.
2. Attaccare la parte inferiore del supporto ai due bracci in metallo, spingendo in dentro entrambi i pulsanti in metallo e facendo scivolare entrambe le parti insieme finché i pulsanti non scattano in posizione.
3. Posizionare il ventilatore su un ripiano.
4. Regolare il ventilatore nell'inclinazione desiderata. Può essere necessario stringere i dadi su entrambi i lati del ventilatore per fissarlo in posizione.
5. Collegare il ventilatore a una presa di alimentazione.
6. Accendere il ventilatore.

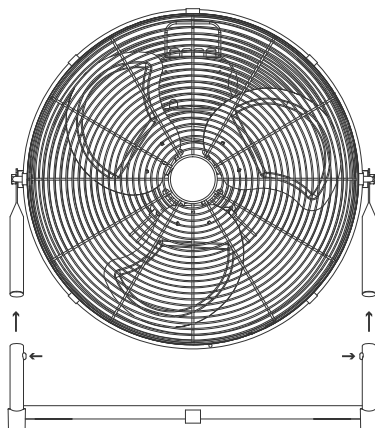

Avvertenza: non spostare o regolare l'inclinazione del ventilatore quando è acceso.

CONTROLLI ON/OFF E VELOCITÀ

Utilizzare i controlli sul retro del ventilatore per controllare la velocità e per accendere o spegnere il ventilatore:

- 0 - Off
- 1 - Velocità bassa
- 2 - Velocità media
- 3 - Velocità alta

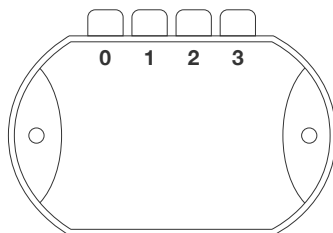

REGOLARE L'ANGOLAZIONE

Per regolare l'angolazione del ventilatore, spegnere e regolare all'angolazione desiderata, usando poca forza.

Se non si riesce a regolare il ventilatore usando poca forza, allentare leggermente i dadi sul lato del ventilatore, ruotandoli in senso antiorario. Regolare il ventilatore all'angolazione desiderata e stringere nuovamente i dadi ruotandoli in senso orario.

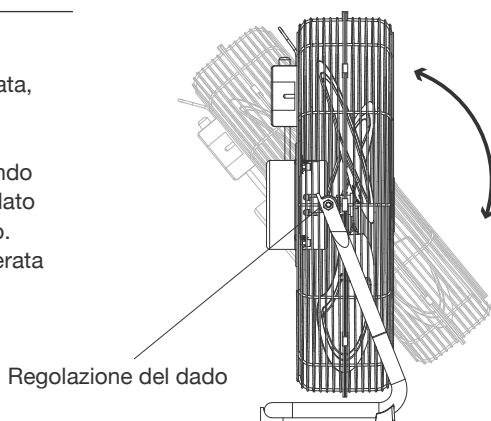

PULIZIA E CONSERVAZIONE

AVVERTENZA: PRIMA DELLA PULIZIA E DELLA MANIPOLAZIONE, SPEGNERE SEMPRE L'APPARECCHIO E SCOLLEGARE IL CAVO DI ALIMENTAZIONE DALLA PRESA ELETTRICA.

ATTENZIONE: NON PERMETTERE CHE ACQUA O ALTRI LIQUIDI PENETRINO ALL'INTERNO DELL'APPARECCHIO, CIÒ POTREBBE CREARE UN RISCHIO DI INCENDIO E/O ELETTRICO.

ATTENZIONE: NON UTILIZZARE DETERGENTI ABRASIVI O SOLVENTI, PERCHÉ DANNEGGEREBBERO IL PRODOTTO.

- Sganciare i fermagli di sicurezza attorno al bordo della griglia di sicurezza.
- Svitare la vite di sicurezza nella parte inferiore della griglia di sicurezza.
- Far scorrere la metà superiore della griglia di sicurezza verso l'alto per rilasciarla.

- Utilizzare uno spolverino o un panno morbido e asciutto per rimuovere la polvere dalle pale del ventilatore e dalla griglia di sicurezza.
- Prima di utilizzare nuovamente la ventola, riposizionare la metà superiore della griglia di sicurezza, la vite di sicurezza e i fermagli.

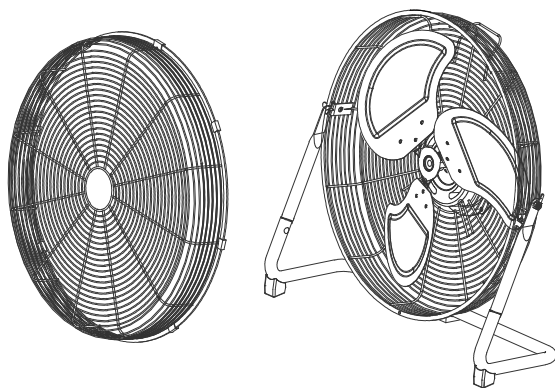

- Pulire la superficie esterna dell'apparecchio strofinandola con un panno morbido e umido. Asciugare l'apparecchio con un panno morbido e pulito.
- Per conservare il prodotto, si consiglia di utilizzare la scatola di dimensioni originali o simili.
- Non attorcigliare o avvolgere il cavo di alimentazione e la spina intorno all'apparecchio, ciò potrebbe indebolire o spaccare l'isolamento, specie nel punto di ingresso al dispositivo.
- Riporre l'apparecchio in un luogo sicuro, pulito e asciutto, fuori dalla portata dei bambini quando non viene utilizzato.
- Pulire regolarmente le prese d'aria e le aperture dell'apparecchio con un aspirapolvere, utilizzando l'accessorio spazzola per evitare l'accumulo di polvere.

RICICLAGGIO E SMALTIMENTO

I rifiuti di prodotti elettrici ed elettronici (RAEE), batterie, accumulatori e imballaggi non devono essere smaltiti con i rifiuti domestici generici. Ciò serve allo scopo di prevenire possibili danni all'ambiente e al benessere umano e per aiutare a conservare le nostre risorse naturali. La maggior parte dei prodotti elettrici con spina, batteria o cavo può essere riciclata. Per informazioni sui programmi di raccolta nella tua zona, contatta il tuo comune, il servizio di smaltimento dei rifiuti domestici o il negozio presso il quale hai acquistato il prodotto.

Rifiuti di apparecchiature elettriche ed elettroniche (RAEE)

Questo simbolo sul prodotto e/o sulla confezione indica che i rifiuti elettrici (RAEE), ai sensi della Direttiva 2012/19/UE che disciplina gli apparecchi elettrici ed elettronici usati, non devono essere smaltiti con i rifiuti domestici generici.



Il ciclo di Mobius

Questo simbolo indica che il prodotto o l'imballaggio possono essere riciclati.



Programma di ritiro

I prodotti elettrici di scarto (WEEE) possono essere inviati a One Retail Group per il riciclaggio e lo smaltimento quando si acquista un nuovo prodotto da One Retail Group, a parità di condizioni. Per ulteriori informazioni su come riciclare questo prodotto, visitare www.probreeze.com

L'utente finale di prodotti elettrici ed elettronici (RAEE) è responsabile della separazione delle vecchie batterie e delle lampadine prima che vengano consegnate a un servizio di smaltimento e riciclaggio designato. Le batterie esauste possono anche essere smaltite negli appositi bidoni di raccolta, che si trovano nella maggior parte dei supermercati locali e nei centri di riciclaggio dei rifiuti domestici.

Gracias por elegir comprar un producto de Pro Breeze. Lea todo el manual detenidamente antes del primer uso y guárdelo en un lugar seguro para futuras consultas.

INSTRUCCIONES DE SEGURIDAD

POR FAVOR LEA Y CONSERVE ESTAS INSTRUCCIONES DE SEGURIDAD

Al utilizar aparatos eléctricos, siempre se deben seguir las precauciones básicas de seguridad para reducir el riesgo de incendio, descarga eléctrica y lesiones a las personas, incluidas las siguientes:

ADVERTENCIA: PARA EVITAR EL RIESGO DE DESCARGAS ELÉCTRICAS, INCENDIOS O LESIONES A LAS PERSONAS, ASEGÚRESE SIEMPRE DE QUE EL ELECTRODOMÉSTICO ESTÉ DESENFUADO DEL ENCHUFE ANTES DE REUBICARLO, REPARARLO O LIMPIARLO.



- Utilice este dispositivo únicamente como se describe en este manual. Cualquier otro uso no recomendado por el fabricante puede provocar incendios, descargas eléctricas o lesiones a las personas.
- El aparato no debe ser utilizado por personas (incluidos niños) con capacidades físicas, sensoriales o mentales reducidas, o con falta de experiencia y conocimiento, a menos que hayan recibido supervisión o instrucción.
- El aparato debe tener un espacio libre mínimo de 50 cm alrededor de todos sus lados. Tenga cuidado de que el ventilador no aspire cortinas u otros objetos durante su funcionamiento.
- Se debe vigilar a los niños para que no jueguen con el aparato.
- Los niños menores de 3 años deberán mantenerse alejados a menos que estén bajo supervisión continua.
- No deje a los niños solos o desatendidos en el área donde se usa el aparato.
- Los niños no deben realizar la limpieza ni el mantenimiento a menos que estén supervisados continuamente.
- Coloque el aparato sobre una superficie plana, estable y seca y mantenga siempre el aparato en posición vertical. Manejar el producto en cualquier otra posición podría causar un peligro.
- No cubra el aparato ni restrinja el flujo de aire de las rejillas de entrada o salida mientras está en uso.
- No utilice este aparato para secar ropa.
- No utilice el aparato en habitaciones muy húmedas o llenas de vapor.
- No utilice este aparato cerca del agua o en las inmediaciones de un baño, una ducha o una piscina.
- No permita que entre agua u otros líquidos en el interior del aparato, ya que esto podría crear un incendio o peligro eléctrico.

- Este dispositivo está diseñado para uso doméstico en interiores y aplicaciones similares. No lo use al aire libre.
- Siempre apague el aparato y desconéctelo de la fuente de alimentación cuando no esté en uso.
- No utilice el ventilador mientras duerma ni lo coloque cerca de una persona que esté durmiendo.
- Nunca coloque nada encima del aparato.
- No maneje el aparato con las manos mojadas.
- Nunca toque las aspas del ventilador durante el uso del aparato.
- No utilice limpiadores abrasivos ni disolventes, ya que dañarán el aparato.
- Asegúrese de que el electrodoméstico esté apagado y que el cable de alimentación esté desenchufado del enchufe antes de limpiar, reparar o reubicar el aparato.
- Nunca inserte los dedos u objetos metálicos en las rejillas de ventilación y aberturas del ventilador.
- No introduzca ningún objeto en las rejillas de entrada y salida de aire, ya que esto puede provocar una descarga eléctrica, un incendio o dañar el ventilador.
- Evite colocar el cable de alimentación en zonas donde pueda convertirse en un peligro de tropiezo. No coloque el cable de alimentación debajo de una alfombra ni lo cubra con tapetes, mantas o similares.
- Para evitar una sobrecarga del circuito al usar este electrodoméstico, no haga funcionar otro electrodoméstico de alta tensión en el mismo circuito eléctrico.
- Conecte siempre el ventilador directamente a una toma de corriente. Evite el uso de cables de extensión siempre que sea posible, ya que pueden sobrecalentarse y provocar un riesgo de incendio.
- No utilice este aparato con un programador externo, un temporizador o cualquier otro dispositivo que encienda el dispositivo automáticamente, a menos que el fabricante lo haya incorporado previamente al aparato.
- No retuerza ni enrolle el cable de alimentación y el enchufe alrededor del aparato, ya que esto puede hacer que el aislamiento se debilite o se parta, especialmente donde entra al aparato.
- No tire del cable de red. Nunca mueva, transporte o cuelgue el aparato del cable de red.
- No maneje el aparato sin las protecciones de seguridad.
- No maneje el aparato si hay signos de daño en el mismo, en el cable de alimentación o en cualquiera de los accesorios.
- No maneje el aparato sin las protecciones de seguridad del ventilador quitadas.
- Si el cable de alimentación está dañado, deberá reemplazarlo el fabricante, su agente de servicio o una persona calificada similar para evitar un peligro.
- No intente reparar ni ajustar ningún elemento eléctrico o mecánico del aparato. Hacerlo puede no resultar seguro y anulará la garantía.
- Asegúrese de que el suministro eléctrico (incluido el voltaje, la frecuencia y la alimentación) cumpla con la etiqueta de clasificación del aparato.
- No utilice el aparato cerca de gasolina, pinturas, gases inflamables, hornos u otras fuentes de calor.
- Desenchufe siempre el aparato cuando no esté en uso.
- Mantenga el aparato fuera del alcance de los niños y las mascotas.
- Nunca deje el aparato desatendido mientras está en uso.
- Puede haber algo de olor durante los primeros minutos de uso inicial. Esto es normal y

desaparecerá rápidamente.

- El cable de alimentación no debe colgar de la superficie sobre la que está colocado el aparato para evitar que se tire de él hacia abajo.
- No intente limpiar el aparato de otra manera que no sea la detallada por el fabricante.

SÍMBOLOS EXPLICADOS

	El equipo cumple con los requisitos y reglamentos de seguridad aplicables del Reino Unido.		El equipo cumple con los requisitos y reglamentos de seguridad aplicables de la UE.
	Lea el manual de instrucciones y consérvelo para uso futuro.		

ESPECIFICACIÓN

- Voltaje: 220-240V~
- Frecuencia: 50 Hz
- Potencia: 120W
- Tamaño: 590(L) x 195(W) x 570(H) mm
- Peso: 5.05kg

CARACTERÍSTICAS

1. Hojas de ventilación
2. Rejilla de seguridad
3. Controles de encendido/apagado y velocidad
4. Base de goma
5. Soporte
6. Motor
7. Ganchos para recoger el cable
8. Cable de alimentación y clavija
9. Tornillo de seguridad
10. Clips de fijación (5)
11. Asa de transporte
12. Tuercas de ajuste

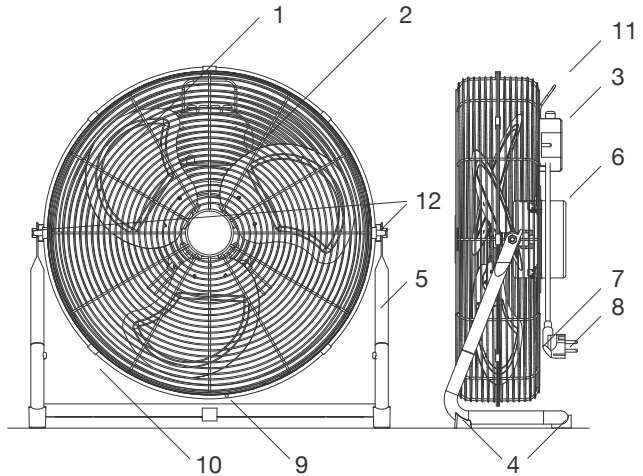

CONFIGURACIÓN

1. Extraiga el contenido de la caja.
2. Acople la parte inferior del soporte a los dos brazos metálicos presionando los botones metálicos hacia dentro y deslizando ambas partes, juntándolas, hasta que los botones hagan clic en su posición.
3. Coloque el ventilador sobre una superficie plano y nivelado.
4. Ajuste el ventilador en el ángulo deseado. Podría ser necesario apretar las tuercas a ambos lados del ventilador para fijar la posición.
5. Conecte el ventilador a una toma de alimentación.
6. Encienda el ventilador.

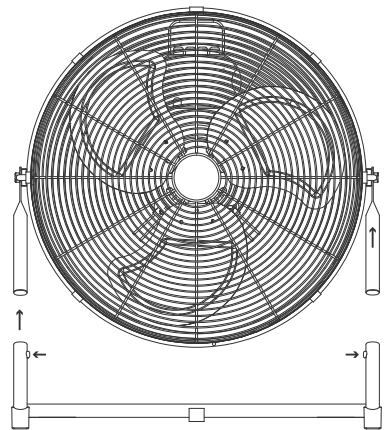

Advertencia: No mueva ni ajuste el ángulo del ventilador mientras esté encendido.

CONTROL DE ENCENDIDO/APAGADO Y VELOCIDAD

Use los controles en la parte posterior del ventilador para controlar la velocidad y encender o apagar el ventilador:

- 0 - Apagado
- 1 - Potencia baja
- 2 - Potencia media
- 3 - Potencia alta

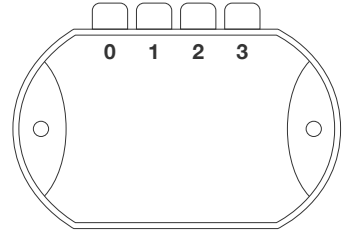

AJUSTE DEL ÁNGULO

Para hacer ajustes en el ángulo del ventilador, apáguelo y ajústelo según el ángulo deseado usando una fuerza mínima.

Si el ventilador no se ajusta usando una fuerza mínima, afloje ligeramente las tuercas de ajuste en el lateral del ventilador girándolas en el sentido contrario a las agujas del reloj. Ajuste el ventilador al ángulo deseado y apriete de nuevo las tuercas girando en el sentido de las agujas del reloj.

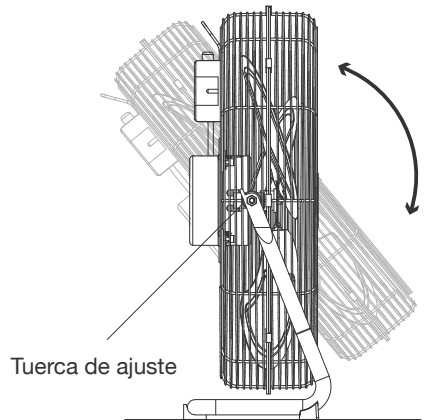

LIMPIEZA Y ALMACENAMIENTO

ADVERTENCIA: APAGUE SIEMPRE EL APARATO, DESENCHUFE EL CABLE DE ALIMENTACIÓN DEL ENCHUFE ANTES DE MANIPULARLO O LIMPIARLO.

PRECAUCIÓN: NO PERMITA QUE ENTRE AGUA U OTROS LÍQUIDOS EN EL INTERIOR DEL APARATO, YA QUE ESTO PODRÍA CREAR UN INCENDIO O PELIGRO ELÉCTRICO.

PRECAUCIÓN: NO UTILICE LIMPIADORES ABRASIVOS NI DISOLVENTES, YA QUE DAÑARÁN EL APARATO.

- Suelte los clips de seguridad alrededor del borde de la rejilla de seguridad.
- Desatornille el tornillo de seguridad en la parte inferior de la rejilla de seguridad.
- Deslice la mitad superior de la rejilla de seguridad hacia arriba para soltarla.
- Utilice un plumero o un paño suave y seco para quitar el polvo de las aspas del ventilador y la rejilla de seguridad.
- Reemplace la mitad superior de la rejilla de seguridad, el tornillo de seguridad y los clips

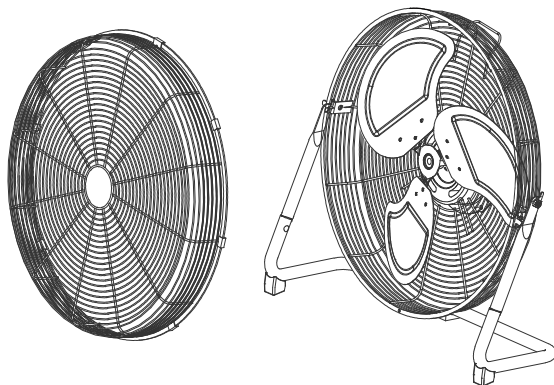

antes de volver a usar el ventilador.

- Limpie la superficie exterior del aparato frotándolo con un paño suave y húmedo. Seque el aparato con un paño suave y limpio.
- Para almacenar su producto cuando no lo necesite, le recomendamos utilizar la caja original o una de tamaño similar.
- No retuerza ni enrolle el cable de alimentación y el enchufe alrededor del aparato, ya que esto puede hacer que el aislamiento se debilite o se parta, especialmente donde entra al aparato.
- Guarde el aparato en un lugar seguro, limpio y seco, lejos de la luz solar directa y fuera del alcance de los niños cuando no lo utilice.
- Limpie las rejillas de ventilación y las aberturas del aparato con regularidad con una aspiradora, utilizando el accesorio de cepillo para evitar la acumulación de polvo.

RECICLAJE Y ELIMINACIÓN

Los residuos de aparatos eléctricos y electrónicos (RAEE), las baterías, los acumuladores y el embalaje no deben desecharse con la basura doméstica normal. Esto es para evitar posibles daños al medio ambiente y al bienestar humano y para ayudar a conservar nuestros recursos naturales. La mayoría de los productos eléctricos con enchufe, batería o cable se pueden reciclar. Póngase en contacto con su ayuntamiento, con el servicio de recogida de residuos domésticos o con la tienda donde compró el producto para obtener información sobre los sistemas de recogida de su zona.

Residuos de aparatos eléctricos y electrónicos (RAEE)

Este símbolo en el producto o en el embalaje indica que los Residuos de Aparatos Eléctricos (RAEE), según la Directiva 2012/19/UE que regula los aparatos eléctricos y electrónicos usados, no deben eliminarse con la basura doméstica general.



La banda de Möbius

Este símbolo indica que el producto o el embalaje pueden reciclarse.



El programa Take-Back

Los residuos de aparatos eléctricos (WEEE) se pueden enviar a One Retail Group para su reciclaje y desecho cuando compre un nuevo producto de One Retail Group, a modo de intercambio. Para obtener más información sobre cómo reciclar este producto, visite www.probreeze.com

El usuario final de aparatos eléctricos y electrónicos (RAEE) es responsable de separar las pilas y las bombillas antiguas antes de entregarlas a un servicio de eliminación y reciclaje designado. Las pilas usadas también pueden depositarse en los contenedores de recogida, que pueden encontrarse en la mayoría de los supermercados locales y en los centros de reciclaje de residuos domésticos.

Bedankt dat je hebt gekozen voor de aanschaf van een product van ProBreeze. Lees vóór het eerste gebruik de volledige handleiding zorgvuldig door en bewaar deze op een veilige plaats voor toekomstig gebruik.

VEILIGHEIDSINSTRUCTIES

LEES EN BEWAAR DEZE BELANGRIJKE VEILIGHEIDSINSTRUCTIES

Bij gebruik van elektrische apparaten moeten altijd basisveiligheidsmaatregelen worden genomen om het risico op brand, elektrische schokken en persoonlijk letsel te verminderen, waaronder de volgende:

WAARSCHUWING: OM HET RISICO VAN ELEKTRISCHE SCHOKKEN, BRAND OF PERSOONLIJK LETSEL TE VOORKOMEN, MOET DE STEKKER VAN HET APPARAAT ALTIJD UIT HET STOPCONTACT WORDEN GEHAALD VOORDAT JE HET VERPLAATST, ONDERHOUDT OF SCHOONMAAKT.

- Gebruik dit apparaat alleen zoals beschreven in deze handleiding. Elk ander gebruik dat niet door de fabrikant wordt aanbevolen, kan leiden tot brand, elektrische schokken of persoonlijk letsel.
- Het apparaat mag niet worden gebruikt door personen (inclusief kinderen) met verminderde fysieke, zintuiglijke of mentale vermogens, of gebrek aan ervaring en kennis, tenzij ze onder toezicht staan of instructies hebben gekregen.
- Het apparaat moet aan alle zijden van het apparaat minimaal 50 cm vrije ruimte hebben. Zorg ervoor dat gordijnen of andere voorwerpen tijdens het gebruik niet in de ventilator worden gezogen.
- Kinderen moeten onder toezicht staan om niet met het apparaat te spelen.
- Houd kinderen jonger dan 3 jaar uit de buurt, tenzij er continu toezicht is.
- Laat kinderen niet alleen of zonder toezicht in de ruimte waar het apparaat wordt gebruikt.
- Reiniging en gebruikersonderhoud mogen niet worden uitgevoerd door kinderen, tenzij ze onder voortdurend toezicht staan.
- Plaats het apparaat op een vlakke, stabiele en droge ondergrond en bewaar het apparaat altijd rechtop. Gebruik van het product in een andere positie kan gevaar veroorzaken.
- Dek het apparaat niet af en beperk de luchtstroom van de inlaat- of uitlaatroosters niet tijdens het gebruik.
- Gebruik dit apparaat niet voor het drogen van kleding.
- Gebruik het apparaat niet in zeer vochtige of met stoom gevulde kamers.
- Gebruik dit apparaat niet in de buurt van water of in de directe omgeving van een bad, douche of zwembad.
- Zorg dat er geen water of andere vloeistoffen in het apparaat terechtkomen, hierdoor zou brand en / of elektrisch gevaar kunnen ontstaan.
- Dit apparaat is bedoeld voor huishoudelijk gebruik binnenshuis en soortgelijke

- toepassingen. Niet buitenshuis gebruiken.
- Schakel het apparaat altijd uit en ontkoppel het van de stroomtoevoer als het niet wordt gebruikt.
 - Gebruik de ventilator niet terwijl je slaapt en plaats deze niet naast een slapende persoon. Plaats nooit iets op het apparaat.
 - Bedien het apparaat niet met natte handen.
 - Raak de ventilatorbladen tijdens gebruik nooit aan.
 - Gebruik geen schuur- of oplosmiddelen, deze kunnen het apparaat beschadigen.
 - Zorg ervoor dat het apparaat is uitgeschakeld en de stekker uit het stopcontact is verwijderd voordat je het apparaat reinigt, onderhoudt of verplaatst.
 - Steek nooit vingers of metalen voorwerpen in de ventilatiegaten of andere openingen van de ventilator.
 - Duw geen voorwerpen in de luchtinlaat- en uitlaatroosters, dit kan leiden tot een elektrische schok, brand of schade aan de ventilator.
 - Leg de stroomkabel niet op plekken waar men erover zou kunnen struikelen. Leg de stroomkabel niet onder vloerbedekking en bedek hem niet met vloerkleden, lopers of dergelijke.
 - Om een overbelasting van het circuit te voorkomen wanneer je dit apparaat gebruikt, mogen geen andere apparaten met een hoog wattage op hetzelfde elektrische circuit worden gebruikt.
 - Sluit de ventilator altijd rechtstreeks aan op een stopcontact. Vermijd, waar mogelijk, het gebruik van verlengsnoeren, aangezien deze kunnen oververhitten, waardoor brandgevaar kan ontstaan.
 - Gebruik dit apparaat niet met een externe programmeur, schakelklok of enig ander apparaat waarmee het apparaat automatisch wordt ingeschakeld, tenzij dit door de fabrikant in het apparaat is ingebouwd.
 - Knik of wikkel de stroomkabel en de stekker niet om het apparaat, dit kan de isolatie verzwakken of splijten, vooral op het punt waar de kabel het apparaat binnenkomt.
 - Trek niet aan de stroomkabel. Verplaats, draag of hang het apparaat nooit aan de stroomkabel.
 - Gebruik het apparaat niet als er veiligheidsvoorzieningen zijn verwijderd.
 - Gebruik het apparaat niet als er tekenen zijn van schade aan het apparaat, de stroomkabel of een van de accessoires.
 - Gebruik het apparaat niet als de beschermkappen van de ventilator zijn verwijderd.
 - Als de stroomkabel beschadigd is, moet deze, om gevaar te voorkomen, worden vervangen door de fabrikant, diens serviceagent of een vergelijkbaar gekwalificeerd persoon.
 - Probeer geen elektrische of mechanische elementen in het product te repareren of aan te passen. Dit kan onveilig zijn en maakt de garantie ongeldig.
 - Zorg ervoor dat de netvoeding (inclusief spanning, frequentie en vermogen) overeenkomt met het typeplaatje van het apparaat.
 - Gebruik het apparaat niet in de buurt van benzine, verf, brandbare gassen, ovens of andere warmtebronnen.
 - Haal de stekker van het apparaat altijd uit het stopcontact wanneer het niet in gebruik is.
 - Houd het apparaat buiten bereik van kinderen en huisdieren.
 - Laat het apparaat tijdens het gebruik nooit onbeheerd achter.
 - Tijdens de eerste minuten van het eerste gebruik kan er een geur worden afgegeven. Dit is normaal en verdwijnt snel.
 - Zorg dat de stroomkabel niet omlaag hangt van het oppervlak waarop het apparaat is

- geplaatst, om te voorkomen dat het apparaat naar beneden wordt getrokken.
- Probeer het apparaat niet op een andere manier te reinigen dan door de fabrikant aangegeven.

SYMBOLLEN UITGELEGD

	<p>Apparatuur voldoet aan de geldende Britse veiligheids-eisen en -voorschriften.</p>		<p>Apparatuur voldoet aan de geldende EU-veiligheidseisen en -regelgeving.</p>
	<p>Lees de handleiding en bewaar deze voor toekomstig gebruik.</p>		

SPECIFICATIES

- Spanning: 220-240V~
- Frequentie: 50 Hz
- Vermogen: 120W
- Afmetingen: 590(L) x 195(W) x 570(H) mm
- Gewicht: 5,05 kg

KENMERKEN

1. Ventilatorbladen
2. Veiligheidsrooster
3. Snelheidsknop Aan/Uit
4. Rubber voetjes
5. Standaard
6. Motor
7. Ophanghaakjes voor het snoer
8. Netsnoer & stekker
9. Veiligheids-schroef
10. Veiligheidsclips
11. Handvat
12. Bijstelmoeren

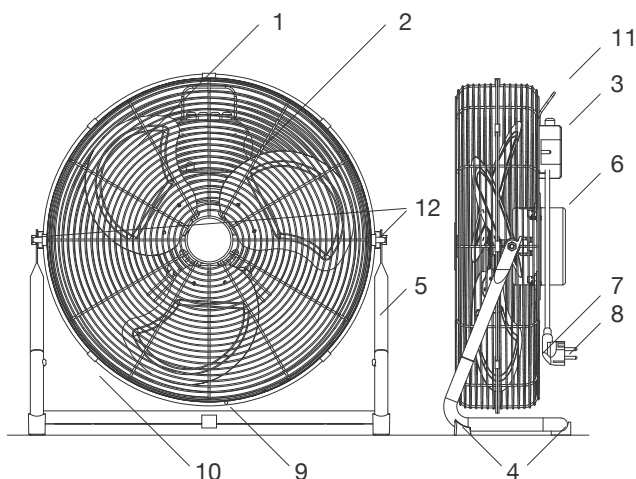

OPSTELLING

1. Verwijder de inhoud uit de doos.
2. Bevestig het onderste deel van de standaard aan de twee metalen armen door beide metalen knoppen naar binnen te drukken en beide delen samen te schuiven totdat de knoppen op hun plaats klikken.
3. Plaats de ventilator op een vlakke vloer.
4. Stel de ventilator in op de gewenste hoek. Het kan nodig zijn om de moeren aan weerszijden van de ventilator vast te draaien om de positie verzekeren.
5. Sluit de ventilator aan op een stopcontact.
6. Zet de ventilator aan.

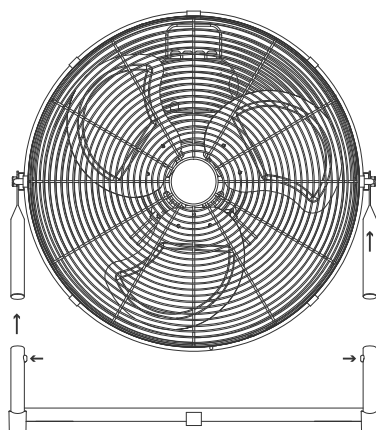

Waarschuwing: Verplaats de hoek van de ventilator niet en pas deze niet aan terwijl de ventilator aan staat.

AAN/UIT EN SNELHEIDSCONTROLE

Gebruik de bedieningselementen aan de achterkant van de ventilator om de snelheid te regelen en om de ventilator aan en uit te zetten:

- 0 - Uit
- 1 - Laag vermogen
- 2 - Gemiddeld vermogen
- 3 - Hoog vermogen

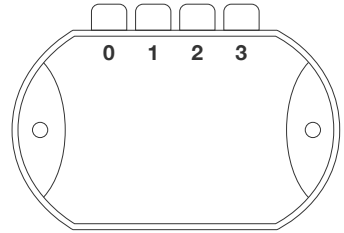

DE HOEK AANPASSEN

Als u de hoek van de ventilator wilt aanpassen, schakelt u deze uit en past u deze met minimale kracht aan in de gewenste hoek. Als de ventilator niet met minimale kracht wordt afgesteld, draait u de bijstelmoeren aan de zijkant van de ventilator enigszins los door deze linksom te draaien. Stel de ventilator in op de gewenste hoek en draai hem weer vast door de moer met de klok mee te draaien.

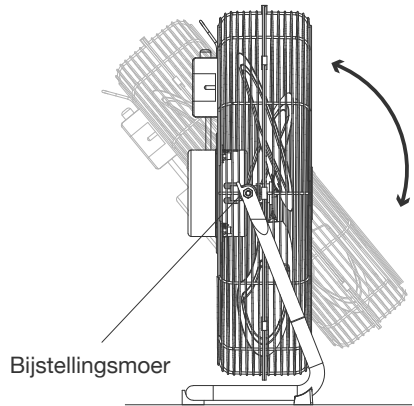

REINIGING EN OPSLAG

WAARSCHUWING: SCHAKEL HET APPARAAT ALTIJD UIT EN TREK DE STEKKER UIT HET STOPCONTACT VOORDAT JE HET VASTPAKT OF SCHOONMAAKT.

PAS OP: ZORG DAT ER GEEN WATER OF ANDERE VLOEISTOFFEN IN HET APPARAAT TERECHTKOMEN, HIERDOOR ZOU BRAND EN / OF ELEKTRISCH GEVAAR KUNNEN ONTSTAAN.

PAS OP: GEBRUIK GEEN SCHUUR- OF OPLOSMIDDELEN, DEZE KUNNEN HET APPARAAT BESCHADIGEN.

- Maak de bevestigingsklemmen rond de rand van het veiligheidsrooster los.
- Draai de veiligheidsschroef los aan de onderkant van het veiligheidsrooster.
- Schuif de bovenste helft van het veiligheidsrooster naar boven om hem los te maken.
- Gebruik een stofdoek of een zachte, droge doek om stof van de ventilatorbladen en het veiligheidsrooster te verwijderen.
- Plaats de bovenste helft van het veiligheidsrooster, de veiligheidsschroef en de klemmen

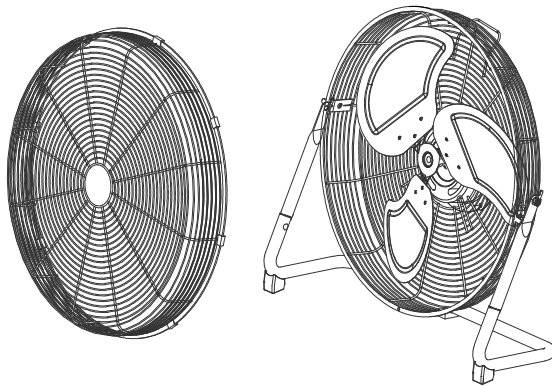

terug voordat je de ventilator weer gebruikt.

- Reinig de buitenkant van het apparaat door het af te vegen met een zachte, vochtige doek. Droog het apparaat af met een zachte, schone doek.
- Om je product buiten het seizoen op te slaan, raden we je aan de originele doos of een doos van vergelijkbare grootte te gebruiken.
- Knik of wikkel de stroomkabel en de stekker niet om het apparaat, dit kan de isolatie verzwakken of splijten, vooral op het punt waar de kabel het apparaat binnenkomt.
- Bewaar het apparaat op een veilige, schone en droge plek, weg van direct zonlicht en buiten bereik van kinderen, wanneer het niet wordt gebruikt.
- Maak de ventilatieopeningen en openingen van het apparaat regelmatig schoon met een stofzuiger en gebruik het borstelopzetstuk om stofophoping te voorkomen.

RECYCLING & VERWIJDERING

Afgedankte elektrische en elektronische apparatuur (AEEA), batterijen, accu's en verpakkingen mogen niet worden weggegooid met het restafval. Dit om mogelijke schade aan het milieu en het menselijk welzijn te voorkomen en voor het behoud van onze natuurlijke bronnen te helpen behouden. De meeste elektrische producten met een stekker, batterij of kabel kunnen worden gerecycled. Neem contact op met de gemeente, de ophaaldienst voor huishoudelijk afval of de winkel waar het product werd gekocht, voor informatie over de regionale inzamelprogramma's.

Afgedankte elektrische en elektronische apparatuur (AEEA)

Dit symbool op het product en/of de verpakking geeft aan dat, overeenkomstig Richtlijn 2012/19/EU, die van toepassing is op gebruikte elektrische en elektronische apparaten, afgedankte elektrische apparatuur (AEEA) niet mogen worden weggegooid met het algemene huishoudelijke afval.



De Mobius-loop

Dit symbool geeft aan dat het product of de verpakking kan worden gerecycled.



Terugnameregeling

Voor elk nieuw product dat u van One Retail Group koopt, kunt u één gelijkwaardig afgedankt elektrisch apparaat (AEEA) naar One Retail Group terugsturen voor recycling en verwijdering. Ga voor meer informatie over het recyclen van dit product naar www.probreeze.com

De eindgebruiker van elektrische en elektronische apparaten (AEEA) is verantwoordelijk voor het scheiden van oude batterijen en gloeilampen voordat ze worden ingeleverd bij een aangewezen dienst voor afvalverwerking en recycling. Afgedankte batterijen kunnen ook worden weggegooid in verzamelbakken, die te vinden zijn in de meeste plaatselijke supermarkten en recyclingcentra voor huishoudelijk afval.

Tack för att du väljer att köpa en produkt från ProBreeze. Vänligen, läs hela bruksanvisningen noggrant före första användning och förvara den på en säker plats för framtida referens.

SÄKERHETSANVISNINGAR

LÄS OCH SPARA DESSA VIKTIGA SÄKERHETSANVISNINGAR



Vid användning av elektriska apparater ska grundläggande säkerhetsåtgärder alltid följas för att minska risken för brand, elektriska stötar och personskador:

VARNING: FÖR ATT UNDVIKA RISKEN FÖR ELCHOCK, BRAND ELLER PERSONSKADA, SE ALLTID TILL ATT APPARATEN ÄR URKOPPLAD FRÅN ELUTTAGET INNAN DU FLYTTAR, SERVAR ELLER RENGÖR DEN.

- Använd endast denna apparat enligt beskrivningen i denna handbok. All annan användning som inte rekommenderas av tillverkaren kan orsaka brand, elchock eller personskada.
- Apparaten får inte användas av personer (inklusive barn) med nedsatt fysisk, sensorisk eller mental förmåga, eller som saknar erfarenhet och kunskap, såvida de inte har fått handledning eller instruktioner.
- Apparaten måste ha ett fritt utrymme på minst 50 cm omkring alla dess sidor. Se till att gardiner eller andra föremål inte sugts in i fläkten under drift.
- Barn måste övervakas så att de inte leker med apparaten.
- Barn under 3 år bör hållas undan om de inte övervakas kontinuerligt.
- Lämna inte barn ensamma eller utan uppsikt i det område där apparaten används.
- Rengöring och användarunderhåll får inte utföras av barn om de inte övervakas kontinuerligt.
- Placera apparaten på en plan, stabil och torr yta och håll alltid apparaten i upprätt läge. Att använda produkten i någon annan position kan orsaka fara.
- Täck inte över apparaten eller begränsa luftflödet från inloppet eller ventilationsgaller medan den används.
- Använd inte apparaten för att torka kläder.
- Använd inte apparaten i rum med hög luftfuktighet eller i ångfyllda rum.
- Använd inte apparaten i närheten av vatten eller i den omedelbara närheten av ett badkar, en dusch eller pool.
- Låt inte vatten eller andra vätskor rinna in i apparatens inre, eftersom detta kan orsaka brand och/eller elektrisk fara.
- Denna apparat är avsedd för hushållsbruk inomhus och liknande användningsområden. Använd inte utomhus.
- Stäng alltid av apparaten och koppla bort den från strömförsörjningen när den inte används.

- Använd inte fläkten medan du sover och placera den inte nära en person som sover.
- Placera aldrig någonting ovanpå apparaten.
- Använd inte apparaten med våta händer.
- Rör aldrig vid fläktbladen under användning.
- Använd inte slipande rengöringsmedel eller lösningsmedel, eftersom detta kan skada apparaten.
- Säkerställ att apparaten är avstängd och att nätsladden dras ur eluttaget innan du rengör, underhåller eller flyttar apparaten.
- För aldrig in fingrar eller metallföremål i fläktens ventiler och öppningar.
- Tryck inte in några föremål i luftinloppet och utloppsgallren eftersom det kan orsaka elektriska stötar, brand eller skada fläkten.
- Undvik att placera nätsladden i områden där den kan utgöra en snubbelrisk. Placera inte nätsladden under mattor och täck inte över den med mattor, löpare eller liknande.
- För att undvika överbelastning av kretsen när du använder den här apparaten, använd inte en annan högeffektsapparat på samma elektriska krets.
- Anslut alltid fläkten direkt till ett vägguttag. Undvik att använda förlängningskablar om möjligt eftersom de kan överhettas och orsaka brandrisk.
- Använd inte den här apparaten med en extern programmerare, timeromkopplare eller någon annan enhet som skulle kunna slå på enheten automatiskt, om inte dessa redan är inbyggda i apparaten.
- Knäck inte och linda inte nätsladden och stickkontakten runt apparaten, eftersom detta kan leda till att isoleringen försvagas eller splittras, särskilt där den kommer in i apparaten.
- Dra inte i nätkabeln. Flytta, bär eller häng aldrig apparaten vid nätkabeln.
- Använd inte apparaten om några säkerhetsskydd har tagits bort.
- Använd inte apparaten om det finns tecken på skada på apparaten, nätsladden eller något av tillbehören.
- Använd inte apparaten om fläktens säkerhetsskydd har tagits bort.
- Om nätsladden är skadad måste den bytas ut av tillverkaren, dess serviceverkstad eller en liknande behörig person för att undvika fara.
- Försök inte reparera eller justera några elektriska eller mekaniska element i apparaten.
- Att göra så kan vara vanskligt och upphäver garantin.
- Säkerställ att elnätet (inklusive spänning, frekvens och ström) överensstämmer med apparatens märkning.
- Använd inte apparaten nära bensin, färger, brandfarliga gaser, ugnar eller andra värmekällor.
- Koppla alltid ur apparaten när den inte används.
- Förvara apparaten utom räckhåll för barn och husdjur.
- Lämna inte apparaten utan uppsikt när den används.
- Det kan finnas spår av lukt under de första minuterna vid första användningen. Detta är normalt och försvinner snabbt.
- Nätkabeln ska inte hänga ner från ytan på vilken apparaten är placerad för att förhindra att apparaten dras ner.
- Försök inte rengöra enheten på något annat sätt än vad som anges av tillverkaren.

SYMBOLER FÖRKLARAS

	Utrustningen överensstämmer med gällande brittiska säkerhetskrav och föreskrifter.		Utrustningen överensstämmer med tillämpliga EU-säkerhetskrav och föreskrifter.
	Läs bruksanvisningen och spara den för framtida bruk.		

SPECIFIKATION

- Spänning: 220-240V~
- Frekvens: 50 Hz
- Effekt: 120W
- Storlek: 590(L) x 195(W) x 570(H) mm
- Vikt: 5,05 kg

FUNKTIONER

1. Fläktblad
2. Säkerhetsgaller
3. På/Av och hastighetskontroller
4. Gummifötter
5. Stativ
6. Motor
7. Sladdförvaringskrokar
8. Nätsladd och kontakt
9. Säkerhetsskruv
10. Säkerhetsklämmor (5)
11. Bärhandtag
12. Justeringsmuttrar

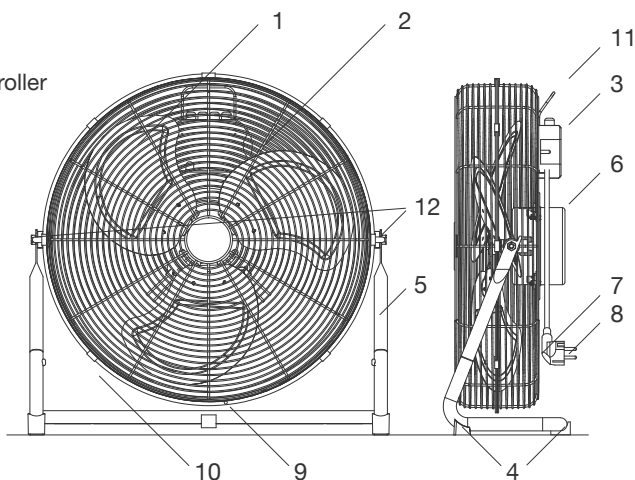

INSTÄLLNING

1. Ta bort innehålllet från lådan.
2. Fäst stativets nedre del på de två metallarmarna genom att trycka båda metallknapparna inåt och skjuta ihop båda delarna tills knapparna klickar på plats.
3. Placera fläkten på ett plant nivågolv.
4. Justera fläkten till önskad vinkel. Det kan vara nödvändigt att dra åt muttrarna på vardera sidan om fläkten för att säkra läget.
5. Anslut fläkten till ett eluttag.
6. Sätt på fläkten.

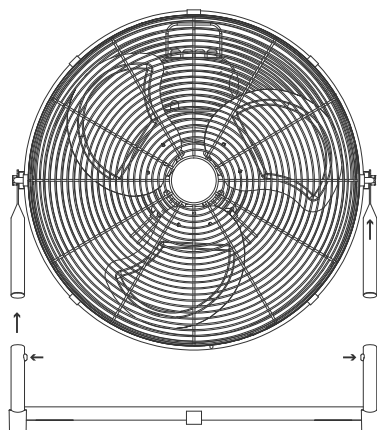

WARNING: Flytta eller justera inte fläktens vinkel medan den är på.

PÅ/AV OCH HASTIGHETSKONTROLL

Använd kontrollerna på baksidan av fläkten för att kontrollera hastigheten och slå på fläkten och Av:

- 0 - Av
- 1 - Låg effekt
- 2 - Medeleffekt
- 3 - Hög effekt

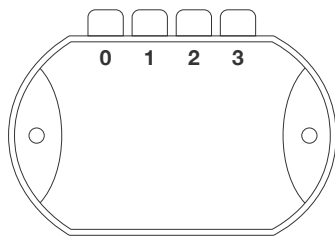

VINKELJUSTERING

För att justera fläktens vinkel, stäng av den och justera den till önskad vinkel med minimal kraft.

Om fläkten inte justeras med minimal kraft, lossa justeringsmuttrarna på sidan av fläkten något genom att vrida den moturs. Justera fläkten till önskad vinkel och dra åt igen genom att vrida muttern medurs.

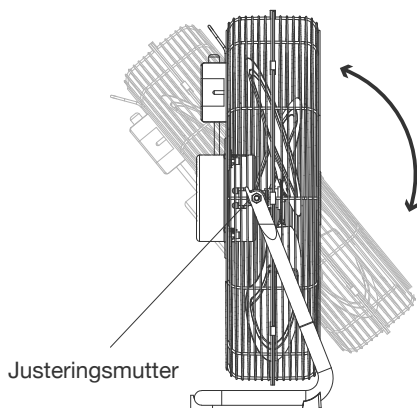

RENGÖRING & FÖRVARING

VARNING: STÄNG ALLTID AV APPARATEN, DRA UR NÄTSLADDEN UR ELUTTAGET INNAN DU HANTERAR ELLER RENGÖR DEN.

VARNING: LÅT INTE VATTEN ELLER ANDRA VÄTSKOR RINNA IN PÅ APPARATENS INSIDA, EFTERSOM DETTA KAN ORSAKA BRAND OCH/ELLER ELEKTRISK FARA.

VARNING: ANVÄND INTE SLIPANDE RENGÖRINGSMEDEL ELLER LÖSNINGSMEDEL, EFTERSOM DETTA KAN SKADA APPARATEN.

- Lossa säkerhetsklämmorna runt säkerhetsgallrets kant.
- Skruva loss säkerhetsskruven längst ner på säkerhetsgallret.
- Skjut den övre halvan av säkerhetsgallret uppåt för att lossa den.
- Använd en dammtrasa eller en mjuk, torr trasa för att ta bort damm på fläktklingorna och säkerhetsgrillen.
- Byt ut den övre halvan av säkerhetsgallret, säkerhetsskruven och klämmorna innan du använder fläkten igen.

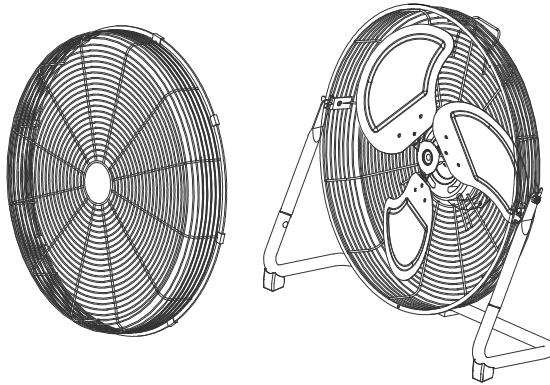

- Rengör apparatens utsida genom att torka av den med en mjuk, fuktig trasa. Torka av apparaten med en mjuk, ren trasa.
- För att förvara din produkt när det inte är säsong, rekommenderar vi att du använder originalförpackningen eller en förpackning av liknande storlek.
- Knäck inte och linda inte nätsladden och stickkontakten runt apparaten, eftersom detta kan leda till att isoleringen försvagas eller splittras, särskilt där den kommer in i apparaten.
- Förvara apparaten på en säker, ren och torr plats, borta från direkt solljus och utom räckhåll för barn när den inte används.
- Rengör regelbundet apparatens ventiler och öppningar med en dammsugare och använd borstfästet för att undvika dammbildning.

ÅTERVINNING & KASSERING

Avfall från elektriska och elektroniska produkter (WEEE), batterier, ackumulatorer och förpackningar ska inte slängas tillsammans med hushållsavfallet. Detta för att förhindra eventuell skador på miljön och mänskligt välbefinnande, och för att hjälpa till att bevara våra naturresurser. De flesta elektriska produkter med stickpropp, batteri eller kabel kan återvinnas. Kontakta din lokala kommun, hushållsavfallshanteringen eller butiken där du köpte produkten för information om insamlingssystemen i ditt område.

Avfall från elektrisk och elektronisk utrustning (WEEE)

Den här symbolen på produkten och/eller förpackningen indikerar att elektriska avfallsprodukter (WEEE) enligt direktiv 2012/19/EU som reglerar använda elektriska och elektroniska apparater inte ska slängas tillsammans med allmänt hushållsavfall.



Mobius-slingan

Denna symbol indikerar att produkten eller förpackningen kan återvinnas.



Återtagningsschema

Avfall från elektriska produkter (WEEE) kan skickas till One Retail Group för återvinning och kassering när du köper en ny produkt från One Retail Group, på likvärdig basis. För mer information om hur man återvinner denna produkt, besök www.probreeze.com

Slutanvändaren av elektriska och elektroniska produkter (WEEE) är ansvarig för att separera gamla batterier och glödlampor innan de lämnas till en avsedd avfalls- och återvinningstjänst. Förbrukade batterier kan också slängas i uppsamlingskärl, som finns i de flesta lokala stormarknader och återvinningscentraler för hushållsavfall.



www.probreeze.com

One Retail Group
24A Ryland Road, London, NW5 3EH
United Kingdom

EU Authorised Representative: Brandrep Limited,
The Black Church, St Mary's PI N,
Dublin, D07 P4AX, Ireland

© Copyright 2022