

# LINEN CABINET INSTALLATION

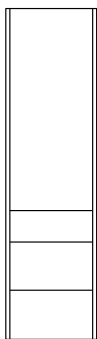

Linen Cabinet Base

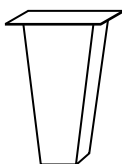

Feet

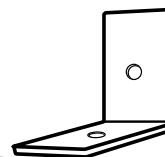

L-Bracket

## ATTACH FEET

Lay cabinet base on its back, on a soft surface to prevent damage.

Secure feet in all four corners of cabinet using predrilled holes.

## LIFT CABINET

With at least two people, carefully lift the cabinet and rotate fully upright before placing down on all four feet.

DO NOT tilt cabinet upright by resting weight on two feet. The feet are not rated to bear this weight.

## SECURE TO WALL

Place cabinet against wall, making sure to line up with a stud. Line up the provided L-bracket with stud. Screw upwards into cabinet using short screw, then screw through the back of the cabinet and into the stud using the long screw. **Ensure screw has adequately penetrated stud.**

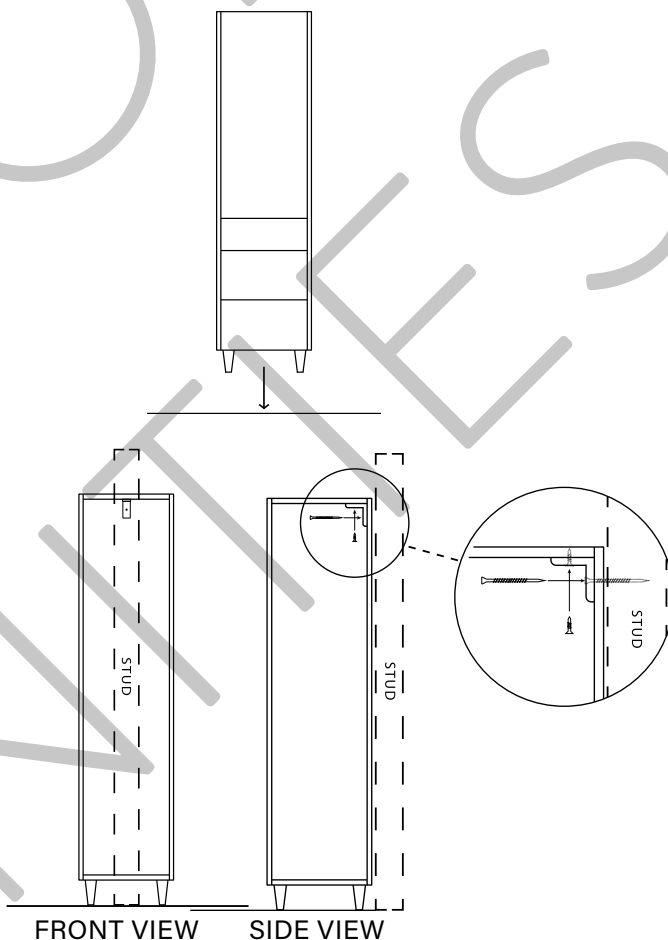

## WARNING

Serious or fatal crushing injuries can occur from furniture tip-over. To reduce the risk of tip-over:

- Install tip-over restraint provided.
- Place heaviest items in the lowest drawers.
- Do not place heavy items on top of this product.
- Never open more than one drawer at a time.
- Never allow children to stand, climb or hang on drawers, doors or shelves.

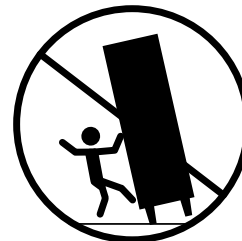

**NOTE:** Images above are for instructional purposes only. Actual product may differ in size and style. Check with local compliance codes before installation. Installation to be performed by a qualified licensed contractor.

# INSTALLATION ARMOIRE À LINGE



Base de l'armoire à linge

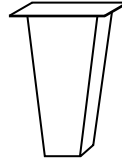

Pieds

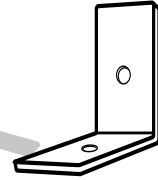

Équerre

## ATTACHEZ LES PIEDS

Posez la base de l'armoire sur son dos, sur une surface souple afin de ne pas l'endommager.

Attachez les pieds aux quatre coins, utilisez les trous pré-percés.

## SOULEVER L'ARMOIRE

Avec au moins deux personnes, soulever avec précaution l'armoire et la faire pivoter complètement vers le haut avant de la poser sur les quatre pieds.

NE PAS faire basculer l'armoire à la verticale en la faisant reposer sur deux pieds. Les pieds ne sont pas conçus pour supporter ce poids.

## ATTACHEZ L'ARMOIRE AU MUR

Placez l'armoire contre le mur, en veillant à l'aligner sur un montant. Alignez l'équerre fournie avec le montant. Visser vers le haut dans l'armoire avec la vis courte, puis visser à travers l'arrière de l'armoire et dans le montant avec la vis longue. **S'assurer que la vis a bien pénétré dans le montant.**

## MISE EN GARDE

Le renversement de meuble peut entraîner des blessures graves, voire mortelles. Pour réduire le risque de renversement: Installez la fixation de retenue fournie.

- Placez les objets les plus lourds dans les tiroirs du bas.
- Ne placez pas d'objets lourds sur ce produit.
- N'ouvrez jamais plus d'un tiroir à la fois.
- Ne laissez jamais d'enfants monter se tenir ou se suspendre aux tiroirs, aux portes ou aux étagères.

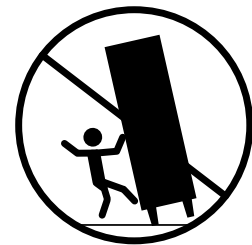
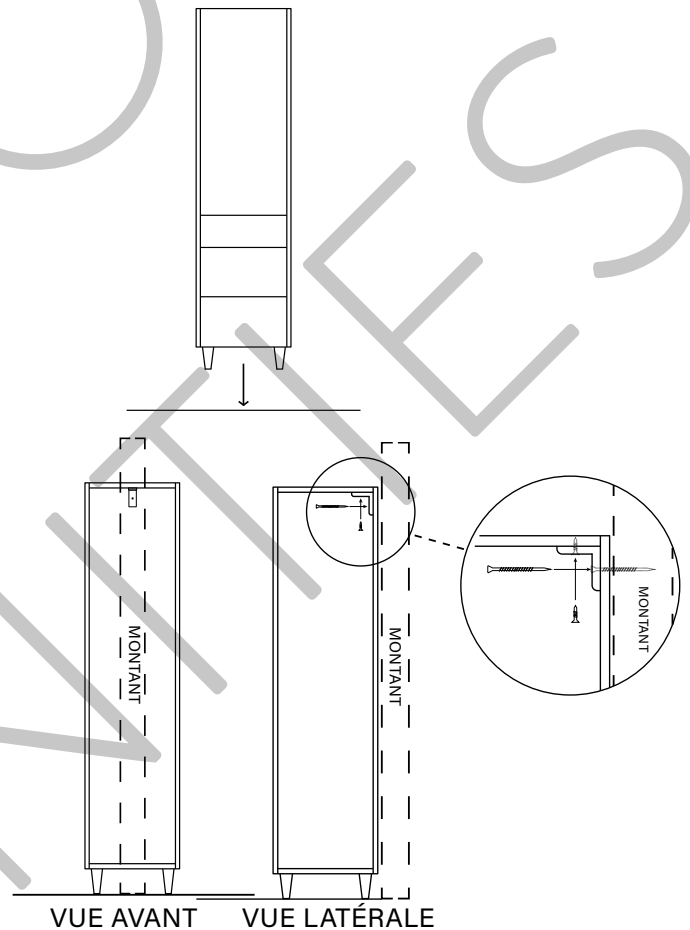

**REMARQUE:** Les images ci-dessus sont seulement destinées à des fins d'instruction. Le produit réel peut différer en taille et en style. Vérifiez les codes de conformité locaux avant l'installation. L'installation doit être effectuée par un entrepreneur qualifié et agréé.

# INSTALACIÓN DE ARMARIO DE LINO

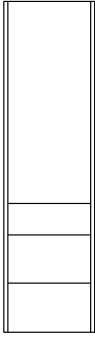

Base de armario

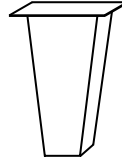

Patas del armario

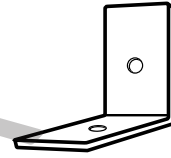

Soporte en L

## FIJAR LAS PATAS

Coloque la base del armario sobre su espalda, en una superficie blanda para evitar que se dañe.

Fije las patas en las cuatro esquinas del armario utilizando los agujeros preperforados.

## LEVANTAR EL ARMARIO

Con al menos dos personas, levante con cuidado el armario y gírelo completamente hacia arriba antes de colocarlo sobre las cuatro patas.

NO incline el armario hacia arriba apoyando el peso sobre las dos patas. Las patas no están diseñadas para soportar este peso.

## FIJAR EL ARMARIO A LA PARED

Coloque el armario contra la pared, asegurándose de alinearlo con un montante. Alinee el soporte en L suministrado con el montante. Atornille hacia arriba en el armario con el tornillo corto y, a continuación, atornille a través de la parte posterior del armario y en el montante con el tornillo largo. Asegúrese de que los tornillos haya penetrado adecuadamente en el montante.

## ADVERTENCIA

El vuelco de los muebles puede provocar lesiones graves o mortales. Para reducir el riesgo de vuelco

- Instale el dispositivo de antivuelco suministrado.
- Coloque los objetos más pesados en los cajones más bajos.
- No coloque objetos pesados encima de este producto.
- No abra nunca más de un cajón a la vez.
- Nunca permita que los niños se paren, trepen o cuelguen de los cajones, puertas o estantes.

**NOTA:** Las imágenes de arriba son sólo para fines de instrucción. El producto real puede diferir en tamaño y estilo. Consulte los códigos de cumplimiento locales antes de la instalación. La instalación debe ser realizada por un contratista calificado con licencia.

