

# 取扱説明書

— MERACH MR-T08 折り畳みランニングマシン —

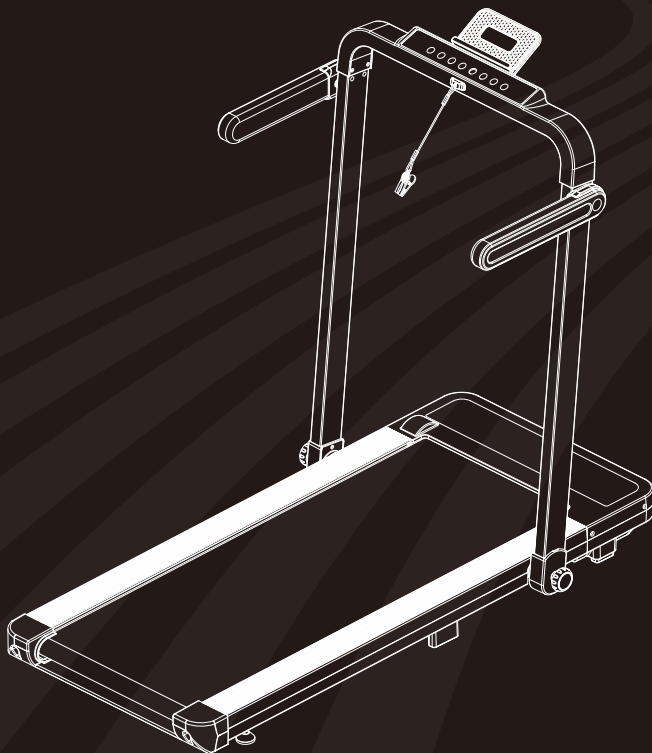

## ご質問・ご相談

大切にご注意ください

ご使用前に必ずすべての内容をお読みいただき、本書を大切に保管してください。

ご返品の前に、[service.jp@merach.com](mailto:service.jp@merach.com)までご連絡ください。

MERACHについて



# MERACH について



お客様の健康、フィットネス、そして人生の楽しみは、MERACHのすべての行動の核心です。

革新的なフィットネス研究、最先端の製品開発から、優れたカスタマーサービスまで、MERACHはお客様の人生のパートナーとして、より良いフィットネス環境を築き上げます。

脂肪燃焼や筋力アップに効果的なローイングマシンやエクササイズバイクなどのフィットネス機器、革新的なMERACHAPPやプロのコースを通じて、お客様の健康やフィットネスの向上をサポートし、心身ともに健やかな毎日のために新しいライフスタイルをご提供しています。

## MERACHへようこそ

# カタログ

1.警告・注意-----	02
2.同梱部品 -----	05
3.組立手順 -----	06
4.折りたたみ手順 -----	08
5.製品仕様 -----	09
6.表示メーターの設定および操作方法 -----	10
7.よくあるご質問と運動アプリの使用説明-----	13
8.目安基準 -----	15
9.メンテナンスガイド -----	16
10.ベルト調節方法 -----	17
11.ウォーミングアップ -----	18
12.保証に関する情報 -----	19

## 安全のために、必ずお守りください

取扱説明書の警告及び注意内容は、危険の度合によって次の2段階に分けています。表記されている内容をよく理解していただき、取扱説明書に従った使用法で点検・運動をおこなってください。



## 警告

記載されている内容を守らなければ、死亡または重傷などを負うことが想定される内容です。

本書記載の警告及び注意事項を遵守されずに使用されて生じた、いかなる事故につきましても、弊社としましては、一切の責任を負いかねますので、ご了承ください。



## 注意

記載されている内容を守らなければ、軽傷を負うかまたは物的損害の発生が想定される内容です。

## 使用前の警告・注意事項



## 警告

- ① 本製品は家庭用のフィットネス機器です。学校・スポーツジム・業務用など、不特定多数の方による使用はしないでください。運動以外の目的では使用しないでください。また、動物の運動用には使用しないでください。
- ① 本製品は歩行からランニングまで幅広い運動を行うものです。で自身にあった無理のない速度で使用してください。
- ① 本製品は1人用です。同時に2人以上で使用しないでください。本製品は健康の維持・増進を目的とした製品であり健康な方を対象としています。次に該当する方は本製品を使用しないでください。
  - 医師が使用を不適當と認めた方  
次に該当する方は必ず医師に相談の上、で使用してください。
  - 医師の治療を受けている方や、特に身体の異常を感じている方
  - 知覚障害のある方
  - 妊娠している、または妊娠の疑いのある方
  - 皮膚疾患のある方
  - 血行障害、血管障害など循環器に障害をお持ちの方
  - 骨粗しょう症など骨に異常のある方
  - 心臓に障害のある方
  - ペースメーカーなどの体内植込型医用電気機器を使用している方
  - 呼吸器障害をお持ちの方高血圧症の方
  - 内臓疾患(胃炎、肝炎、腸炎)などの急性症状のある方
  - 悪性の腫瘍のある方
  - リウマチ症、痛風、変形性関節症などの方
  - 過去の事故や疾病などにより背骨に異常のある方
  - や背骨が曲がっている方
  - 腰痛(椎間板ヘルニア、脊椎すべり症、脊椎分

- 難症など)のある方脚、腰、首、手にしびれのある方
  - 静脈リゆうなどの重度の血行障害や血栓症などのある方
  - リハビリテーション目的で使用される方
- 上記以外に身体に異常を感じているとき

- ① 使用前には十分な準備運動を行い、身体をほぐしてからで使用ください。また、運動後も同様に身体をほぐしてください。準備をおこなわずにトレーニングをすると筋肉などに損傷を及ぼす原因になります。「折れたみ時」「使用時」「移動時」は、ボルト、パイプなどに手、指などを挟まれないように注意ください。
- ① 小学生以下及び1人での運動に不安を感じている方、他者から見てそう感じられる方が使用される場合、またはリハビリテーションの目的で使用される場合は、成人(健常者)の方の介添えの上、で使用ください。また、小さなお子様やペットのいる場所での運動、保管はおやめください。
- ① 小さなお子様や取扱説明書・警告ラベルの内容が理解できない方が1人で本製品に触れ、使用しないように十分に注意ください。誤った使用は事故の原因になります。
- ① 本製品の使用体重制限は最大110kgです。体重が110kgを超える方は使用しないでください。使用中、機器が破損するおそれがあり、重大な事故を引き起こす原因になります。



## 注意

この取扱説明書及び保証書は、大切に保管されますようお願いいたします。紛失された場合、再発行はお受けし兼ねることがあります。

## 設置時の警告・注意事項



## 警告

- ❗ 安全のため、設置の際は必ず軍手を着用して、大人2人以上で行ってください。
- ❗ 本製品の設置の際は、使用者がトレーニング中に他の器具に触れないような場所に設置し、本製品の後方は走行速度についていけない場合などの避難場所として2m以上空けてください。
- ❗ 運動中に身体を壁や柱などにぶつけないよう、広い場所でお使いください。
- ❗ 直射日光の当たる場所や湿気の多い場所、熱器具の近く、屋外には設置しないでください。感電・漏電・発火の原因になります。
- ❗ 本製品の設置の際は、ボルト、ナット、パイプなどに手、指などを挟まれないようにご注意ください。
- ❗ 本製品を長期にわたりで使用いただくため、ボルトの締め、ピンの差し込み、金属バリなどの有無、変形やひび割れなどが無いことをご確認ください。
- ❗ 設置が完了するまでは、電源プラグをコンセントに差し込まないでください。また、ホイールカバーを取り付け及び取り外すときには、必ず電源プラグをコンセントから抜いてください。
- ❗ 設置完了後の試運転時には、ローラーや走行ベルトなどの駆動部分に手足や髪の毛などが巻き込まれないようにご注意ください。
- ❗ 本製品を改造、もしくは付加及び部品を取り外した状態で使用された場合、重大な事故を起こすおそれがありますので絶対にしないでください。



## 注意

- ❗ 設置前には部品が全て揃っていることを必ずご確認ください。もし揃っていない場合には弊社カスタマーサービス課までご連絡ください。
- ❗ 本製品は必ず屋内でご使用ください。屋外や倉庫、ベランダや軒下など、チリやほこり、砂、ペットの毛などが多い場所、浴室など湿度の高い場所、熱器具の近くには設置しないでください。サビや傷み・故障の原因になります。

## 警告・注意

### ⚠ 使用時の警告

- ❶ 本製品への巻き込みを防ぐため、運動中は身体のサイズにあった運動着を着用し、ゆったりと余裕のありすぎの衣服は避けてください。また、手指や髪の毛などの巻き込みにてご注意ください。
- ❷ 裸足・靴下・ストッキングなどで本製品をで使用するのは危険ですとおやめください。
- ❸ 必ずランニングシューズ、トレーニングシューズなどのゴム底の運動靴を履いてで请使用ください。運動靴を履かずに使用された場合、足の巻き込みやケガ、事故の原因になります。
- ❹ 安全のため、ピンやボールペン、装飾品などをポケットに入れたり、身につけたままでの運動は絶対にしてしないでください。
- ❺ 健康のため、食直後は運動を避けてください。また、飲食・喫煙をしながらや飲酒後の運動は行わないでください。
- ❻ 運動は少し疲れる程度の運動量を毎日継続して行うのがよく、無理な運動は筋肉を傷めるばかりか、運動効果も少なくなります。
- ❼ 以下のような症状が出たときは、運動を中止してください。【めまい、ふらつき、冷や汗、顔面蒼白、失神、嘔吐、心拍の乱れ、動悸、胸の圧迫感、けいれん、腿帯の痛み、その他心身の異常】

### ⚠ 電動機器の警告

#### 本製品はAC100V電源を使用します

- ❶ 電源は1つのコンセントから取ってください。複数の配線をつなげたタコ足配線はおやめください。
- ❷ 電源コードの上に本体や重量物が載らないようにご注意ください。また、電源コードにストレスがかかるような設置(電源コードが引っ張られた状態や、電源コードを無理に曲げた状態での設置)はしないでください。断線やショート、感電・漏電・発火の原因になります。
- ❸ コンセントから電源プラグを抜き差しするときには、濡れた手で触ったり、電源コードを引っ張ったりしないでください。断線やショート、感電の原因になります。
- ❹ 電源コードや電源プラグが傷んだり、プラグの差し込みが緩い状態のままでの使用はしないでください。ショートや感電・漏電・発火の原因になります。
- ❺ 使用後は必ずコンセントから電源プラグを抜いてください。また、雷が鳴り出したときには使用を中止し、コンセントから電源プラグを抜いてください。故障や感電、漏電・発火の原因になります。

### ⚠ お手入れ・保管時の警告

- ❶ お手入れ・保管の際には必ず本体メインスイッチを切り、コンセントから電源プラグを抜いてください。
- ❷ 保管場所は本製品でつまずかないような場所に置き、特に小さなお子様ที่勝手に触ることのないよう、必要に応じて梱包などを施してください。
- ❸ また、屋外や直射日光が当たる場所、高温・多湿な場所には保管しないでください。サビや傷み、故障、部品の劣化の原因になります。
- ❹ 本製品は折りたたんで保管することができます。保管場所はしっかりとした水平な床の上で保管してください。立てた状態では保管しないでください。
- ❺ 折りたたみ時には必ず、走行板などの折りたたみ可動部やその他の各箇所がしっかり固定されていることをご確認ください。
- ❻ 本製品の分解・改造は行わないでください。修理につきましては、弊社カスタマーサービス課までご相談ください。
- ❼ 万一、故障やその他のトラブルが発生した場合には弊社カスタマーサービス課までご相談ください。

# 同梱部品

必ず各部品・付属品が揃っていることをご確認ください。

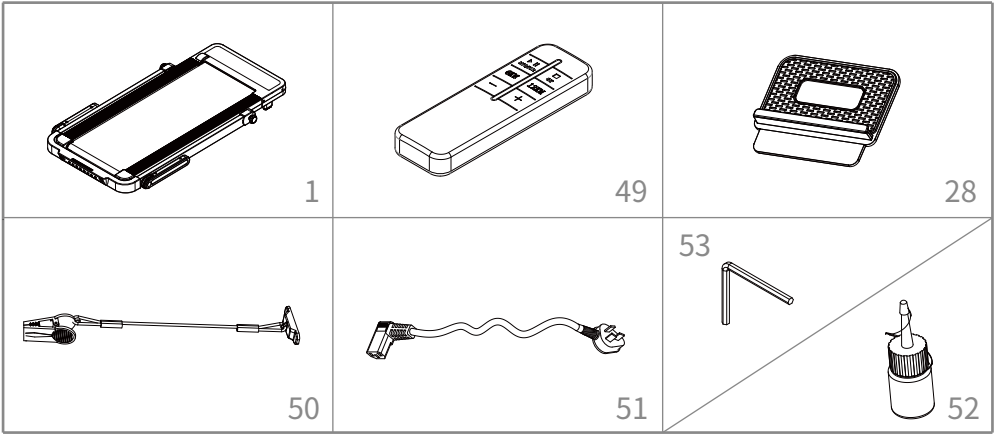

## 部品リスト明細

番号	部品名	規格	数量	番号	部品名	規格	数量
1	本体		1	51	電源コード		1
49	リモートコントローラ		1	53	六角棒レンチ	6mm	1
28	タブレットトレイ		1	52	オイルボトル		1
50	安全キー		1				

組立ツール:6#六角棒レンチ

ご注意:組立が完了するまでは、電源プラグをコンセントに差し込まないでください。

# 組立手順

## ステップ1

梱包をあけて、各部品を取り出して、本体を平らに置いてください。

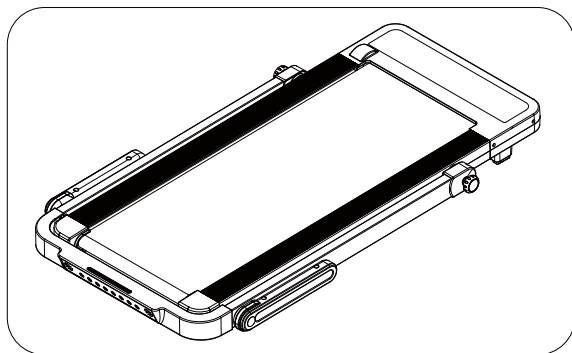

## ステップ2

1.左右にあるピン(19)を2-3回反時計回りにしてから、支柱を矢印に沿って起こします。

2.ピン(19)を時計回りに回して、支柱をしっかりと固定します。

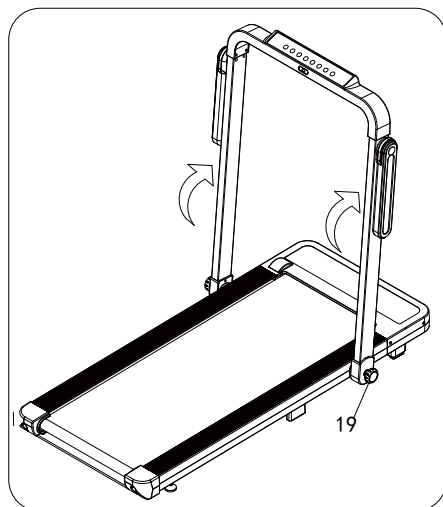



## ステップ3

図のように、左右のハンドルを270°上に回転させます。  
ご注意：ハンドルが緩んでいる場合は、プラグを取り外し、六角棒レンチを使って締めてください。

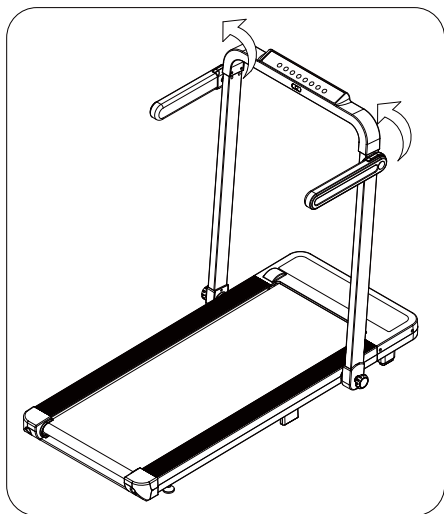

## ステップ4

- 1.安全キー(50)をメーターにつけて、タブレットトレイ(28)をメーターと取り付けます。
- 2.電源コード(51)をコネクタにつけてください。

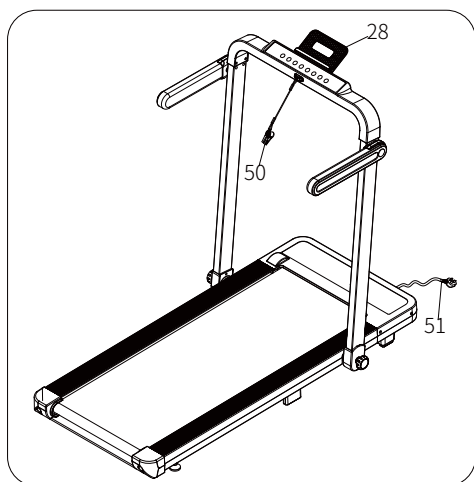

## 折りたたみ手順

### ウォーキングモード:

まずハンドルを矢印に沿って下に回転させます。左右にあるピンを反時計回りに回してから支柱をゆっくりと倒します。最後に固定用ピンを時計回りに回して締めつけてください。

ご注意: 折りたたみする前に電源プラグをコンセントから抜いてください。

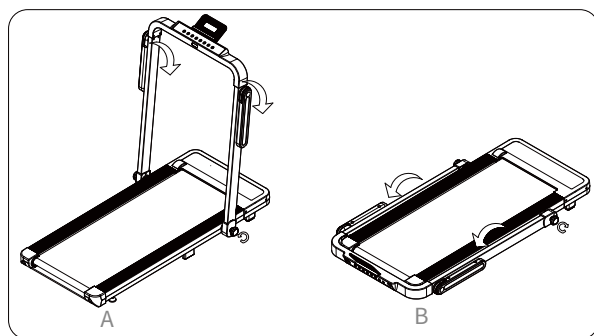

### ランニングモード:

左右にあるピンを反時計回りに緩めてから、支柱を矢印に沿って起こします。ピンを時計回りに回して、支柱をしっかりと固定します。最後に左右ハンドルを上へ回転させます。

ご注意: 本体を開く前に電源プラグをコンセントから抜いてください。

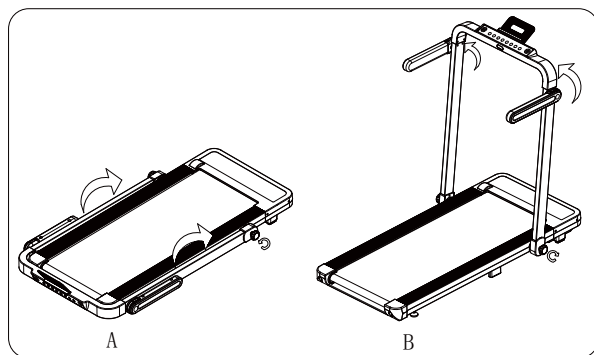

## 製品仕様

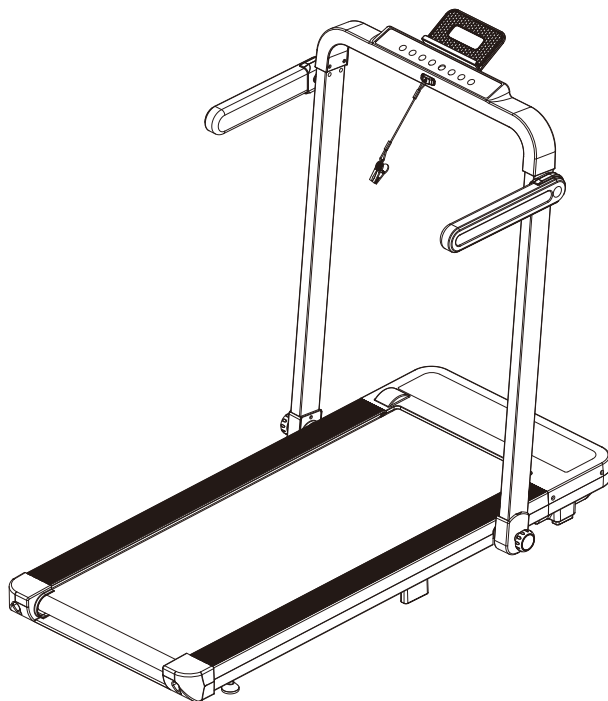

サイズ(使用状態)(mm)	1325*760*1160	利用電源	フレームに貼るラベルを参照する
折りたたみサイズ(mm)	1450*760*125	最大出力	フレームに貼るラベルを参照する
走行面サイズ(mm)	420*1100	速度調節幅	0.8-12KM/H
重量	約34KG	使用体重制限	110KG以下
メーター表示パネル	速度 タイム 距離 カロリー		

改良のため、仕様を一部変更している場合がございます。予めご了承ください。

# 表示メーターの設定および操作方法

## 操作方法について

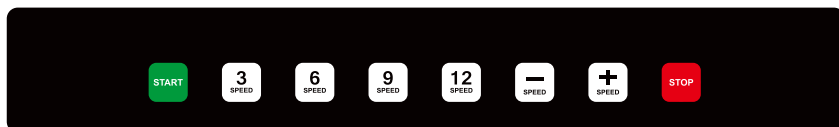

過負荷、過電流保護、防爆パンチング、飛び出す止め、電磁波防止など、安全保護機能を搭載させ、またセルフテスト機能、異常メッセージ表示機能などもあります。

## 安全上の注意

- 1) 電源プラグを家庭用100Vのコンセントに差し込んで、スイッチを押してメーターパネル画面と音が表示されます。安全キーを読み込みます。
- 2) 安全キーをメーターの位置に合わせ、ペグを着装にはさみます。
- 3) セルフテスト機能、異常メッセージ表示機能が稼働中、何か不具合や問題が発生する場合、設備が停止され、パネルには異常メッセージと音が表示されます。

## 一、表示パネルとボタンについて

### 1.表示パネル説明:

- 1) SPEED:速度を表示する
- 2) TIME:時間を表示する
- 3) DIS:距離を表示する
- 4) CAL:カロリー消費量を表示する

### 2.機能ボタン:

START, STOP, SPEED+/-、速度切り替えボタン3KM/H,6KM/H,9KM/H,12KM/H

### 3.機能ボタン説明:

- A.開始ボタン:START、ランニングマシンを起動させる
- B.停止ボタン:STOP、走行中のマシンを停止させる、データはゼロにもどる
- C.速度ボタン:SPEED+とSPEED-、走行スピードを調節される、長押しして1秒後スピードが切り替えられる
- D.速度切り替えボタン:3KM/H,6KM/H,9KM/H,12KM/Hのショートカットキー。走行中直接速度を切り替える。

# 表示メーターの設定および操作方法

## 4. リモコンボタン機能説明:

開始ボタン: START/PAUSEが起動/一時停止を表示する

停止ボタン: STOPが停止を表示する

時間ボタン: TIMEが時間のカウントダウンを表示する

距離ボタン: DISが距離のカウントダウンを表示する

加減ボタン: +/-がスピードの加減を表示する

## 二、運動開始説明

1. STARTボタンを押して、表示パネルで3-2-1をカウントダウンされながら音が「ビー」と鳴っています。数字が1に表示する場合ベルトが動き、スピードは0.5MP/hに設置されます。

2. 運動中のマシンを停止する場合、STOPボタンを押して停止されます。

## 三、各数値表示範囲

	初期値	設定値	設定値範囲	数値表示範囲
時間(分:秒)	0:00	30:00	5:00-99:00	0:00~99:59
速度(KM/H)	0.0	0.8	0.8-12	0-12
距離(KM)	0.0	1.0	0.8-99.9	0.0-99.9
カロリー (KACL)	0	50	10-999	0-999
モード時間(分:秒)	0:00	15:00	5:00-99:00	0:00~99:59

## 四、シャットダウン

如何なる状態でも電源を切ることにより、マシンをシャットダウンされます。本体にダメージを与えませんのでご安心ください。

## 五、トレーニングモードによるスピード切り替わる機能説明

ウォーキングモードの場合最大スピードは6KM/Hになります。ランニングモードの場合最大スピードは12KM/H。トレーニングモードを変更する前に、必ずマシンを停止して下さい。

# 表示メーターの設定および操作方法

## 六、エラーコードおよび表示する原因

E01-ソフトウェアオーバーロード	再起動する、過負荷を表示する
E02-ハードウェアオーバーロード	再起動する、過負荷を表示する
E03-IPMモジュールのオーバーヒート	電源を切って30分後再起動する、過負荷を表示する
E04-アンダーボルテージ	電源入力電圧が低すぎる、またはロアコンが損傷している、電源電圧が正常かどうかをテストし、正常な場合は、ロアコンを交換してください。
E05-オーバーボルテージ	電源入力電圧が低すぎる、またはロアコンが損傷している、電源電圧が正常かどうかをテストし、正常な場合は、ロアコンを交換してください。
E06-モータ位相不足	モーター配線が正常かどうかを確認し、正常な場合はロアコンまたはモーターを交換する。
E07-モータブロック	過負荷またはモーター/ローラーの詰まり、駆動部品が正常に動作しているか確認する。
E08-モーターが起動できない。	モーター/ローラーの詰まり、駆動部品が正常に動作しているか確認する。もしくはロアコン/モーターを交換してください。
E09-モーターオーバーロード	1.長時間の使用による過負荷
	2.モーターを交換する
E10-オーバーロード	1.長時間の使用による過負荷
	2.モーターを交換する
	3.ロアコンを交換する(定格負荷内であること)
E12-コントローラ接続異常	1.上下コントローラの接続コードが正しく繋がるかどうかを確認する。もしくは通信コードを交換する。
	2.アップコンの通信コネクタが正常か、またはアップコンを交換する。
	3.ロアコンの通信コネクタが正常か、またはロアコンを交換する。
E20-タッチパネル接続異常	タッチパネルの通信コネクタが正常に接続されるか、またはパネルを交換する。

## MERACHのダウンロードと使用方法

### ●「MERACH」アプリダウンロード

QRコードを読み取り、MERACH APPインストール及びAPP接続方法ダウンロードを行なってください。



MERACH APPインストール



APP接続方法ダウンロード

### ●MERACHアプリのダウンロード及び使用について:

- 1) APP STORE にてMERACHを検索してダウンロードし、インストールしてください。
- 2) MERACH APPに開き、アカウントを登録してください。
- 3) MERACHアプリのアカウントを登録する時は、日本サーバーを選択してください。
- 4) アカウントにログインし、ペアリングデバイスをご選択してください。
- 5) 対象のデバイスを選択した後、Bluetoothを接続し、トレーニングを開始してください。
- 6) MERACHアプリの全機能が無料で利用可能になり、ご安心ください。

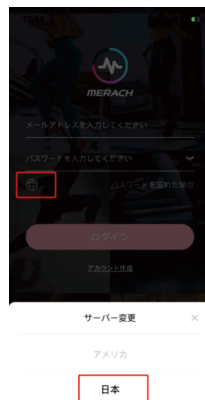

**注:**MERACH アプリはバージョン更新中であるため、不足の部分に対してはどうかご理解をお願い申し上げます。具体的な更新完了時点については、商品ページにて公開させていただきます。

# よくあるご質問と運動アプリの使用説明

## KINOMAPのダウンロードと使用方法

1. App Storeで「KINOMAP」を検索、もしくは下記のQRコードを読み取ってダウンロードしてください。



MERACH APPインストール



APP接続方法ダウンロード

2. ログイン/アカウント作成

(すでにアカウントをお持ちの方は、「サインイン」をクリックしてください、お持ちでない方は、右上の「登録」をクリックしてください)。

3. お持ちのフィットネス器具を選択

4. 接続するデバイスのブランドを選択する。お使いのBluetoothデバイスのブランド"Merach"を見つけて選択してください。

5. ランニングマシンを選択して、機器のブランド「MERACH」モデル「MR-T08」を記入する。



## 目安基準

トレーニングする前にプロなインストラクターにご相談してください。あなたの年齢や体調に最適な運動の頻度、強度、時間をお勧めいただけます。胸の圧迫感や痛み、不整脈、息切れ、めまいなどの不快な症状を感じたら、すぐに運動を中止して、医師までご相談してください。

ランニングマシンを使用してトレーニングした経験があるの方はご自身の状況によりスピードを調節してください。

初心者の方、或いはトレーニング経験がない方は以下の基準に参照することをお勧めです。

1-2km/H	体力に自信のない方
3-4 km/H	運動経験が少ない方
5-6 km/H	等速歩くの方
7-8 km/H	速歩の方
9-10km/H	ジョギングの方
11-12 km/H	ランニングの方

ご注意：ウォーキングの方は5km/H以下のスピードをお勧めです。ランニングの方は8km/H以上のスピードをお勧めです。

# メンテナンスガイド

警告:製品を清潔またはメンテナンスを行う前に、必ず電源をお切りください。

清掃:長期にわたりご使用いただくため定期的に清掃する。

走行面、走行面下、本体周囲の床面を定期的に清掃してください。ご使用の際にはほこりやゴミなどの巻き込み防止のため、きれい運動靴を履いてください。ベルトの表面は石鹸を含ませた湿った布で拭いてください。電気部品やベルトの下に水がかからないようご注意ください。

警告:ホイールカバーを取り外す前に必ず電源をお切りください。年1回ごとにカバーを開けて乾いた布でほこりを取り除いてください。

## ベルトと専用オイル

ベルトとボードの間には事前にオイルを塗布されましたが、長期にわたりご使用いただくため定期的にオイルを塗布して下さい。ボードを定期的に点検することをお勧めです。破損があった場合は、弊社カスタマーセンターまでご相談してください。

オイル塗布目安頻度(塗布方法は図に示す)

あまり使用しない(週間合計3時間以内に利用する場合)	年に1回塗布する
使用する(週間合計3-5時間に利用する場合)	6ヶ月に1回塗布する
よく使用する(週間合計5時間以上に利用する場合)	3ヶ月に1回塗布する

オイルは付属されていますが使い切った後は、市販されているオイルもご使用いただけます。

ご注意:その他の修理作業は弊社カスタマーセンターまでご相談してください。

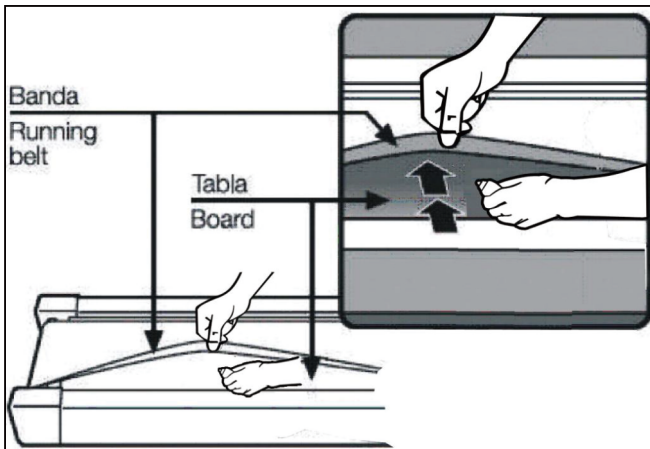

## ベルト調節方法

1. 本製品を長期にわたりご使用いただくため、90分を超える連続作動はおやめください。またご使用後10分間は本製品を休ませてください。
2. 走行ベルトがたるんでいる場合、走行中にスリップするおそれがあります。張りすぎている場合、走行ベルトの磨耗を増加させる原因になります。適度なベルトの張り具合は、左右のベルトを持ち上げ、ボードまで50-75mmの程度です。

### 走行ベルトを中央に置く

まず本体を平らな床面に置いて、4KM/Hのスピードで運行させて走行ベルトのずれ具合をみる。

ベルトが右に寄せる場合、まず電源を切って、安全キーを取ってから、六角棒レンチを使って右の調節ボルトを時計回りに90°を回して、その後マシンを起動させてずれるかどうかを確認する。中央に置くまで上記のステップを繰り返して下さい。(図A)

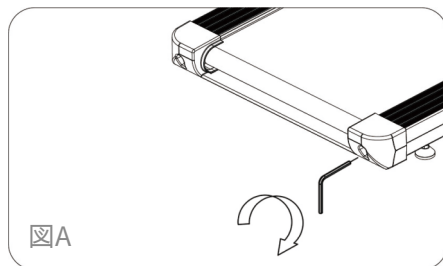

ベルトが左に寄せる場合、まず電源を切って、安全キーを取ってから、六角棒レンチを使って左の調節ボルトを時計回りに90°を回して、その後マシンを起動させてずれるかどうかを確認する。中央に置くまで上記のステップを繰り返して下さい。(図B)

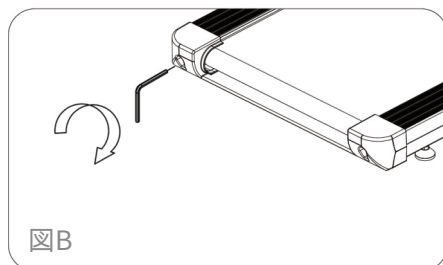

長時間の使用によるベルトがたるんでいる恐れがあります。その場合、まず電源を切って、安全キーを取ってから、六角棒レンチを使って左右の調節ボルトを時計回りに90°を回して、その後マシンを起動させて張り具合をご確認下さい。(図C)

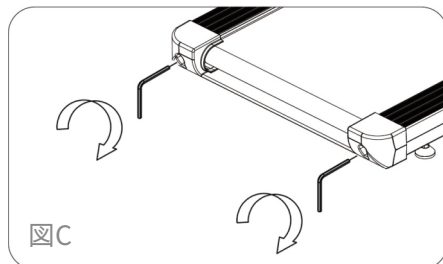

# ウォーミングアップ

トレーニングをする前に、ストレッチすることをお勧めします。筋肉はより伸びますので、5～10分ほどかけてウォーミングアップ後、次のように、片足10秒以上のストレッチを5回行い、トレーニングの最後にもう一度ストレッチを行います。

## 1. 全身のストレッチ

膝を少し曲げ、背中と肩の力を抜いて、ゆっくりと体を前に曲げます。手はできるだけつま先に触れるようにします。10～15秒キープし、リラックスします。これを3回繰り返します（図1参照）。



## 2. 足筋のストレッチ

清潔な座布団に座り、片足をまっすぐ伸ばします。もう片方の足を持ってきますもう片方の脚を内側に倒し、まっすぐ伸ばした脚の内側に密着させます。手はできるだけつま先に触れるようにします。10～15秒キープし、リラックスします。両足で3回ずつ繰り返します（図2参照）。



## 3. ふくらはぎとアキレス腱のストレッチ

壁や木に手をつき、片足を後ろに置いて立ちます。後ろ足はまっすぐにして、かかとをつける。壁や木に向かって体を傾ける。10～15秒キープし、リラックスします。これを両足で3回ずつ繰り返します（図3参照）。



## 4. 大腿四頭筋のストレッチ

左手で壁やテーブルを支えてバランスをとり、右手を後ろに伸ばして右足をつかむ。太ももの前部分に張りを感じるまで、ゆっくりと腰のほうに引き寄せます。10～15秒キープし、リラックスします。これを両足で3回ずつ繰り返します（図4参照）。

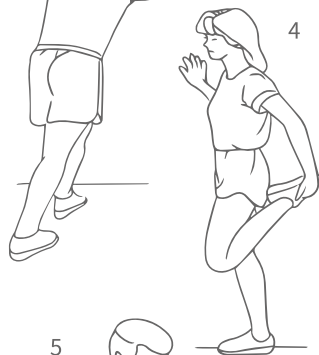

## 5. 内股の筋肉のストレッチ

足の裏を向かい合わせにして座り、膝を外側に向けます。両手で足をつかみ、股の方へ引き寄せて引っ張ります。10～15秒キープし、リラックスします。これを3回繰り返します（図5参照）。



## 保証に関する情報

商品名称:	折り畳みランニングマシン
型番:	MR-T08
保証期間:	12か月
以下の内容を記録してください	
購入日:	
SN ID (SN ID: ロングレグにあるマシン型番です。)	

### ご利用条件とポリシー

ご購入日から1年間の保証を提供いたします。欠陥のある製品、初期不良と判定された商品に対して返品・返金または新品交換などの対応をさせていただきます。保証は個人使用のみに適用され、商用、レンタル、その他の本製品の使用目的以外には適用されません。またこの保証を譲渡することはできません。取扱説明書以外の誤操作による機器の故障、取り扱い上の不注意によって生じた損害、損失につきましては、弊社は責任を負いません。

下記の項目に対し本保証は適用されません:

取扱説明書以外の不正操作、改造、破壊行為などによる故障。

天災、火災、地震などによる故障

不適切な取り扱い、設置場所の不備(屋外やガレージ、ベランダなどの半屋外、浴室やプールなどほこりが多く、高温・多湿な場所等)による故障

返品輸送中の破損。

未成年者の保護者なしでの使用で生じた故障。

### 初期不良の返品について

保証期間内に不良品であることが判明された場合、直接販売者までご連絡いただくことも可能です。専門のアフターサービスチームが対応させていただきますのでご安心ください。(オーダーID、シリアルナンバーに貼らせていただいております)を事前にご用意頂いた上で、お問い合わせください。

### お客様お問い合わせセンター

メールアドレス: [service.jp@merach.com](mailto:service.jp@merach.com)

連絡先: 070-8591-6097 (電話対応時間: 平日の9:00~17:00まで 祝日と土日を除く メールは毎日対応可能で当日以内に返信することができます。)

何かお気づきの点がございましたら、ご指摘、ご意見をいただければ幸いです。

# MERACH

製造元: Zhejiang Yulu Electronic Technology CO.,Ltd.

輸入販売元: MERACH JAPAN株式会社

〒591-8011 大阪府堺市北区南花田町417-3-206

メールアドレス: [service.jp@merach.com](mailto:service.jp@merach.com)

連絡先: 06-4400-0586/070-8591-6097