

カールネットのご使用方法

①リバーシシーターRS201を組立て、カールネットのフックを図の位置にひっかける

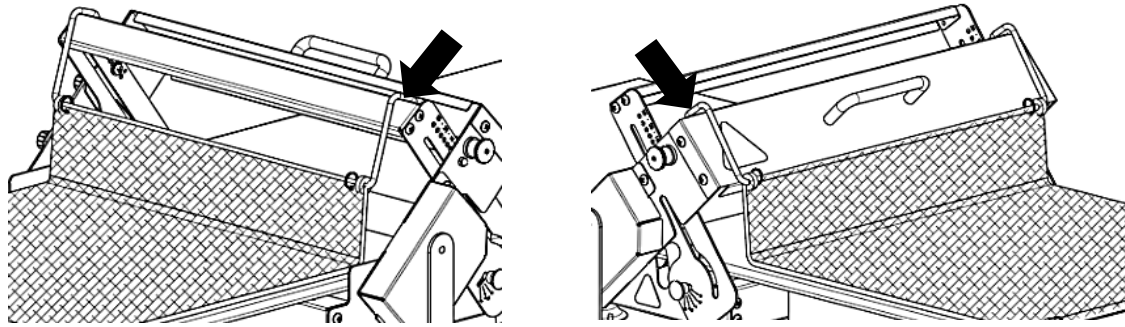

- ・カールネットは向かって左右どちらでも取付可能
- ・上ローラーの高さは「5mm」を目安に適宜調整する

②シーターボードをカールネットと逆方向に引き出し、ボード上のローラーに近い位置に生地をおく

生地に軽く小麦粉をつける
(はりつき防止)

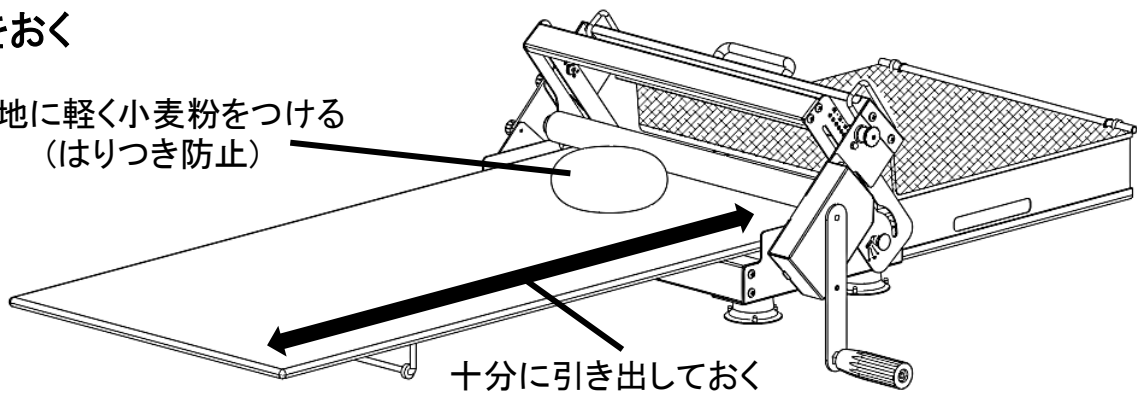

十分に引き出しておく

③ハンドルを回しながらカールネット側へシーターボードを押し
(カールネットの下を通過する際に生地がロール状に成型される)

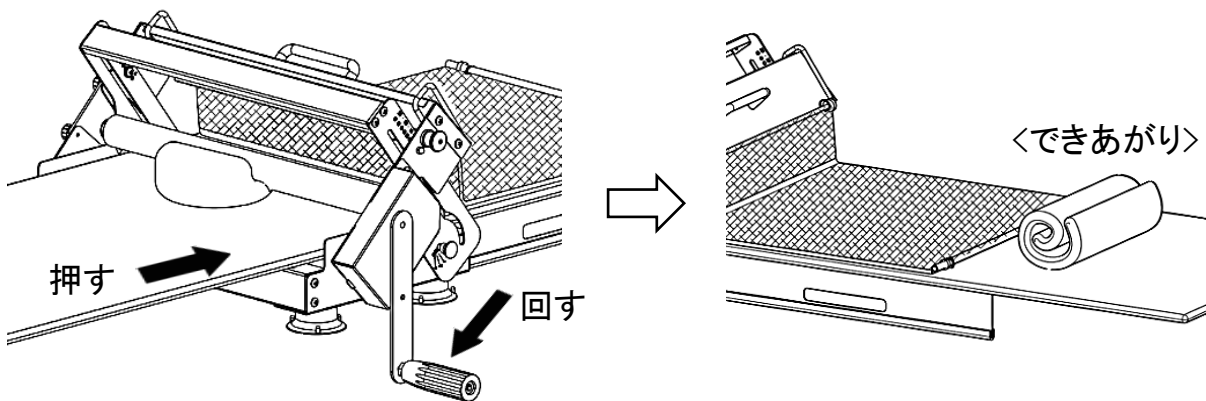

ご使用方法を動画でご覧いただけます →



<お手入れ>

- ・使用後は濡らしたふきんなどで汚れを拭きとる
- ・汚れがひどい場合、台所洗剤をつけたスポンジで洗い、ぬるま湯で洗い流す
(漂白剤、ベンジン、シンナーなどは使用しない)
- ・残った水気は乾いたふきんで拭き取り、よく乾燥させてから保管する

使用上の注意 . . . 安全のため必ずお守りください

- 本来の用途以外の使用や RS201 以外の機器での使用はしないでください
- 子供だけで使わせたり、幼児の手の届く場所に置かないでください
- カールネットの網目や取付部分のリングに指を入れしないでください

How to use Dough Curling Chain

- ① Assemble the Dough Sheeter RS201 and hook the Dough Curling Chain at the position shown in the diagram.

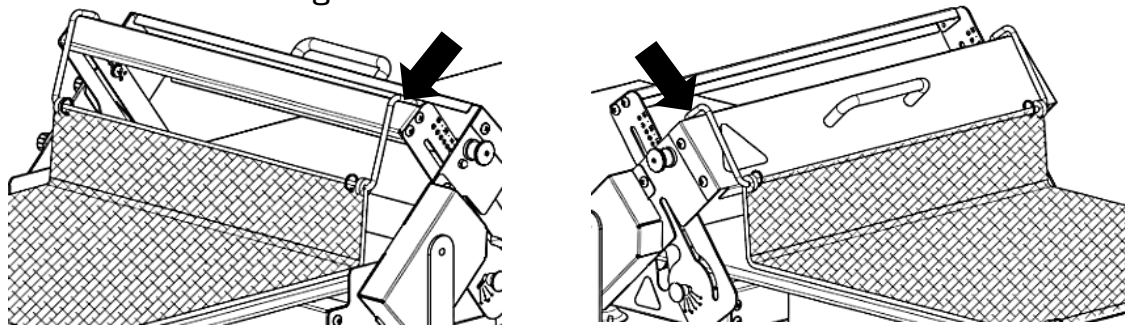

- The Curling Chain can be installed on either the left or right side.
- Adjust the height of the upper roller to about 5mm, as needed.

- ② Pull the sheeter board in the opposite direction of the Dough Curling Chain and place the dough near the roller on the board.

Lightly dust the dough with flour to prevent sticking.

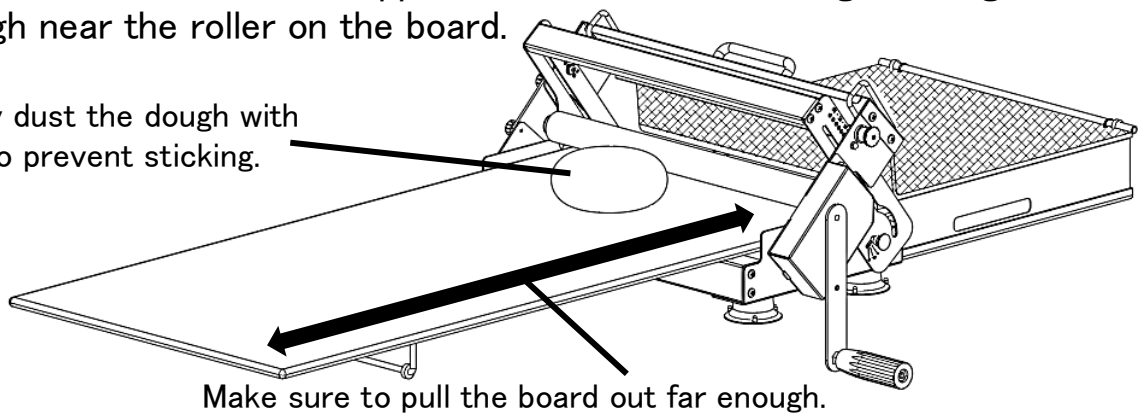

Make sure to pull the board out far enough.

- ③ While turning the handle, push the sheeter board toward the Curling Chain. (The dough will roll into a cylindrical shape as it passes under the Curling Chain.)

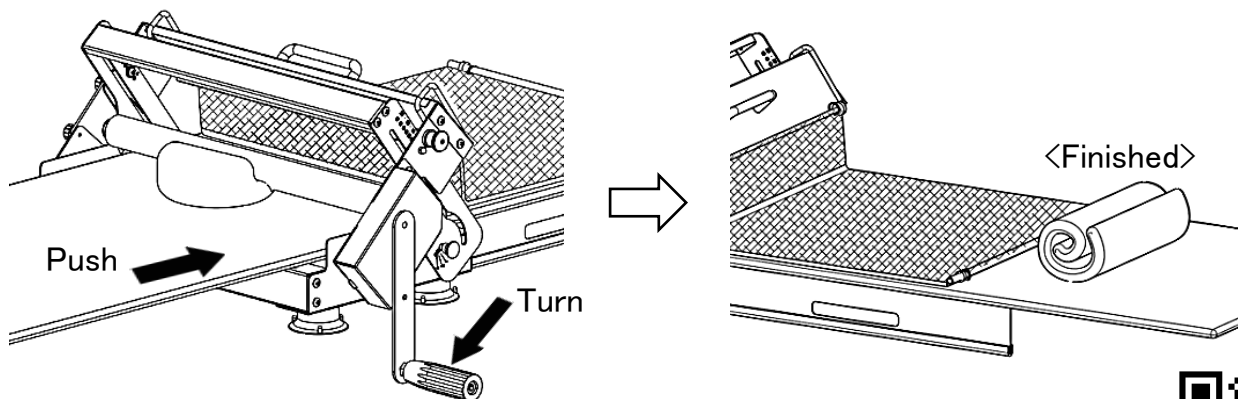

Scan QR code for tutorial video



<Maintenance>

- After use, wipe away any stains with a damp cloth.
- For tough stains, wash with a sponge and dish soap, then rinse with lukewarm water. (Do not use bleach, benzene, thinner, or similar substances.)
- Wipe off any remaining moisture with a dry cloth and allow it to dry completely before storing.

Precautions . . . For safety, please follow these instructions.

- Do not use for any purpose other than its intended use or with equipment other than the RS201.
- Do not allow children to use it unsupervised, and keep it out of reach of young children.
- Do not insert fingers into the mesh or rings of the Curling Chain attachment.