

CHESTERTON®

ISO 14001:1996 and ISO 9001:2000 CERTIFIED

HVS - högviskositets patrontätning

- Passar befintlig utrustning, för enkel konvertering från äldre tätningstyper
- Utbytbara, utvecklade tätningselement av polymer
- Patronutförandet förenklar installationen och eliminerar fel
- Installation i två steg med automatisk centrering
- Renoveringsbar i fält

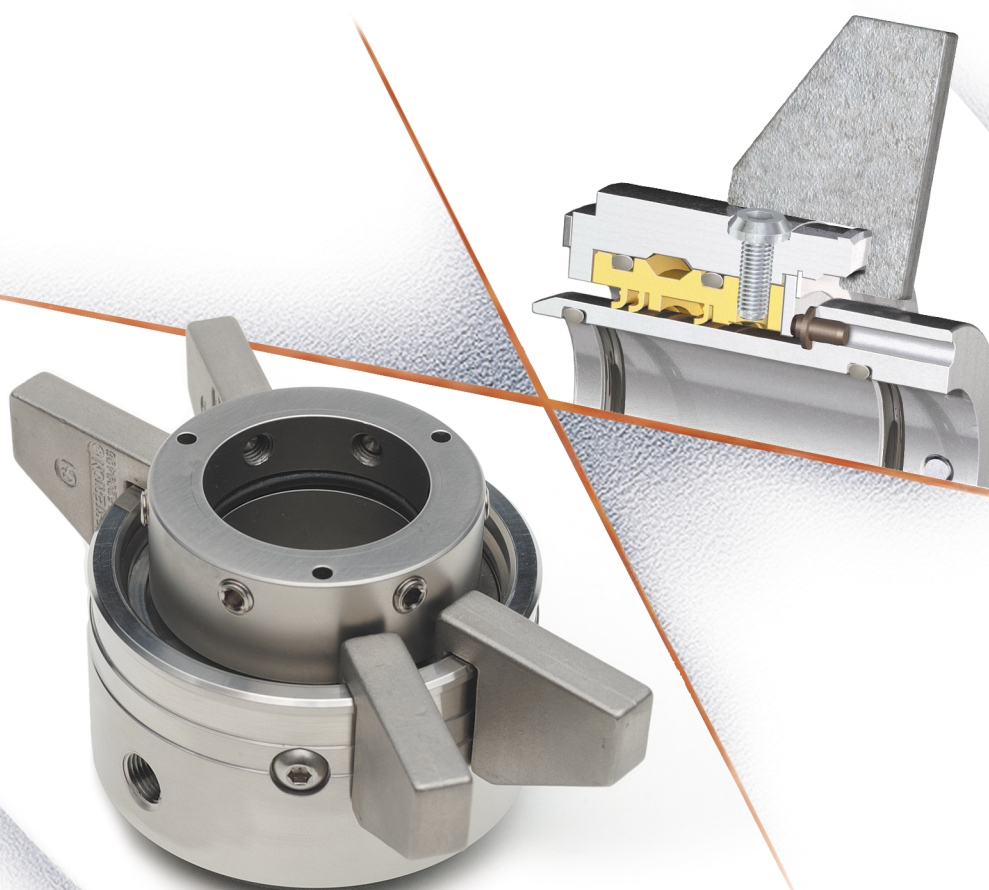

Introduktion av HVS... Speciell tätningsteknologi för högviskösa vätskor

HVS är den nya rekommendationen för applikationer som överskrider gränserna för konventionella tätningar. Till skillnad från standardtätningar använder

HVS tätningselement av utvecklad polymer som kan motstå de moment, skjuvkrafter och friktionsvärme som är vanligt vid pumpning av viskösa produkter.

Trippelkontaktytor gjutna i en kraftig enhet ger hög tillförlitlighet i en lättanvänd, universell och ekonomisk tätning i patronutförande.

CHESTERTON®

HVS - högviskositets patrontätning

Chestertons högviskösa tätning är konstruerad för att passa de flesta populära deplacementpumpar utan några modifieringar. Automatisk centrering och axiell positionering medger installation av tätningen i bara två steg. HVS använder en ultrahård tätningshylsa för maximal tillförlitlighet i de flesta svåra applikationer. Det är endast tre huvudkomponenter. Tätningen är enkel att renovera genom att tätningselementet går lätt att byta. Tre exklusiva polymermaterial är tillgängliga för att maximera tätningens flexibilitet:

- Chesterton 100 för vätskor som olja, hartser, lim, färg
- Chesterton 400 för vattenbaserade vätskor som latex, bestrykningsmet för papper, tvål
- Chesterton 510 för livsmedel med krav på sanitet som t.ex. choklad, sirap

Konstruktionsmaterial

Samtliga metallkomponenter

- 316SS

Hylsa

- 316SS, belagd med kromoxid

Oringar

- Fluorkol, etylenpropylen, ChemLast™

Tätningselement

- Chestertons exklusiva material, Chesterton 100, 400, 510

Tryckgränser

- 10 bar övertryck

Temperaturgränser

- 93 °C till 150 °C, rådgör med fabriken

Hastighet

- 2,8 m/s till 3,5 m/s, rådgör med fabriken

Viskositet

- 86 till 16 200 centistok (400 till 75 000 SSU)

ChemLast är ett av A.W.Chesterton registrerat varumärke.

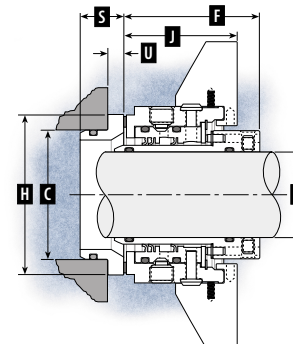
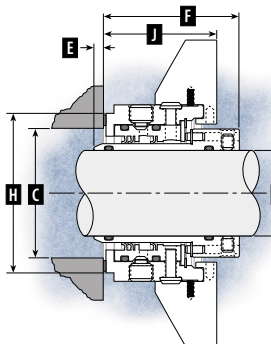
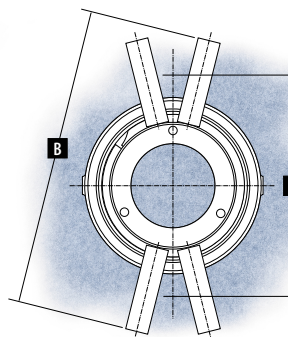
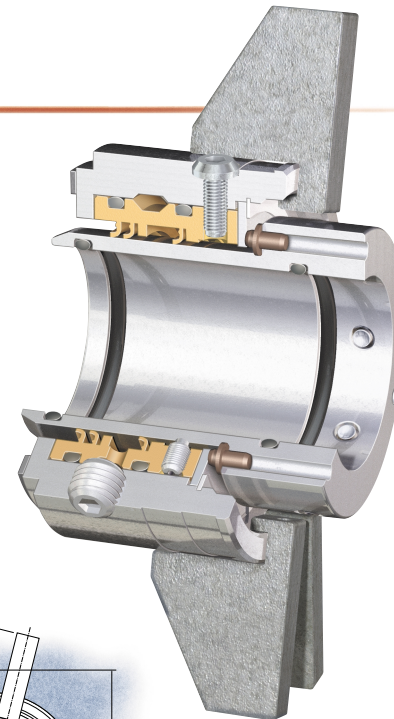

Med gjuten boxadapter

HVS måttuppgifter

AXELDIAM.	MONTERINGS- KLACKAR UTV.	INNERDIAMETER PACKBOX		PACKBOX- DJUP	UTVÄNDIG LÄNGD	DELNINGSCIRKEL FÖR OLIKA SKURVSTORLEKAR					NOS	GLAND- LÄNGD	ADAPTER- LÄNGD	FLÄNS- TJOCKLEK	APPLIKATION	
		A	B MAX			C MIN	C MAX	E MIN	F MAX	G MIN						5/16"
1,125	4,92	1,58	2,06	0,14	2,20	3,02	3,14	3,20				2,510	2,06	NA	NA	Viking H/HL (Standard och Univ.)
1,437	5,23	1,89	2,31	0,22	2,41	3,33	3,45	3,52				2,685	2,06	NA	NA	Viking K,LL (Standard och Univ.)
1,437*	5,23	2,171	2,176	0,51	2,41	3,33	3,45	3,52				2,685	2,06	0,78	0,27	Packad Viking K, KK ,L, LL, AK, AL 125
1,625	5,42	2,08	2,40	0,22	2,41	3,52	3,64	3,70				2,878	2,06	NA	NA	Viking LS (Standard och Univ.)
2,437	6,81	2,89	3,44	0,22	2,47			5,10	5,22	5,35		4,034	2,06	NA	NA	Viking Q/Qs (Standard och Univ.), M(STD)
3,437	8,56	3,97	4,70	0,22	2,41			6,17	6,30	6,42		5,640	2,06	NA	NA	Vikning N/R** (Standard och Univ.)

RÖRANSLUTNINGAR: 1/8" NPT

* Med gjuten boxadapter
** N/R modellerna har 4,5" axel som option

Standardmodeller - 1XX/2XX/4XXXX
Universalmodeller - 1XXA/2XXA/4XXXXA

CHESTERTON®

Middlesex Industrial Park, 225 Fallon Road
Stoneham, Massachusetts 02180-9101 USA
Telefon: 978-469-6446 Fax: 978-469-6789
www.chesterton.com

© A. W. CHESTERTON CO., 2003. Eftertryck förbjudet.
® Registrerat varumärke, ägt och licensierat av
A. W. CHESTERTON i USA och andra länder.

DISTRIBUERAS AV:

FORM NO. W71369

HVS SEAL - SWEDISH

PRINTED IN USA 10/03