

Montage-Schnellstartanleitung

Wir führen eine sorgfältige Überprüfung und Probefahrt jedes Bikes durch, um dessen Qualität und Leistung zu garantieren, bevor wir es an dich versenden. Sobald du dein Fahrrad erhalten hast, bist du dazu verpflichtet, alle Schrauben eigenhändig zu überprüfen. Beachte bitte, dass wir keine Verantwortung für Unfälle übernehmen, die aus einer unterlassenen Überprüfung nach dem Empfang resultieren.

Es ist wichtig zu beachten, dass die Taste am Akku kurz gedrückt werden muss, um den Akku zu aktivieren. Andernfalls kann das Display nicht eingeschaltet werden.

Anleitung für Vorbauklemmung

1 Richtest du den Vorbau so aus, dass der Lenker genau im 90 Grad-Winkel quer zum Vorderrad steht.

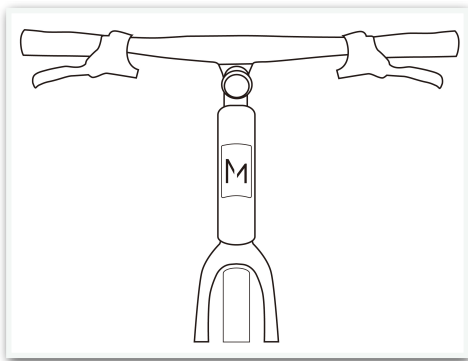

Lenker 90 Grad-Winkel quer

2 Ziehe mit einem Drehmoment-Schlüssel die bau-Klemmschraube im Uhrzeigersinn 22 Nm fest. Bitte überprüfe anschließend den Vorbau auf einen ausreichend festen Sitz!

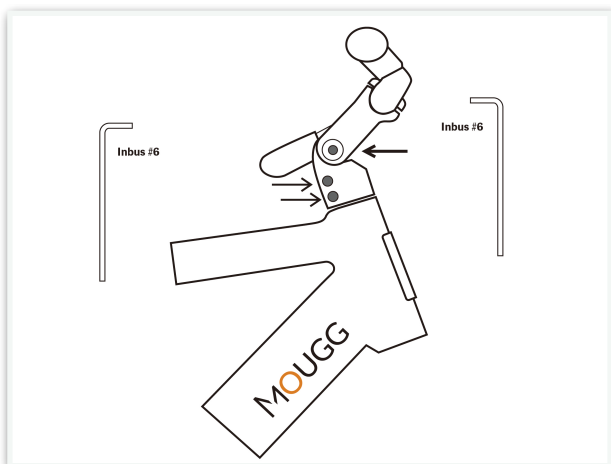

Komfortlenker, höhenverstellbar

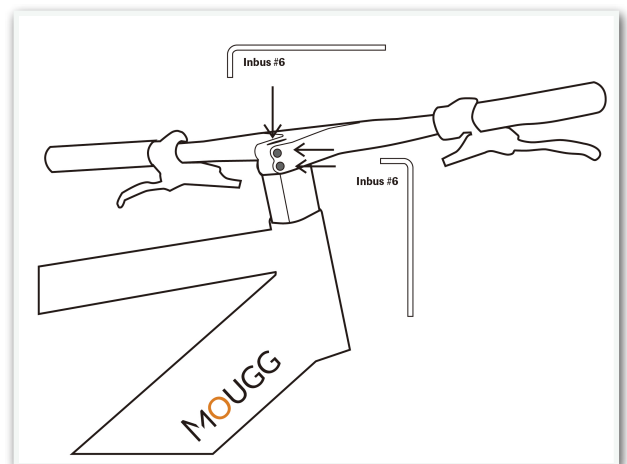

Sportlenker m. integriertem Display und USB

Sitzposition einstellen

Bevor Du Dein MOUGG zum ersten Mal benutzen, muss die Sitzposition auf Ihre Körpermaße eingestellt werden. Nur so kannst Du sicher und gesund fahren. Dazu müssen der Sattel in Höhe, horizontaler Ausrichtung und Neigung und der Lenker mit Vorbau in Höhe und Ausrichtung eingestellt werden.

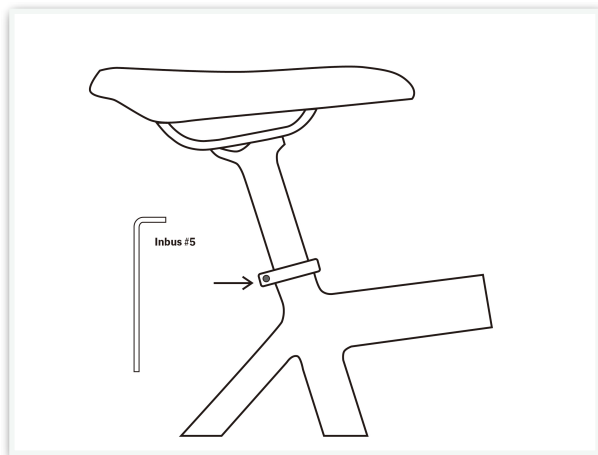

Klemmschraube fest ziehe



Die Markierung darf auf keinem Fall überschritten werden.

Korrekte Sitzhöhe

Stelle den Sattel auf die geschätzt richtige Höhe ein. Setze Dich auf Dein MOUGG. Lass es Dich dabei von einem Helfer festhalten oder stütze Dich an einer Wand oder einem Geländer ab. Stelle ein Pedal in seine tiefste Stellung und setze die Ferse darauf. Jetzt sollte Dein Bein gestreckt sein. Wenn Du jetzt den Fuß in seine richtige Fahrposition stellst, Sollte das Bein leicht angewinkelt sein.

Licht ein- und ausschalten

1. Tagfahrlicht-Funktion

Das im Rahmen eingebaute Tagfahrlicht bleibt bei eingeschaltetem System immer an, um mehr Sicherheit zu gewährleisten.

2. Fahrlicht

Die ‚+‘ / ‚^‘ Taste für 3 Sek. Gedrückt halten um das Licht einzuschalten.

Folgendes Symbol erscheint am Display: Licht ein 

Um das Licht auszuschalten, halte bitte die Taste ebenfalls kurz gedrückt.

3. Fernlichtfunktion

Dein MOUGG verfügt über die Fernlichtfunktion um Dir in dunkel die maximale Fahrsicherheit zu gewährleisten.

Kurz auf die Taste tippen um die s.g. Lichthupe zu aktivieren, halte die Taste für 5 Sek. Gedrückt, um das Fernlicht ein- / auszuschalten.

Du darfst das Fernlicht nur einschalten, wenn die Sicht stark eingeschränkt ist.

Bitte beachte drauf dass das Fahrlicht in folgenden Situationen verboten ist:

- Andere Verkehrsteilnehmer werden von vorne oder hinten geblendet.
- Es gibt eine außenreichende Straßenbeleuchtung.

Unterstützung-Stufen

Dein MOUGG leistet Dir die zusätzlichen Unterstützungen bei Fahren.

Es stehen mehrer Unterstützungsstufen zur Verfügung:

Aus: Normale Fahrradbedingungen - der Motor ist nicht aktiv, MOUGG kann mit eingeschalteten Lichte ohne Motor gefahren werden.

- 1. Stufe:** Effiziente Unterstützung für eine maximale Akku-Reichweite
- 2. Stufe:** Gleichmäßige Unterstützung für lange Strecken bei großer Akku-Reichweite
- 3. Stufe:** Mittelmäßige Unterstützung um schnell ans Ziel zu kommen.
- 4. Stufe:** Kräftige Unterstützung für sportliches Fahren, auf bergigen Strecken oder im Stadtverkehr.
- 5. Stufe:** Maximale Unterstützung zum maximalen Fahrspass.

Akku aufladen

Lade den Akku bei Temperaturen zwischen 0 und 45 Grad auf (idealerweise bei Raumtemperatur oder bei 20 Grad). Lass dem Akku ausreichend Zeit, um diese Temperatur vor dem Ladevorgang zu erreichen.

1. Stecke zunächst den Stecker des Ladekabels in die Ladebuchse am Akku und verbinde dann das Ladegerät mit einer Steckdose.
2. Sobald das Ladegerät an die Stromversorgung angeschlossen ist, beginnt eine rote LED zu leuchten.
3. Sobald der Ladevorgang abgeschlossen ist, ändert sich die LED-Farbe von Rot zu Grün. Sobald der Akku voll aufgeladen ist, ziehen Sie zuerst den Stecker aus der Steckdose und warten bis die LED des Ladegerätes erlischt. Erst danach ziehe den Stecker aus dem Akku.

Die Ladezeit hängt von verschiedenen Faktoren ab. Je nach Temperatur, Alter, Verschleiß und Kapazität des Akkus kann sie stark variieren.

Sobald der Akku vollständig geladen ist, wird der Ladevorgang automatisch beendet. Ziehe den Stecker aus dem Akku und aus der Steckdose.