

# **ProBreeze**<sup>®</sup>

Instruction Manual  
Bedienungsanleitung  
Mode d'emploi  
Manuale di istruzioni  
Manual de instrucciones  
Handleiding  
Bruksanvisning  
Instrukcja obsługi

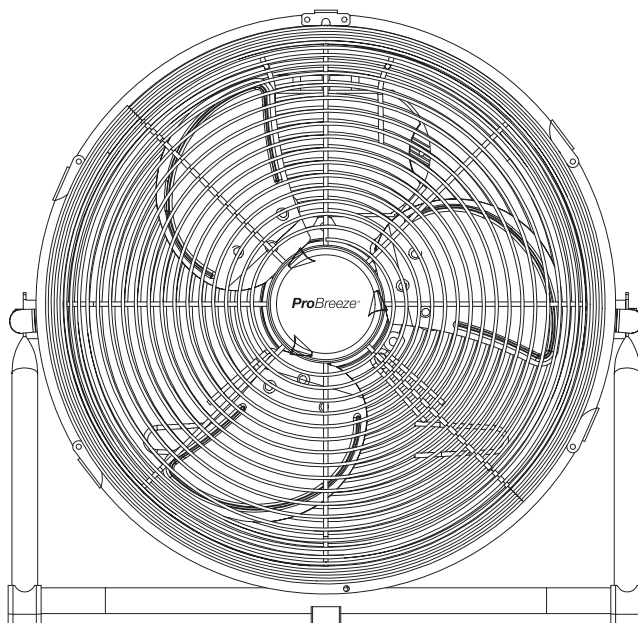

## **Model PB-F-21**

12" Chrome Floor Fan

**IMPORTANT INSTRUCTIONS  
- RETAIN FOR FUTURE USE**

# CONTENTS

EN	Safety Instructions.....	Page 3
	Specifications.....	Page 5
	Symbols Explained.....	Page 5
	Parts.....	Page 6
	Set-Up.....	Page 6
	On/Off and Speed Controls.....	Page 6
	Angle Adjustment.....	Page 7
	Cleaning and Storage.....	Page 7
	Recycling and Disposal.....	Page 9
DE	Deutsch.....	Page 10
FR	Français.....	Page 17
IT	Italiano.....	Page 24
ES	Español.....	Page 31
NL	Nederland.....	Page 38
SV	Svenska.....	Page 45
PL	Polskie.....	Page 52

**ProBreeze®**

**12" CHROME FLOOR FAN  
MODEL PB-F-21**

Thank you for choosing to purchase a product from Pro Breeze. Please read the entire manual carefully prior to first use and keep in a safe place for future reference.

## SAFETY INSTRUCTIONS

### PLEASE READ AND SAVE THESE IMPORTANT SAFETY INSTRUCTIONS.

When using electrical appliances, basic safety precautions should always be followed to reduce risk of fire, electric shock, and injury to persons, including the following:

**⚠ WARNING: TO AVOID THE RISK OF ELECTRICAL SHOCK, FIRE OR INJURY TO PEOPLE, ALWAYS TURN THE APPLIANCE OFF, UNPLUG THE POWER CORD FROM THE ELECTRICAL OUTLET BEFORE HANDLING, CLEANING OR SERVICING THE APPLIANCE.**

- Use this appliance only as described in this manual. Any other use not recommended by the manufacturer may cause fire, electric shock, or injury to people.
- Ensure that the fan is switched off from the supply mains before removing the guard.
- Do not cover the appliance whilst in use.
- Always unplug the appliance when not in use.
- Keep the appliance out of reach of children and pets.
- Do not leave children alone or unattended in the area where the appliance is in use.
- Children shall not play with the appliance.
- Cleaning and user maintenance shall not be made by children without supervision.
- This appliance can be used by children aged from 8 years and above and persons with reduced physical, sensory or mental capabilities or lack of experience and knowledge if they have been given supervision or instructions concerning use of the appliance in a safe way and understand the hazards involved.





- The appliance must have a minimum 50cm clearance around all side of the appliance. We recommend a 30cm clearance around the back side of the appliance.
- Never leave the appliance unattended while in use.
- Always turn the appliance off and disconnected from the power supply when not in use.
- Avoid placing the power cord in areas where it can become a tripping hazard. Do not place the power cord under carpeting or cover it with rugs, runners or similar.
- Place the appliance on a flat, stable and dry surface and always keep the appliance in an upright position. Operating the appliance in any other position could cause a hazard.
- Never place anything on top of the appliance,
- Ensure that the mains supply (including voltage, frequency, and power) complies with the rating label of the appliance.
- There may be trace of odour during the first few minutes of initial use. This is normal and will quickly disappear.
- Do not cover the appliance or restrict the airflow of the inlet of exhaust grills whilst in use.
- Do not use this appliance to dry clothes.
- Do not use the appliance in high humidity or steam-filled rooms.
- Do not operate the appliance with wet hands.
- Never touch the blades during use.
- Do not use this appliance near water or in the immediate surroundings of a bath, shower or a swimming pool. Never place the appliance where it may fall into a bathtub or other water container.
- Do not allow water or other liquids to run into the interior of the appliance, as this could create a fire and/or electrical hazard.
- This appliance is intended for indoor household use and similar applications. Do not use outdoors.
- Do not use the appliance while sleeping or place it near a person who is sleeping.
- Do not use this appliance near petrol, paints, flammable gases, ovens or other heating sources.
- The mains cable should not hang down from the surface

- on which the appliance is placed in order to prevent the appliance from being pulled down.
- To avoid a circuit overload when using this appliance, do not operate another high-wattage appliance on the same electrical circuit.
- Always plug the appliance directly into a wall socket. Avoid using extension leads where possible as they may overheat and cause a risk of fire.
- Do not use this appliance with an external programmer, timer switch or any other device which would switch the appliance on automatically unless this has already been pre-built into the appliance by the manufacturer.
- Do not pull on the power cord. Never move, carry, or hang the appliance by the power cord.
- Do not kink or wrap the power cord and plug around the appliance, as this may cause the insulation to weaken or split, particularly where it enters the appliance.
- Do not operate the appliance with any safety guards removed.
- Do not operate the appliance if there are any signs of damage to the appliance or accessories supplied.
- Do not attempt to repair or adjust any electrical or mechanical elements in the appliance. Doing so may be unsafe and will void your warranty.

#### SPECIFICATIONS

Model:	PB-F-21-EU	Voltage:	220-240V~
Frequency:	50-60Hz	Power:	50W
Product Dimensions:	L390xW150xH385mm	Net Weight:	2.85kg

#### SYMBOLS EXPLAINED

	For indoor use only.		Please read instruction manual and retain for future use.
	Equipment complies with the applicable UK safety requirements and regulations.		Equipment complies with the applicable EU safety requirements and regulations.

## PARTS

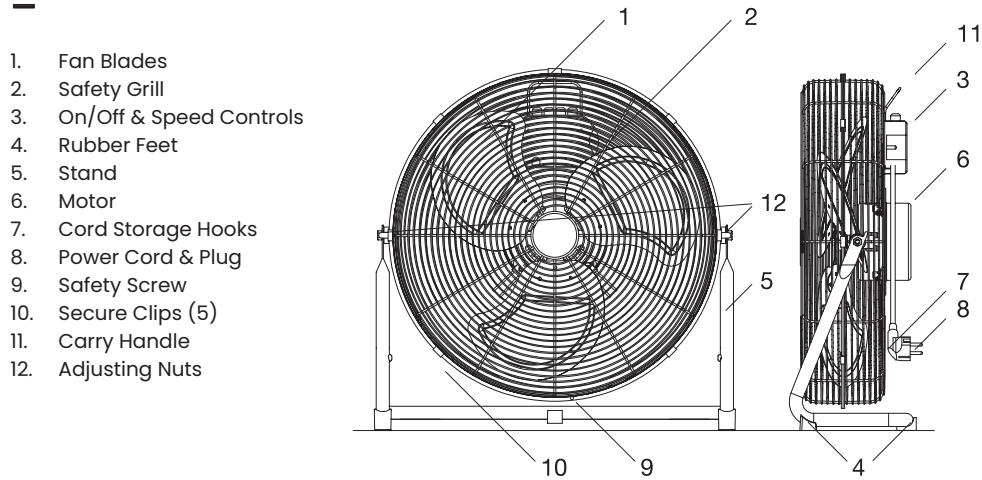

1. Fan Blades
2. Safety Grill
3. On/Off & Speed Controls
4. Rubber Feet
5. Stand
6. Motor
7. Cord Storage Hooks
8. Power Cord & Plug
9. Safety Screw
10. Secure Clips (5)
11. Carry Handle
12. Adjusting Nuts

These images are for reference only, please refer to your product.

If you find you're missing any parts from your order, please contact our customer care team by emailing [help@probreeze.com](mailto:help@probreeze.com) for fast and friendly help.

## SET-UP

1. Place the fan on a flat level floor.
2. Adjust the fan to the desired angle. It may be necessary to tighten the nuts on either side of the fan to secure the position.
3. Connect the fan to a power outlet.
4. Turn fan on.

**⚠ WARNING: DO NOT MOVE OR ADJUST THE ANGLE OF THE FAN WHILE IT IS ON.**

## ON/OFF AND SPEED CONTROLS

Use the control at the back of the fan to control the speed and turn the fan On and Off.

- 0 – Off
- 1 – Low Power
- 2 – Medium Power
- 3 – High Power

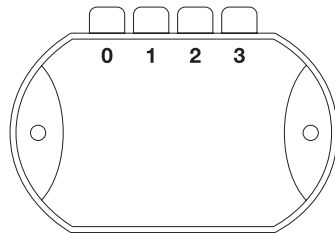

## ANGLE ADJUSTMENT

To make adjustments to the angle of the fan, switch it off and adjust it to the desired angle using minimal force, to not damage the fan.

If the fan does not adjust using minimal force, slightly loosen the adjusting nuts at the side of the fan by turning it anti-clockwise. Adjust the fan to the desired angle and tighten again by turning the clockwise.

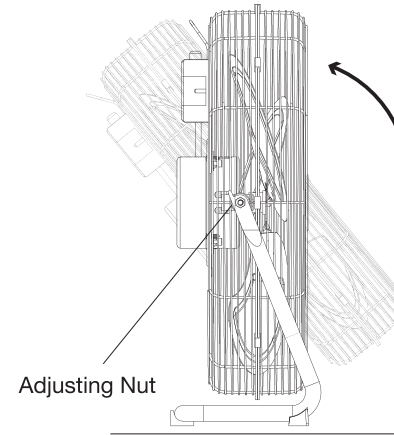

## CLEANING AND STORAGE

**⚠ WARNING: ALWAYS TURN THE APPLIANCE OFF AND UNPLUG THE POWER CORD FROM THE ELECTRICAL OUTLET BEFORE HANDLING OR CLEANING IT.**

**⚠ CAUTION: DO NOT ALLOW WATER OR OTHER LIQUIDS TO RUN INTO THE INTERIOR OF THE APPLIANCE, AS THIS COULD CREATE A FIRE AND/OR ELECTRICAL HAZARD.**

**⚠ CAUTION: DO NOT USE ANY ABRASIVE CLEANERS OR SOLVENTS, AS THIS WILL DAMAGE THE APPLIANCE.**

To clean the blades and interior of the fan:

1. Unclip the secure clips around the rim of the safety grill.

2. Unscrew the safety screw at the bottom of the safety grill.
3. Slide the top half of the safety grill upward to release it.
4. Use a duster or soft dry cloth to remove any dust on the fan blades and safety grill.
5. Replace the top half of the safety grill, safety screw and clips before using the fan again.

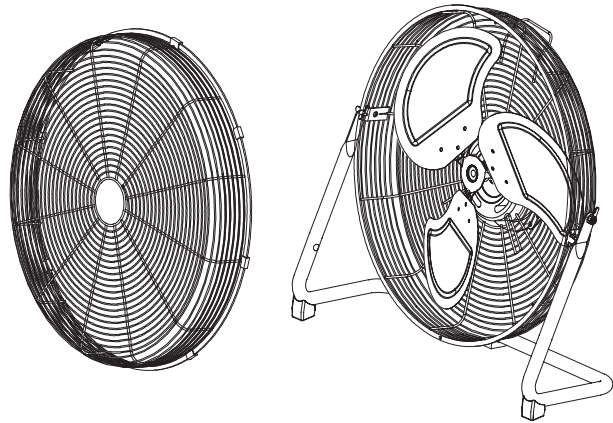

**To clean the exterior of the fan:**

- Wipe the exterior of the safety grill and stand by wiping it with a soft, damp cloth. Dry the appliance with a soft, dry cloth.

**Storage:**

- To store you product, we recommend using the original or similar size box.
- Store the appliance in a safe, clean and dry place, away from direct sunlight and out of reach of children when not in use.

**RECYCLING AND DISPOSAL**

Waste electrical and electronic products (WEEE), batteries, accumulators, and packaging should not be disposed of with general household waste. This is to prevent possible harm to the environment and human well-being, and to help conserve our natural resources. Most electrical products with a plug, battery, or cable can be recycled. Contact your local council, household waste disposal service, or the store where you purchased the product for information regarding the collection schemes in your area.

	<b>Waste Electrical and Electronic Equipment (WEEE)</b>	This symbol on the product and/or packaging indicates that Waste Electrical products (WEEE) under Directive 2012/19/EU which governs used electrical and electronic appliances, should not be disposed of with general household waste.
	<b>The Mobius Loop</b>	This symbol indicates that the product or packaging is capable of being recycled.

**Take-Back Scheme**

Waste electrical products (WEEE) can be sent to One Retail Group for recycling and disposal when you purchase a new product from One Retail Group, on a like-for-like basis. For more information on how to recycle this product please visit [www.probreeze.com](http://www.probreeze.com)

The end-user of electrical and electronic products (WEEE) is responsible for separating old batteries and lamp bulbs before they are handed over to a designated disposal and recycling service. Waste batteries can also be disposed of in collection bins, which can be found in most local supermarkets and household waste recycling centres.



Vielen Dank, dass Sie sich für den Kauf eines Produkts von Pro Breeze entschieden haben. Bitte lesen Sie das gesamte Handbuch vor der ersten Nutzung sorgfältig durch und bewahren Sie es für später an einem sicheren Ort auf.

### SICHERHEITSHINWEISE

#### BITTE LESEN UND BEWAHREN SIE DIESE WICHTIGEN SICHERHEITSHINWEISE AUF.

Bei der Verwendung von Elektrogeräten sollten stets grundlegende Sicherheitsvorkehrungen getroffen werden, um das Risiko von Feuer, Stromschlag und Verletzungen zu verringern, einschließlich der folgenden:

**⚠️ WARNUNG: UM DAS RISIKO VON ELEKTRISCHEN SCHLÄGEN, EINEM BRAND ODER VERLETZUNGEN ZU VERMEIDEN, SCHALTEN SIE DAS GERÄT IMMER AUS, ZIEHEN SIE DAS NETZKABEL AUS DER STECKDOSE, BEVOR SIE DAS GERÄT HANDHABEN, REINIGEN ODER WARTEN.**

- Verwenden Sie dieses Gerät ausschließlich wie in diesem Handbuch beschrieben. Jede andere vom Hersteller nicht empfohlene Nutzung kann zu Bränden, einem elektrischen Schlag oder zu Verletzungen führen.
- Stellen Sie sicher, dass der Lüfter von der Netzversorgung ausgeschaltet ist, bevor Sie den Schutz entfernen.
- Decken Sie das Gerät während des Gebrauchs nicht ab.
- Trennen Sie das Gerät stets vom Stromnetz, wenn es nicht verwendet wird.
- Bewahren Sie das Gerät außerhalb der Reichweite von Kindern und Haustieren auf.
- Lassen Sie Kinder nicht alleine oder unbeaufsichtigt in dem Bereich, an dem das Gerät verwendet wird.
- Kinder dürfen nicht mit dem Gerät spielen.
- Reinigung und Wartung dürfen nicht von unbeaufsichtigten Kindern durchgeführt werden.
- Dieses Gerät kann von Kindern ab 8 Jahren und darüber

sowie von Personen mit eingeschränkten körperlichen, sensorischen oder geistigen Fähigkeiten oder Mangel an Erfahrung und Wissen verwendet werden, wenn sie beaufsichtigt werden oder Anweisungen zum sicheren Gebrauch des Geräts erhalten und die Gefahren verstehen beteiligt.

- Das Gerät muss an allen Seiten einen Mindestabstand von 50cm haben. Wir empfehlen einen Abstand von 30cm an der Rückseite des Geräts.
- Lassen Sie das Gerät während der Verwendung niemals unbeaufsichtigt.
- Wenn Sie das Gerät gerade nicht verwenden, schalten Sie es ab und trennen Sie es von der Stromversorgung.
- Verlegen Sie das Netzkabel nicht so, dass man darüber stolpern kann. Verlegen Sie das Netzkabel nicht unter dem Teppichboden und bedecken Sie es nicht mit Teppichen, Läufern oder Ähnlichem.
- Stellen Sie das Gerät auf eine flache, stabile und trockene Oberfläche und halten Sie es immer aufrecht. Es kann gefährlich sein, das Gerät in einer anderen Position zu verwenden.
- Stellen Sie niemals Gegenstände auf das Gerät,
- Stellen Sie sicher, dass die Netzversorgung (einschließlich Spannung, Frequenz und Leistung) dem Typenschild des Geräts entspricht.
- In den ersten Minuten der ersten Nutzung kann es sein, dass Sie einen Geruch wahrnehmen. Dies ist normal und geht schnell vorbei.
- Decken Sie das Gerät während des Betriebs nicht ab und blockieren Sie nicht den Luftstrom am Einlass des Abluftgitters.
- Verwenden Sie dieses Gerät nicht zum Trocknen von Kleidung.
- Verwenden Sie das Gerät nicht in Räumen mit hoher Luftfeuchtigkeit oder Dampf.
- Verwenden Sie das Gerät nicht mit nassen Händen.
- Berühren Sie während des Gebrauchs niemals die Fächer während des Gebrauchs.
- Verwenden Sie dieses Gerät nicht in der Nähe von Wasser

oder in der unmittelbaren Umgebung eines Bades, einer Dusche oder eines Schwimmbeckens. Stellen Sie das Gerät niemals so auf, dass es in eine Badewanne oder einen anderen Wasserbehälter fallen kann.

- Lassen Sie kein Wasser oder andere Flüssigkeiten in das Innere des Geräts gelangen, da dies zu einem Brand und / oder zu einem elektrischen Schlag führen kann.
- Dieses Gerät ist für den Hausgebrauch und ähnliche Anwendungen vorgesehen. Nicht im Freien verwenden.
- Verwenden Sie das Gerät nicht während Sie schlafen und stellen Sie es nicht in der Nähe von schlafenden Personen auf.
- Benutzen Sie dieses Gerät nicht in der Nähe von Benzin, Farben, brennbaren Gasen, Öfen oder anderen Heizquellen.
- Das Netzkabel sollte nicht von der Oberfläche herunterhängen, auf der das Gerät platziert ist, um zu verhindern, dass das Gerät durch das Gewicht heruntergezogen wird.
- Verwenden Sie kein anderes Gerät mit hoher Leistung im selben Stromkreis, um eine Überlastung des Stromkreises zu vermeiden.
- Stecken Sie den Lüfter immer direkt in eine Steckdose. Verwenden Sie nach Möglichkeit keine Verlängerungskabel, da diese überhitzen könnten, was eine Brandgefahr darstellt.
- Verwenden Sie das Gerät nicht mit einem externen Programm oder einem Timer, der das Gerät automatisch einschaltet, außer falls dieser bereits vom Hersteller in das Gerät eingebaut wurde.
- Ziehen Sie nicht am Netzkabel. Bewegen, tragen oder hängen Sie das Gerät niemals am Netzkabel auf.
- Knicken oder wickeln Sie das Netzkabel nicht um das Gerät, da dies dazu führen kann, dass die Isolierung beschädigt wird oder reißt, insbesondere dort, wo sie in das Gerät eintritt.
- Betreiben Sie das Gerät nicht ohne Sicherung.
- Betreiben Sie das Gerät nicht, wenn Sie Anzeichen von Schäden am mitgelieferten Gerät oder Zubehör finden.

- Versuchen Sie nicht, elektrische oder mechanische Komponenten des Geräts zu reparieren oder einzustellen. Dies kann gefährlich sein und führt zum Erlöschen Ihrer Garantie.

## SPEZIFIKATIONEN

Modell:	PB-F-21-EU	Spannung:	220-240V~
Frequenz:	50-60Hz	Leistung:	50W
Produktabmessungen:	L390xB150xH385mm	Produktabmessungen:	2.85kg

## ERLÄUTERUNG DER SYMBOLE

	Nur für den Innengebrauch.		Bitte lesen Sie die Bedienungsanleitung und bewahren Sie sie für den späteren Gebrauch auf.
	Die Ausrüstung entspricht den geltenden britischen Sicherheitsanforderungen und -vorschriften		Das Gerät entspricht den geltenden EU-Sicherheitsanforderungen und -vorschriften.

## BAUTEILE

1. Lüfterflügel
2. Sicherheitsgrill
3. Ein/Aus-Schalter & Geschwindigkeitsregler
4. Gummifüße
5. Ständer
6. Motor
7. Kabelhaken
8. Netzkabel & Stecker
9. Sicherheitsschraube
10. Sicherheitsclips (5)
11. Tragegriff
12. Einstellmutter

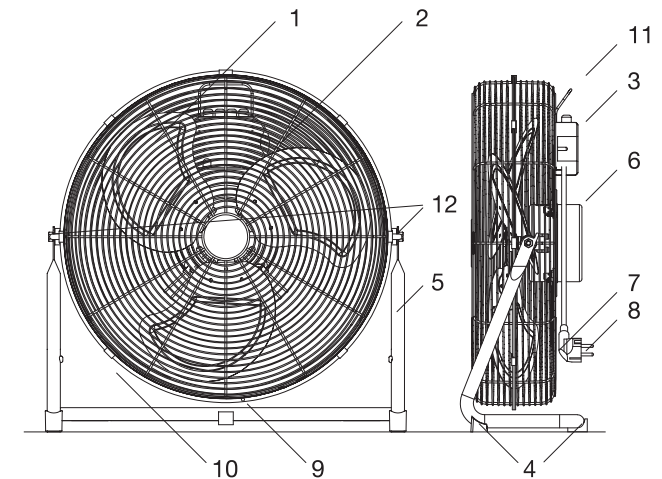

Diese Bilder dienen nur als Referenz, sehen Sie bitte direkt am Produkt nach.

Wenn Sie feststellen, dass bei Ihrer Bestellung Bauteile fehlen, wenden Sie sich bitte per E-Mail an [help@probreeze.com](mailto:help@probreeze.com) an unser Kundendienstteam, wo Ihnen schnell und freundlich geholfen wird.

## AUFBAU

1. Stellen Sie den Ventilator auf einen ebenen Boden.
2. Stellen Sie den Ventilator auf den gewünschten Winkel ein. Möglicherweise müssen die Muttern auf beiden Seiten des Lüfters angezogen werden, um die Position zu sichern.
3. Schließen Sie den Lüfter an eine Steckdose an.
4. Ventilator einschalten.

**⚠ VORSICHT: BEWEGEN SIE DEN VENTILATOR NICHT UND VERSTELLEN SIE SEINEN WINKEL NICHT, WÄHREND ER EINGESCHALTET IST.**

## EIN/AUS- UND GESCHWINDIGKEITSREGELUNG

Verwenden Sie den Regler auf der Rückseite des Lüfters, um die Geschwindigkeit zu steuern und den Lüfter ein- und auszuschalten.

- 0 – Aus
- 1 – Geringe Leistung
- 2 – Mittlere Leistung
- 3 – Hohe Leistung

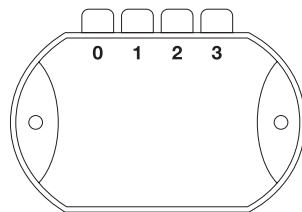

## EINSTELLEN DES WINKELS

Um den Winkel des Lüfters anzupassen, schalten Sie ihn aus und stellen Sie ihn vorsichtig auf den gewünschten Winkel ein, um den Lüfter nicht zu beschädigen.

Wenn sich der Lüfter nicht mit minimalem Kraftaufwand verstellen lässt, lösen Sie die Einstellmutter an der Seite des Lüfters leicht, indem Sie ihn gegen den Uhrzeigersinn drehen. Stellen Sie den Ventilator auf den gewünschten Winkel ein und ziehen Sie ihn durch Drehen im Uhrzeigersinn wieder fest.

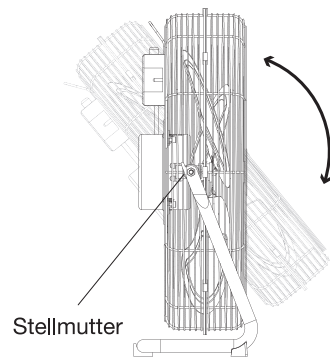

## REINIGUNG UND LAGERUNG

**⚠ WARNUNG: SCHALTEN SIE DAS GERÄT IMMER AUS UND ZIEHEN SIE DAS NETZKABEL AUS DER STECKDOSE, BEVOR SIE ES HANDHABEN ODER REINIGEN.**

**⚠ VORSICHT: LASSEN SIE KEIN WASSER ODER ANDERE FLÜSSIGKEITEN IN DAS INNERE DES GERÄTS GELANGEN, DA DIES ZU EINEM BRAND UND / ODER ZU EINEM ELEKTRISCHEN SCHLAG FÜHREN KANN.**

**⚠ VORSICHT: VERWENDEN SIE KEINE SCHEUERMITTEL ODER LÖSUNGSMITTEL, DA DIES ZU BESCHÄDIGUNGEN DES GERÄTS FÜHRT.**

So reinigen Sie die Flügel und das Innere des Ventilators:

1. Lösen Sie die Sicherheitsclips am Rand des Sicherheitsgrills.
2. Lösen Sie die Sicherheitsschraube unten am Sicherheitsgrill.
3. Schieben Sie die obere Hälfte des Sicherheitsgrills nach oben, um ihn zu lösen.
4. Verwenden Sie ein Staubtuch oder ein weiches, trockenes Tuch, um Staub von den Lüfterflügeln und dem Sicherheitsgrill zu entfernen.
5. Tauschen Sie die obere Hälfte des Sicherheitsgrills, der Sicherheitsschraube und des Clips aus, bevor Sie den Lüfter wieder verwenden.

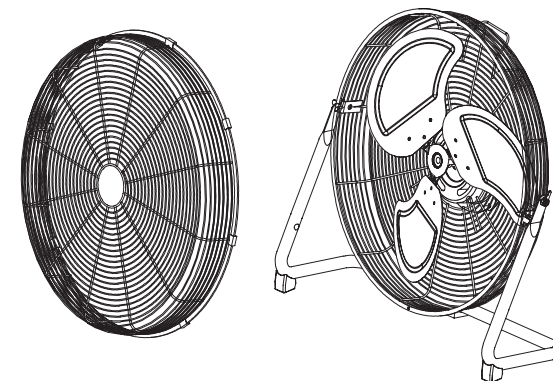



## So reinigen Sie das Äußere des Ventilators:



- Wischen Sie die Außenseite des Sicherheitsgitters und des Ständers mit einem weichen, feuchten Tuch ab. Trocknen Sie das Gerät mit einem weichen, trockenen Tuch.

## Aufbewahrung:

- Zur Aufbewahrung Ihres Produkts empfehlen wir die Verwendung des Originalkartons oder eines Kartons ähnlicher Größe.
- Bewahren Sie das Gerät an einem sicheren, sauberen und trockenen Ort außerhalb direkter Sonneneinstrahlung und außerhalb der Reichweite von Kindern auf, wenn Sie es nicht benutzen.

## RECYCLING UND ENTSORGUNG

Elektro- und Elektronik-Altgeräte (WEEE), Batterien, Akkus und Verpackungen dürfen nicht mit dem Hausmüll entsorgt werden. Dies dient dazu, mögliche Schäden für die Umwelt und das menschliche Wohlergehen zu verhindern und unsere natürlichen Ressourcen zu schonen. Die meisten Elektroprodukte mit Stecker, Batterie oder Kabel können recycelt werden. Informationen zu den Sammelsystemen in Ihrer Nähe erhalten Sie von Ihrer Gemeindeverwaltung, der Müllabfuhr oder dem Geschäft, in dem Sie das Produkt gekauft haben.

	<b>Elektro- und Elektronik-Altgeräte (WEEE)</b>	Dieses Symbol auf dem Produkt und/oder der Verpackung weist darauf hin, dass Elektro-Altgeräte (WEEE) gemäß der Richtlinie 2012/19/EU, die Elektro- und Elektronik-Altgeräte regelt, nicht mit dem normalen Hausmüll entsorgt werden dürfen.
	<b>Die Möbius-Schleife</b>	Dieses Symbol weist darauf hin, dass das Produkt oder die Verpackung recycelt werden kann.

## Rücknahmesystem

Sie können Elektro- und Elektronik-Altgeräte für Recycling und Entsorgung an die One Retail Group schicken, wenn Sie ein neues, vergleichbares Produkt von One Retail Group kaufen. Weitere Informationen zum Recycling dieses Produkts finden Sie unter [www.probreeze.com](http://www.probreeze.com)

Der Endverbraucher von Elektro- und Elektronikprodukten (WEEE) ist dafür verantwortlich, alte Batterien und Glühlampen zu trennen, bevor sie einem dafür vorgesehenen Entsorgungs- und Recyclingdienst übergeben werden. Altbatterien können auch in Sammelbehältern entsorgt werden, die Sie in den meisten örtlichen Supermärkten und Recyclinghöfen für Hausmüll finden.

# ProBreeze®

REFROIDISSEUR D'AIR PAR  
ÉVAPORATION 5L  
MODÈLE PB-AC-09W

Merci d'avoir acheté un produit Pro Breeze. Veuillez lire attentivement la notice dans son intégralité avant la première utilisation et conservez-la en lieu sûr pour toute référence ultérieure.

## CONSIGNES DE SÉCURITÉ

### VEUILLEZ LIRE ET CONSERVER CES CONSIGNES DE SÉCURITÉ.

Avant d'utiliser un appareil électrique, veuillez à respecter les mesures de sécurité de base afin de réduire les risques d'incendie, d'électrocution et de blessure, notamment:

**⚠ AVERTISSEMENT: AFIN D'ÉVITER TOUT RISQUE D'ÉLECTROCUTION, D'INCENDIE OU DE BLESSURE, ÉTEIGNEZ SYSTÉMATIQUEMENT L'APPAREIL, DÉBRANCHEZ LE CÂBLE D'ALIMENTATION DE LA PRISE ÉLECTRIQUE AVANT DE LE MANIPULER, DE LE NETTOYER OU DE PROCÉDER À L'ENTRETIEN.**

- Utiliser cet appareil uniquement comme décrit dans ce manuel. Toute utilisation non recommandée par le fabricant peut provoquer un incendie, un risque accru d'électrocution ou de blessure.
- Assurez-vous que le ventilateur est éteint du réseau électrique avant de retirer la protection.
- Ne couvrez pas l'appareil en cours d'utilisation.
- Débranchez toujours l'appareil lorsqu'il n'est pas utilisé.
- Gardez l'appareil hors de portée des enfants et des animaux domestiques.
- Ne pas laisser un enfant seul ou sans surveillance dans la zone où l'appareil est utilisé.
- Les enfants ne doivent pas jouer avec l'appareil.
- Le nettoyage et l'entretien par l'utilisateur ne peuvent en aucun cas être effectués par des enfants sans surveillance.
- Cet appareil peut être utilisé par des enfants à partir de 8 ans et des personnes dont les capacités physiques,

sensorielles ou mentales sont réduites ou qui manquent d'expérience et de connaissances, à condition qu'elles aient été supervisées ou qu'elles aient reçu des instructions concernant son utilisation en toute sécurité et qu'elles comprennent les risques encourus.

- L'appareil doit être entouré d'un espace libre d'au moins 50cm. Nous recommandons un espace libre de 30cm autour de l'arrière de l'appareil.
- Ne laissez jamais l'appareil sans surveillance pendant son utilisation.
- Éteignez toujours l'appareil et débranchez-le de l'alimentation électrique lorsqu'il n'est pas utilisé.
- Évitez de placer le câble d'alimentation dans une zone où il pourrait présenter un risque de trébuchement. Ne pas placer le câble d'alimentation sous une moquette ou un tapis, et ne pas couvrir, d'un tapis des patins ou tout autre revêtement similaire.
- Placez l'appareil sur une surface plane, stable et sèche et maintenez-le systématiquement en position verticale. L'utilisation de l'appareil dans une autre position peut s'avérer dangereuse.
- Ne posez jamais aucun objet sur l'appareil.
- Assurez-vous que l'alimentation secteur (y compris la tension, la fréquence et l'alimentation) est conforme à la plaque signalétique de l'appareil.
- Une odeur pourrait se dégager au cours des premières minutes d'utilisation. C'est normal. Cette odeur disparaîtra rapidement.
- Ne couvrez pas l'appareil. Ne restreignez pas le débit d'air des grilles d'entrée pendant son utilisation.
- N'utilisez pas cet appareil pour sécher des vêtements.
- N'utilisez pas l'appareil dans des pièces très humides ou remplies de vapeur.
- N'utilisez pas l'appareil avec les mains mouillées.
- Ne touchez jamais les pales du ventilateur pendant l'utilisation.





- N'utilisez pas cet appareil à proximité d'un point d'eau, d'une baignoire, d'une douche ou d'une piscine. Ne placez jamais l'appareil où il pourrait tomber dans une baignoire ou un autre récipient contenant de l'eau.
- Ne laissez pas l'eau ou d'autres liquides pénétrer à l'intérieur de l'appareil, car cela pourrait créer un incendie et/ou un risque d'électrocution.
- Ce produit est destiné à un usage domestique intérieur et à des applications similaires. Ne pas utiliser à l'extérieur.
- N'utilisez pas l'appareil lorsque vous dormez. Ne le placez pas à proximité d'une personne endormie.
- N'utilisez pas l'appareil à proximité d'essence, de gaz inflammables, de fours ou autres sources de chaleur.
- Le câble d'alimentation ne doit pas pendre de la surface sur laquelle l'appareil est placé afin d'éviter tout risque de chute.
- Pour éviter une surcharge du circuit lors de l'utilisation de cet appareil, ne faites pas fonctionner un autre appareil de forte puissance sur le même circuit électrique.
- Branchez toujours le ventilateur directement sur une prise murale. Évitez d'utiliser des rallonges, car elles pourraient surchauffer et constituer un risque d'incendie.
- N'utilisez pas cet appareil avec un programmateur externe, un temporisateur ou tout autre dispositif qui l'activerait automatiquement à moins que celui-ci n'ait été préalablement intégré à l'appareil par le fabricant.
- Ne tirez pas sur le cordon d'alimentation pour arrêter l'appareil. Ne pas déplacer, ne pas transporter, ne jamais suspendre l'appareil par le câble d'alimentation.
- Ne pas plier ni enrouler le cordon d'alimentation et la fiche autour de l'appareil, car cela pourrait fragiliser ou fissurer l'isolant, en particulier à la jonction avec le dispositif.
- Ne pas utiliser l'appareil si les dispositifs de sécurité ont été retirés.

- N'utilisez pas l'appareil ou ses accessoires si vous constatez des signes de dommages.
- N'essayez pas de réparer ou de régler les composants électriques ou mécaniques de l'appareil. Cela pourrait s'avérer dangereux et annulerait votre garantie.

## SPÉCIFICATIONS

Numéro de modèle:	PB-F-21-EU	Tension:	220-240V~
Fréquence:	50-60Hz	Puissance:	50W
Dimensions:	L390xL150xH385mm	Poids net:	2.85kg

## EXPLICATION DES SYMBOLES

	Pour une utilisation en intérieur.		Veillez lire le manuel d'instructions et le conserver pour une utilisation future.
	L'équipement est conforme aux exigences et réglementations de sécurité applicables au Royaume-Uni		L'équipement est conforme à l'UE applicable exigences et règles de sécurité.

## PIÈCES

1. Pales du ventilateur
2. Grille de sécurité
3. Commandes marche/arrêt et vitesse
4. Pieds en caoutchouc
5. Socle de soutien
6. Moteur
7. Crochets de rangement du cordon
8. Cordon d'alimentation et prise
9. Vis de sécurité
10. Clips de sécurité (5)
11. Poignée de transport
12. Écrou de réglage

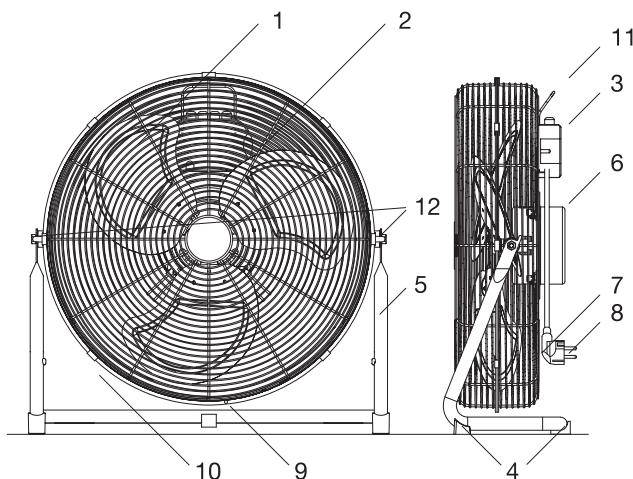

Ces images sont fournies à titre indicatif uniquement, veuillez vous référer à votre produit.

Si vous constatez qu'il vous manque des pièces dans votre commande, veuillez contacter notre service client en envoyant un e-mail à l'adresse [help@probreeze.com](mailto:help@probreeze.com) pour une aide rapide.

## INSTALLATION

1. Placez le ventilateur sur une surface plate.
2. Réglez le ventilateur selon l'angle souhaité. Les écrous devront probablement être desserrés de chaque côté du ventilateur pour en sécuriser la position.
3. Branchez le ventilateur à une prise de courant.
4. Allumez le ventilateur.

 **AVERTISSEMENT: NE DÉPLACEZ PAS ET N'AJUSTEZ PAS L'ANGLE DU VENTILATEUR LORSQU'IL EST EN MARCHÉ.**

## COMMANDE MARCHÉ/ARRÊT ET VITESSE

Utilisez la commande à l'arrière du ventilateur pour allumer et éteindre le ventilateur, et en contrôler la vitesse.

- 0 – Arrêt
- 1 – Faible puissance
- 2 – Puissance moyenne
- 3 – Haute puissance

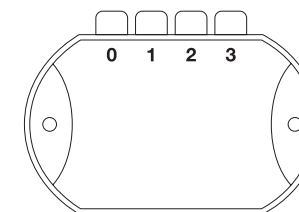

## RÉGLAGE DE L'ANGLE

Pour ajuster l'angle du ventilateur, éteignez-le et ajustez-le selon l'angle souhaité, délicatement afin de ne pas l'endommager.

Si cela ne fonctionne pas, desserrez légèrement les écrous de réglage sur le côté du ventilateur en tournant dans le sens antihoraire. Réglez le ventilateur selon l'angle souhaité et resserrez l'écrou dans le sens des aiguilles d'une montre.

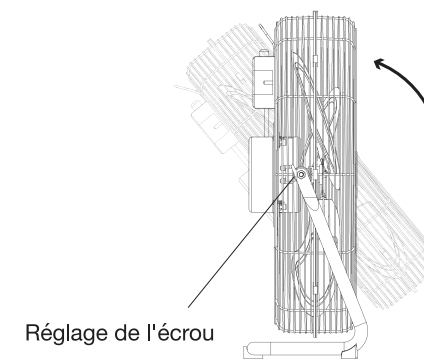

## NETTOYAGE ET RANGEMENT

- ⚠ **AVERTISSEMENT: ÉTEIGNEZ TOUJOURS L'APPAREIL ET DÉBRANCHEZ LE CORDON D'ALIMENTATION DE LA PRISE ÉLECTRIQUE AVANT DE LE MANIPULER OU DE LE NETTOYER.**
- ⚠ **ATTENTION: NE LAISSEZ PAS D'EAU OU D'AUTRES LIQUIDES PÉNÉTRER DANS L'APPAREIL. CELA POURRAIT CRÉER UN INCENDIE ET/OU UN RISQUE D'ÉLECTROCUTION.**
- ⚠ **ATTENTION: N'UTILISEZ PAS DE NETTOYANTS OU SOLVANTS ABRASIFS. CELA ENDOMMAGERA L'APPAREIL.**

Pour nettoyer les pales et l'intérieur du ventilateur:

1. Déclipsez les clips de sécurité au bord de la grille de sécurité.
2. Dévissez la vis de sécurité au bas de la grille.
3. Faites glisser la moitié supérieure de la grille de sécurité vers le haut pour la libérer.
4. Utilisez un chiffon doux et sec pour éliminer la poussière sur les pales du ventilateur et la grille de sécurité.
5. Remettez en place la moitié supérieure de la grille de sécurité, la vis de sécurité et les clips avant de réutiliser le ventilateur.

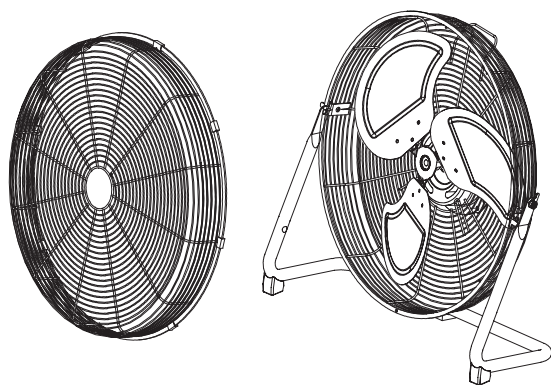

## Pour nettoyer l'extérieur du ventilateur:



- Essuyez l'extérieur de la grille de sécurité avec un chiffon doux et humide. Séchez l'appareil avec un chiffon doux et sec.

## Rangement:

- Pour ranger votre produit, utilisez la boîte d'origine ou tout contenant de taille similaire.
- Rangez l'appareil dans un endroit sûr, propre et sec, hors de portée des enfants lorsqu'il n'est pas utilisé.

## RECYCLAGE ET MISE AU REBUT

Les produits électriques et électroniques (DEEE), les batteries (piles), les accumulateurs et les emballages ne doivent pas être jetés avec les déchets ménagers ordinaires. Ceci afin d'éviter de porter préjudice à l'environnement et au bien-être humain et de contribuer à la conservation de nos ressources naturelles. La plupart des produits électriques munis d'une fiche, d'une batterie ou d'un câble peuvent être recyclés. Contactez votre municipalité/commune, le service d'élimination des déchets ménagers ou la boutique où vous avez acheté le produit pour obtenir des informations sur les programmes de collecte dans votre région.

	<b>Déchets d'équipements électriques et électroniques (DEEE)</b>	Ce symbole sur le produit et/ou l'emballage indique que les déchets d'équipements électriques et électroniques (DEEE), conformément à la directive 2012/19/UE qui régit les appareils électriques et électroniques usagés, ne doivent pas être jetés avec les déchets ménagers généraux.
	<b>La boucle de Mobius</b>	Ce symbole indique que le produit ou l'emballage est recyclable.
	<b>Triman Logo</b>	Nos produits et emballages se recyclent, ne les jetez pas! Trouvez où les déposer sur le site <a href="http://www.quefairedemesdechets.fr">www.quefairedemesdechets.fr</a>

## Programme de reprise

Les déchets de produits électriques (DEEE) peuvent être envoyés à One Retail Group pour recyclage et élimination lorsque vous achetez un nouveau produit auprès de One Retail Group, sur un achat de valeur comparable. Pour plus d'informations sur la façon de recycler ce produit, veuillez visiter [www.probreeze.com](http://www.probreeze.com)

L'utilisateur final des produits électriques et électroniques (DEEE) est responsable de la séparation des piles et des ampoules usagées avant qu'elles ne soient remises à un service d'élimination et de recyclage désigné. Les piles et batteries usagées peuvent également être jetées dans les bacs de collecte, que l'on trouve dans la plupart des supermarchés locaux et dans les centres de recyclage des déchets ménagers.

Grazie per aver scelto di acquistare un prodotto da Pro Breeze. Prima di procedere con il primo utilizzo, leggere attentamente l'intero manuale e conservarlo in un luogo sicuro per future consultazioni.

### ISTRUZIONI DI SICUREZZA

—

#### SI PREGA DI LEGGERE E CONSERVARE QUESTE IMPORTANTI ISTRUZIONI DI SICUREZZA.

Quando si utilizzano apparecchi elettrici, è necessario rispettare sempre le precauzioni di sicurezza di base per ridurre il rischio di incendi, scosse elettriche e lesioni alle persone, compresa la seguente:

**⚠ AVVERTENZA: PER EVITARE IL RISCHIO DI SCOSSE ELETTRICHE, INCENDI O LESIONI ALLE PERSONE, SPEGNERE SEMPRE L'APPARECCHIO, SCOLLEGARE IL CAVO DI ALIMENTAZIONE DALLA PRESA ELETTRICA PRIMA DI MANEGGIARE, PULIRE O RIPARARE L'APPARECCHIO.**

- Utilizzare il dispositivo seguendo esclusivamente le istruzioni riportate nel presente manuale. Qualsiasi altro utilizzo non consigliato dal fabbricante può causare Non coprire l'apparecchio durante l'utilizzo.
- Assicurarsi che la ventola sia spenta dalla rete prima di rimuovere la protezione.
- Scollegare sempre il dispositivo quando non è in uso.
- Tenere il dispositivo fuori dalla portata di bambini e animali domestici.
- Non lasciare i bambini soli o incustoditi nell'area in cui il dispositivo è in funzionamento.
- I bambini non devono giocare con il dispositivo.
- La pulizia e la manutenzione da parte dell'utente non devono essere eseguite da bambini non sorvegliati da un adulto.
- Questo apparecchio può essere utilizzato da bambini

di età pari o superiore a 8 anni e da persone con ridotte capacità fisiche, sensoriali o mentali o con mancanza di esperienza e conoscenza solo sotto supervisione o se sono state impartite istruzioni relative all'uso dell'apparecchio in modo sicuro e siano stati compresi i pericoli derivanti.

- L'apparecchio deve avere uno spazio libero minimo di 50cm attorno a tutti i lati. Consigliamo uno spazio libero di 30cm attorno al lato posteriore dell'apparecchio.
- Non lasciare mai l'apparecchio incustodito quando è in uso.
- Spegnerne sempre l'apparecchio e scollegarlo dall'alimentazione elettrica quando non viene utilizzato.
- Evitare di posizionare il cavo di alimentazione in aree in cui potrebbe costituire pericolo di inciampo. Non posizionare il cavo di alimentazione sotto la moquette né coprirlo con tappeti, pattini e simili.
- Posizionare il dispositivo su di una superficie piana, stabile e asciutta e mantenerlo sempre in posizione verticale. L'utilizzo del prodotto in qualsiasi altra posizione può causare rischi per la sicurezza.
- Non appoggiare mai nulla sopra l'apparecchio,
- Assicurarsi che l'alimentazione di rete (inclusi voltaggio, frequenza e potenza) sia conforme a quanto riportato sull'etichetta identificativa dell'apparecchio.
- Al primo utilizzo, potrebbe esserci traccia di odori durante i primi minuti di funzionamento. È un fatto del tutto normale che scomparirà rapidamente.
- Non coprire l'apparecchio né limitare il flusso d'aria dell'ingresso delle griglie di scarico durante l'uso.
- Non utilizzare l'apparecchio per asciugare indumenti.
- Non utilizzare l'apparecchio in ambienti ad alta umidità o pieni di vapore.
- Non utilizzare il dispositivo con le mani bagnate.
- Non toccare mai le lame durante il funzionamento.
- Non utilizzare l'apparecchio in prossimità di acqua o nelle immediate vicinanze di una vasca da bagno,



di una doccia o di una piscina. Non posizionare mai l'apparecchio in punti in cui potrebbe cadere in una vasca da bagno o in un altro recipiente contenente acqua.

- Non permettere che acqua o altri liquidi penetrino nell'apparecchio: ciò può creare un rischio incendio e/o un rischio elettrico.
- Il prodotto è destinato all'uso domestico in interni e applicazioni simili. Non utilizzare all'aperto.
- Non utilizzare il ventilatore durante il sonno o posizionarlo vicino a una persona che sta dormendo.
- Non utilizzare l'apparecchio in prossimità di benzina, vernici, gas infiammabili, forni o altre fonti di riscaldamento.
- Per evitare che venga tirato verso il basso, il cavo di alimentazione non deve pendere dalla superficie su cui è posto l'apparecchio.
- Per evitare qualsiasi sovraccarico del circuito quando si utilizza l'apparecchio, non azionare alcun altro dispositivo ad alta potenza sullo stesso circuito elettrico.
- Collegare sempre l'apparecchio direttamente a una presa da parete. Evitare, ove possibile, di utilizzare prolunghe in quanto potrebbero surriscaldarsi e provocare un rischio incendio.
- Non utilizzare l'apparecchio con un programmatore esterno, un timer o un qualsiasi altro dispositivo che accenda automaticamente l'apparecchio, a meno che esso non sia già stato incorporato dal fabbricante.
- Non tirare il cavo di alimentazione. Non spostare, trainare né appendere mai l'apparecchio per il cavo di alimentazione.
- Non attorcigliare né avvolgere il cavo di alimentazione e la spina attorno al dispositivo in quanto ciò potrebbe indebolire o spaccare l'isolante, specie nel punto di ingresso del dispositivo.
- Non mettere in funzione l'apparecchio se le protezioni di sicurezza sono state rimosse.

- Non utilizzare il dispositivo né gli accessori forniti se presentano segni di danneggiamento.
- Non tentare di riparare né regolare alcun componente elettrico o meccanico del dispositivo. Ciò potrebbe comportare rischi per la sicurezza e invalidare la garanzia.

#### SPECIFICA

Modello numero:	PB-F-21-EU	Voltaggio:	220-240V~
Frequenza:	50-60Hz	Potenza:	50W
Dimensioni:	L390xP150xA385mm	Peso netto:	2.85kg

#### SPIEGAZIONE DEI SIMBOLI

	Solo per uso interno.		Si prega di leggere il manuale di istruzioni e conservarlo per un uso futuro.
	L'attrezzatura è conforme ai requisiti e alle normative di sicurezza del Regno Unito applicabili		L'attrezzatura è conforme ai requisiti e alle normative di sicurezza dell'UE applicabili.

#### PIÈCES

1. Pale della ventola
2. Griglia di sicurezza
3. Controlli di accensione/spengimento e velocità
4. Piedini in gomma
5. In piedi
6. Il motore
7. Ganci porta cavi
8. Cavo di alimentazione e spina
9. Vite di sicurezza
10. Clip di sicurezza (5)
11. Maniglia per il trasporto
12. Regolazione dei dadi

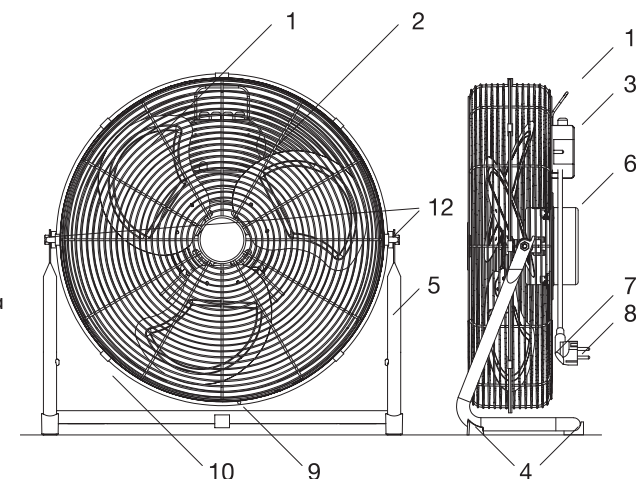

Queste immagini servono solo come riferimento, riferirsi al proprio prodotto.

Se ti accorgi che mancano parti dal tuo ordine, contatta il nostro team di assistenza clienti scrivendo a [help@cosihome.com](mailto:help@cosihome.com) per un aiuto rapido e cordiale.

## SET-UP

1. Posizionare il ventilatore su un pavimento piano.
2. Regolare la ventola all'angolazione desiderata. Per fissare la posizione potrebbe essere necessario stringere i dadi su entrambi i lati del ventilatore.
3. Collegare il ventilatore a una presa di corrente.
4. Accendere la ventola.

**AVVERTENZA: NON SPOSTARE NÉ REGOLARE L'ANGOLAZIONE DELLA VENTOLA MENTRE È IN FUNZIONAMENTO.**

## CONTROLLI ON/OFF E VELOCITÀ

Per controllare la velocità e accendere e spegnere la ventola, utilizzare il controllo che si trova sul retro della ventola.

- 0 – Spento
- 1 – Bassa potenza
- 2 – Potenza media
- 3 – Alta potenza

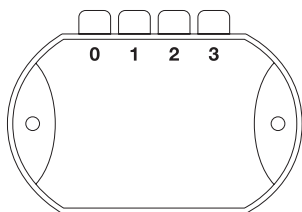

## REGOLAZIONE DELL'ANGOLO

Per regolare l'angolazione della ventola, spegnerla e posizionarla sull'angolazione desiderata cercando di utilizzare una forza minima per non danneggiarla.

Se la ventola non si regola applicando una forza minima, allentare leggermente i dadi di regolazione sul suo lato ruotandoli in senso antiorario. Regolare la ventola all'angolazione desiderata e serrarla nuovamente ruotando in senso orario.

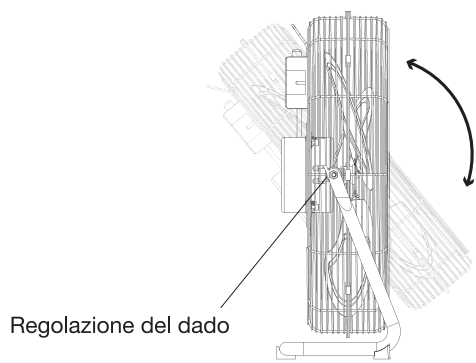

## PULIZIA E CONSERVAZIONE

**AVVERTENZA: SPEGNERE SEMPRE L'APPARECCHIO E STACCARE IL CAVO DI ALIMENTAZIONE ELETTRICA PRIMA DI MANEGGIARLO O PULIRLO.**

**ATTENZIONE: NON PERMETTERE CHE ACQUA O ALTRI LIQUIDI PENETRINO ALL'INTERNO DELL'APPARECCHIO, CIÒ POTREBBE CREARE UN RISCHIO DI INCENDIO E/O ELETTRICO.**

**ATTENZIONE: NON UTILIZZARE DETERGENTI O SOLVENTI ABRASIVI, IN QUANTO POTREBBERO DANNEGGIARE L'APPARECCHIO.**

Per la pulizia delle pale e dell'interno della ventola:

1. Sganciare i fermagli di sicurezza attorno al bordo della griglia di sicurezza.
2. Svitare la vite di sicurezza nella parte inferiore della griglia di sicurezza.
3. Far scorrere la metà superiore della griglia di sicurezza verso l'alto per rilasciarla.
4. Utilizzare uno spolverino o un panno morbido e asciutto per rimuovere la polvere dalle pale del ventilatore e dalla griglia di sicurezza.
5. Prima di utilizzare nuovamente la ventola, riposizionare la metà superiore della griglia di sicurezza, la vite di sicurezza e i fermagli

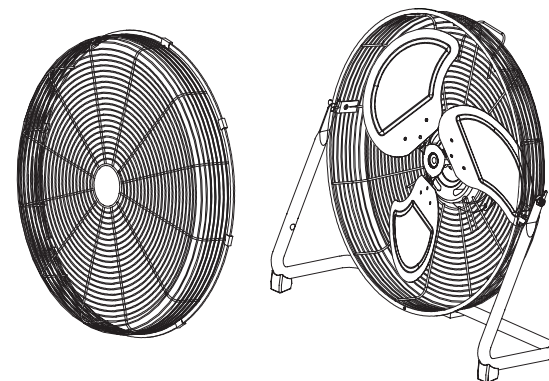

## Per la pulizia della parte esterna della ventola:



- Pulire l'esterno della griglia di sicurezza e posizionarla pulendola con un panno morbido e umido. Asciugare l'apparecchio con un panno morbido e asciutto.

## Conservazione:

- Per conservare il prodotto, si consiglia di utilizzare la confezione originale o una di dimensioni simili.
- Quando non viene utilizzato, riporre il dispositivo in un luogo sicuro, pulito e asciutto, al riparo dalla luce diretta del sole e fuori dalla portata dei bambini.

## RICICLAGGIO E SMALTIMENTO

I rifiuti di prodotti elettrici ed elettronici (RAEE), batterie, accumulatori e imballaggi non devono essere smaltiti con i rifiuti domestici generici. Ciò serve allo scopo di prevenire possibili danni all'ambiente e al benessere umano e per aiutare a conservare le nostre risorse naturali. La maggior parte dei prodotti elettrici con spina, batteria o cavo può essere riciclata. Per informazioni sui programmi di raccolta nella tua zona, contatta il tuo comune, il servizio di smaltimento dei rifiuti domestici o il negozio presso il quale hai acquistato il prodotto.

	<b>Rifiuti di apparecchiature elettriche ed elettroniche (RAEE)</b>	Questo simbolo sul prodotto e/o sulla confezione indica che i rifiuti elettrici (RAEE), ai sensi della Direttiva 2012/19/UE che disciplina gli apparecchi elettrici ed elettronici usati, non devono essere smaltiti con i rifiuti domestici generici.
	<b>Il ciclo di Mobius</b>	Questo simbolo indica che il prodotto o l'imballaggio possono essere riciclati.

## Programma di ritiro

I prodotti elettrici di scarto (WEEE) possono essere inviati a One Retail Group per il riciclaggio e lo smaltimento quando si acquista un nuovo prodotto da One Retail Group, a parità di condizioni. Per ulteriori informazioni su come riciclare questo prodotto, visitare [www.probreeze.com](http://www.probreeze.com)

L'utente finale di prodotti elettrici ed elettronici (RAEE) è responsabile della separazione delle vecchie batterie e delle lampadine prima che vengano consegnate a un servizio di smaltimento e riciclaggio designato. Le batterie esauste possono anche essere smaltite negli appositi bidoni di raccolta, che si trovano nella maggior parte dei supermercati locali e nei centri di riciclaggio dei rifiuti domestici.

# ProBreeze®

**VENTILADOR DE SUELO DE  
12 PULGADAS  
MODELO PB-F-21**

Gracias por elegir comprar un producto de Pro Breeze. Lea todo el manual detenidamente antes del primer uso y guárdelo en un lugar seguro para futuras consultas.

## INSTRUCCIONES DE SEGURIDAD

### **POR FAVOR LEA Y CONSERVE ESTAS INSTRUCCIONES DE SEGURIDAD.**

Al utilizar aparatos eléctricos, siempre se deben seguir las precauciones básicas de seguridad para reducir el riesgo de incendio, descarga eléctrica y lesiones a las personas, incluidas las siguientes:

**⚠ ADVERTENCIA: PARA EVITAR EL RIESGO DE DESCARGA ELÉCTRICA, FUEGO O LESIONES A LAS PERSONAS, SIEMPRE APAGUE EL APARATO, DESENCHUFE EL CABLE DE ALIMENTACIÓN DEL ENCHUFE ANTES DE MANIPULAR, LIMPIAR O REPARAR EL APARATO.**

- Utilice este dispositivo únicamente como se describe en este manual. Cualquier otro uso no recomendado por el fabricante puede provocar incendios, descargas eléctricas o lesiones a las personas.
- Asegúrese de que el ventilador esté apagado desde la red de suministro antes de quitar la protección.
- No cubra el aparato mientras esté en uso.
- Desenchufe siempre el aparato cuando no esté en uso.
- Mantenga el aparato fuera del alcance de los niños y las mascotas.
- No deje a los niños solos o desatendidos en el área donde se usa el aparato.
- Los niños no deben jugar con el aparato.
- La limpieza y el mantenimiento del usuario no deben ser realizados por niños sin supervisión.
- Este aparato puede ser utilizado por niños a partir

de 8 años y por personas con capacidades físicas, sensoriales o mentales reducidas o con falta de experiencia y conocimientos, si han recibido supervisión o instrucciones sobre el uso del aparato de forma segura y comprenden los peligros que conlleva.

- El aparato debe tener un espacio libre mínimo de 50cm alrededor de todos sus lados. Recomendamos un espacio libre de 30cm alrededor de la parte posterior del aparato.
- Nunca deje el aparato desatendido mientras está en uso.
- Siempre apague el aparato y desconéctelo de la fuente de alimentación cuando no esté en uso.
- Evite colocar el cable de alimentación en zonas donde pueda convertirse en un peligro de tropiezo. No coloque el cable de alimentación debajo de una alfombra ni lo cubra con tapetes, mantas o similares.
- Coloque el aparato sobre una superficie plana, estable y seca y mantenga siempre el aparato en posición vertical. Manejar el dispositivo en cualquier otra posición podría causar un peligro.
- Nunca coloque nada encima del aparato,
- Asegúrese de que el suministro eléctrico (incluido el voltaje, la frecuencia y la alimentación) cumpla con la etiqueta de clasificación del aparato.
- Puede haber algo de olor durante los primeros minutos de uso inicial. Esto es normal y desaparecerá rápidamente.
- No cubra el aparato ni restrinja el flujo de aire de la entrada de las rejillas de escape mientras esté en uso.
- No utilice este aparato para secar ropa.
- No utilice el aparato en habitaciones con mucha humedad o llenas de vapor.
- No maneje el aparato con las manos mojadas.
- Nunca toque las cuchillas durante el uso.
- No utilice este aparato cerca del agua o en las

inmediaciones de un baño, una ducha o una piscina. Nunca coloque el aparato donde pueda caer en una bañera u otro recipiente con agua.

- No permita que entre agua u otros líquidos en el interior del aparato, ya que esto podría crear un incendio o peligro eléctrico.
- Este dispositivo está diseñado para uso doméstico en interiores y aplicaciones similares. No lo use al aire libre.
- No utilice el aparato mientras duerma ni lo coloque cerca de una persona que esté durmiendo.
- No utilice este aparato cerca de gasolina, pinturas, gases inflamables, hornos u otras fuentes de calor.
- El cable de alimentación no debe colgar de la superficie sobre la que está colocado el aparato para evitar que se tire de él hacia abajo.
- Para evitar una sobrecarga del circuito al usar este electrodoméstico, no haga funcionar otro electrodoméstico de alta tensión en el mismo circuito eléctrico.
- Conecte siempre el aparato directamente a una toma de corriente. Evite el uso de cables de extensión siempre que sea posible, ya que pueden sobrecalentarse y provocar un riesgo de incendio.
- No utilice este aparato con un programador externo, un temporizador o cualquier otro dispositivo que encienda el aparato automáticamente, a menos que el fabricante lo haya incorporado previamente al aparato.
- No tire del cable de alimentación. Nunca mueva, transporte o cuelgue el aparato del cable de red.
- No retuerza ni enrolle el cable de alimentación y el enchufe alrededor del aparato, ya que esto puede hacer que el aislamiento se debilite o se parta, especialmente donde entra al aparato.
- No maneje el aparato sin las protecciones de seguridad.
- No utilice el aparato si hay signos de daños en el aparato o los accesorios suministrados.

- No intente reparar ni ajustar ningún elemento eléctrico o mecánico del aparato. Hacerlo puede no resultar seguro y anulará la garantía.

## ESPECIFICACIONES

Nº de Modelo:	PB-F-21-EU	Tensión:	220-240V~
Frecuencia:	50-60Hz	Potencia:	50W
Dimensiones:	L390xA150xA385mm	Peso neto:	2.85kg

## SÍMBOLOS EXPLICADOS

	Sólo para uso en interiores.		Lea el manual de instrucciones y consérvelo para uso futuro.
	El equipo cumple con los requisitos y reglamentos de seguridad aplicables del Reino Unido.		El equipo cumple con los requisitos y reglamentos de seguridad aplicables de la UE.

## PIEZAS

1. Aspas de ventilador
2. Rejilla de seguridad
3. Controles de encendido/apagado y velocidad
4. Patas de goma
5. Soporte
6. Motor
7. Ganchos para guardar cables
8. Cable de alimentación y enchufe
9. Tornillo de seguridad
10. Clips de seguridad (5)
11. Asa de transporte
12. Tuercas de ajuste

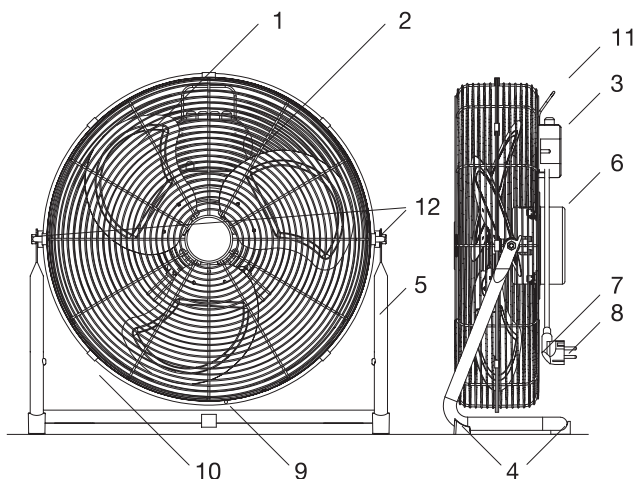

Estas imágenes son solo de referencia, consulte su producto.

Si descubre que falta alguna pieza de su pedido, comuníquese con nuestro equipo de atención al cliente enviando un correo electrónico a [help@probreeze.com](mailto:help@probreeze.com) para obtener ayuda rápidamente.

## CONFIGURACIÓN

1. Coloque el ventilador sobre un suelo nivelado.
2. Ajuste el ventilador al ángulo deseado. Puede ser necesario apretar las tuercas en ambos lados del ventilador para fijar su posición.
3. Conecte el ventilador a un enchufe.
4. Encienda el ventilador.

 **ADVERTENCIA: NO MUEVA NI AJUSTE EL ÁNGULO DEL VENTILADOR MIENTRAS ESTÉ ENCENDIDO.**

## CONTROLES DE ENCENDIDO/APAGADO Y VELOCIDAD

Utilice el control en la parte posterior del ventilador para controlar la velocidad y encender y apagar el ventilador.

- 0 – Apagado
- 1 – Baja potencia
- 2 – Potencia media
- 3 – Alta potencia

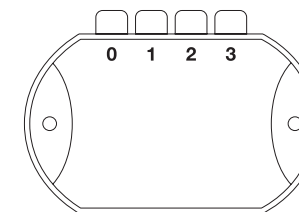

## AJUSTE DE ÁNGULO

Para realizar ajustes en el ángulo del ventilador, apáguelo y ajústelo al ángulo deseado utilizando una fuerza mínima para no dañar el ventilador.

Si el ventilador no se ajusta sin tener que forzarlo, afloje ligeramente las tuercas de ajuste en el lateral del ventilador girándolas en sentido antihorario. Ajuste el ventilador al ángulo deseado y apriételo nuevamente girándolo en el sentido de las agujas del reloj.

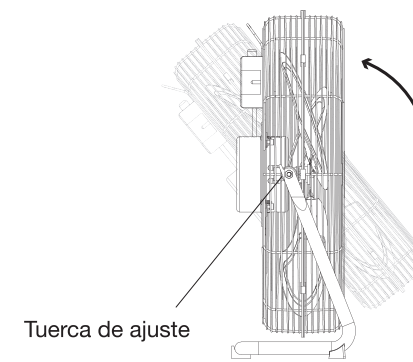



## LIMPIEZA Y ALMACENAMIENTO

- ⚠ **ADVERTENCIA: SIEMPRE APAGUE EL APARATO Y DESENCHUFE EL CABLE DE ALIMENTACIÓN DEL TOMACORRIENTE ELÉCTRICO ANTES DE MANIPULARLO O LIMPIARLO.**
- ⚠ **PRECAUCIÓN: NO PERMITA QUE ENTRE AGUA U OTROS LÍQUIDOS EN EL INTERIOR DEL APARATO, YA QUE ESTO PODRÍA CREAR UN INCENDIO O PELIGRO ELÉCTRICO.**
- ⚠ **PRECAUCIÓN: NO UTILICE LIMPIADORES ABRASIVOS O DISOLVENTES, YA QUE ESTO DAÑARÁ EL APARATO.**

Para limpiar las aspas y el interior del ventilador:

1. Suelte los clips de seguridad alrededor del borde de la rejilla de seguridad.
2. Desatornille el tornillo de seguridad en la parte inferior de la rejilla de seguridad.
3. Deslice la mitad superior de la rejilla de seguridad hacia arriba para soltarla.
4. Utilice un plumero o un paño suave y seco para quitar el polvo de las aspas del ventilador y la rejilla de seguridad.
5. Reemplace la mitad superior de la rejilla de seguridad, el tornillo de seguridad y los clips antes de volver a usar el ventilador.

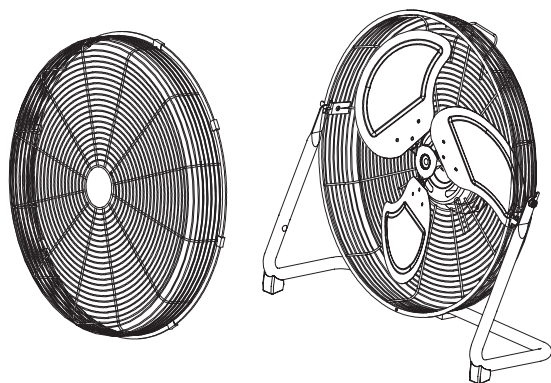

## Para limpiar el exterior del ventilador:

- Limpie el exterior de la rejilla de seguridad y párese limpiándolo con un paño suave y húmedo. Seque el aparato con un paño suave y seco.

## Almacenamiento:

- Para guardar su producto recomendamos utilizar la caja original o de tamaño similar.
- Guarde el aparato en un lugar seguro, limpio y seco, lejos de la luz solar directa y fuera del alcance de los niños cuando no lo utilice.

## RECICLAJE Y ELIMINACIÓN

Los residuos de aparatos eléctricos y electrónicos (RAEE), las baterías, los acumuladores y el embalaje no deben desecharse con la basura doméstica normal. Esto es para evitar posibles daños al medio ambiente y al bienestar humano y para ayudar a conservar nuestros recursos naturales. La mayoría de los productos eléctricos con enchufe, batería o cable se pueden reciclar. Póngase en contacto con su ayuntamiento, con el servicio de recogida de residuos domésticos o con la tienda donde compró el producto para obtener información sobre los sistemas de recogida de su zona.

	<b>Residuos de aparatos eléctricos y electrónicos (RAEE)</b>	Este símbolo en el producto o en el embalaje indica que los Residuos de Aparatos Eléctricos (RAEE), según la Directiva 2012/19/UE que regula los aparatos eléctricos y electrónicos usados, no deben eliminarse con la basura doméstica general.
	<b>La banda de Möbius</b>	Este símbolo indica que el producto o el embalaje pueden reciclarse.

## El programa Take-Back

Los residuos de aparatos eléctricos (WEEE) se pueden enviar a One Retail Group para su reciclaje y desecho cuando compre un nuevo producto de One Retail Group, a modo de intercambio. Para obtener más información sobre cómo reciclar este producto, visite [www.probreeze.com](http://www.probreeze.com)

El usuario final de aparatos eléctricos y electrónicos (RAEE) es responsable de separar las pilas y las bombillas antiguas antes de entregarlas a un servicio de eliminación y reciclaje designado. Las pilas usadas también pueden depositarse en los contenedores de recogida, que pueden encontrarse en la mayoría de los supermercados locales y en los centros de reciclaje de residuos domésticos.

Bedankt dat je hebt gekozen voor de aanschaf van een product van Pro Breeze. Lees vóór het eerste gebruik de volledige handleiding zorgvuldig door en bewaar deze op een veilige plaats voor toekomstig gebruik.

### VEILIGHEIDSINSTRUCTIES

—

#### LEES EN BEWAAR DEZE BELANGRIJKE VEILIGHEIDSINSTRUCTIES.

Bij gebruik van elektrische apparaten moeten altijd basisveiligheidsmaatregelen worden genomen om het risico op brand, elektrische schokken en persoonlijk letsel te verminderen, waaronder de volgende:

**⚠ WAARSCHUWING: SCHAKEL HET APPARAAT ALTIJD UIT, TREK DE STEKKER UIT HET STOPCONTACT VOORDAT U HET APPARAAT AANRAAKT, SCHOONMAAKT OF ER ONDERHOUD AAN PLEEGT, OM HET RISICO OP ELEKTRISCHE SCHOKKEN, BRAND OF PERSOONLIJK LETSEL TE VOORKOMEN.**

- Gebruik dit apparaat alleen zoals beschreven in deze handleiding. Elk ander gebruik dat niet door de fabrikant wordt aanbevolen, kan leiden tot brand, elektrische schokken of persoonlijk letsel.
- Zorg ervoor dat de ventilator is uitgeschakeld vanaf het stroomnet voordat u de bescherming verwijdert.
- Dek het apparaat niet af terwijl het in gebruik is.
- Haal de stekker van het apparaat altijd uit het stopcontact wanneer het niet in gebruik is.
- Houd het apparaat buiten bereik van kinderen en huisdieren.
- Laat kinderen niet alleen of zonder toezicht in de ruimte waar het apparaat wordt gebruikt.
- Kinderen mogen niet met het apparaat spelen.
- Reiniging en gebruikersonderhoud mogen niet zonder toezicht worden uitgevoerd door kinderen.
- Dit apparaat kan worden gebruikt door kinderen van

- 8 jaar en ouder en door personen met verminderde lichamelijke, zintuiglijke of geestelijke vermogens of een gebrek aan ervaring en kennis, zolang zij onder toezicht staan of instructies hebben gekregen over het veilige gebruik van het apparaat en de gevaren ervan begrijpen.
- Het apparaat moet aan alle zijden van het apparaat minimaal 50cm vrije ruimte hebben. Wij adviseren een vrije ruimte van 30cm aan de achterzijde van het apparaat.
- Laat het apparaat tijdens het gebruik nooit onbeheerd achter.
- Schakel het apparaat altijd uit en ontkoppel het van de stroomtoevoer als het niet wordt gebruikt.
- Leg de stroomkabel niet op plekken waar men erover zou kunnen struikelen. Leg de stroomkabel niet onder vloerbedekking en bedek hem niet met vloerkleden, lopers of dergelijke.
- Plaats het apparaat op een vlakke, stabiele en droge ondergrond en bewaar het apparaat altijd rechtop. Gebruik van het apparaat in een andere positie kan gevaar veroorzaken.
- Plaats nooit iets op het apparaat.
- Zorg ervoor dat de netvoeding (inclusief spanning, frequentie en vermogen) overeenkomt met het typeplaatje van het apparaat.
- Tijdens de eerste minuten van het eerste gebruik kan er een geur worden afgegeven. Dit is normaal en verdwijnt snel.
- Dek het apparaat niet af en beperk de luchtstroom van de inlaat- of afvoerroosters niet tijdens het gebruik.
- Gebruik dit apparaat niet voor het drogen van kleding.
- Gebruik het apparaat niet in zeer vochtige of met stoom gevulde kamers.
- Bedien het apparaat niet met natte handen.
- Raak de ventilatorbladen tijdens gebruik nooit aan.
- Gebruik dit apparaat niet in de buurt van water of in de

directe omgeving van een bad, douche of zwembad. Plaats het apparaat nooit zo dat het in een badkuip of ander waterreservoir kan vallen.

- Zorg dat er geen water of andere vloeistoffen in het apparaat terechtkomen, hierdoor zou brand en/of elektrisch gevaar kunnen ontstaan.
- Dit apparaat is bedoeld voor huishoudelijk gebruik binnenshuis en soortgelijke toepassingen. Niet buitenshuis gebruiken.
- Gebruik het apparaat niet terwijl je slaapt en plaats deze niet naast een slapende persoon.
- Gebruik dit apparaat niet in de buurt van benzine, verf, brandbare gassen, ovens of andere warmtebronnen.
- Zorg dat de stroomkabel niet omlaag hangt van het oppervlak waarop het apparaat is geplaatst, om te voorkomen dat het apparaat naar beneden wordt getrokken.
- Om een overbelasting van het circuit te voorkomen wanneer je dit apparaat gebruikt, mogen geen andere apparaten met een hoog wattage op hetzelfde elektrische circuit worden gebruikt.
- Sluit het apparaat altijd rechtstreeks aan op een wandstopcontact. Vermijd, waar mogelijk, het gebruik van verlengsnoeren, aangezien deze kunnen oververhitten, waardoor brandgevaar kan ontstaan.
- Gebruik dit apparaat niet met een externe programmeur, tijdklokschakelaar of enig ander instrument dat het apparaat automatisch zou kunnen inschakelen, tenzij dit een door de fabrikant ingebouwde functie van het apparaat betreft.
- Trek niet aan de stroomkabel. Verplaats, draag of hang het apparaat nooit aan de stroomkabel.
- Knik of wikkel de stroomkabel en de stekker niet om het apparaat, dit kan de isolatie verzwakken of splijten, vooral op het punt waar de kabel het apparaat binnenkomt.
- Gebruik het apparaat niet als er veiligheidsvoorzieningen zijn verwijderd.

- Gebruik het apparaat niet als er tekenen zijn van schade aan het apparaat of de meegeleverde accessoires.
- Probeer geen elektrische of mechanische elementen in het product te repareren of aan te passen. Dit kan onveilig zijn en maakt de garantie ongeldig.

## SPECIFICATIE

Model nr:	PB-F-2I-EU	Voltage:	220-240V~
Frequentie:	50-60Hz	Vermogen:	50W
Productafmetingen:	L390xB150xH385mm	Nettogewicht:	2.85kg

## UITLEG VAN SYMBOLEN

	Alleen voor Gebruik binnenshuis.		Lees de handleiding en bewaar deze voor toekomstig gebruik.
	Apparatuur voldoet aan de geldende Britse veiligheidseisen en -voorschriften		Apparatuur voldoet aan de geldende EU-veiligheidseisen en -regelgeving.

## ONDERDELEN

1. Ventilatorbladen
2. Veiligheidsgrill
3. Aan-/uit- en snelheidsregeling
4. Rubberen voeten
5. Standaard
6. Motor
7. Koord opberghaken
8. Stroomkabel en stekker
9. Veiligheidsschroef
10. Bevestigingsklemmen (5)
11. Handvat
12. Stelmoeren

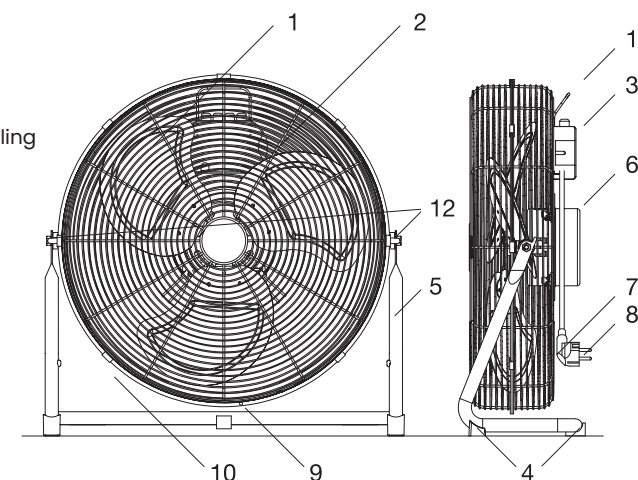

Deze afbeeldingen dienen slechts ter illustratie, raadpleeg je specifieke product.

Als je merkt dat er onderdelen van je bestelling ontbreken, neem dan contact op met onze klantenservice door een e-mail te sturen naar [help@probreeze.com](mailto:help@probreeze.com), voor snelle en vriendelijke ondersteuning.

## INSTALLATIE

1. Plaats de ventilator op een vlakke, effen ondergrond.
2. Stel de ventilator af in de gewenste hoek. Het kan nodig zijn om de moeren aan weerszijden van de ventilator aan te draaien om de positie vast te zetten.
3. Sluit de ventilator aan op een stopcontact.
4. Zet de ventilator aan.

**!** WAARSCHUWING: VERPLAATS OF PAS DE HOEK VAN DE VENTILATOR NIET AAN TERWIJL DEZE IS INGESHAKELD.

## AAN-/UIT- EN SNELHEIDSREGELING

Gebruik de knop aan de achterzijde van de ventilator om de snelheid te regelen en de ventilator aan en uit te zetten.

- 0 – Uit
- 1 – Laag vermogen
- 2 – Gemiddeld vermogen
- 3 – Hoog vermogen

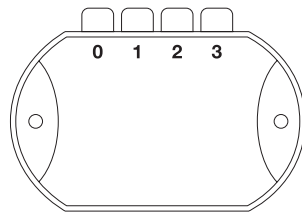

## HOEK AANPASSING

Om de hoek van de ventilator aan te passen, schakel je de ventilator uit en stel je hem, om beschadiging te voorkomen, met minimale kracht af op de gewenste hoek.

Als de ventilator niet met minimale kracht kan worden afgesteld, draai je de stelmoeren aan de zijkant van de ventilator iets los door deze linksom te draaien. Stel de ventilator af op de gewenste hoek en draai hem weer vast door de moer rechtsom te draaien.

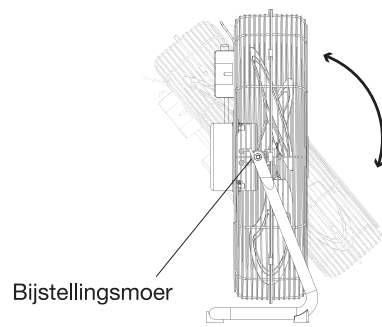

## REINIGING EN OPSLAG

**!** WAARSCHUWING: SCHAKEL HET APPARAAT ALTIJD UIT EN TREK DE STEKKER UIT HET STOPCONTACT VOORDAT JE HET APPARAAT ONDERHOUDT, VERPLAATST OF REINIGT.

**!** PAS OP: ZORG DAT ER GEEN WATER OF ANDERE VLOEISTOFFEN IN HET APPARAAT TERECHTKOMEN, HIERDOOR ZOU BRAND EN/OF ELEKTRISCH GEVAAR KUNNEN ONTSTAAN.

**!** PAS OP: GEBRUIK GEEN SCHURENDE REINIGINGSMIDDELEN OF OPLOSMIDDELEN, AANGEZIEN DIT HET APPARAAT KAN BESCHADIGEN.

De bladen en de binnenkant van de ventilator schoonmaken:

1. Maak de bevestigingsklemmen rond de rand van het veiligheidsrooster los.
2. Draai de veiligheidsschroef los aan de onderkant van het veiligheidsrooster.
3. Schuif de bovenste helft van het veiligheidsrooster naar boven om hem los te maken.
4. Gebruik een stofdoek of een zachte, droge doek om stof van de ventilatorbladen en het veiligheidsrooster te verwijderen.
5. Plaats de bovenste helft van het veiligheidsrooster, de veiligheidsschroef en de klemmen terug voordat je de ventilator weer gebruikt.

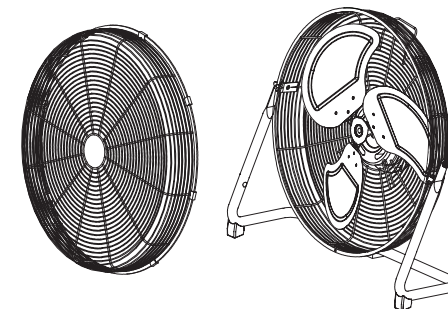



## De buitenkant van de ventilator schoonmaken:



- Veeg de buitenkant van het veiligheidsrooster en de voet af met een zachte, vochtige doek. Droog het apparaat met een zachte, droge doek.

## Opslag:

- Om je product op te bergen, raden we je aan de originele doos of een doos van vergelijkbare grootte te gebruiken.
- Bewaar het apparaat op een veilige, schone en droge plek, weg van direct zonlicht en buiten bereik van kinderen, wanneer het niet wordt gebruikt.

## RECYCLING EN VERWIJDERING

Afgedankte elektrische en elektronische apparatuur (AEEA), batterijen, accu's en verpakkingen mogen niet worden weggegooid met het restafval. Dit om mogelijke schade aan het milieu en het menselijk welzijn te voorkomen en voor het behoud van onze natuurlijke bronnen te helpen behouden. De meeste elektrische producten met een stekker, batterij of kabel kunnen worden gerecycled. Neem contact op met de gemeente, de ophaaldienst voor huishoudelijk afval of de winkel waar het product werd gekocht, voor informatie over de regionale inzamelprogramma's.

	<b>Afgedankte elektrische en elektronische apparatuur (AEEA)</b>	Dit symbool op het product en/of de verpakking geeft aan dat, overeenkomstig Richtlijn 2012/19/EU, die van toepassing is op gebruikte elektrische en elektronische apparaten, afgedankte elektrische apparatuur (AEEA) niet mogen worden weggegooid met het algemene huishoudelijke afval.
	<b>De Mobius-loop</b>	Dit symbool geeft aan dat het product of de verpakking kan worden gerecycled.

## Terugnameregeling

Voor elk nieuw product dat u van One Retail Group koopt, kunt u één gelijkwaardig afgedankt elektrisch apparaat (AEEA) naar One Retail Group terugsturen voor recycling en verwijdering. Ga voor meer informatie over het recyclen van dit product naar [www.probreeze.com](http://www.probreeze.com)

De eindgebruiker van elektrische en elektronische apparaten (AEEA) is verantwoordelijk voor het scheiden van oude batterijen en gloeilampen voordat ze worden ingeleverd bij een aangewezen dienst voor afvalverwerking en recycling. Afgedankte batterijen kunnen ook worden weggegooid in verzamelbakken, die te vinden zijn in de meeste plaatselijke supermarkten en recyclingcentra voor huishoudelijk afval.

# ProBreeze®

## 12 TUMS GOLVFLÄKT MODELL PB-F-21

Tack för att du har valt att köpa din produkt från Pro Breeze. Läs igenom hela bruksanvisningen noggrant innan du använder produkten för första gången och förvara instruktionerna på en säker plats om du behöver läsa dem i framtiden.

## SÄKERHETSANVISNINGAR

### LÄS OCH SPARA DESSA VIKTIGA SÄKERHETSANVISNINGAR.

Vid användning av elektrisk utrustning ska grundläggande säkerhetsåtgärder alltid följas för att minska risken för brand, elstötar och personskador, inklusive följande:

- ⚠ **VARNING: FÖR ATT UNDVIKA RISK FÖR ELEKTRISKA STÖTAR, BRAND ELLER PERSONSKADOR, STÄNG ALLTID AV APPARATEN, DRA UT STRÖMSLADDEN UR ELUTTAGET OCH TÖM VATTENTANKEN INNAN DU HANTERAR, RENGÖR ELLER SERVAR APPARATEN.**
- Använd endast denna utrustning enligt beskrivningen i denna bruksanvisning. All annan användning som inte rekommenderas av tillverkaren kan orsaka brand, elektriska stötar eller personskador.
- Se till att fläkten är avstängd från nätförsörjningen innan du tar bort skyddet.
- Täck inte över enheten under användning.
- Koppla alltid ur apparaten när den inte används.
- Förvara apparaten utom räckhåll för barn och husdjur.
- Lämna inte barn ensamma eller utan uppsikt i det område där enheten används.
- Barn får inte leka med enhet.
- Rengöring och användarunderhåll får inte utföras av barn om de inte övervakas kontinuerligt.
- Denna apparat kan användas av barn från 8 år och uppåt och personer med nedsatt fysisk, sensorisk eller mental förmåga eller brist på erfarenhet och kunskap om de har fått handledning eller instruktioner om hur apparaten ska användas på ett säkert sätt och förstår de faror som är förknippade med den.
- Apparaten måste ha ett fritt utrymme på minst 50cm runt



apparaten alla sidor. Vi rekommenderar ett utrymme på 30cm runt baksidan av apparaten.

- Lämna inte apparaten utan uppsikt när den används.
- Stäng alltid av enheten och koppla bort den från strömförsörjningen när den inte används.
- Undvik att placera nätsladden i områden där den kan utgöra en snubbelrisk. Placera inte strömsladden under mattor och täck inte över den med mattor, gångmattor eller liknande.
- Placera apparaten på en plan, stabil och torr yta och håll alltid apparaten i upprätt läge. Att använda produkten i någon annan position kan orsaka fara.
- Placera aldrig något ovanpå apparaten,
- Säkerställ att elnätet (inklusive spänning, frekvens och ström) överensstämmer med apparatens klassificeringsetikett.
- Det kan finnas spår av lukt under de första minuterna vid första användningen. Detta är normalt och försvinner snabbt.
- Täck inte över apparaten och begränsa inte luftflödet från utloppsgrillarna när den används.
- Använd inte apparaten för att torka kläder.
- Använd inte apparaten i rum med hög luftfuktighet eller ånga.
- Använd inte enheten med våta händer.
- Vidrör aldrig bladen under användning.
- Använd inte enheten i närheten av vatten eller i den omedelbara närheten av ett badkar, en dusch eller pool. Placera aldrig enheten där den kan hamna i ett badkar eller någon annan vattenbehållare.
- Låt inte vatten eller andra vätskor tränga in på apparatens insida, eftersom detta kan orsaka brand och/eller elektrisk fara.
- Denna apparat är avsedd för hushållsbruk inomhus och liknande användningsområden. Använd inte apparaten utomhus.
- Använd inte enheten medan du sover och placera den inte nära en person som sover.
- Använd inte denna apparat nära bensin, färger, brandfarliga gaser, ugnar eller andra värmekällor.

- Nätkabeln ska inte hänga ner från ytan på vilken apparaten är placerad för att förhindra att apparaten dras ner.
- För att undvika överbelastning av kretsen när du använder den här enheten, använd inte en annan högeffektsapparat på samma elektriska krets.
- Anslut alltid enheten direkt till ett vägguttag. Undvik att använda förlängningskablar om möjligt eftersom de kan överhettas och orsaka brandrisk.
- Använd inte den här apparaten med en extern programmerare, timer eller någon annan enhet som skulle kunna slå på enheten automatiskt, om inte dessa redan är inbyggda i apparaten.
- Dra inte i nätsladden. Flytta, bär eller häng aldrig enheten i nätsladden.
- Böj eller linda inte nätsladden och stickkontakten runt enheten, eftersom detta kan leda till att isoleringen försvagas eller spricker, särskilt där den kommer in i enheten.
- Använd inte apparaten om säkerhetsskydd har tagits bort.
- Använd inte apparaten om det finns några tecken på skador på apparaten eller de medföljande tillbehören.
- Försök inte reparera eller justera några elektriska eller mekaniska element i enheten. Att göra så kan vara riskfullt och upphäver garantin.

## SPECIFIKATION

Modellnummer:	PB-F-2I-EU	Spänning:	220-240V~
Frekvens:	50-60Hz	Effekt:	50W
Produktmått:	L390xB150xH385mm	Nettovikt:	2.85kg

## FÖRKLARING AV SYMBOLER

	Endast för inomhusbruk.		Läs bruksanvisningen och spara den för framtida bruk.
	Utrustningen överensstämmer med gällande brittiska säkerhetskrav och föreskrifter		Utrustningen överensstämmer med tillämpliga EU-säkerhetskrav och föreskrifter.

## DELAR

1. Fläktblad
2. Säkerhetsgaller
3. På/Av och hastighetskontroller
4. Gummifötter
5. Stativ
6. Motor
7. Sladdförvaringskrokar
8. Nätssladd och kontakt
9. Säkerhetskruv
10. Säkerhetsklämmor (5)
11. Bärhandtag
12. Justeringsmuttrar

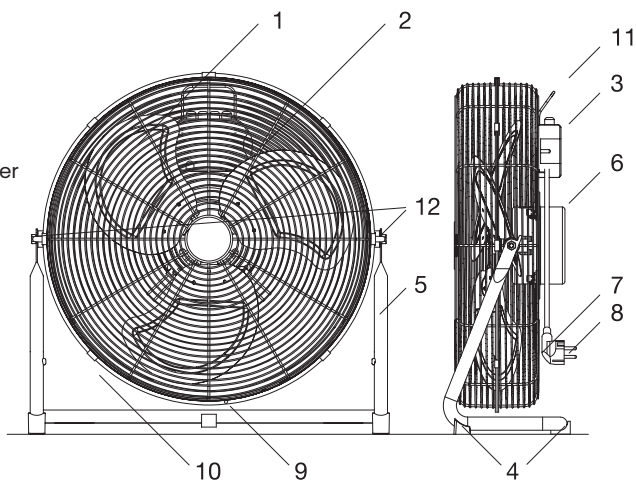

De här bilderna är endast som referens, se din produkt.

Om du upptäcker att du saknar någon del i din beställning, vänligen kontakta vår kundtjänst genom att skicka ett e-postmeddelande till [help@probreeze.com](mailto:help@probreeze.com) för snabb och vänlig hjälp.

## INSTÄLLNING

1. Placera fläkten på ett plant och jämnt golv.
2. Justera fläkten till önskad vinkel. Det kan vara nödvändigt att dra åt muttrarna på vardera sidan om fläkten för att säkra läget.
3. Anslut fläkten till ett eluttag.
4. Slå på fläkten.

**⚠ VARNING: FLYTTA ELLER JUSTERA INTE VINKELN PÅ FLÄKTEN NÄR DEN ÄR PÅ.**

## PÅ/AV OCH HASTIGHETSREGLAGE

Använd reglaget på baksidan av fläkten för att styra hastigheten och slå på och av fläkten.

- 0 – Av
- 1 – Låg effekt
- 2 – Medium effekt
- 3 – Hög effekt

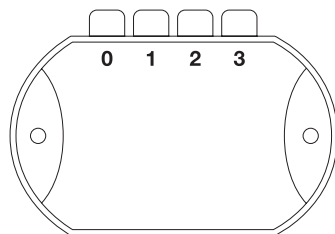

## VINKELJUSTERING

För att göra justeringar av fläktens vinkel, stäng av den och justera den till önskad vinkel med minimal kraft, för att inte skada fläkten.

Om fläkten inte justerar med minimal kraft, lossa justeringsmuttrarna på sidan av fläkten något genom att vrida den moturs. Justera fläkten till önskad vinkel och dra åt den igen genom att vrida den medurs.

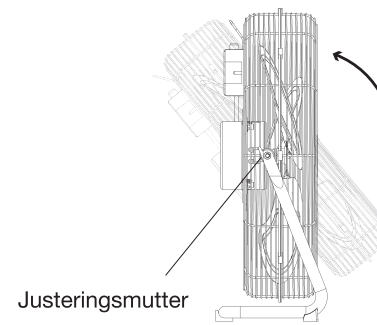

## RENGÖRING OCH FÖRVARING

**⚠ VARNING: STÄNG ALLTID AV APPARATEN OCH DRA UT NÄTSLADDEN UR ELUTTAGET INNAN DU HANTERAR ELLER RENGÖR DEN.**

**⚠ VARNING: LÅT INTE VATTEN ELLER ANDRA VÄTSKOR RINNA IN I APPARATENS INRE, EFTERSOM DETTA KAN ORSAKA BRAND OCH/ ELLER ELEKTRISK FARA.**

**⚠ VARNING: ANVÄND INGA SLIPANDE RENGÖRINGSMEDEL ELLER LÖSNINGSMEDEL, EFTERSOM DETTA KAN SKADA APPARATEN.**

För att rengöra bladen och insidan av fläkten:

1. Lossa säkerhetsklämmorna runt säkerhetsgallrets kant.
2. Skruva loss säkerhetskruven längst ner på säkerhetsgallret.
3. Skjut den övre halvan av säkerhetsgallret uppåt för att

lossa den.

4. Använd en dammtrasa eller en mjuk, torr trasa för att ta bort damm på fläktklingorna och säkerhetsgrillen.
5. Byt ut den övre halvan av säkerhetsgallret, säkerhetsskruven och klämmorna innan du använder fläkten igen.

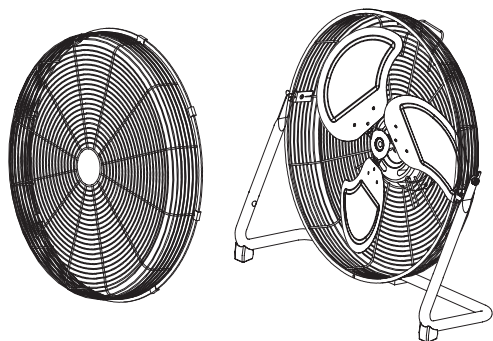

### Så här rengör du fläktens utsida:



- Torka av säkerhetsgrillens utsida och torka av den med en mjuk, fuktig trasa. Torka av apparaten med en mjuk, torr trasa.

### Förvaring:

- För att förvara produkten rekommenderar vi att du använder originallådan eller en låda i liknande storlek.
- Förvara apparaten på en säker, ren och torr plats, borta från direkt solljus och utom räckhåll för barn när den inte används.

### ÅTERVINNING OCH KASSERING

Avfall från elektriska och elektroniska produkter (WEEE), batterier, ackumulatorer och förpackningar ska inte slängas tillsammans med hushållsavfallet. Detta för att förhindra eventuell skador på miljön och mänskligt välbefinnande, och för att hjälpa till att bevara våra naturresurser. De flesta elektriska produkter med stickpropp, batteri eller kabel kan återvinnas. Kontakta din lokala kommun, hushållsavfallshanteringen eller butiken där du köpte produkten för information om insamlingssystemen i ditt område.

	<b>Avfall från elektrisk och elektronisk utrustning (WEEE)</b>	Den här symbolen på produkten och/eller förpackningen indikerar att elektriska avfallsprodukter (WEEE) enligt direktiv 2012/19/EU som reglerar använda elektriska och elektroniska apparater inte ska slängas tillsammans med allmänt hushållsavfall.
	<b>Mobius-slingan</b>	Denna symbol indikerar att produkten eller förpackningen kan återvinnas.

### Återtagningsschema

Avfall från elektriska produkter (WEEE) kan skickas till One Retail Group för återvinning och kassering när du köper en ny produkt från One Retail Group, på likvärdig basis. För mer information om hur man återvinner denna produkt, besök [www.probreeze.com](http://www.probreeze.com)

Slutanvändaren av elektriska och elektroniska produkter (WEEE) är ansvarig för att separera gamla batterier och glödlampor innan de lämnas till en avsedd avfalls- och återvinningstjänst. Förbrukade batterier kan också slängas i uppsamlingskärl, som finns i de flesta lokala stormarknader och återvinningscentraler för hushållsavfall.

Dziękujemy za wybór i zakup produktu marki Pro Breeze. Przeczytaj uważnie całą instrukcję przed pierwszym użyciem i zachowaj ją w bezpiecznym miejscu do wykorzystania w przyszłości.

## INSTRUKCJE BEZPIECZEŃSTWA

### PROSIMY PRZECZYTAĆ I ZACHOWAĆ TE WAŻNE INSTRUKCJE BEZPIECZEŃSTWA.

Aby zmniejszyć ryzyko pożaru, porażenia prądem elektrycznym i obrażeń osób, podczas korzystania z urządzeń elektrycznych należy zawsze przestrzegać podstawowych środków ostrożności, w tym:

**⚠ OSTRZEŻENIE: ABY UNIKNĄĆ RYZYKA PORAŻENIA PRĄDEM ELEKTRYCZNYM, POŻARU LUB OBRAŻEŃ CIAŁA, PRZED PRZYSTĄPIENIEM DO OBSŁUGI, CZYSZCZENIA LUB SERWISOWANIA URZĄDZENIA ZAWSZE WYŁĄCZAJ URZĄDZENIE, WYJMIJ WTYCZKĘ Z GNIAZDKA ELEKTRYCZNEGO I OPRÓŻNIJ ZBIORNIK NA WODĘ.**

- Używaj tego produktu wyłącznie w sposób opisany w niniejszej instrukcji. Użytkowanie urządzenia w sposób inny niż zalecany przez producenta może spowodować pożar, porażenie prądem elektrycznym lub obrażenia ciała.
- Upewnij się, że wentylator jest wyłączony z sieci zasilającej przed zdjęciem osłony.
- Nie zakrywaj urządzenia podczas użytkowania.
- Zawsze odłączaj produkt od zasilania, gdy nie jest używany.
- Przechowuj produkt poza zasięgiem dzieci i zwierząt domowych.
- Nie zostawiaj dzieci samych lub bez opieki w obszarze użytkowania produktu.
- Dzieci nie mogą bawić się urządzeniem.
- Dzieci nie mogą czyścić ani konserwować urządzenia bez

nadzoru.

- Urządzenie może być obsługiwane przez dzieci, które ukończyły co najmniej 8. rok życia oraz przez osoby o ograniczonych zdolnościach fizycznych, sensorycznych lub umysłowych pod warunkiem, że przekazano im odpowiednią wiedzę w zakresie użytkowania urządzenia oraz możliwych zagrożeń i znajdują się pod nadzorem.
- Zapewnij co najmniej 50 cm wolnej przestrzeni ze wszystkich stron urządzenia. Zalecamy pozostawienie 30 cm wolnej przestrzeni za tylną częścią urządzenia.
- Nigdy nie pozostawiaj produktu bez nadzoru podczas użytkowania.
- Zawsze wyłączaj produkt i odłączaj go od zasilania, gdy nie jest używany.
- Unikaj umieszczania przewodu zasilającego w miejscach, w których będzie on stanowić zagrożenie potknięciem. Nie umieszczaj przewodu zasilającego pod wykładziną ani nie przykrywaj go dywanami, chodnikami itp.
- Ustaw produkt na płaskiej, stabilnej i suchej powierzchni i zawsze utrzymuj je w pozycji pionowej. Użytkowanie produktu w jakimkolwiek innym położeniu może stanowić zagrożenie.
- Nigdy nie kładź żadnych przedmiotów na produkcie.
- Upewnij się, że parametry zasilania sieciowego (w tym napięcie, częstotliwość i moc) są zgodne z tabliczką znamionową urządzenia.
- W ciągu pierwszych kilku minut po pierwszym użyciu może być wyczuwalny zapach. Jest to normalne. Zapach powinien szybko zniknąć.
- Podczas użytkowania nie zakrywaj urządzenia ani nie ograniczaj przepływu powietrza przez kratki wlotowe lub wylotowe.
- Nie używaj tego urządzenia do suszenia ubrań.
- Nie używaj urządzenia w pomieszczeniach o dużej wilgotności lub w pomieszczeniach wypełnionych parą.
- Nie obsługuj produktu mokrymi rękami.
- Nigdy nie dotykaj łopatek podczas pracy urządzenia.

- Nie używaj tego urządzenia w pobliżu wody ani w bezpośrednim sąsiedztwie wanny, pryszniczicy lub basenu. Nigdy nie umieszczaj urządzenia w miejscu, z którego może wpaść ono do wanny lub innego pojemnika z wodą.
- Nie pozwól, aby woda ani inne płyny dostały się do wnętrza urządzenia, ponieważ może to spowodować pożar i grozi porażeniem prądem.
- To urządzenie jest przeznaczone do użytku domowego w pomieszczeniach i podobnych zastosowaniach. Nie używaj produktu na zewnątrz.
- Nie używaj produktu podczas snu ani nie umieszczaj go w pobliżu śpiącej osoby.
- Nie używaj produktu w pobliżu benzyny, farb, łatwopalnych gazów, piekarników, ani innych źródeł ciepła.
- Dbaj, aby kabel zasilający zwisał swobodnie z powierzchni, na której stoi urządzenie, unikając przypadkowego ściągnięcia urządzenia na podłogę.
- Aby uniknąć przeciążenia obwodu podczas korzystania z tego urządzenia, nie podłączaj innego urządzenia o dużej mocy do tego samego obwodu elektrycznego.
- Zawsze podłączaj urządzenie bezpośrednio do gniazdka ściennego. W miarę możliwości unikaj używania przedłużaczy, ponieważ mogą się przegrzać i spowodować ryzyko pożaru.
- Nie używaj tego urządzenia z zewnętrznym programatorem, wyłącznikiem czasowym ani żadnym innym urządzeniem, które włączałoby urządzenie automatycznie, chyba że zostało ono wbudowane w urządzenie przez producenta.
- Nie ciągnij za przewód zasilający. Nigdy nie przenoś, nie przesuwaj ani nie wieszaj urządzenia za kabel zasilający.
- Nie zaginaj ani nie owijaj przewodu zasilającego ani wtyczki wokół produktu, ponieważ może to spowodować osłabienie lub pęknięcie izolacji, szczególnie w miejscu, w którym wchodzi on do produktu.

- Nie używaj urządzenia ze zdjętymi osłonami i wyłączonymi zabezpieczeniami.
- Nie używaj produktu, jeśli są na nim (lub na którymkolwiek z dostarczonych akcesoriów) widoczne oznaki uszkodzenia.
- Nie próbuj naprawiać ani regulować żadnych elementów elektrycznych ani mechanicznych w produkcie. Może to być niebezpieczne i spowoduje utratę gwarancji.

#### DANE TECHNICZNE

Nr modelu:	PB-F-21-EU	Napięcie:	220-240V~
Częstotliwość:	50-60Hz	Moc:	50W
Wymiary produktu:	D390xS150xW385mm	Waga netto:	2.85kg

#### WYJAŚNIENIE SYMBOLI

	Wyłącznie do użytku w pomieszczeniach.		Przeczytaj instrukcję obsługi i zachowaj ją na przyszłość.
	Sprzęt jest zgodny z obowiązującymi brytyjskimi wymogami i przepisami bezpieczeństwa.		Sprzęt jest zgodny z obowiązującymi wymogami i przepisami bezpieczeństwa UE.

#### ELEMENTY

1. Łopatki wentylatora
2. Osłona zabezpieczająca
3. Włącznik/wyłącznik i regulacja biegów
4. Gumowe nóżki
5. Podstawa
6. Silnik
7. Zaczepy do przechowywania przewodu zasilającego
8. Przewód zasilający w wtyczką
9. Śruba zabezpieczająca
10. Klipsy zabezpieczające (5)
11. Uchwyt do przenoszenia
12. Nakrętki regulacyjne

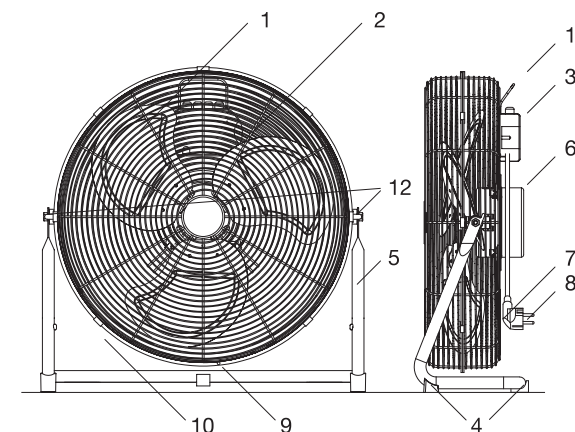



Ilustracje pełnią funkcję wyłącznie poglądową; wygląd rzeczywistego produktu może odbierać od przedstawionego na ilustracji.

Jeżeli urządzenie jest niekompletne, skontaktuj się z naszym zespołem obsługi klienta, wysyłając e-mail na adres [help@probreeze.com](mailto:help@probreeze.com), aby uzyskać szybką i przyjazną pomoc.

## PRZYGOTOWANIE DO PRACY

1. Postaw wentylator na płaskiej, poziomej powierzchni.
2. Ustaw wentylator pod żądanym kątem. W razie potrzeby dokręć nakrętki po obu stronach wentylatora, aby ustalić jego położenie.
3. Podłącz wentylator do gniazdka ściennego.
4. Włącz wentylator.

**⚠ OSTRZEŻENIE: NIE PRZESUWAJ ANI NIE ZMIENIAJ KĄTA UŁOŻENIA WENTYLATORA, GDY JEST ON WŁĄCZONY.**

## WŁĄCZANIE/WYŁĄCZANIE I REGULACJA BIEGÓW

Za pomocą elementu sterowania z tyłu możesz włączać i wyłączać wentylator, a także regulować jego biegi.

- 0 – Wyłączony
- 1 – Niska moc
- 2 – Średnia moc
- 3 – Wysoka moc

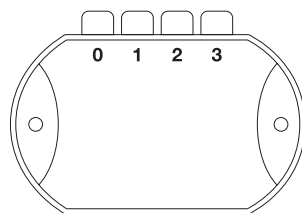

## REGULACJA KĄTA

Aby wyregulować kąt wentylatora, wyłącz go. Następnie ręcznie ustaw nachylenie wentylatora, używając niewielkiej siły, aby nie uszkodzić urządzenia.

Jeśli nie możesz zmienić nachylenia wentylatora używając niewielkiej siły, lekko poluzuj nakrętki regulacyjne z boku wentylatora, kręcąc nimi w lewo. Następnie ustaw nachylenie wentylatora i ponownie dokręć nakrętki, kręcąc nimi w prawo.

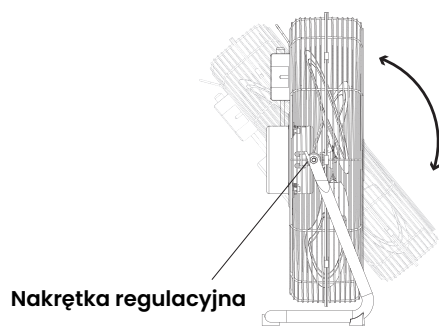

## CZYSZCZENIE I PRZECHOWYWANIE

**⚠ OSTRZEŻENIE: PRZED PRZENIESIENIEM LUB CZYSZCZENIEM URZĄDZENIA NALEŻY JE UPREDNIO WYŁĄCZYĆ I WYJĄĆ WTYCZKĘ PRZEWODU ZASILAJĄCEGO Z GNIAZDKA.**

**⚠ PRZESTROGA: NIE POZWÓL, ABY WODA ANI INNE PŁYNY DOSTAŁY SIĘ DO WNĘTRZA URZĄDZENIA, PONIEWAŻ MOŻE TO SPOWODOWAĆ POŻAR I GROZI PORAZENIEM PRĄDEM.**

**⚠ PRZESTROGA: NIE UŻYWAJ ŻADNYCH ŚCIERNYCH ŚRODKÓW CZYSZCZĄCYCH ANI ROZPUSZCZALNIKÓW, PONIEWAŻ SPOWODUJE TO USZKODZENIE URZĄDZENIA**

Aby wyczyścić łopatki i wnętrze wentylatora:

1. Otwórz klipsy zabezpieczające umieszczone wokół krawędzi osłony zabezpieczającej.
2. Odkręć śrubę zabezpieczającą na dole osłony zabezpieczającej.
3. Przesuń górną połowę osłony zabezpieczającej do góry, aby ją zdjąć.
4. Usuń kurz z łopatek wentylatora i osłony zabezpieczającej za pomocą miotłki lub miękkiej, suchej ściereczki.
5. Przed ponownym użyciem wentylatora załóż górną połowę osłony zabezpieczającej, dokręć śrubę zabezpieczającą i zamknij zaciski.

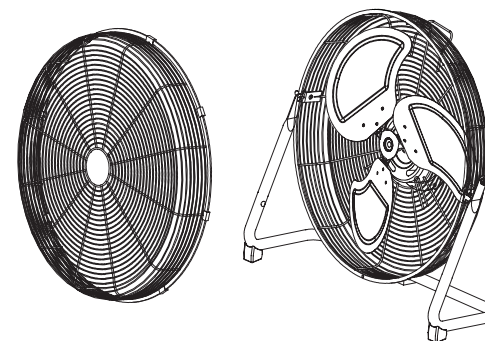

## Aby wyczyścić zewnętrzną część wentylatora:



- Wytrzyj zewnętrzną część osłony zabezpieczającej i przetrzyj ją miękką, wilgotną szmatką. Wytrzyj urządzenie do sucha miękką, czystą szmatką.

## Przechowywanie:

- Zalecamy przechowywanie produktu w oryginalnym opakowaniu lub pudełku podobnych rozmiarów.
- Przechowuj nieużywany produkt w bezpiecznym, czystym i suchym miejscu, które jest niedostępne dla dzieci.

## RECYKLING I UTYLIZACJA

Zużytych produktów elektrycznych i elektronicznych, baterii, akumulatorów i opakowań nie należy wyrzucać wraz z innymi odpadami domowymi. Ma to na celu zapobieganie możliwym szkodom dla środowiska i dobrobytu ludzi, a także pomoc w ochronie naszych zasobów naturalnych. Większość produktów elektrycznych z wtyczką, baterią lub kablem można poddać recyklingowi. Skontaktuj się z lokalnym urzędem, firmą zajmującą się usuwaniem odpadów domowych lub sklepem, w którym zakupiono produkt, aby uzyskać informacje dotyczące programów odbioru elektrośmieci w Twojej okolicy.

	<b>Zużyty sprzęt elektryczny i elektroniczny (WEEE)</b>	Ten symbol na produkcie i/lub opakowaniu oznacza, że zużyte urządzenia elektryczne, nie powinny być wyrzucane razem z innymi odpadami domowymi, zgodnie z Dyrektywą 2012/19/UE w sprawie zużytego sprzętu elektrycznego i elektronicznego (WEEE).
	<b>Pętla Mobiusa</b>	Ten symbol oznacza, że produkt lub opakowanie można poddać recyklingowi.

### Schemat odbioru

Zużyte produkty elektryczne (WEEE) można wysłać do One Retail Group w celu recyklingu i utylizacji przy zakupie nowego produktu od One Retail Group, na zasadzie równoważności urządzeń. Więcej informacji na temat recyklingu tego produktu można znaleźć na stronie [www.probreze.com](http://www.probreze.com).

Użytkownik końcowy produktów elektrycznych i elektronicznych (WEEE) jest odpowiedzialny za odseparowanie starych baterii, akumulatorów i żarówek od tych urządzeń przed przekazaniem ich do wyznaczonej firmy zajmującej się utylizacją i recyklingiem. Zużyte baterie i akumulatory można również wyrzucać do pojemników zbiorczych, które można znaleźć w większości lokalnych supermarketów i centrów recyklingu odpadów domowych.



[www.probreeze.com](http://www.probreeze.com)

One Retail Group, Ryland House,  
24a Ryland Road, London, NW5 3EH, United Kingdom

EU Authorised Representative: Brandrep Limited, The Black Church,  
St Mary's Pl N, Dublin, D07 P4AX, Ireland

© Copyright 2024