

Chariot

Guide D'Utilisation

Important, conserver pour consultation ultérieure : Lire attentivement.

AVERTISSEMENT : Ce guide de produit contient des informations importantes nécessaires au bon assemblage et à l'utilisation en toute sécurité de l'appareil.

Lisez et suivez tous les avertissements et instructions avant d'assembler et d'utiliser l'appareil.

Cet appareil est pour usage extérieur seulement.

Table des matières	Page
Ce qu'il y a dans l'emballage	1
Préparation du foyer	2
Assemblage du chariot	3
Placement de la bouteille de gaz de pétrole liquéfié	6
Service Clients	7
Garantie	8

Ce qu'il y a dans l'emballage

Avant d'assembler votre l'appareil, vérifiez que toutes les pièces ci-dessous sont incluses.

M x1
Cadre latéral
gauche

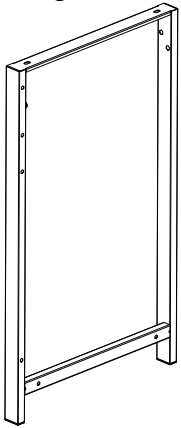

N x1
Cadre latéral
droit

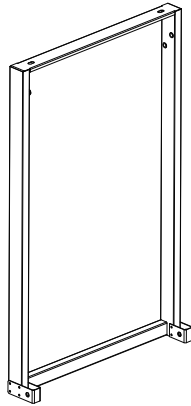

O x1
Bouclier supérieure

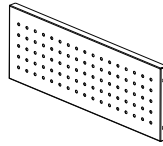

P x1
Bouclier inférieure

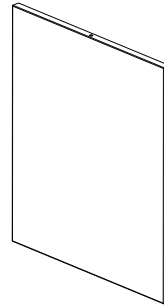

Q x2
Roue



R x2
Boulon
de roue



S x2
Écrou
Hexagonal



T x1
Base

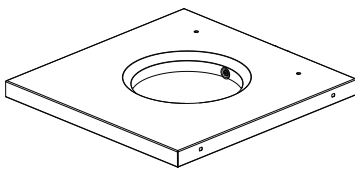

U x2
Table pliable

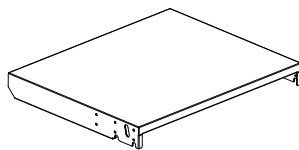

V x8
Boulon à
épaulement



W x18
Vis M6



X x1
Bloc de réservoir

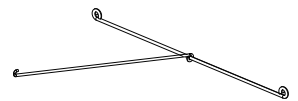

Outils requis pour l'assemblage:
Tournevis cruciforme n° 2

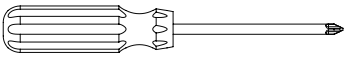

Vous avez des questions?
Ne Ramenez Pas Ce Produit Au Magasin. Contactez-nous d'abord!
1-855-657-6836 or support@bakerstonebox.com

Préparation du foyer

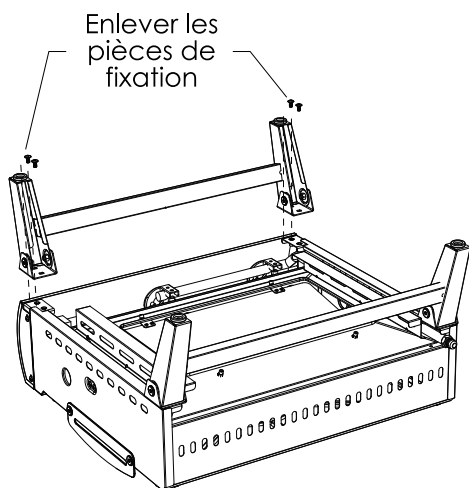

ÉTAPE 1 : Avant d'installer le foyer sur le chariot, les pieds pliants de la Boîte Portable pour Four à Pizza au gaz ou du barbecue portable à gaz doivent d'abord être retirés. Tournez la chambre de combustion sur une surface propre et douce pour la protéger des rayures.

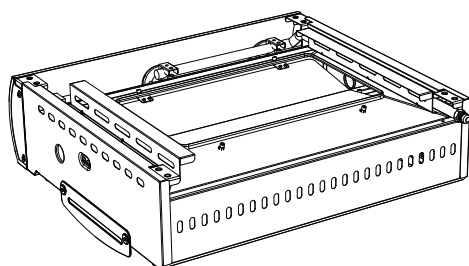

ÉTAPE 2 : Pour retirer les pieds pliants, repérez et retirez les 4 attaches par pied pliant qui fixent les pieds à la foyer. Il y a un total de huit attaches qui devront être enlevées.

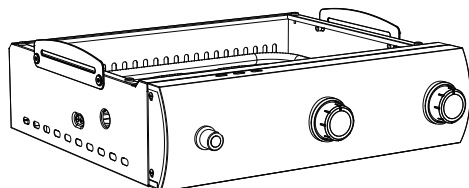

ÉTAPE 3 : Après avoir retiré les pieds pliants, retournez la foyer et mettez-la sur le côté.

Assemblage du chariot

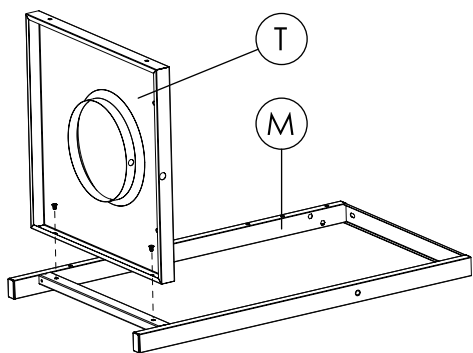

ÉTAPE 1 : Identifiez le CADRE LATÉRAL GAUCHE (M) et la BASE (T). Fixez la BASE au CADRE LATÉRAL GAUCHE à l'aide de 2 VIS M6 (W).

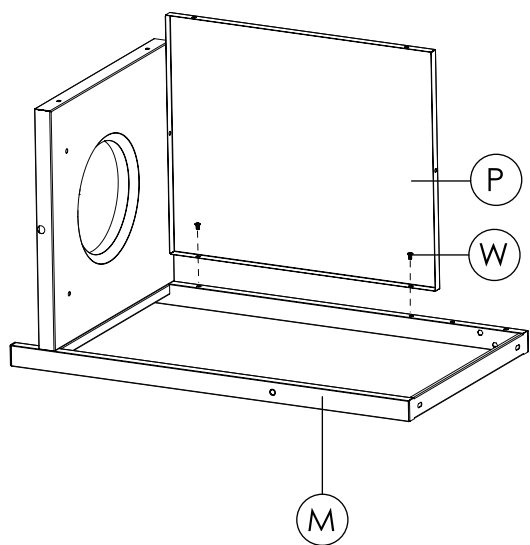
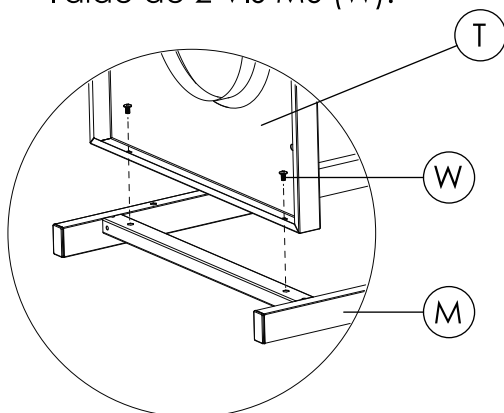

ÉTAPE 2 : Identifiez le BOUCLIER INFÉRIEUR (P). Attachez le BOUCLIER INFÉRIEUR au CADRE LATÉRAL GAUCHE en utilisant 2 VIS M6 (W).

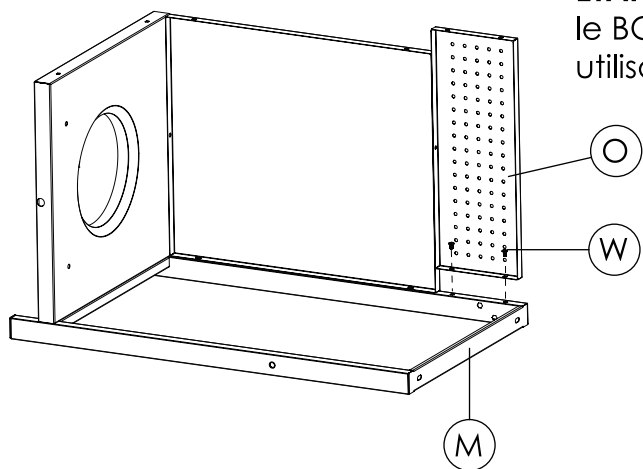
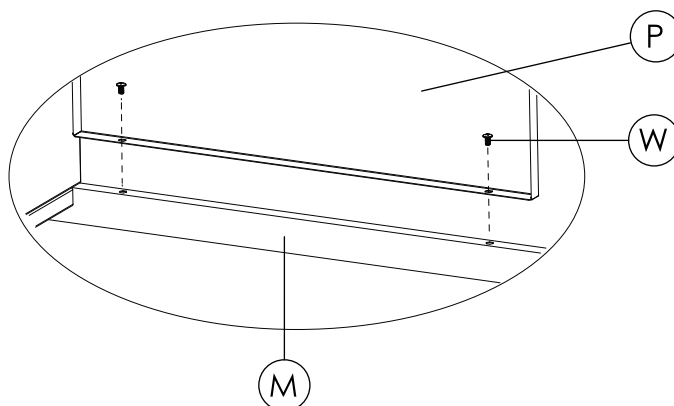

ÉTAPE 3 : Identifiez le BOUCLIER SUPÉRIEUR (O). Attachez le BOUCLIER SUPÉRIEUR au CADRE LATÉRAL GAUCHE en utilisant 2 VIS M6 (W).

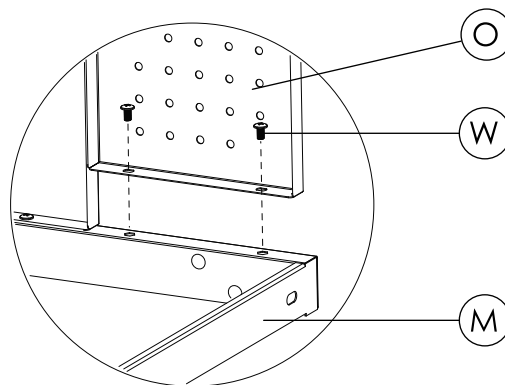

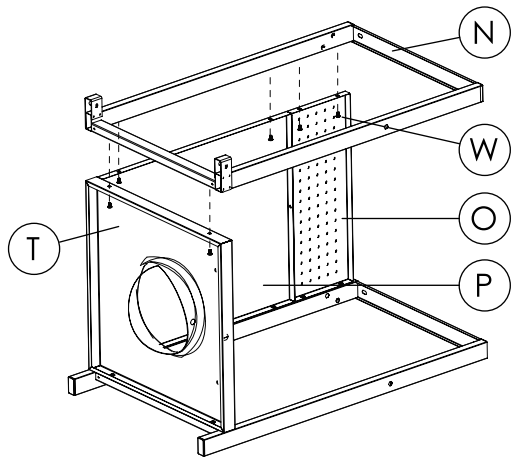

ÉTAPE 4 : Identifiez le CADRE LATÉRAL DROIT (N). Fixez le CADRE LATÉRAL DROIT à la BASE, AU BLOC SUPÉRIEUR et AU BLOC INFÉRIEUR à l'aide de 6 VIS M6 (W).

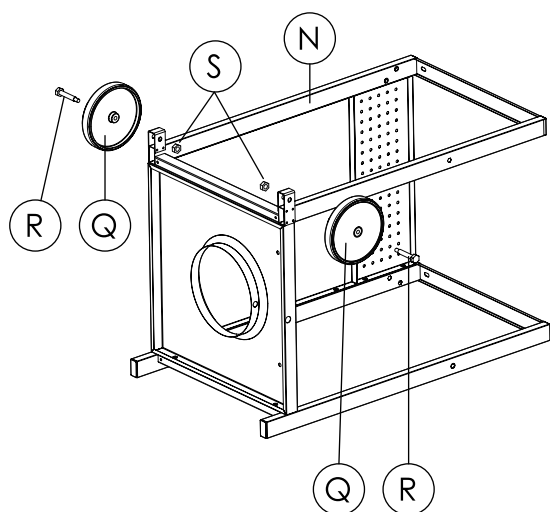
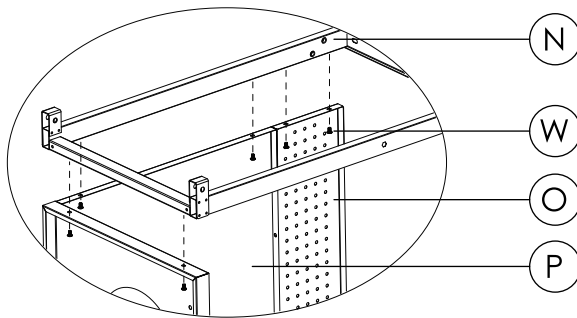

ÉTAPE 5 : Identifiez les 2 ROUES (Q), les BOULONS DE ROUE (R) et les ÉCROUS HEXAGONAUX (S). Attachez les ROUES au CADRE LATÉRAL DROIT en utilisant les BOULONS DE ROUE et les ÉCROUS HEXAGONAUX (S) comme indiqué ci-dessous.

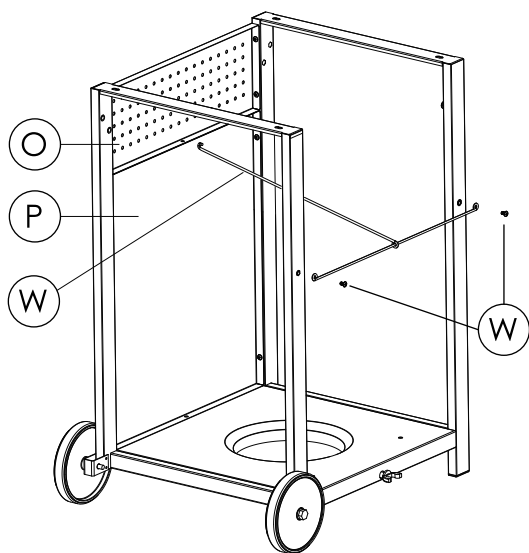
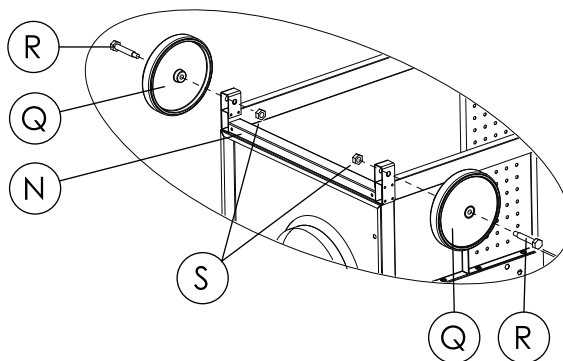

ÉTAPE 6 : Identifiez le BLOC DE RÉSERVOIR (X) et insérez l'extrémité ouverte dans le trou entre le BLOC SUPÉRIEUR (O) et le BLOC INFÉRIEUR (P). Puis attachez au CADRE LATÉRAL DROIT et au CADRE LATÉRAL GAUCHE à l'aide des VIS M6 (W).

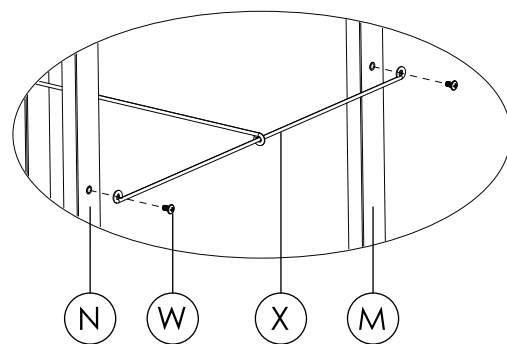
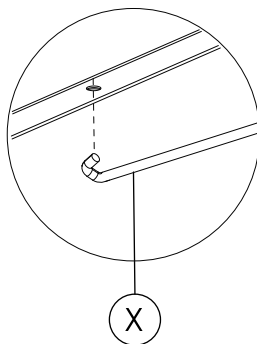

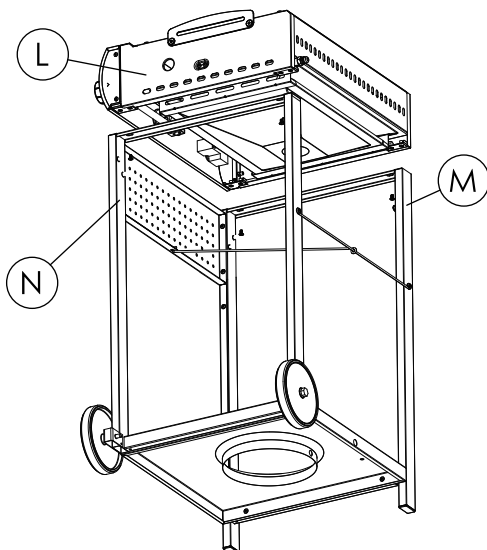

ÉTAPE 7 : Identifiez la FOYER (L). Attachez la CHAMBRE DE COMBUSTION au CADRE LATÉRAL GAUCHE et au CADRE LATÉRAL DROIT en utilisant 4 VIS M6 (W).

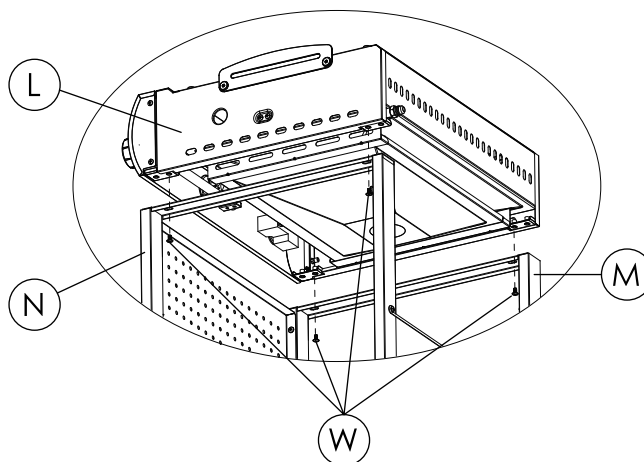

ÉTAPE 8 : Identifiez les 2 TABLES LATÉRALES (U). Attachez les TABLES LATÉRALES au CADRE LATÉRAL GAUCHE et au CADRE LATÉRAL DROIT à l'aide des VIS D'ÉPAULEMENT (V). Chaque TABLE D'APPOINT nécessite 4 VIS D'ÉPAULEMENT.

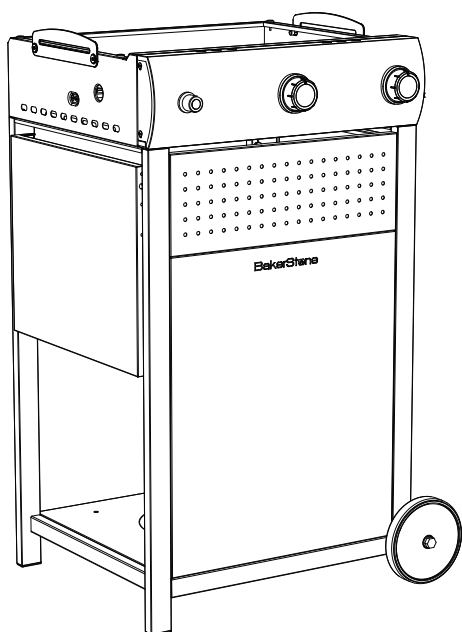
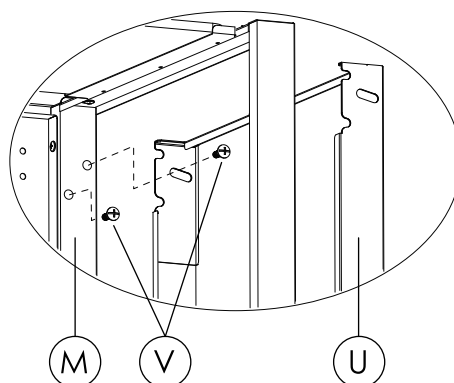
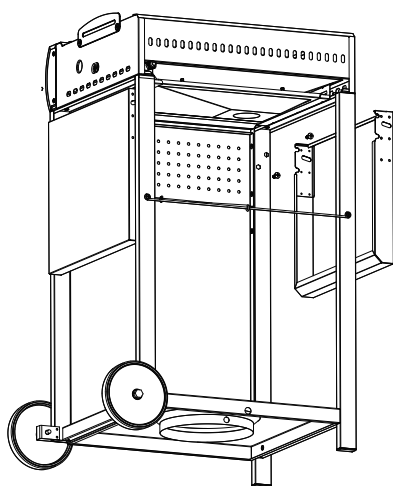

REMARQUE : Avant la première utilisation, essuyez toutes les surfaces avec un linge humide.

Placement de la bouteille de gaz de pétrole liquéfié

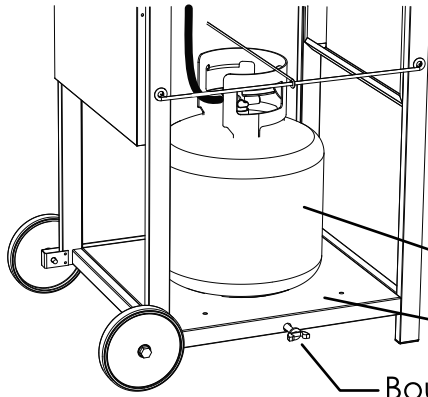

Placer le cylindre de gaz de pétrole liquéfié dans la base et le fixer avec le boulon de retenue du réservoir de gaz de pétrole liquéfié. Tournez le boulon de retenue du cylindre de gaz propane dans le sens des aiguilles d'une montre pour le serrer.

Bouteille de gaz de pétrole liquéfié

Base

Boulon de retenue de cylindre de gaz de pétrole liquéfié

AVERTISSEMENT :

N'utilisez cet appareil qu'à l'extérieur dans un endroit bien ventilé.

N'utilisez jamais cet appareil à moins de 10 pi (3 m) d'une structure, d'un matériau combustible ou d'une autre bouteille de gaz.

N'utilisez pas cet appareil sous une construction combustible.

Ne placez pas et n'utilisez pas cet appareil sur une surface combustible.

Cet appareil devient chaud, ne le placez pas sur une surface qui ne peut pas supporter des températures élevées sans se déformer ou être endommagé.

Le non-respect de ces instructions peut provoquer un incendie, une explosion ou un risque de brûlure pouvant entraîner des dommages matériels, des blessures corporelles ou la mort.

Service Clients

Pour des renseignements généraux, veuillez nous envoyer un courriel à l'adresse électronique support@bakerstonebox.com ou composez le (855) 657-6836.

Pour des besoins de service à la clientèle en Amérique du Nord, notamment en ce qui concerne les pièces de rechange et les réclamations de garantie, veuillez nous envoyer un courriel à l'adresse électronique support@bakerstonebox.com ou composez le (855) 657-6836

Pour les besoins du service clientèle en Australie, veuillez contacter :
Téléphone gratuit : 1800 839 842 / www.bakerstonebox.com.au
customercare@bakerstonebox.com.au

Pour des besoins de service à la clientèle en Nouvelle-Zélande, veuillez s'il vous plaît contacter le distributeur en Nouvelle-Zélande Distributeur : Riverlea Group Ltd. /
Téléphone gratuit : 0800 438 274
email: customercare@riverleagroup.co.nz
site web: www.riverleagroup.co.nz

Pour les besoins du service clientèle en Europe, veuillez contacter le distributeur européen:
+31 529 48 28 08
email: info@outtrade.eu
site web: www.outtrade.eu

Garantie

Veillez lire avec attention:

BakerStone bénéficie d'une garantie limitée contre les défauts de fabrication pour une période de douze mois suivant la date de l'achat. Cette garantie est réservée à l'acheteur d'origine utilisant ce produit à des fins résidentielles et non commerciales. Cette garantie s'applique uniquement aux articles vendus dans leur emballage d'origine, auprès du détaillant autorisé, et ne s'applique pas aux articles qui ont été ouverts ou utilisés comme article en montre ou de démonstration, ni aux modèles vendus « en l'état ».

Lorsque vous ouvrez l'emballage:

Consultez le Guide d'assemblage pour vérifier qu'aucune pièce n'est manquante ou endommagée. Informez BakerStone de toute pièce manquante ou endommagée dans les quatorze jours suivant la date de l'achat.

Les réclamations concernant les défauts ou les pièces endommagées doivent être accompagnées d'une copie acceptable de la facture et des photographies doivent être fournies à l'appui.

La garantie n'inclut pas:

- La marchandise ayant subi des dommages dus à des intempéries.
- Tout dommage résultant de son utilisation de manière différente à celle pour laquelle elle est destinée.
- Les dommages résultant d'une utilisation dans un établissement ou un environnement commercial.
- Les défaillances, défauts et dommages causés par le non-respect des instructions, les utilisations abusives, les négligences, les intempéries et les cas fortuits.
- Décoloration ou jaunissement de l'extérieur en acier inoxydable.
- Les dommages causés par les agents blanchissants, l'ammoniaque et les agents nettoyants abrasifs.
- La rouille résultant d'éraflures ou présente sur les surfaces émaillées cassées.
- Toute défaillance, décoloration ou tout autre dommage résultant de l'utilisation de l'appareil sans tenir compte des avertissements mentionnés dans le Guide du produit.
- Les dommages causés à l'appareil par une chambre de combustion sale ou grasseuse, ou par des brûleurs obstrués, corrodés ou endommagés de toute autre manière, risquent donc de provoquer des ratés ou d'autres dysfonctionnements.
- Les dommages résultant de l'utilisation de l'appareil lorsque celui-ci n'a pas été correctement entretenu. Les grils correctement entretenus comprennent, entre autres, des grilles de cuisson, un plateau à graisse et un foyer propres, et des brûleurs, des vannes et un régulateur dans un état correct de fonctionnement.
- Consequential damages.
- Tout dommage à un article résultant de son placement sur un appareil chaud.
- Dommages à tout élément résultant d'une tentative d'utilisation de l'appareil à l'intérieur.

Clause de non-garantie

L'utilisation de cet appareil est à la discrétion de l'utilisateur. BakerStone n'est pas responsable des dommages aux personnes ou aux biens résultant d'une utilisation abusive ou d'une mauvaise utilisation de la Boîte-four à pizzas.

LE NON-RESPECT DES CONSIGNES ET DES PRÉCAUTIONS FIGURANT DANS LE GUIDE DES PRODUITS PEUT ENTRAÎNER L'ANNULATION DE LA GARANTIE DE CET APPAREIL.

Pour des besoins de service à la clientèle en Amérique du Nord, notamment en ce qui concerne les pièces de rechange et les réclamations de garantie, veuillez nous envoyer un courriel à l'adresse électronique support@bakerstonebox.com ou composez le (855) 657-6836

Si vous souhaitez contacter le service client en Australie, veuillez contacter :

Numéro vert : 1800 839 842
customercare@bakerstonebox.com.au
Visitez www.bakerstonebox.com.au

Pour des besoins de service à la clientèle en Nouvelle-Zélande, veuillez s'il vous plaît contacter le distributeur en Nouvelle-Zélande:

Riverlea Group Itée.
Numéro de téléphone gratuit: 0800 438 274
courriel: customercare@riverleagroup.co.nz
site internet: www.riverleagroup.co.nz

Pour des besoins de service à la clientèle au Royaume-Uni et dans tout autre pays de l'UE, veuillez contacter le principal distributeur européen :

OutTrade B.V.
+31 (0)529 48 28 08
info@outtrade.eu
www.outtrade.eu

