

## Schwank Select10 Series Air Curtain

# → Technical Specification

## 🌸 Ambient, no heat - (IP21)

Model	Output (kW)	Airflow* <sup>1</sup> (CFM)	Sound power* <sup>2</sup> (dB(A))	Motor power (W)	Voltage motor (V)	Amperage motor (A)	Weight (lb)
AC-KA36-23	0	859	70	80	208V~	0.6	35
AC-KA60-23	0	1592	72	110	208V~	0.9	53
AC-KA72-23	0	1875	73	140	208V~	1.0	71

## ⚡ Electrical heat - (IP20)

Model	Output (kW)	Airflow* <sup>1</sup> (CFM)	Sound power* <sup>2</sup> (dB(A))	FLA (full load amperage)* <sup>3</sup> (A)	Motor power (W)	Amperage motor (A)	Voltage (V) Amperage (A) (heat)	Weight (lb)
AC-KE36-20	2.7/4.1	859	70	7.1	80	0.6	208V3~/6.5	37.5
AC-KE36-48	3.3/5	859	70	6.6	80	0.6	480V3~/6.0	42
AC-KE36-60	3.3/5	859	70	5.2	80	0.6	600V3~/4.8	42
AC-KE60-20	3.2/6.5	1592	72	11.3	110	0.9	208V3~/10.4	57.3
AC-KE60-48	4/8	1592	72	10.5	110	0.9	480V3~/9.6	61.7
AC-KE60-60	4/8	1592	72	8.6	110	0.9	600V3~/7.7	61.7
AC-KE72-20	4.1/8.1	1875	73	14	140	1.0	208V3~/13	75
AC-KE72-48	5/10	1875	73	13	140	1.0	480V3~/12	79.3
AC-KE72-60	5/10	1875	73	10.6	140	1.0	600V3~/9.6	79.3

- Highest airflow at 3 fan speed.
- Values shown are for total sound power levels for Installation Type A: free inlet, free outlet.  
The Sound power level ratings shown are in decibels, referred to 10-12 watts, calculated per AMCA Standard 301.
- FLA: total amperage for motor and heat.

Above table is valid for 208V/1ph/60Hz. Also approved for 230V/1ph/60Hz. Product performance for 230V/1ph/60Hz will differ from stated data.

Protection class for units with electrical heating: IP20.  
Protection class for units without electric heating: IP21.

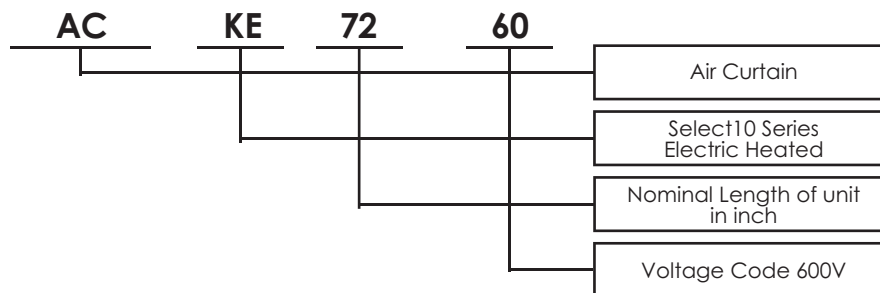



The introduction pages consist mainly of pictures.  
For translation of the English texts used, see the respective language pages.



Les pages de présentation contiennent principalement des images.  
Pour la traduction des textes en anglais, consultez la page correspondante à la langue souhaitée.

# → Dimensions

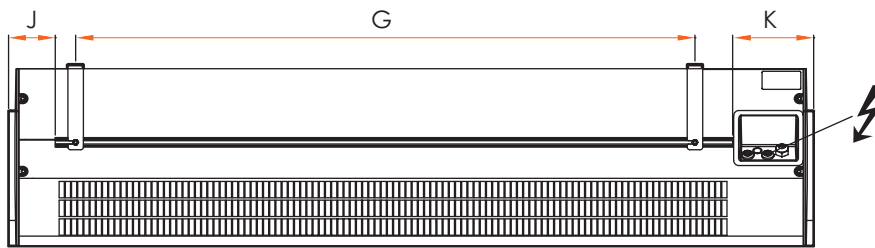
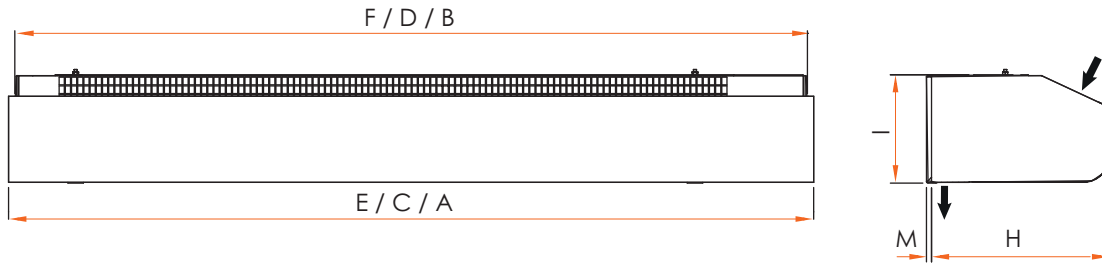

L = 2 m/6.6 ft

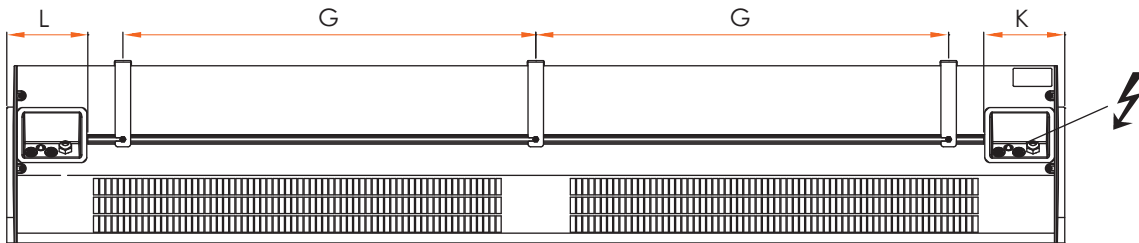

Dimension	Size (inch)	Model
A	80.7	AC-KA72-23 AC-KE72-20 (48) (60)
B	79.8	AC-KA72-23 AC-KE72-20 (48) (60)
C	61.4	AC-KA60-23 AC-KE60-20 (48) (60)
D	60.5	AC-KA60-23 AC-KE60-20 (48) (60)
E	41.3	AC-KA36-23 AC-KE36-20 (48) (60)
F	40.4	AC-KA36-23 AC-KE36-20 (48) (60)

Dimension	Size (inch)	Model
G	19.7	All Models
H	13.6	All Models
I	8.3	All Models
J	3.6	All Models
K	6.2	All Models
L	6.2	All Models
M	0.4	All Models

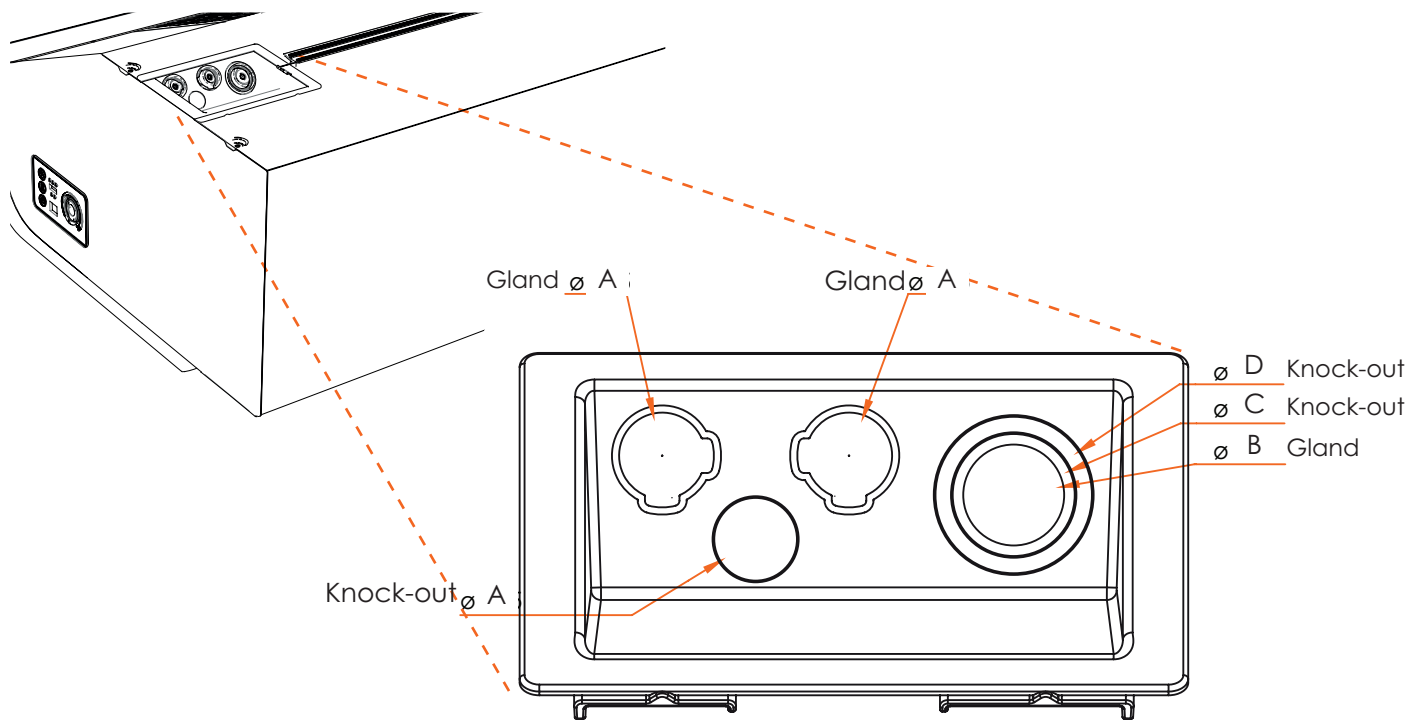
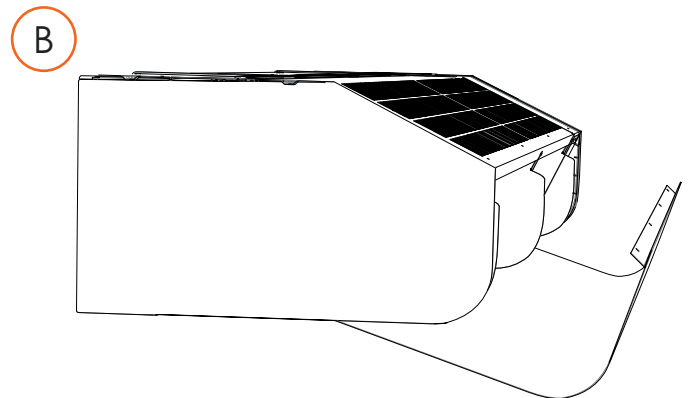
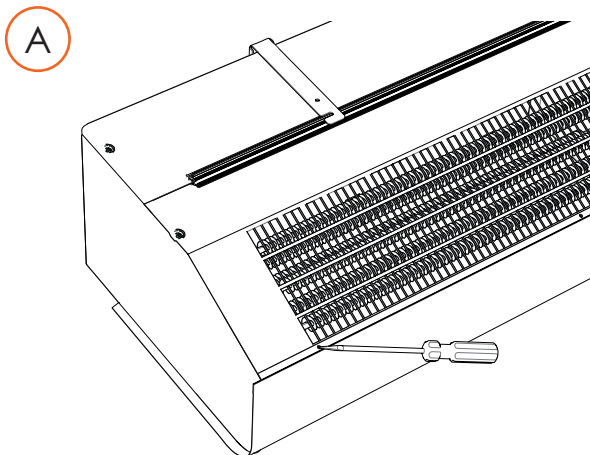

Fig. 2

Ref	(inch)
A	0.69
B	0.81
C	1.00
D	1.28

→ Open the unit



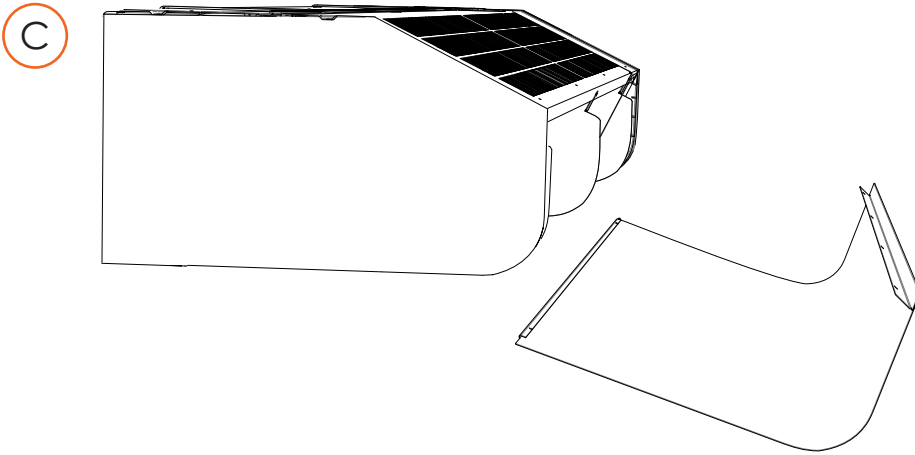

Fig. 3: Open the unit.

→ **Minimum distance**

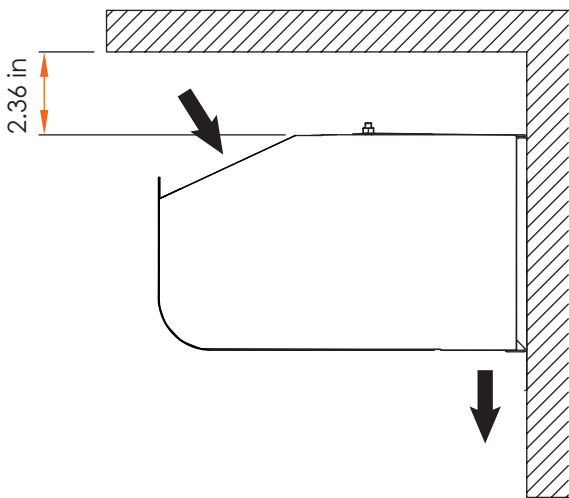

Fig. 4

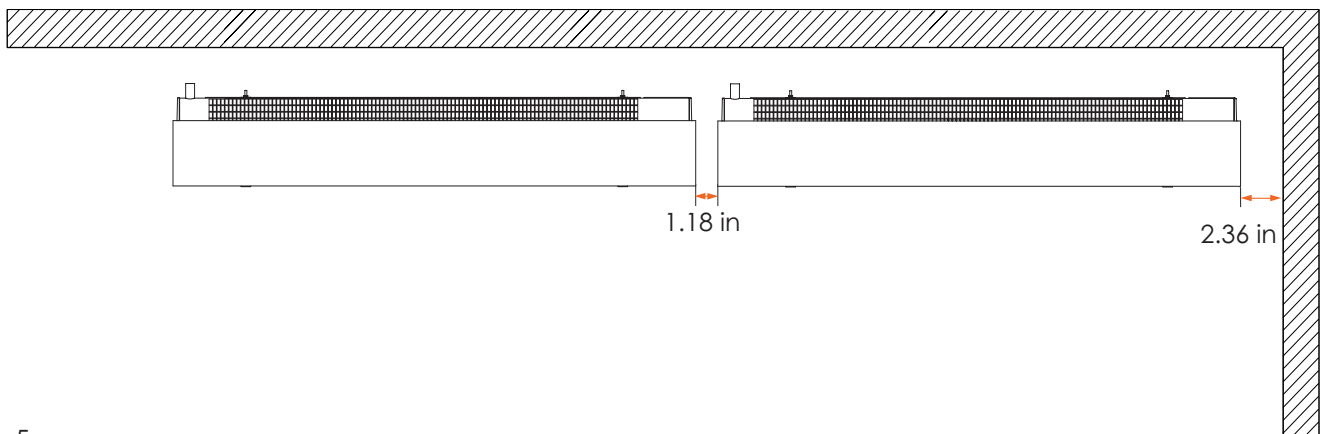
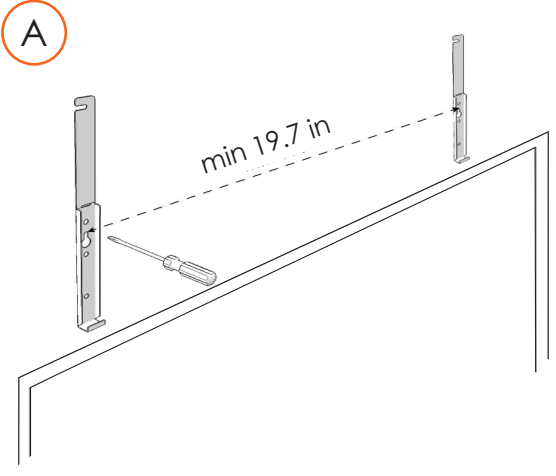
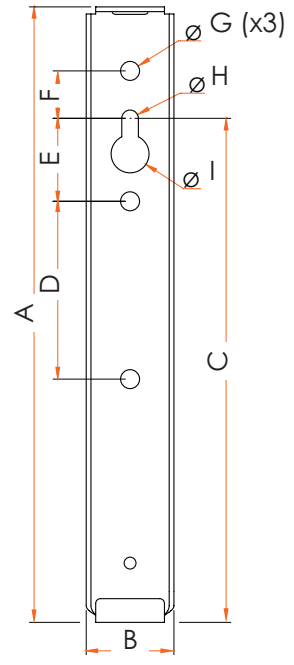

Fig. 5

# → Mounting with wall brackets



36" Models	2 pcs
60" Models	2 pcs
72" Models	3 pcs



Ref	(inch)
A	10.24
B	1.46
C	8.39
D	2.95
E	1.38
F	0.79
G	0.31
H	0.28
I	0.63

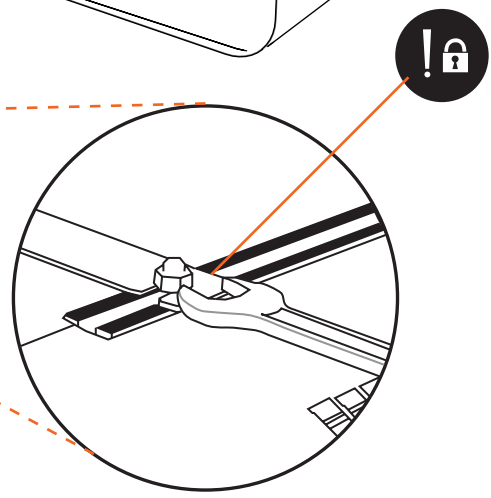
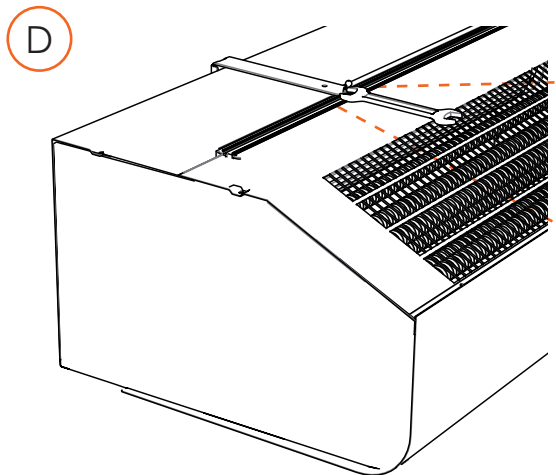
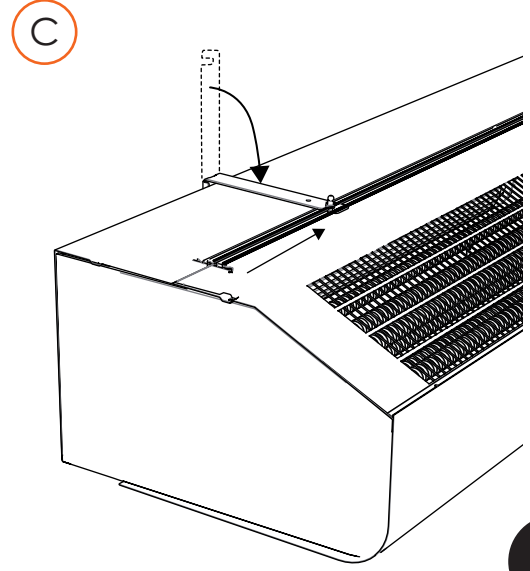
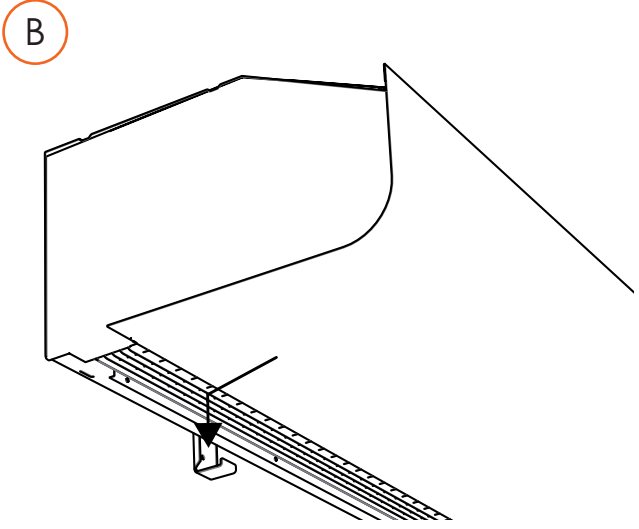

Fig. 6: Mounting with wall brackets

# → Accessories

JC-0754-15/20 - Threaded Rods for Ceiling Mount (3.4ft)

JC-0702-15/20 - Pendulum Ceiling Bars

JC-0704-15/20 - Pendulum Ceiling Brackets



JC-0754-15/20



JC-0702-15/20

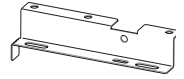

JC-0704-15/20



# Wiring Diagram - Schwank Select10 Series Air Curtain Ambient

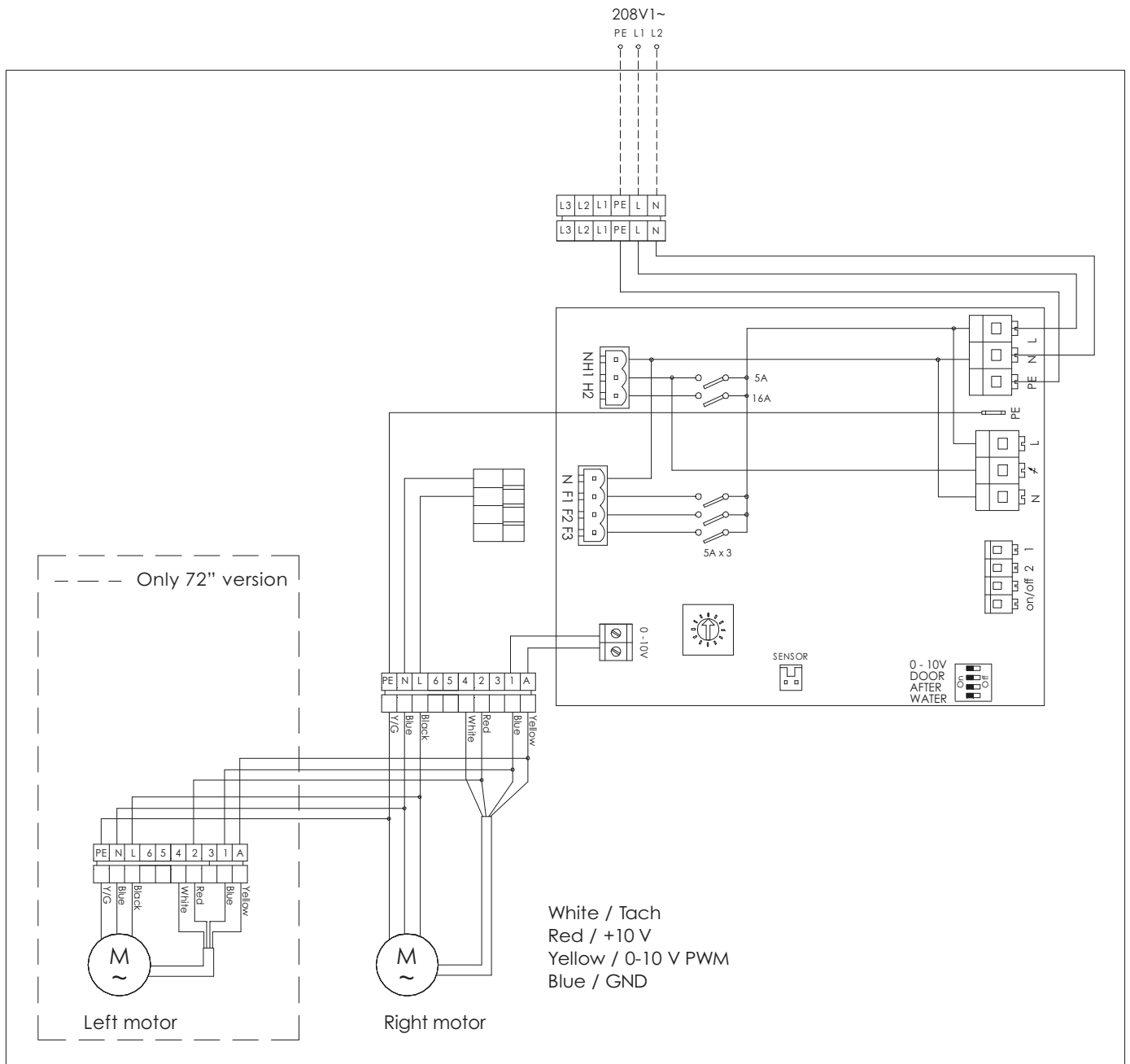

# Wiring Diagram - Schwank Select10 Series Air Curtain Electric Heated 208V

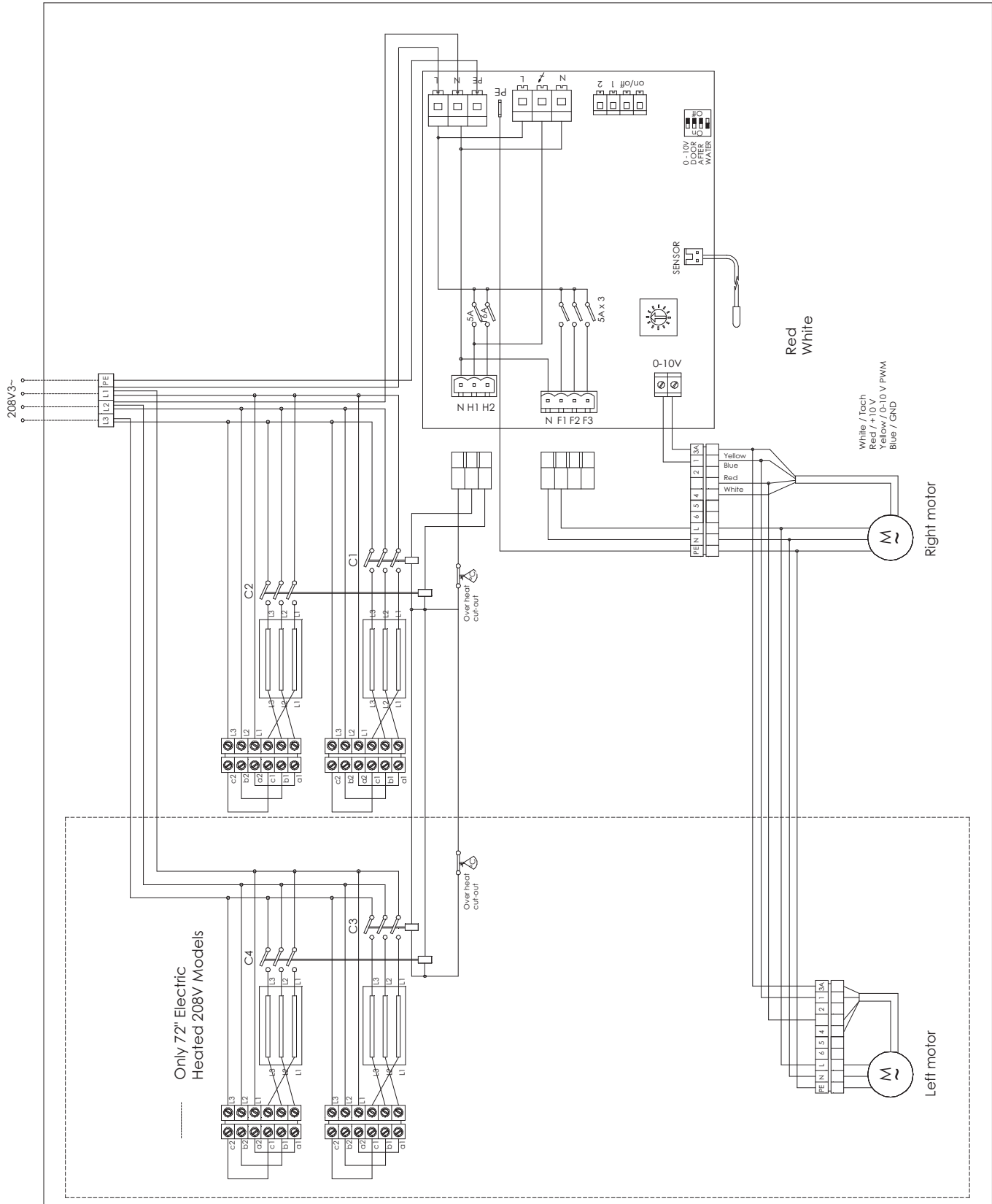

# Wiring Diagram - Schwank Select10 Series Air Curtain Electric Heated 480V/600V

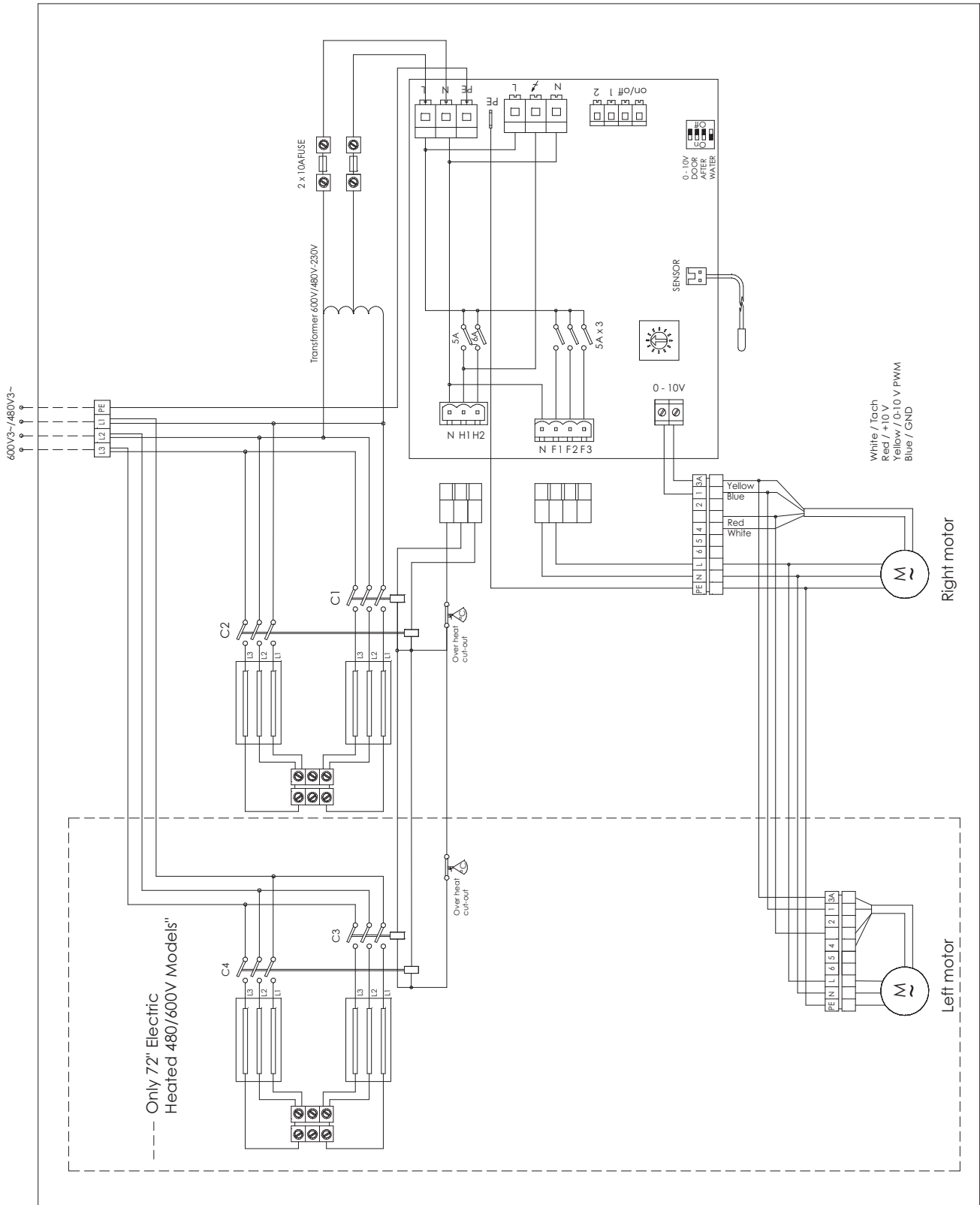

# → Replacement Parts List

## Schwank Select10 Series Air Curtain - Ambient

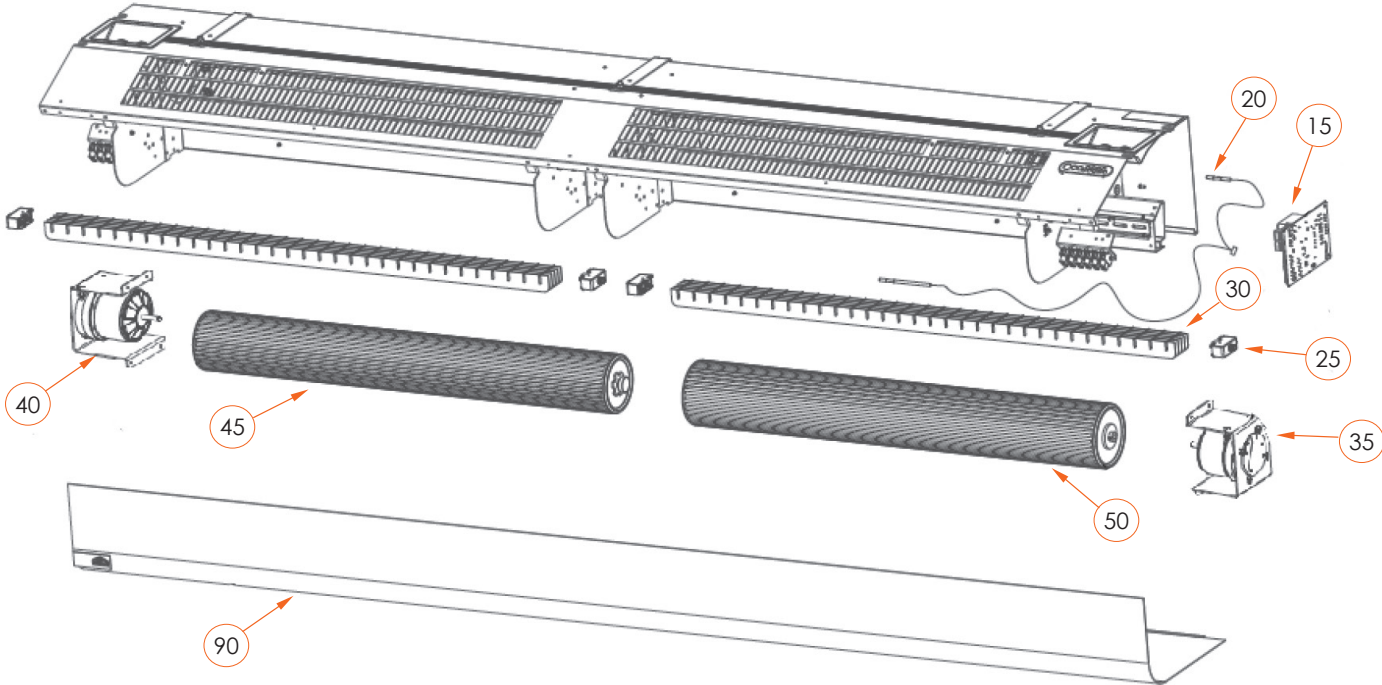

<b>Item</b>	<b>Description</b>	<b>Part #</b>	<b>Model #</b>
90	Select10 Series Air Curtain Front Cover 36" (Surface)	JC-0501-10	AC-KA36-23
	Select10 Series Air Curtain Front Cover 60" (Surface)	JC-0501-15	AC-KA60-23
	Select10 Series Air Curtain Front Cover 72" (Surface)	JC-0501-20	AC-KA72-23
50	Select10 Series Air Curtain Impellor-R 36" & 72" (Surface & Recessed)	JC-0502-10	AC-KA36-23
	Select10 Series Air Curtain Impellor-R 60" (Surface & Recessed)	JC-0502-15	AC-KA60-23
45	Select10 Series Air Curtain Impellor-L 60" & 72" (Surface & Recessed)	JC-0502-20	AC-KA72-23
40	Select10 Series Air Curtain EC Motor Left 72"	JC-0503-30	AC-KA72-23
35	Select10 Series Air Curtain EC Motor Right 36"	JC-0503-15	AC-KA36-23
	Select10 Series Air Curtain EC Motor 60"	JC-0503-15	AC-KA60-23
30	Select10 Series Air Curtain Nozzle Grill 36"	JC-0504-10	AC-KA36-23
	Select10 Series Air Curtain Nozzle Grill 60"	JC-0504-15	AC-KA60-23
	Select10 Series Air Curtain Nozzle Grill 72"	JC-0504-20	AC-KA72-23
25	Select10 Series Air Curtain Nozzle Bracket	JC-0505-XX	AC-KA36-23 AC-KA60-23 AC-KA72-23
20	Select10 Series Internal Sensor	JC-0506-XX	AC-KA36-23 AC-KA60-23 AC-KA72-23
15	Select10 Series Air Curtain PCB	JC-0507-XX	AC-KA36-23 AC-KA60-23 AC-KA72-23

# → Replacement Parts List

## Schwank Select10 Series Air Curtain - Electric

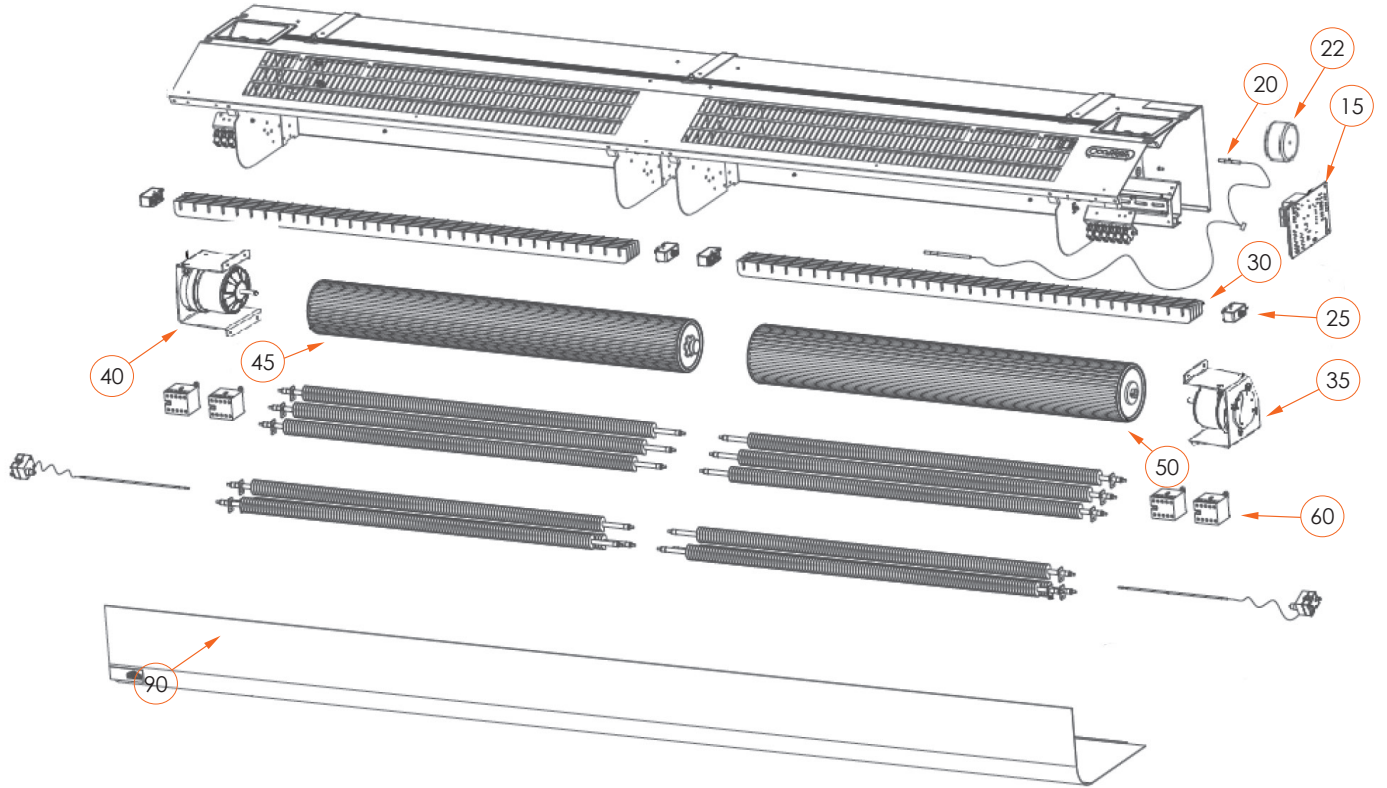

<b>Item</b>	<b>Description</b>	<b>Part #</b>	<b>Model #</b>
90	Select10 Series Air Curtain Front Cover 36" (Surface)	JC-0501-10	AC-KE36-20 AC-KE36-48 AC-KE36-60
	Select10 Series Air Curtain Front Cover 60" (Surface)	JC-0501-15	AC-KE60-20 AC-KE60-48 AC-KE60-60
	Select10 Series Air Curtain Front Cover 72" (Surface)	JC-0501-20	AC-KE72-20 AC-KE72-48 AC-KE72-60
50	Select10 Series Air Curtain Impellor-R 36" & 72" (Surface & Recessed)	JC-0502-10	AC-KE36-20 AC-KE36-48 AC-KE36-60
	Select10 Series Air Curtain Impellor-R 60" (Surface & Recessed)	JC-0502-15	AC-KE60-20 AC-KE60-48 AC-KE60-60
45	Select10 Series Air Curtain Impellor-L 60" & 72" (Surface & Recessed)	JC-0502-20	AC-KE72-20 AC-KE72-48 AC-KE72-60
40	Select10 Series Air Curtain EC Motor Left 72"	JC-0503-30	AC-KE72-20 AC-KE72-48 AC-KE72-60
35	Select10 Series Air Curtain EC Motor Right 36"	JC-0503-15	AC-KE36-20 AC-KE36-48 AC-KE36-60
	Select10 Series Air Curtain EC Motor 60"	JC-0503-15	AC-KE60-20 AC-KE60-48 AC-KE60-60
30	Select10 Series Air Curtain Nozzle Grill 36"	JC-0504-10	AC-KE36-20 AC-KE36-48 AC-KE36-60
	Select10 Series Air Curtain Nozzle Grill 60"	JC-0504-15	AC-KE60-20 AC-KE60-48 AC-KE60-60
	Select10 Series Air Curtain Nozzle Grill 72"	JC-0504-20	AC-KE72-20 AC-KE72-48 AC-KE72-60
25	Select10 Series Air Curtain Nozzle Bracket	JC-0505-XX	AC-KE36-20 AC-KE36-48 AC-KE36-60 AC-KE60-20 AC-KE60-48 AC-KE60-60 AC-KE72-20 AC-KE72-48 AC-KE72-60
20	Select10 Series Internal Sensor	JC-0506-XX	AC-KE36-20 AC-KE36-48 AC-KE36-60 AC-KE60-20 AC-KE60-48 AC-KE60-60 AC-KE72-20 AC-KE72-48 AC-KE72-60
15	Select10 Series Air Curtain PCB.	JC-0507-XX	AC-KE36-20 AC-KE36-48 AC-KE36-60 AC-KE60-20 AC-KE60-48 AC-KE60-60 AC-KE72-20

Item	Description	Part #	Model #
			AC-KE72-48
			AC-KE72-60
22	Select10 Series Air Curtain Transformer	JC-0521-XX	AC-KE36-20
			AC-KE36-48
			AC-KE36-60
			AC-KE60-20
			AC-KE60-48
			AC-KE60-60
			AC-KE72-20
			AC-KE72-48
			AC-KE72-60
70	Select10 Series Air Curtain Heating Rod - 347V 36" Back	JC-0522-XX	AC-KE36-48
	Select10 Series Air Curtain Heating Rod - 347V 36" Back	JC-0522-XX	AC-KE36-60
	Select10 Series Air Curtain Heating Rod - 347V 36" Front	JC-0523-XX	AC-KE36-48
	Select10 Series Air Curtain Heating Rod - 347V 36" Front	JC-0523-XX	AC-KE36-60
	Select10 Series Air Curtain Heating Rod - 347V 60" Back	JC-0524-XX	AC-KE60-48
	Select10 Series Air Curtain Heating Rod - 347V 60" Back	JC-0524-XX	AC-KE60-60
	Select10 Series Air Curtain Heating Rod - 347V 60" Front	JC-0525-XX	AC-KE60-48
	Select10 Series Air Curtain Heating Rod - 347V 60" Front	JC-0525-XX	AC-KE60-60
	Select10 Series Air Curtain Heating Rod - 208V 36" Front	JC-0526-XX	AC-KE36-20
	Select10 Series Air Curtain Heating Rod - 208V 60" Front	JC-0527-XX	AC-KE60-20
	Select10 Series Air Curtain Heating Rod - 208V 60" Back	JC-0528-XX	AC-KE72-20
65	Select10 Series Air Curtain Thermal Cut-Off Electric Heated	JC-0529-XX	AC-KE36-20
			AC-KE36-48
			AC-KE36-60
			AC-KE60-20
			AC-KE60-48
			AC-KE60-60
			AC-KE72-20
			AC-KE72-48
			AC-KE72-60
60	Select10 Series Air Curtain Contactor Electric Heated	JC-0530-XX	AC-KE36-20
			AC-KE36-48
			AC-KE36-60
			AC-KE60-20
			AC-KE60-48
			AC-KE60-60
			AC-KE72-20
			AC-KE72-48
			AC-KE72-60



EN

- Read the safety instructions before performing installation and/or maintenance activities on the unit.
- Installation and/or maintenance activities on the unit may only be performed by qualified technical staff.
- The unit shall not be installed and used outdoors or in environments that are aggressive, or potentially explosive. At installation site make sure surrounding environment does not require higher IP classification of the equipment than what is stated on the data label of the unit.
- The unit must be connected in accordance with the applicable local requirements. Make sure that the unit's power supply voltage matches the local mains voltage. The unit's power supply voltage and maximum ratings are displayed on the data label placed on the unit.
- The unit shall be fused according to the table below.
- See also "Safety" on the English pages.

FR

- Veuillez lire les consignes de sécurité avant d'installer l'unité ou d'en effectuer l'entretien.
- L'installation ou l'entretien de l'unité doivent être effectués par un technicien qualifié seulement.
- L'unité ne doit pas être installée et utilisée à l'extérieur ou dans un environnement hostile ou potentiellement explosif. Au site d'installation, veuillez vous assurer que le milieu environnant n'exige pas une classification IP de l'équipement supérieure à ce qui est indiqué sur l'étiquette de données de l'unité.
- L'unité doit être branchée conformément aux exigences locales applicables. Veuillez vous assurer que la tension d'alimentation de l'unité correspond à la tension de secteur locale. La tension d'alimentation de l'unité et les calibres maximums sont indiqués sur l'étiquette de données placée sur l'unité.
- L'unité doit être protégée par un fusible conformément au tableau ci-dessous.
- Voir également la section « Sécurité » dans les pages en français.

**EN: Maximum Amperage on L1, L2 or L3 (A)**

**FR: Intensité de courant électrique maximale pour L1, L2 ou L3 (A)**

≤ 10A

≤ 15A

≤ 20A

≤ 25A

≤ 35A

≤ 50A

≤ 65A

≤ 80A

≤ 102A

**EN: Maximum fuse value (A)**

**FR: Calibre maximum du fusible (A)**

16A

20A

25A

35A

50A

63A

80A

100A

125A

## Installation and operating instructions

### General Instructions

Read these instructions carefully prior to installation and use. Keep this manual for future reference.

The product may only be used as set out in the assembly and operating instructions. The guarantee is only valid should the product be used in the manner intended and in accordance with the instructions.

### Application

Select10 series is a compact air curtain with a recommended installation height of up to 10 ft. The air curtain has an integrated control system and can be remotely controlled.

The air curtain is available without heat and with electrical heating.

Protection class for units with electrical heating: IP20.

Protection class for units without heating: IP21.

### Operation

Air is drawn in at the top of the unit and blown downwards shielding the door opening and minimizing heat loss. To achieve the optimum curtain effect the unit must extend the full width of the door opening.

The grille for directing the outlet air is adjustable and is normally angled outwards to achieve the best protection against incoming air.

The efficiency of the air curtain depends on the air temperature, the pressure differential across the doorway and any wind load.

*NOTE! Negative pressure in the building considerably reduces the efficiency of the air curtain. The ventilation should therefore be balanced.*

### Mounting

The air curtain unit is installed horizontally with the supply air grille facing downwards as close to the door as possible. Minimum distance from outlet to floor for electrically heated units is 70.9 in. For other minimum distances, see fig. 4.

Brackets and torx bit are enclosed in the gable end packaging upon delivery.

#### *Mounting with wall brackets (fig. 6)*

1. Mount the brackets on the wall, see fig.6A and dimension drawing fig.1. If the wall is uneven the brackets must be compensated for this.
2. Hook on the unit at the lower edge of the brackets. (Fig.6B)
3. Bend the top of the console over the the unit and slide the units screws along the rail into the slots on the consoles. (Fig.6C) When the bracket is bent once, it must be replaced if bent back more than 133 °F.
4. Lock the nuts against the brackets. (Fig.6D)

#### *Horizontal mounting on the ceiling*

Threaded rods, hanging brackets and ceiling mounting brackets for ceiling mounting are available as accessories, see accessories pages and separate manuals.

### Electrical installation

The installation, which should be preceded by an isolator switch with a contact separation of at least 0.12 in, should only be wired by a licensed electrician and in accordance with the NEC and the local electrical codes and regulations. The control system is pre-installed in the air curtain.

#### *Unit without heating*

Connected via the built-in control board with 4.9 ft cord.

#### *Unit with electrical heating*

The electrical connection is made on the top of the unit. See Fig.2. 208V3~/480V3~/600V3~ power supply for heat and control (\*1 \*2) should be connected to a terminal block in the primary terminal box.

- 1\* 480V3~/ 600V3~ Control supply is transformed via internal transformer to 230V~ and routed through 2x 10A fuses in the primary terminal box.
- 2\* 208V3~ Control supply is connected internally through 2x 10A fuses in the primary terminal box.

The largest cable diameter for the terminal block is AWG6. The cable glands used must meet the protection class requirements. In the distribution board it is to be indicated that "the air curtains can be supplied from more than one connection".

See wiring diagrams.

### **Control options**

*Stepless airflow control with door contact/position limit switch*

When the door is closed the fan runs at low speed. When the door opens, the fan runs at high speed, set on the remote control or the control panel at the gable end.

See Figure 2 and Accessories pages.

### **Start-up (TE)**

When the unit is used for the first time or after a long period of non-use, smoke or an odour may result from dust or dirt which has collected on the element. This is completely normal and disappears after a short time.

*NOTE: Care must be taken when connecting the pipes. Use a pipe wrench or a similar tool to grip the air curtain connections to prevent straining of the pipes and subsequent water leakage during connection to the water supply pipe-work.*

### **Adjustment of the air curtain and airflow**

The direction and speed of the airflow should be adjusted considering the load on the opening. Pressure forces affect the airstream and force it inwards towards the premises (when the premises are heated and the outdoor air is cold). The airstream should, therefore, be directed outwards to withstand the load. Generally speaking, the higher the load, the greater the angle required.

### **Basic setting fan speed**

The fan speed when the door is open is set using the control. Note that the airflow direction and the fan speed may need fine adjustment depending on the loading of the door.

### **Service, repairs and maintenance**

For all service, repair and maintenance first carry out the following:

1. Disconnect the power supply.
2. The front hatch is removed by removing the screws on the top of the unit and then detach the bent edge at the bottom. (Fig.3)
3. After the service, repair and maintenance reattach the front hatch. Place the hatch at the lower edge with the bent edge and fasten on top with screws.

Note that when carrying out work where the end is removed, the outlet grille also detaches.

### **Maintenance**

Since fan motors and other components are maintenance-free, no maintenance other than cleaning is necessary. The level of cleaning can vary depending on local conditions. Undertake cleaning at least twice a year. Inlet and exhaust grilles, impeller and elements can be vacuum cleaned or wiped using a damp cloth. Use a brush when vacuuming to prevent damaging sensitive parts. Avoid the use of strong alkaline or acidic cleaning agents.

### **Overheating**

The air curtain unit with electrical heating is equipped with an overheat protection. If it is deployed due to overheating, reset as follows:

1. Disconnect the power supply with the isolator switch.
2. Determine the cause of overheating and rectify the fault.
3. Remove the front hatch.
4. Press the red button located inside the air curtain unit, at the inner gable of the terminal box.
5. Reattach the front hatch and connect the unit again.

All motors are equipped with an integral thermal safety cut-out. This will operate, stopping the air curtain should the motor temperature rise too high. The cut-out will automatically reset when the motor temperature has returned to within the motor's operating limits.

## Temperature control

See control pages.

## Replacing motor or impeller

1. Remove the front.
2. Remove gable end.
3. Remove the screw between motor and fan.
4. Disconnect the cables to the motor.
5. Remove the screws securing the motor and lift it out together with the impeller.
6. Install the new motor and/or the new impeller as above in reverse order.

## Replacing heating elements/heating package (TE)

1. Mark and disconnect the cables to the heating elements/package.
2. Remove the mounting screws securing the heating elements/package in the unit and lift the heating elements/package out.
3. Install the new heating elements/package in reverse order to the above.

## Troubleshooting

*If the fans are not running or do not perform properly, check the following:*

- The functions and settings of the built-in control system.
- That the intake grille/filter is not dirty.

*If there is no heat, check the following:*

- The functions, internal sensor and settings of the built-in control system.

*For units with electrical heating, also check the following:*

- Power supply to electric heater coil; check fuses and circuit-breaker (if any).
- That the overheat protection has not been deployed.

If the fault cannot be rectified, please contact a qualified service technician.

## Residual current circuit breaker (TE)

When the installation is protected by means of a residual current circuit breaker, which trips when the appliance is connected, this may be due to moisture in the heating element. When an appliance containing a heater element has not been used for a long period or stored in a damp environment, moisture can enter the element. This should not be seen as a fault, but is simply rectified by connecting the appliance to the main supply via a socket without a safety cut-out so that the moisture can be eliminated from the element. The drying time can vary from a few hours to a few days. As a preventive measure, the unit should occasionally be run for a short time when it is not being used for extended periods of time.

## Packaging

Packaging materials are chosen with consideration to the environment and are therefore recyclable.

## Handling of product at end of working life

This product may contain substances necessary for the functionality of the product but potentially dangerous for the environment. The product should not be disposed of mixed with general household waste but delivered to a designated collection point for environmental recycling. Please contact the local authority for further details of your nearest designated collection point.

## Safety

- For all installations of electrically heated products a residual current circuit breaker 300 mA for fire protection should be used.
- Keep the areas around the air intake and exhaust grilles free from possible obstructions!
- The unit must not be fully or partially covered as overheating can result in a fire risk!
- Lifting equipment must be used to lift the unit.
- This appliance can be used by children aged from 8 years and above and persons with reduced physical, sensory or mental capabilities or lack of experience and knowledge if they have been given supervision or instruction concerning use of the appliance in a safe way and understand the hazards involved. Children shall not play with the appliance. Cleaning and user maintenance shall not be made by children without supervision.
- Children of less than 3 years should be kept away unless continuously supervised.
- Children aged from 3 years and less than 8 years shall only switch on/off the appliance provided that it has been placed or installed in its intended normal operating position and they have been given supervision or instruction concerning use of the appliance in a safe way and understand the hazards involved.
- Children aged from 3 years and less than 8 years shall not plug in, regulate and clean the appliance or perform user maintenance.

**CAUTION — Some parts of this product can become very hot and cause burns. Particular attention has to be given where children and vulnerable people are present.**

**Control**

The air curtain has an integrated control system and can be remotely controlled.

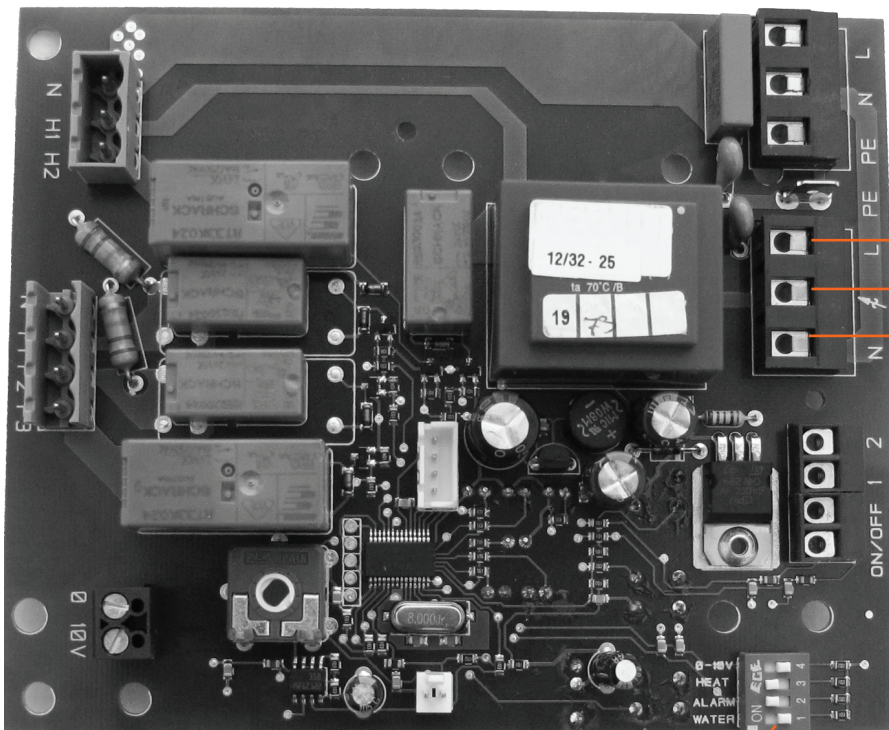
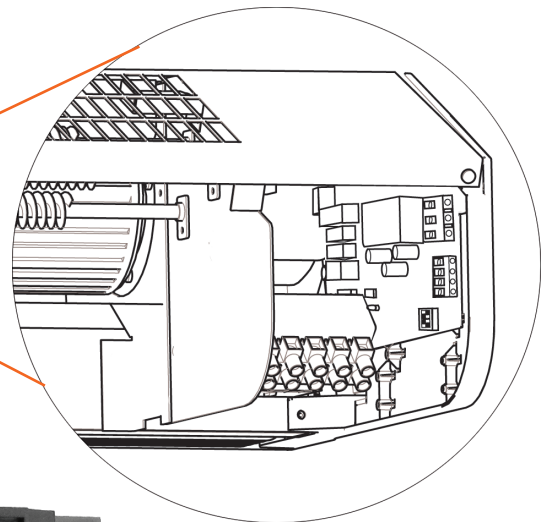
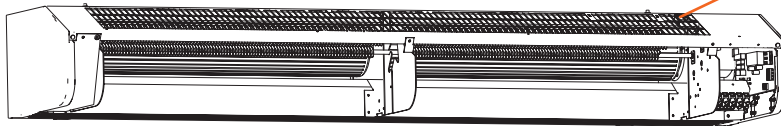

208V~

Black  
Brown  
Blue } Actuator (remove the quick connector)

Door Switch

External on/off  
Eg time switch.  
External potential free closure  
= off

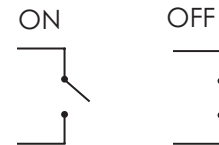

0-10V		4	
HEAT		3	
ALARM		2	
WATER		1	

Factory setting dip-switches - Unit without heating or with electrical heating

Dip Switch 3 is used for Door Contact Switch

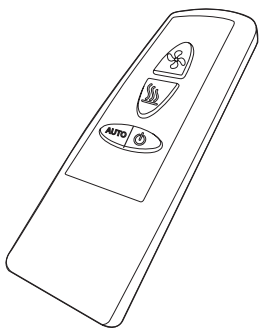
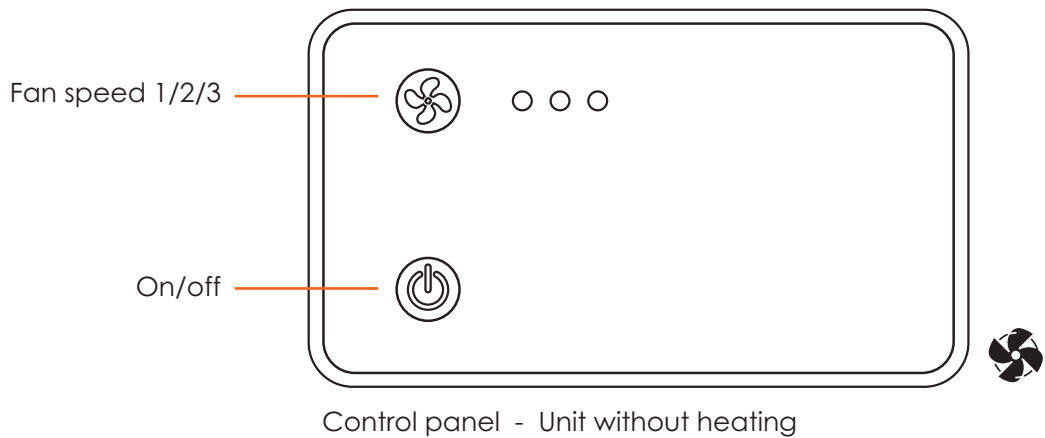
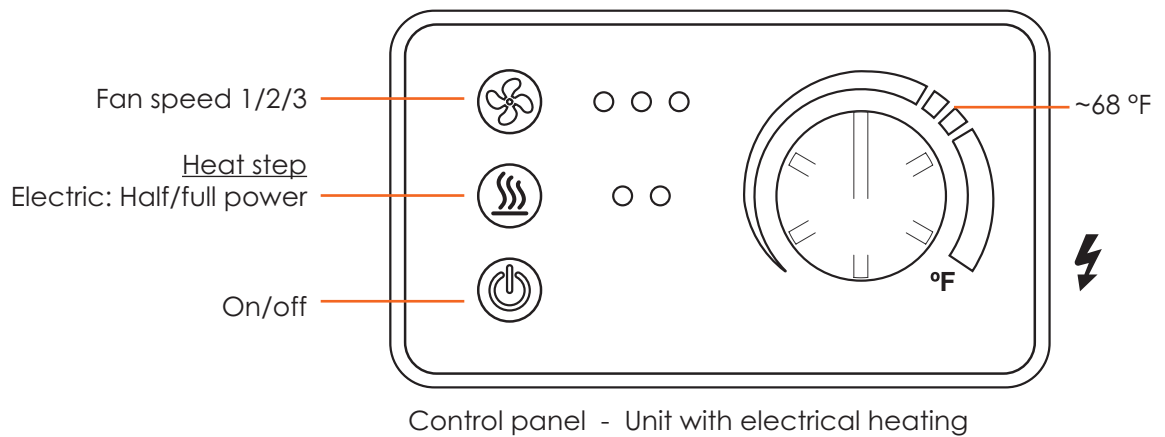

Remote control - on/off, fan speed and heating steps

### Functional test

Functional test is started using the remote control.

Push and in



5 seconds



Fan and heating steps are tested in 10-second intervals which is indicated by lighted LEDs.

When the test is completed, all LEDs will flash for 30 seconds.

### Temperature control

If the temperature exceeds 122 °F, the fan runs at full speed for 2 minutes to vent out the heat, if the temperature rises above 122 °F again during the following 5 minutes overheating alarm is deployed. The red LEDs flash and all the buttons are locked.

1. Disconnect the power supply with the isolator switch.
2. Determine the cause of overheating and rectify the fault.
3. Reconnect the unit.



## Consignes de montage et mode d'emploi

### Généralités

Lisez attentivement les présentes consignes avant d'installer et d'utiliser l'appareil. Conservez ce manuel afin de pouvoir le consulter ultérieurement.

*Le produit doit être utilisé uniquement en conformité avec les consignes de montage et le mode d'emploi. La garantie n'est valable que si l'utilisation du produit est conforme aux indications et consignes.*

### Application

*Est un rideau d'air compact pour une hauteur d'installation préconisée de jusqu'à 10 pieds. Le rideau d'air dispose d'un système de régulation intégré et peut être commandé à distance. Le rideau d'air est disponible sans chauffage, avec chauffage électrique. Indice de protection pour les appareils avec chauffage électrique : IP20. Indice de protection pour les appareils sans chauffage: IP21.*

### Fonctionnement

L'air est aspiré par le haut de l'appareil et soufflé vers le bas pour former un écran devant l'ouverture de porte et réduire ainsi les déperditions de chaleur. Pour un effet optimal, la longueur de l'appareil doit être égale à la largeur de l'ouverture de la porte.

La grille de soufflage d'extraction d'air est orientable ; elle est en principe dirigée vers l'extérieur de manière à optimiser la barrière créée contre l'air d'extérieur.

L'efficacité du rideau d'air dépend de la température de l'air, des variations de pression dans l'ouverture de porte et, le cas échéant, de la pression du vent.

*REMARQUE : une pression négative à l'intérieur du local réduit considérablement l'efficacité du rideau d'air. La ventilation doit donc être équilibrée.*

### Montage

Le rideau d'air est monté horizontalement, avec la grille de sortie vers le bas aussi près que possible de la porte.

La distance minimale entre la sortie et le sol est de 1 70.9 in. Voir la fig. 4 pour les autres distances minimales.

Des consoles de montage mural et un embout Torx sont inclus dans le paquet contenant les éléments d'extrémité.

*Installation avec des consoles pour montage mural (fig. 6)*

1. Monter les fixations sur le mur selon les indications de la fig. 6A et le schéma dimensionnel de la fig. 1. Si le mur n'est pas droit, il est facile de rattraper cela à l'aide de cales au niveau des fixations.
2. Accrocher l'appareil sur le bord inférieur des fixations. (Fig. 6B)
3. Incliner le haut de la console vers l'appareil et faire glisser les vis de l'appareil le long des rails jusqu'aux encoches des consoles. (Fig. 6C) Si la fixation a été tordue une fois, elle doit être remplacée si l'angle de torsion était supérieur à 113 °F.
4. Bloquer les écrous contre les fixations. (Fig. 6D)

*Montage horizontal au plafond*

Des tiges filetées, des consoles de suspension et des consoles de fixation au plafond sont disponibles en tant qu'accessoires, voir les pages relatives aux accessoires ainsi que les autres manuels.

### Installation électrique

L'installation, qui doit être précédée d'un interrupteur omnipolaire/de coupure avec une séparation de contact de 0.12 in au moins, doit être réalisée par un installateur qualifié, conformément à la réglementation IEE sur les branchements électriques en vigueur dans son édition la plus récente. Le système de régulation est préinstallé dans le rideau d'air.

*Appareil sans chauffage.*

Connecté via le circuit imprimé avec cordon de 4.9 ft.



### Appareil avec chauffage électrique

Le raccordement électrique s'effectue sur la partie supérieure de l'appareil. Voir Fig.2. 208V3~/480V3~/600V3~ commande et puissance (\*1 \*2) doivent être connectées aux borniers dans la boîte de raccordement principale.

- \*1 480V3~/600V3~ L'alimentation commande est transformée au 230V~ par le transformateur interne et cheminée via 2x 10A fusibles dans la boîte de raccordement principale.
- \*2 208V3~ L'alimentation commande est connectée à l'intérieur via 2x 10A fusibles dans la boîte de raccordement principale.

Le diamètre maximum de câble au bornier est de AWG6. Les presse-étoupe utilisés doivent être conformes aux indices de protection concernés. Le panneau électrique doit comporter la mention « Les rideaux d'air peuvent être alimentés depuis plusieurs connexions ».

Voir les schémas de raccordement.

### Options de régulation

*Régulation proportionnelle du débit d'air avec contact de position/contact de fin de course*

Lorsque la porte est fermée, le ventilateur tourne à une faible vitesse. Lorsque la porte est ouverte, le ventilateur tourne à une vitesse élevée, définie sur la télécommande ou le panneau de commande situé sur le côté de l'appareil. Ce système de commande permet de réduire les temps de réponse et d'assurer une meilleure protection.

Voir la Figure 2 et la page des accessoires.

### Démarrage (TE)

Lorsque l'unité sert pour la première fois, ou suite à une longue période d'inactivité, de la fumée ou une odeur résultant de la poussière ou saleté éventuellement accumulée à l'intérieur de l'appareil peut se dégager. Ce phénomène est tout à fait normal et disparaît rapidement.

*REMARQUE : faire attention lors de la connexion des tuyaux. Pour un raccordement sur une canalisation, utiliser une clé ou un outil similaire pour maintenir la connexion entre le rideau d'air et les tuyaux afin d'éviter de tendre ces derniers et donc ne pas créer de fuite.*

### Réglage de l'appareil et du débit d'air

La direction et la vitesse du jet d'air doivent être réglés en tenant compte de la charge sur l'ouverture. Les pressions d'air présentes au niveau de l'entrée influent sur le débit d'air, le repoussant vers l'intérieur (lorsque le local est chauffé et que l'air extérieur est froid).

Le débit d'air doit par conséquent être orienté vers l'extérieur de manière à contrebalancer la charge. D'une manière générale, plus la charge est élevée, plus l'angle doit être important.

### Réglage initial de la vitesse de ventilation

La vitesse de ventilation lorsque la porte s'ouvre est réglée à l'aide de la commande. Garder à l'esprit le fait qu'un réglage fin de l'orientation et de la vitesse du débit d'air peut s'imposer en fonction de la charge.

### Entretien, réparations et maintenance

Opérations initiales pour toute intervention d'entretien, de réparation et de maintenance :

1. Déconnecter l'alimentation électrique.
2. La trappe avant est retirée en ôtant les vis situées sur le haut de l'appareil et en détachant ensuite la partie courbe en bas de l'appareil. (Fig.3)
3. Refermer la trappe avant suite aux travaux d'entretien, de réparation et de maintenance. Positionner la trappe sur le bord inférieur de la partie courbe puis serrer en haut à l'aide de vis.

*REMARQUE : lorsque vous retirez les extrémités dans le cadre d'une intervention sur l'appareil, la grille de prise d'air se détache aussi.*

## Entretien

Les moteurs du ventilateur et les autres organes de l'appareil ne nécessitant aucune maintenance, seul un nettoyage régulier est nécessaire.

La fréquence de nettoyage dépend des conditions locales. Un nettoyage s'impose cependant au moins deux fois par an. Les grilles d'admission et de diffusion, la turbine et les autres éléments peuvent être nettoyés à l'aspirateur, ou essuyés à l'aide d'un chiffon humide. Lors du passage de l'aspirateur, utiliser une brosse afin de ne pas endommager les pièces fragiles. Ne pas utiliser de produits de nettoyage très alcalins ou acides.

## Surchauffe

Le modèle à chauffage électrique est doté d'un dispositif anti-surchauffe. Si ce dispositif se déclenche, il convient de le réinitialiser de la manière suivante :

1. Débrancher l'électricité au niveau de l'interrupteur entièrement isolé.
2. Déterminer la cause de la surchauffe et y remédier.
3. Retirer la trappe avant.
4. Appuyer sur le bouton rouge à l'intérieur du rideau d'air, situé sur le pignon interne du boîtier de raccordement.
5. Repositionner la trappe avant et raccorder l'appareil.

Tous les moteurs sont équipés d'une sécurité thermique intégrale. Elle fonctionne en arrêtant le fonctionnement du rideau d'air si la température du moteur est trop élevée. Le disjoncteur différentiel se réinitialise automatiquement lorsque la température revient dans la plage admissible.

## Commande de la température

Voir les pages relatives au système de régulation.

## Remplacer le moteur ou la turbine

1. Retirez la face avant.
2. Ôter le panneau latéral.
3. Retirer la vis entre le moteur et le ventilateur.
4. Débrancher les câbles du moteur.
5. Retirer les vis de fixation du moteur et ôter celui-ci ainsi que la turbine.
6. Mettre en place le nouveau moteur et/ou la nouvelle turbine en suivant les étapes ci-dessus dans l'ordre inverse.

## Remplacer une résistance/kit de chauffage (TE)

1. Repérer et débrancher les câbles des éléments/du kit de chauffage.
2. Retirer les vis de fixation qui maintiennent les éléments/le kit de chauffage à l'intérieur de l'unité et les sortir en les soulevant.
3. Mettre en place les nouveaux éléments/le kit de chauffage dans le sens inverse de la description ci-avant.

## Dépannage

*Si les ventilateurs ne démarrent pas ou ne fonctionnent pas correctement, contrôler les points suivants :*

- Vérifier les fonctions et réglages du système de régulation intégré.
- Propreté de la grille/du filtre de prise d'air.

*Si le chauffage ne fonctionne pas, contrôler les points suivants :*

- Les fonctions, la sonde intérieure et les paramètres du système de régulation intégré.

*Pour les appareils à chauffage électrique, contrôler également les points suivants :*

- Alimentation électrique de la résistance : contrôler fusibles et disjoncteur (le cas échéant).
- Activation éventuelle de la protection anti-surchauffe.

Si le problème persiste, faire appel à un technicien d'entretien qualifié.

## Disjoncteur à courant résiduel (TE)

Si l'installation est protégée par un disjoncteur à courant résiduel, et que ce dernier se déclenche à la mise sous tension de l'appareil, le problème peut être lié à la présence d'humidité dans l'élément de chauffe. En cas de stockage prolongé dans un lieu humide, l'élément de chauffe de l'appareil peut avoir pris l'humidité. Ce n'est pas une panne et il est facile d'y remédier en branchant provisoirement l'appareil sur le secteur via une prise sans disjoncteur différentiel, de sorte à sécher l'élément de chauffe. Le séchage peut prendre de quelques heures à quelques jours. À titre préventif, il est conseillé de faire fonctionner l'appareil pour une courte durée, de temps à autre, lorsqu'il n'est pas en service pendant une période prolongée.

## Emballage

Les matériaux d'emballage sélectionnés sont recyclables, dans un souci de respect de l'environnement.

## Gestion du produit en fin de vie

Ce produit peut contenir des substances qui sont nécessaires à son fonctionnement, mais peuvent constituer un danger pour l'environnement. Il ne doit donc pas être jeté avec les déchets ménagers, mais déposé dans un point de collecte agréé en vue d'être recyclé. Veuillez contacter les autorités locales pour en savoir plus sur le point de collecte agréé le plus proche de chez vous.

## Sécurité

- *Un disjoncteur à courant résiduel de 300 mA doit être utilisé contre les risques d'incendie dans les installations de produits avec chauffage électrique.*
- *Veiller à ce que les zones à proximité des grilles de prise et de sortie d'air soient libres de tout objet susceptible de provoquer des obstructions.*
- *L'appareil ne doit en aucun cas être couvert : toute surchauffe est susceptible de provoquer un incendie.*
- *L'appareil doit être soulevé à l'aide d'équipement de levage.*
- *Les enfants de plus de 8 ans peuvent utiliser cet appareil, tout comme les personnes aux capacités physiques, mentales ou sensorielles réduites, ou manquant d'expérience ou de connaissances, si une personne les a conseillés ou formés à son utilisation et aux dangers possibles. Les enfants ne doivent pas jouer avec cet appareil. Le nettoyage et l'entretien de l'appareil ne doivent pas être confiés aux enfants sans surveillance.*
- *Tenez les enfants âgés de moins de 3 ans éloignés de l'appareil, à moins qu'ils ne soient constamment surveillés.*
- *Les enfants âgés de 3 à 8 ans sont autorisés à allumer et éteindre l'appareil, à condition qu'il soit placé et installé dans sa position de service habituelle et que les enfants soient rigoureusement surveillés et formés sur la façon d'utiliser l'appareil de façon sûre et sur les dangers que cela implique.*
- *Les enfants âgés entre 3 et 8 ans ne sont pas autorisés à introduire la fiche, à régler et nettoyer l'appareil ou à en effectuer la maintenance.*

**ATTENTION: Certaines parties de l'appareil peuvent devenir très chaudes et provoquer des brûlures. Il est nécessaire de prêter particulièrement attention en présence d'enfants ou de personnes vulnérables.**

## Regulation

Le rideau d'air dispose d'un système de régulation intégré et peut être commandé à distance.

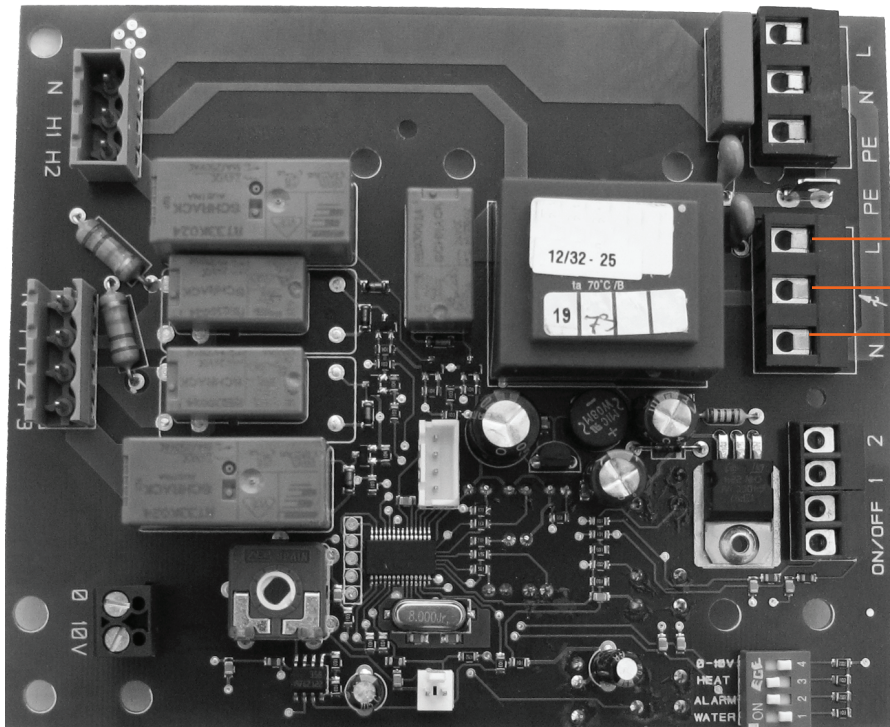
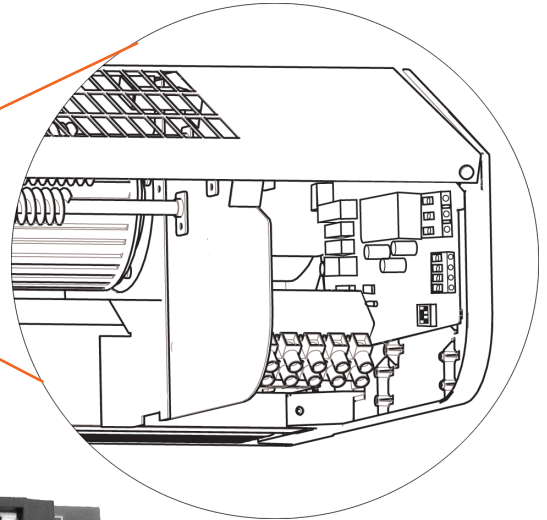
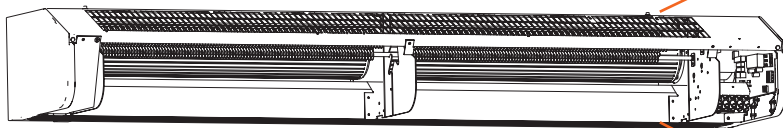

208V~

Noir  
Marron  
Bleu

Electrovanne  
(ôter le raccord rapide)

Interrupteur de porte

Interrupteur marche/arrêt externe

Par exemple : temporisateur  
Fermeture externe sans potentiel = arrêt

MARCHE ARRÊT

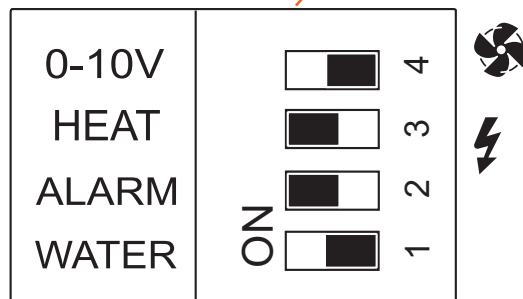
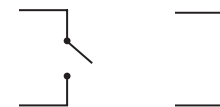

Réglage d'usine des commutateurs DIP - Appareil sans chauffage ou avec chauffage électrique

Le commutateur DIP n°3 est utilisé pour le commutateur de contact de porte.

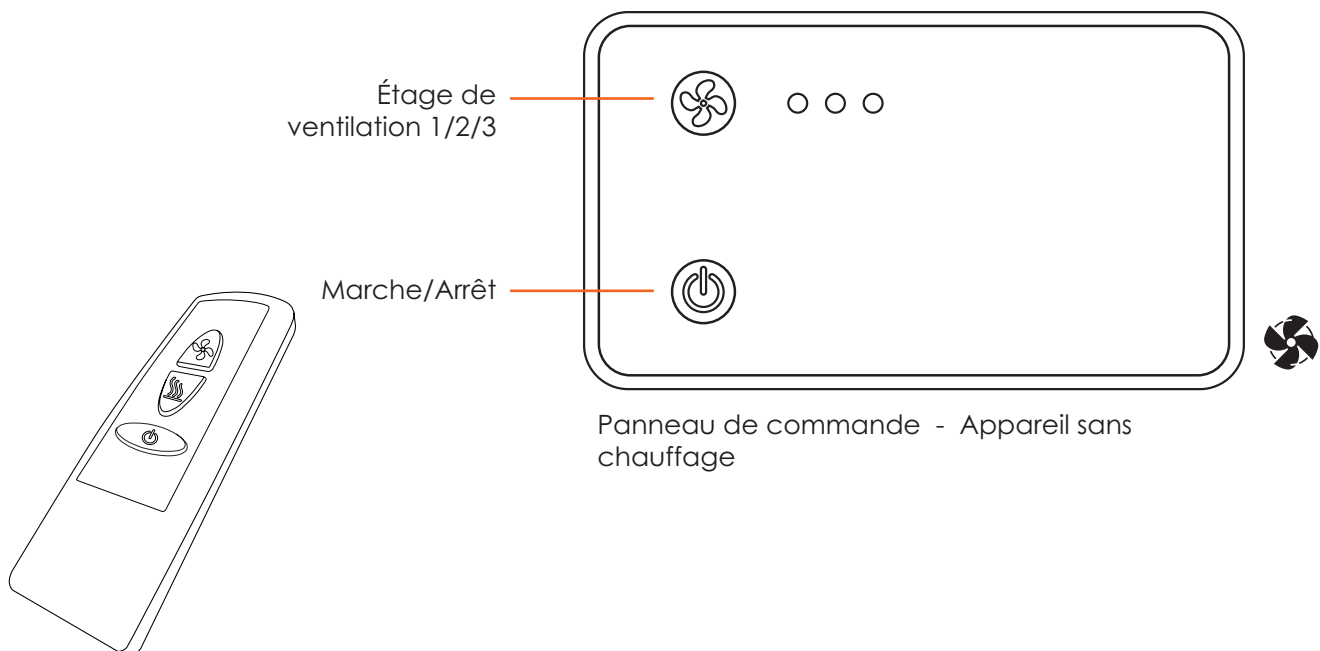
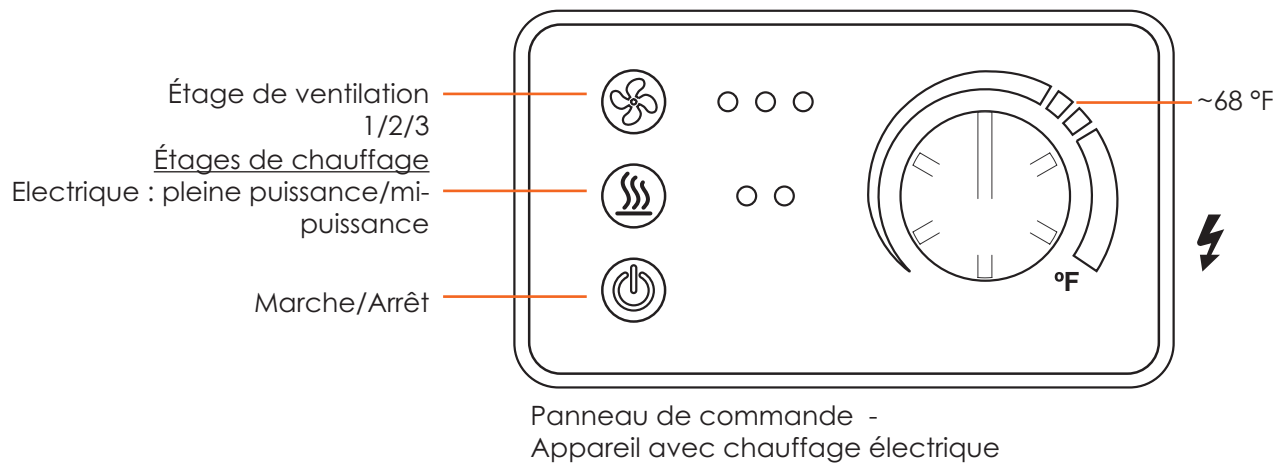

Télécommande - marche/arrêt, étages de ventilation et étages de chauffage.

### Le contrôle fonctionnel

Le contrôle fonctionnel est initié à l'aide de la télécommande.

Appuyer sur



et



en 5 secondes

Les étapes de ventilation et de chauffage sont testées à intervalles de 10 secondes indiquées par des DEL. Quand le test est terminé, toutes les DEL clignotent 30 secondes.

### Commande de la température

Si la température est supérieure à 122 °F, la ventilation fonctionne à pleine vitesse pendant 2 minutes afin d'évacuer la chaleur. Si la température dépasse à nouveau 122 °F au cours des 5 minutes suivantes, une alarme de surchauffe se déclenche. Les DEL rouges clignotent et tous les boutons sont alors verrouillés.

1. Débrancher l'électricité au niveau de l'interrupteur entièrement isolé.
2. Déterminer la cause de la surchauffe et y remédier.
3. Remonter l'appareil.

## → Traduction des pages de présentation

- Gland = Presse-étoupe
- open the unit = Ouvrir l'appareil
- Minimum distance = Distances minimales
- Mounting with wall brackets = Installation avec des consoles pour montage mural
- pcs = Pièces
- Accessories = Accessoires

## → Caractéristiques techniques

- Output steps = Etages de puissance
- Output\*4 = Puissance
- Airflow\*1 = Débit d'air
- Sound power\*2 = Puissance acoustique
- FLA (full load amperage)\*3 = FLA (intensité totale)
- Motor power = Puissance absorbée
- Voltage motor = Tension moteur
- Amperage motor = Intensité moteur
- Voltage / Amperage heat = Tension / Intensité chauffage
- Length = Longueur
- Weight = Poids

1. Débit d'air maxi sur 3 étages de ventilation au total.
2. Les valeurs indiquées concernent les niveaux de puissance acoustique totaux pour une installation de type A: entrée libre, sortie libre. Les niveaux de puissance acoustique indiqués sont en décibels, référés à 10-12 watts, calculés selon la norme AMCA 301.
3. FLA: intensité totale du moteur et de la puissance.
4. Valable pour une temp. d'eau de 176/140 °F, temp. d'air d'entrée +64 °F.

Le tableau ci-dessus est valable pour 208V/1ph/60Hz. Egalement approuvé pour 230V/1ph/60Hz. La performance du produit pour 230V/1ph/60Hz est différente des données indiquées.

Indice de protection pour les appareils avec chauffage électrique : IP20.

Indice de protection pour les appareils sans chauffage et appareils avec chauffage à eau : IP21.

Marquage CE.

## → Tableaux de dimensionnement

- Supply water temperature = Température de l'eau d'alimentation
- Room temperature = Température ambiante
- Outlet air temperature\*1 = Température de l'air de sortie
- Fan position = Position ventilateur
- Airflow = Débit d'air
- Output\*2 = Puissance
- Pressure drop = Perte de charge

1. Température d'air de sortie recommandée pour un confort et un rendement optimaux.
2. Puissance nominale à une température d'eau spécifique d'alimentation et de retour.

## → Caractéristiques techniques

- Outlet velocity uniformity at nozzle = Uniformité de la vitesse de sortie
- Max velocity at nozzle = Vitesse maximale à la buse
- Avg. outlet velocity at nozzle = Vitesse de sortie moyenne
- Nozzle depth and width = Profondeur et largeur de la buse



## LIMITED WARRANTY CERTIFICATE

### Warranty Schwank Air Curtain Select10 Series Air Curtains

The Manufacturer warrants that this product is free from defects in material or workmanship under normal use and service subject to the terms of this document.

### Five Year Limited Warranty

Subject to the conditions and limitations stated herein, during the term of this limited warranty, we will supply any component part [at our option a new or repaired component part] of the air curtain as defined below, which the Manufacturer's examination determines to be defective in workmanship or material for a period of five [5] years from the date of shipment, unless otherwise specified below. This warranty applies to the air curtain's original owner, and subsequent transferees and only if the unit is installed, operated, and maintained in accordance with the printed instructions accompanying the unit and in compliance with all applicable installation codes and good trade practices.

### What is not covered

The Manufacturer shall not be responsible for any expenses, including service, labor, diagnosis, analysis, material or transportation charges incurred during removal or reinstallation of this product, or any of its components or parts. All labor or service charges shall be paid by the owner. This warranty does not cover products improperly installed, misused, exposed to or damaged by negligence, accident, corrosive or contaminating atmosphere, water, excessive thermal shock, impact, abrasion, normal wear due to use, alteration or operation contrary to the owner's manual or if the serial number has been altered, defaced or removed. This warranty shall not apply if the electrical input to the product varies by more than  $\pm 10\%$  of the rated input on the rating plate. The Manufacturer shall not be liable for any default or delay in performance by its warranty caused by any contingency beyond its control, including war, government restrictions, or restraints, strikes, fire, flood, acts of God, or short or reduced supply of raw materials or products.

### Limitations and Exclusions

This document contains all warranties made by the Manufacturer and may not be varied, altered or extended by any person. There are no promises, or agreements extending from the Manufacture other than the statements contained herein. THIS WARRANTY IS IN LIEU OF ALL WARRANTIES EXPRESSED OR IMPLIED, TO THE EXTENT AUTHORIZED BY THE LAWS OF THE JURISDICTION, INCLUDING SPECIFICALLY THE WARRANTIES OR MERCHANTABILITY OF FITNESS FOR A PARTICULAR PURPOSE.

It is understood and agreed that the Manufacturer's obligation hereunder is limited to repairing or replacing parts determined to be defective as stated above. In no event shall the Manufacturer be responsible for any alleged personal injuries or other special, incidental or consequential damages. As to property damages, contract, tort or other claim the Manufacturer's responsibility shall not exceed the purchase price paid for the product. All replacement parts will be warranted for the unused portion of the warranty coverage period remaining on the applicable unit.

Some Authorities do not allow certain warranty exclusions or limitations on duration of warranty or the exclusions or limitations of incidental or consequential damages. In such cases, the above limitations or exclusions may not apply to you and are not intended to do so where prohibited by law. This warranty gives you specific legal rights. You may also have other rights which vary by jurisdiction.

**SCHWANK USA, INC.  
SCHWANK LTD.**

**2 SCHWANK WAY, WAYNESBORO, GEORGIA. 30830  
5285 BRADCO BLVD. MISSISSAUGA, ON, L4W 2A6**

**TEL: 1-877-446-3727  
csr@SchwankGroup.com**

**Fax: 1-866-361-0523  
www.schwankgroup.com**

Schwank Air Curtain  
WARRANTY  
OCTOBER 2023  
RL: 1A



## Schwank Air Curtains

1-877-686-3779 (toll-free)  
1-706-554-6191

[csr@schwankgroup.com](mailto:csr@schwankgroup.com)  
[schwankgroup.com/schwankair](http://schwankgroup.com/schwankair)

### USA

---

2 Schwank Way,  
Waynesboro, GA  
30830

### Canada

---

5285 Bradco Blvd.,  
Mississauga, ON  
L4W 2A6

