

Savia Dining Table

MONTAGEANLEITUNG

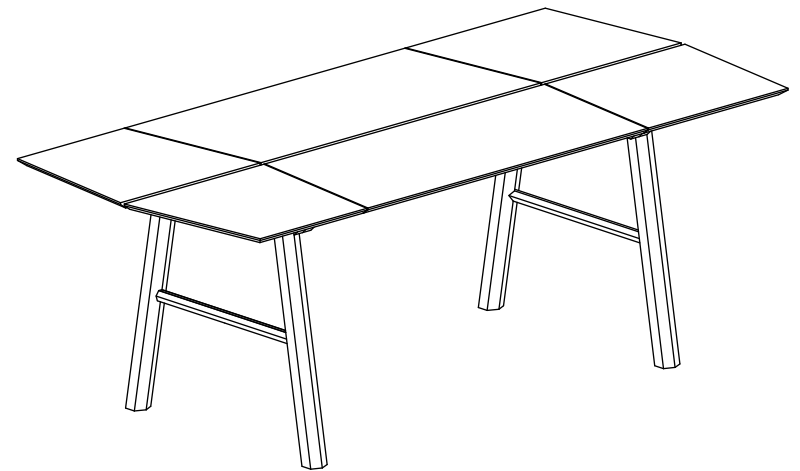

Woodendot

LIVE DESIGN



Ungefähre Montagezeit:
30 Minuten



Es wird empfohlen, einen elektrischen
Schraubenzieher zu verwenden, aber
seien Sie vorsichtig, dass Sie ihn nicht
mit Gewalt einsetzen, da dies den
Tisch beschädigen kann.

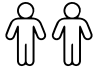

Montage durch 2
Personen wird empfohlen



Eine Decke oder ähnliches wird
empfohlen.



Es wird empfohlen, einen Hammer
zu verwenden

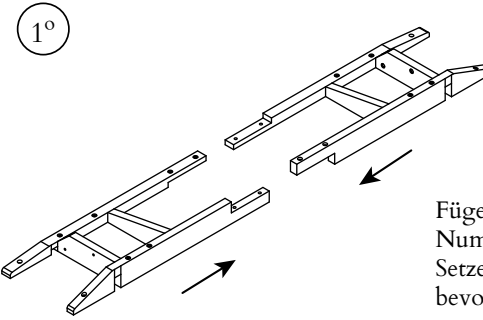
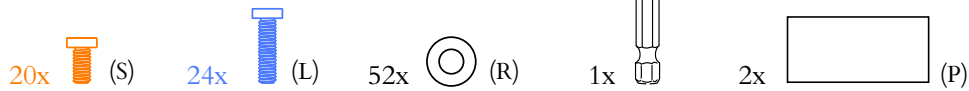
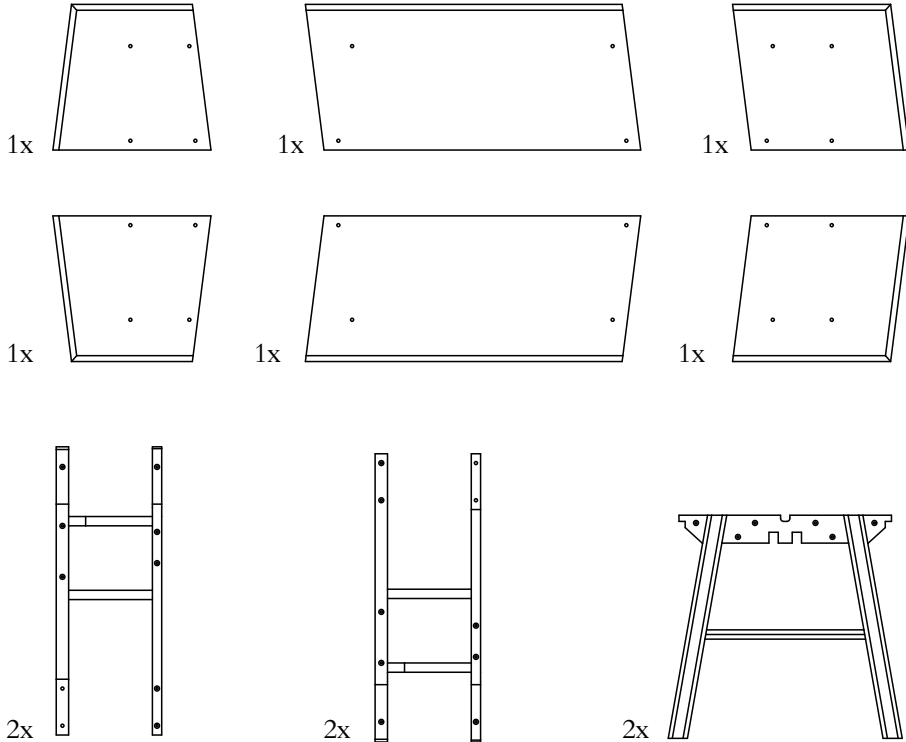

Fügen Sie die beiden Teile des Rahmens
Nummer 1 zusammen.
Setzen Sie die beiden Rahmenteile zusammen,
bevor Sie die 4 Schrauben eindrehen.

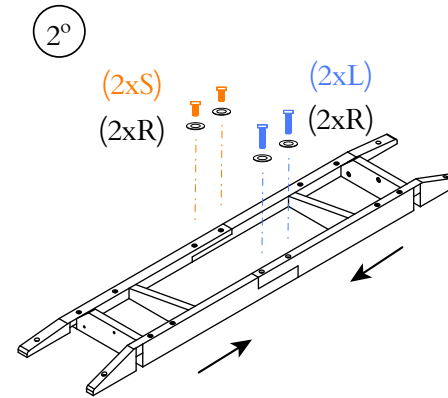

Verbinden Sie die beiden Teile des Rahmens
Nummer 1 mit 2 großen Schrauben (L) und 2
kleinen Schrauben (S) zusammen mit den
Unterlegscheiben (R).

Wiederholen Sie den Vorgang mit dem Rahmen
Nummer 2.

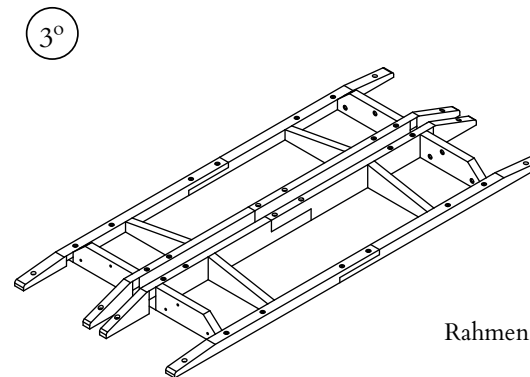

Rahmen 1 und 2 parallel anordnen.

4°

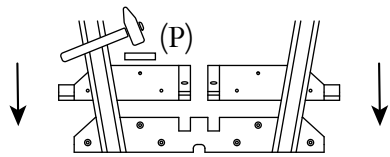
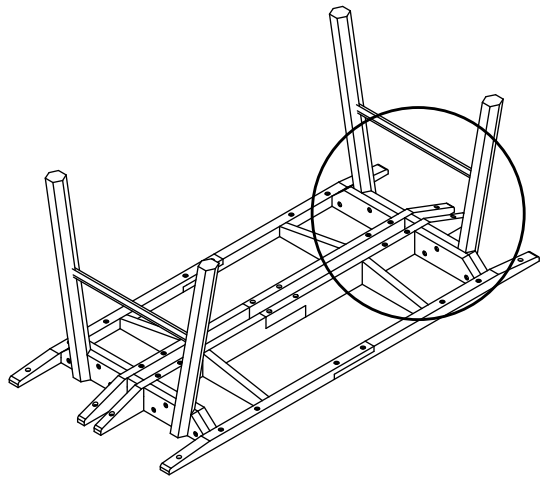

4-A

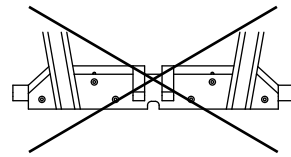

Nein

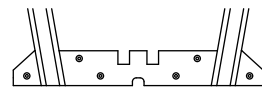

Ja

4-B

Bringen Sie die Beine an den Enden an. Befolgen Sie diese Schritte:

- 4.1 Setzen Sie jedes Bein an einem Ende ein (siehe Zeichnung 4-A).
- 4.2 Versuchen Sie, beide Beine gleichzeitig einzulegen.
- 4.3 Der Tisch ist so konstruiert, dass diese Beine sehr genau passen, um die Stabilität des Aufbaus zu gewährleisten. Sie können sich mit einem Hammer und dem Holzstück (P), das in der Verpackung enthalten ist, helfen, die Beine mit dem Rahmen zu verbinden, indem Sie auf das Stück (P) schlagen, ohne den Tisch zu beschädigen.
- 4.4 Vergewissern Sie sich vor dem Verschrauben, dass die Zarge und die Beine bündig zueinander stehen, wie in Zeichnung 4-B dargestellt.

5°

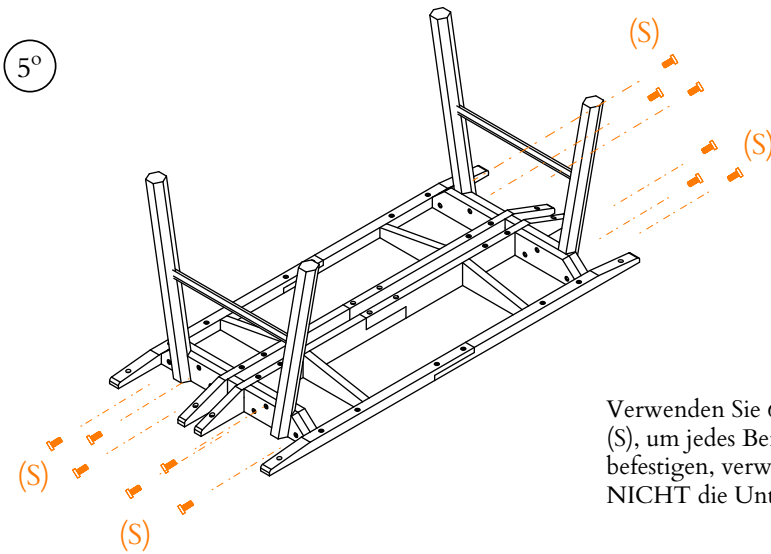

Verwenden Sie 6 kleine Schrauben (S), um jedes Bein am Rahmen zu befestigen, verwenden Sie diesmal NICHT die Unterlegscheiben (R).

6°

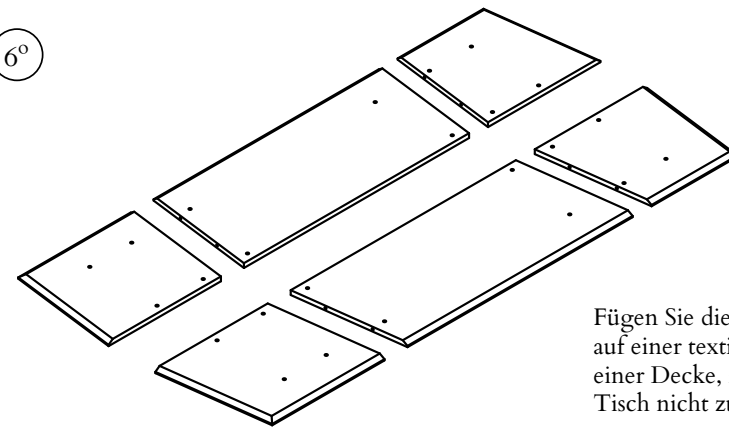

Fügen Sie die 6 Teile des Tisches auf einer textilen Unterlage, z. B. einer Decke, zusammen, um den Tisch nicht zu beschädigen.

Schauen Sie sich das Umrissprofil an, damit Sie keinen Fehler machen.

7°

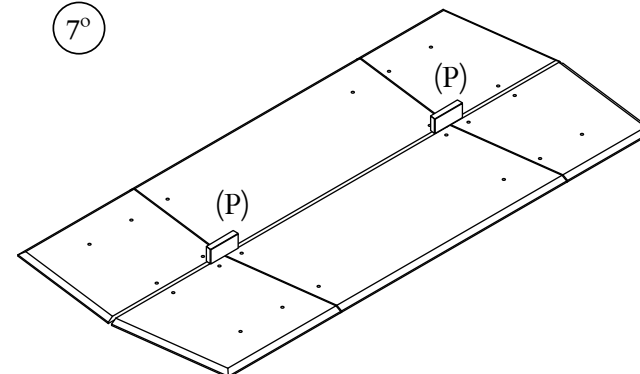

Verwenden Sie die Holzstücke (P), um ein Teil vom anderen zu trennen, wie in der Abbildung gezeigt, und entfernen Sie sie, sobald sie positioniert sind.

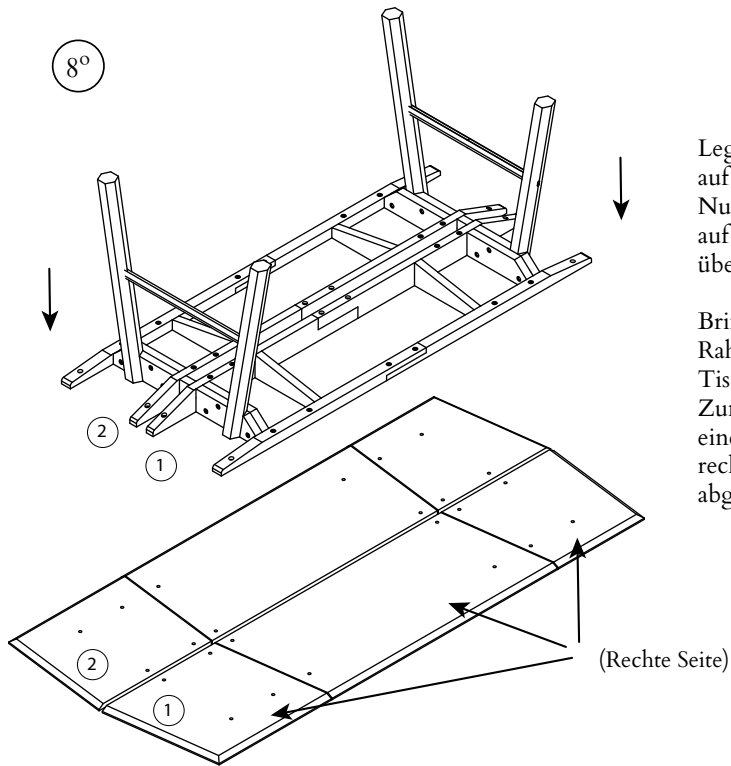

Legen Sie die gesamte Struktur auf die Tischplatte. Der Rahmen Nummer 1 muss mit dem Teil auf der Tischplatte Nummer 1 übereinstimmen.

Bringen Sie die Löcher im Rahmen mit den Löchern in der Tischplatte in Übereinstimmung. Zunächst werden die Löcher auf einer der beiden Seiten, z. B. der rechten Seite, aufeinander abgestimmt.

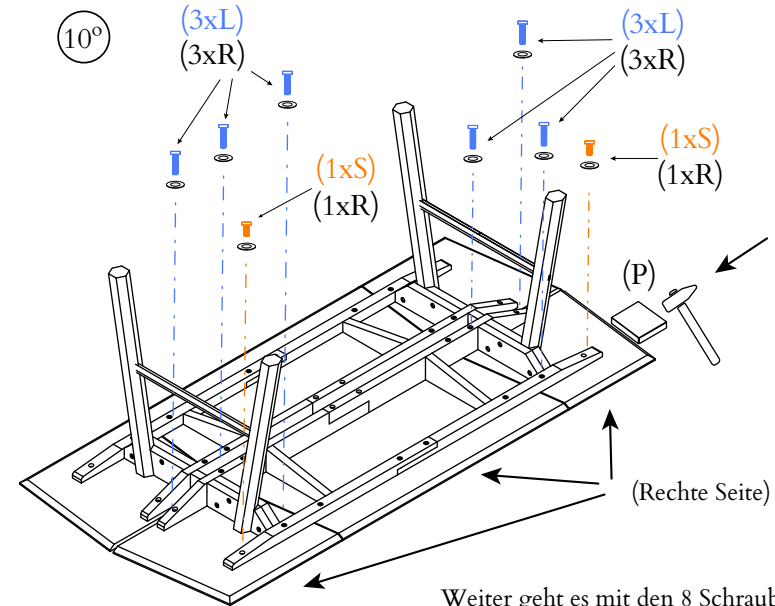

Weiter geht es mit den 8 Schrauben, die sich an den Enden befinden. Bitte beachten Sie, dass zwei von ihnen kleine Schrauben (S) sind. Wir können den Hammer und das Stück (P) verwenden, wenn ein Teil des Tisches getrennt wurde. Es ist wichtig, die Löcher vor dem Eindrehen richtig auszurichten.

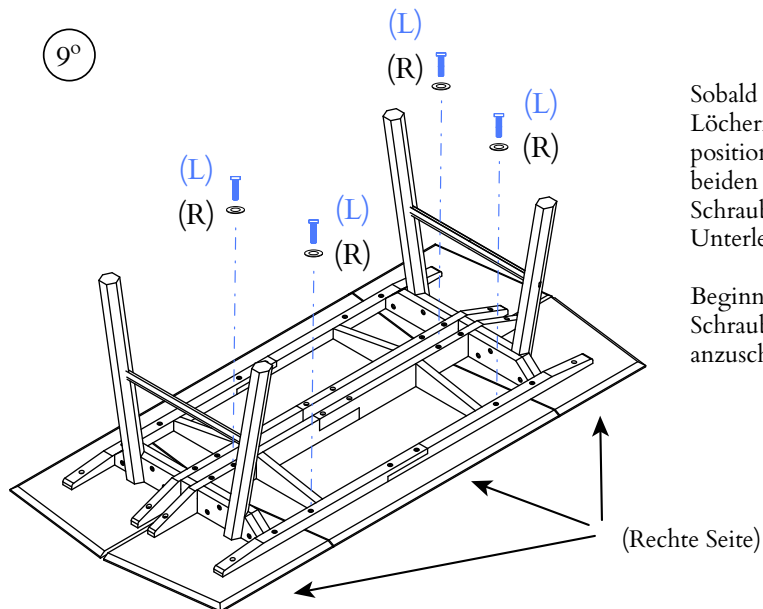

Sobald der Beinrahmen über den Löchern in den Tischen positioniert ist, werden die beiden Teile mit den großen Schrauben (L) und Unterlegscheiben (R) verbunden.

Beginnen Sie damit, die 4 Schrauben in der Mitte anzuschrauben.

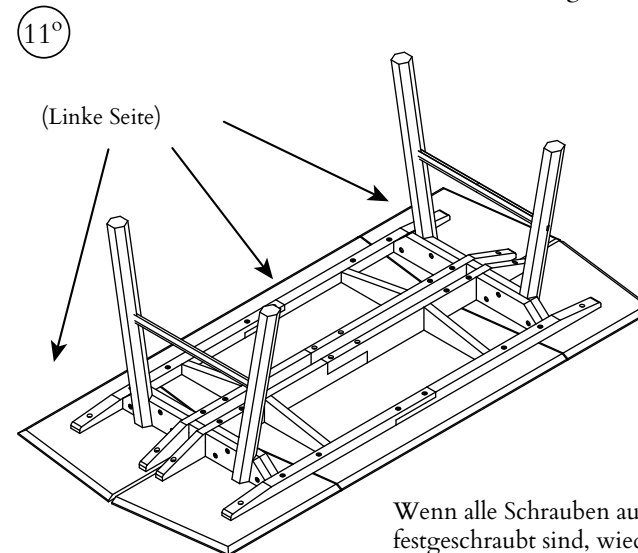

Wenn alle Schrauben auf der rechten Seite festgeschraubt sind, wiederholen Sie Schritt 9 und 10 mit der linken Seite. Dann können Sie den Tisch zwischen zwei Personen drehen, indem Sie die Enden festhalten.