

Alada

MONTERINGSVEJLEDNING

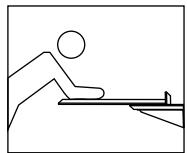

Advarsel!
Læn dig ikke
op ad bordet

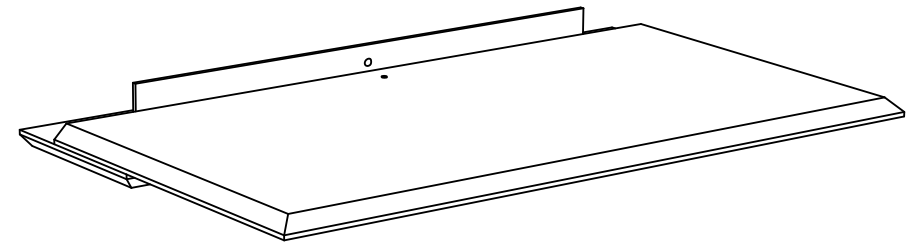
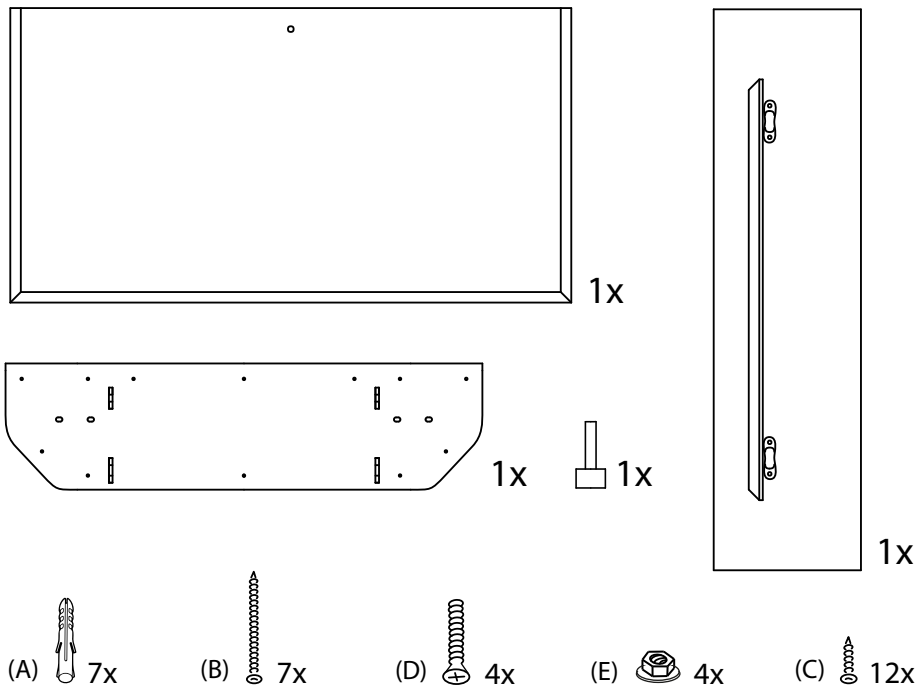
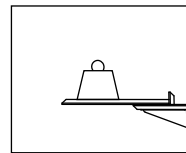

Advarsel!
Maks. vægt: 20 kg



Vi anbefaler to personer
til installationen



Du skal bruge en manuel
boremaskine til hullerne i væggen



Den nødvendige borekrone er Ø 6 mm eller 15/64".
Dybden af hullet i væggen: 50 mm / 1,96"

Hvis hullet skal have den nøjagtige dybde,
skal du måle 50 mm/1,96" på boret og placere
tape omkring det for at markere afstanden.
Stop boringen, når den når denne dybde.

Woodendot

LIVE DESIGN

1°

Brug vaterpasværktøjet
Marker højden med en blyant
*Anbefalet højde for standard sædehøjde

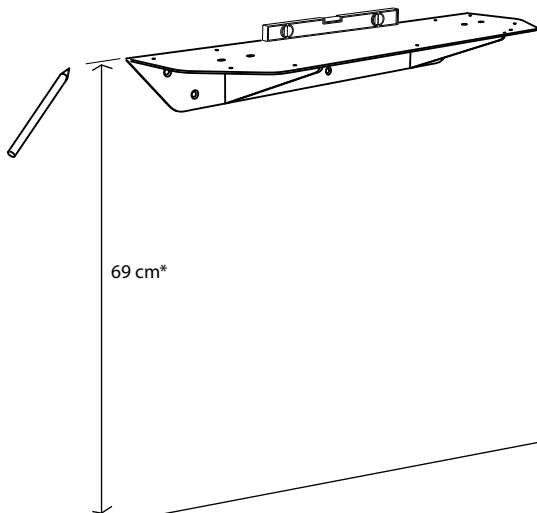

2°

Brug nivelleringsværktøjet
Marker hullerne med en blyant

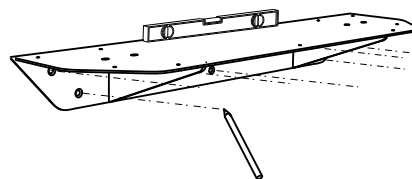

3°

Saml metalstrukturen til væggen
væggen ved hjælp af ankre og skruer

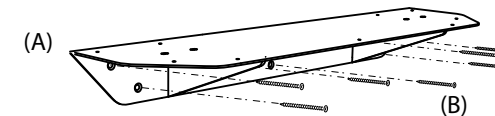

Alada-bordets stabilitet afhænger i høj grad af væggen. På nogle skrøbelige vægge kan et kemisk anker (medfølger ikke) bruges til at forstærke væggen.

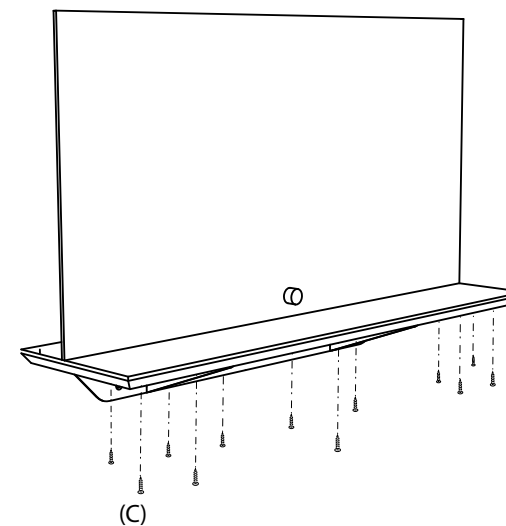
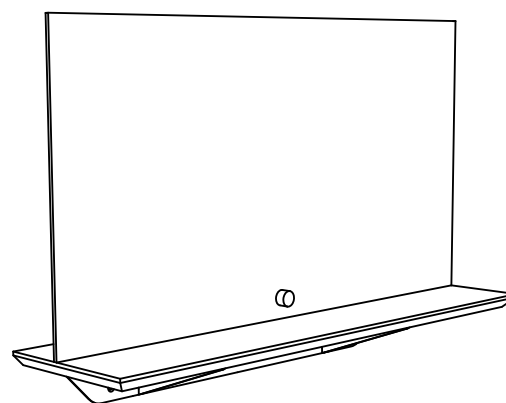

4°

Indsæt de fire bolte gennem hængslet,
træ- og metalstrukturen
Spænd møtrikkerne og skiverne i bunden.

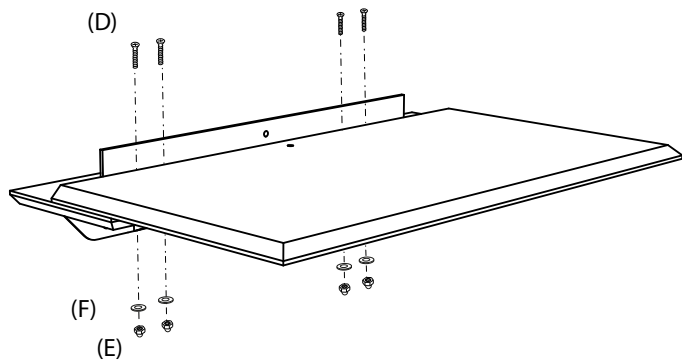

5°

Fold skrivebordet sammen,
og fastgør det med
den markerede træprop

6°

Fastgør træbordet
med de resterende skruer

