

# OCTANE 15cc



**Cautions**  
**Warnhinweise**  
**Précautions**  
警告

Failure to follow these instructions can damage your kit, and cause serious bodily injury or death.  
Wenn Sie diesen Anweisungen nicht folgen, können Sie oder Ihr Auto Schäden davontragen.  
En ne suivant pas ces instructions vous pourriez endommager votre kit, et provoquer de sérieux dégâts corporels ou même mortels.  
この表示は誤った取り扱いをすると、貴方の生命や身体に重大な被害が発生する可能性が想定される内容を示しています。



**Attention**  
**Achtung**  
**Attention**  
注意

Failure to follow these instructions can cause injury to yourself or others. You might also cause property damage or damage your kit.  
Wenn Sie diesen Anweisungen nicht folgen, können Sie oder andere verletzt werden.  
Es kann auch sein, dass dabei Sachschäden an anderen Dingen oder ihrem Auto entsteht.  
En ne suivant pas ces instructions vous pourriez vous blesser vous-même ou blesser d'autres personnes. Vous pourriez également provoquer des dégâts matériels ou endommager votre kit.  
この表示は誤った取り扱いをすると、貴方が障害を負う可能性、物的損害の発生が想定される内容を示しています。



**Cautions**  
**Warnhinweise**  
**Précautions**  
警告



- This product uses a mixture of gasoline and two stroke oil for fuel. Please use extreme caution when handling gasoline.
- Do not run near open flames or smoke while operating your model or while handling fuel.
- Always store fuel in a well ventilated place, away from heating devices, open flames, direct sunlight, and batteries.
- Keep fuel away from children.
- Gasoline is flammable and poisonous. Gasoline powered model engines emit poisonous vapors. These vapors irritate eyes and can be highly dangerous to your health.
- You must only use a mixture of gasoline and two stroke oil as fuel for this engine. Never use glow fuels intended for R/C cars.
- After running, please empty the fuel tank before storing the car.
- Dieses Auto wird mit einer Mischung aus Benzin und Zweitaktöl betrieben. Bitte geben Sie besonders Acht im Umgang mit Benzin.
- Betreiben Sie Ihr Modell niemals in der Nähe von Feuer und rauchen Sie nicht, wenn Sie mit Ihrem Modell fahren oder mit Kraftstoff hantieren.
- Lagern Sie den Kraftstoff nur in gut belüfteten Räumen, nicht in der Nähe von Heizungen, Feuer, direkter Sonneneinstrahlung oder Batterien.
- Halten Sie den Kraftstoff fern von Kindern.
- Benzin ist brennbar und giftig. Benzinbetriebene Modellmotoren stoßen giftige Gase aus. Diese Abgase reizen die Augen und sind hochgradig gefährlich für Ihre Gesundheit.
- Sie dürfen ausschließlich ein Gemisch aus Benzin und Zweitaktöl für diesen Motor verwenden. Benutzen Sie niemals nitromethanhaltigen Kraftstoff, der sonst in RC-Cars verwendet wird.
- Entleeren Sie nach dem Fahren, bevor Sie das Modell lagern, den Tank.
- N'oubliez pas que certaines pièces seront chaudes après avoir fonctionné. Ne touchez pas l'échappement ou le moteur avant qu'ils n'aient refroidi.
- Ce produit utilise un mélange d'essence et d'huile deux-temps pour carburant. Veuillez prendre d'extrêmes précautions en manipulant l'essence.
- Ne faites pas fonctionner près de flammes nue, et ne fumez pas pendant que vous faites courir votre modèle réduit ou que vous manipulez du carburant.
- Conservez toujours le carburant dans un endroit bien ventilé, loin des appareils de chauffage, des flammes nues, de la lumière du soleil directe ou de batteries.
- L'essence est inflammable et poison. Les moteurs à essence dégagent des émissions toxiques. Ces émissions irritent les yeux et peuvent être très dangereuses pour votre santé.
- Vous ne devez utiliser qu'un mélange d'essence et d'huile deux-temps pour ce moteur. N'utilisez jamais de carburant spécial pour voitures télécommandées.
- Après utilisation, n'oubliez pas de vider le réservoir à carburant avant de ranger le véhicule.
- 本製品は走行用燃料にガソリンと2サイクルオイルを混ぜた混合燃料を使用します。ガソリンの取り扱いには十分注意してください。
- ガソリンは引火性が高いため火気のそばでの作業や走行はしないでください。火災の原因となります。
- ガソリンは常に火気や直射日光を避け、幼児や子供の手の届かない冷暗所に保管してください。
- ガソリンは揮発性があり引火性の高い成分からできています。誤って飲んだり揮発成分を吸い込むのは有害です。また、目に入らないように十分注意してください。
- 燃料は必ず、市販ガソリンと2サイクルオイルを混合した燃料を使用します。R/Cカー用グロー燃料など他の燃料は絶対に使用しないでください。
- 走行後は燃料タンクから燃料を抜いてからR/Cカーを保管してください。

Engine Features Motor *Caractéristiques du moteur* エンジン各部名称

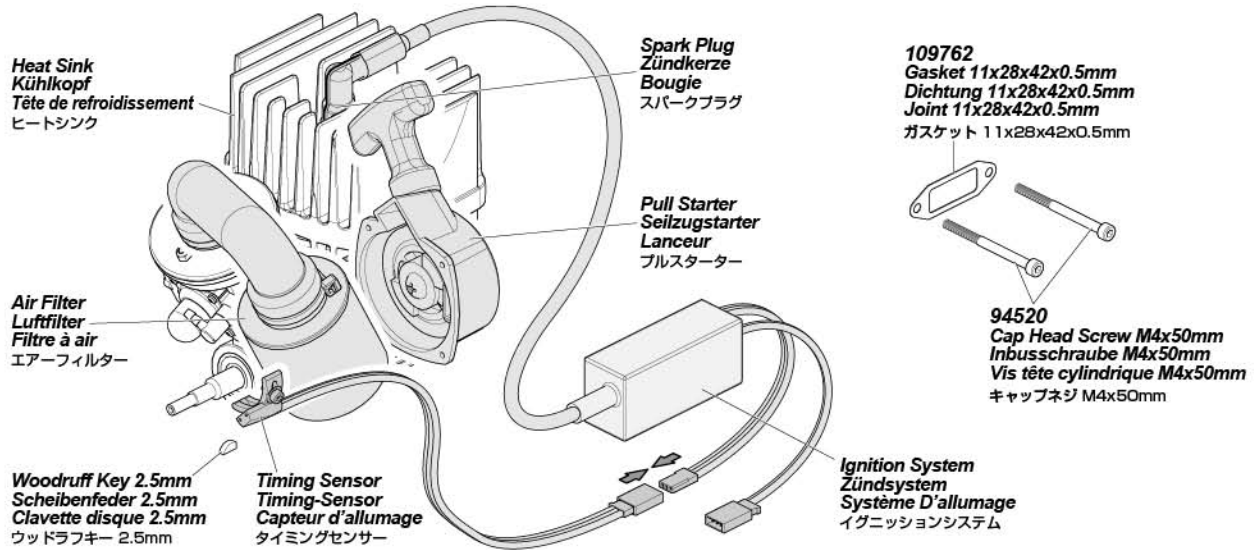

**Carburetor** *Vergaser* *Carburateur* **キャブレター**  
Connect black fuel tube to fuel inlet. Connect yellow fuel return tube to fuel return.  
Schließen Sie die schwarze Kraftstoffleitung Leitung an den Kraftstoffeinlass an und die gelbe Rücklaufleitung an den Kraftstoffrücklauf.  
Connectez la conduite de carburant noire à l'admission du carburant. Connectez la conduite jaune de retour au retour du carburant.  
キャブレターの燃料取入口に燃料パイプ、燃料戻口に燃料リターンパイプを接続してください。

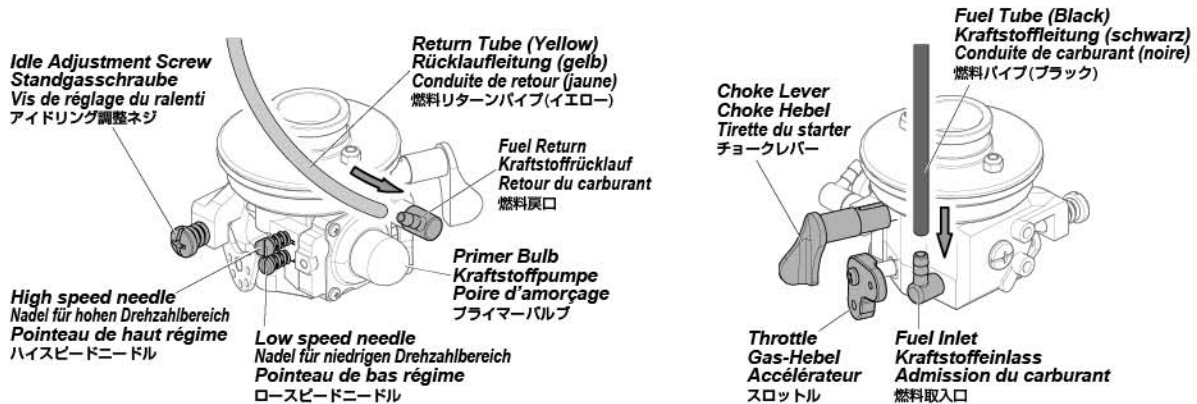

Specification *Eigenschaften* *Caractéristiques* 製品仕様

**OCTANE 15CC ENGINE**

- Engine Type: Air-Cooled 2-Stroke Engine
- Bore x Stroke: 27.7x24.8mm
- Maximum Power: 2.7PS / 14,000 RPM
- Maximum Torque: 1.4N.m / 13,000 RPM
- Carburetor: WT668B CUSTOM
- Plug: NGK CM6
- Starter: Pull starter
- Lubrication: Fuel mixture
- Fuel: Mixed fuel of Gasoline and two-cycle oil: Ratio 25:1

**OCTANE 15ccm MOTOR**

- Motortyp: Luftgekühlter 2-Taktmotor
- Bohrung x Hub: 27.7 x 24.8mm
- Max. Leistung: 2.7PS / 14.000 U/min
- Max. Drehmoment: 1.4Nm / 13.000 U/min
- Vergaser: WT668B CUSTOM
- Kerze: NGK CM6
- Starter: Seilzugstarter
- Schmierung: Gemisch
- Kraftstoff: Gemisch aus Benzin und Zweitaktöl: Verhältnis 25:1

**Moteur Octane 15cc**

- Type de moteur : 2 temps refroidissement à air
- Alésage x course : 27.7x24.8mm
- Puissance maximale : 2,7 PS/ 14 000 tr/min
- Couple maximal : 1,4 N.m./13 000 tr/min
- Carburateur : WT668B CUSTOM
- Bougie : NGK CM6
- Démarreur : lanceur
- Lubrification : mélange de carburant
- Carburant : Mélange d'essence et d'huile deux-temps : en proportions de 25/1

**OCTANE 15cc エンジン**

- エンジンタイプ: 空冷2ストロークエンジン
- ボウ×ストローク: 27.7x24.8mm
- 最大出力: 2.7PS/ 14,000rpm
- 最大トルク: 1.4N.m / 13,000rpm
- キャブレター: WT668B CUSTOM
- プラグ: CM6
- スターター: プルスターター
- 潤滑: 混合燃料
- 燃料: ガソリンと2ストロークオイルの混合: 混合比 25:1

**2-1** Setup Before Starting    Réglages avant le démarrage  
Einstellungen vor dem Start    走らせる前の準備

**1** Engine Installation    Einbau des Motors    Mise en place du moteur    エンジンの取り付け

Please refer to your kit instructions for proper part installation.  
This instruction manual shows the SAVAGE XL OCTANE engine.  
Bitte schauen Sie in Ihrer Bauanleitung nach, um die Teile richtig einzubauen.  
Diese Anleitung zeigt den SAVAGE XL OCTANE Motor.  
Veuillez consulter le mode d'emploi de votre matériel pour une installation correcte.  
Ce manuel d'instructions concerne le moteur SAVAGE XL OCTANE.  
お手持ちのシャーシ説明書を参考に取り付けをしてください。  
本説明書はSAVAGE XL OCTANEシャーシを例として内容を説明しています。

※ These parts are included with your car kit.  
Diese Teile sind im Baukasten enthalten.  
Ces pièces sont incluses dans votre kit.  
お手持ちのシャーシから外したパーツを使用します。

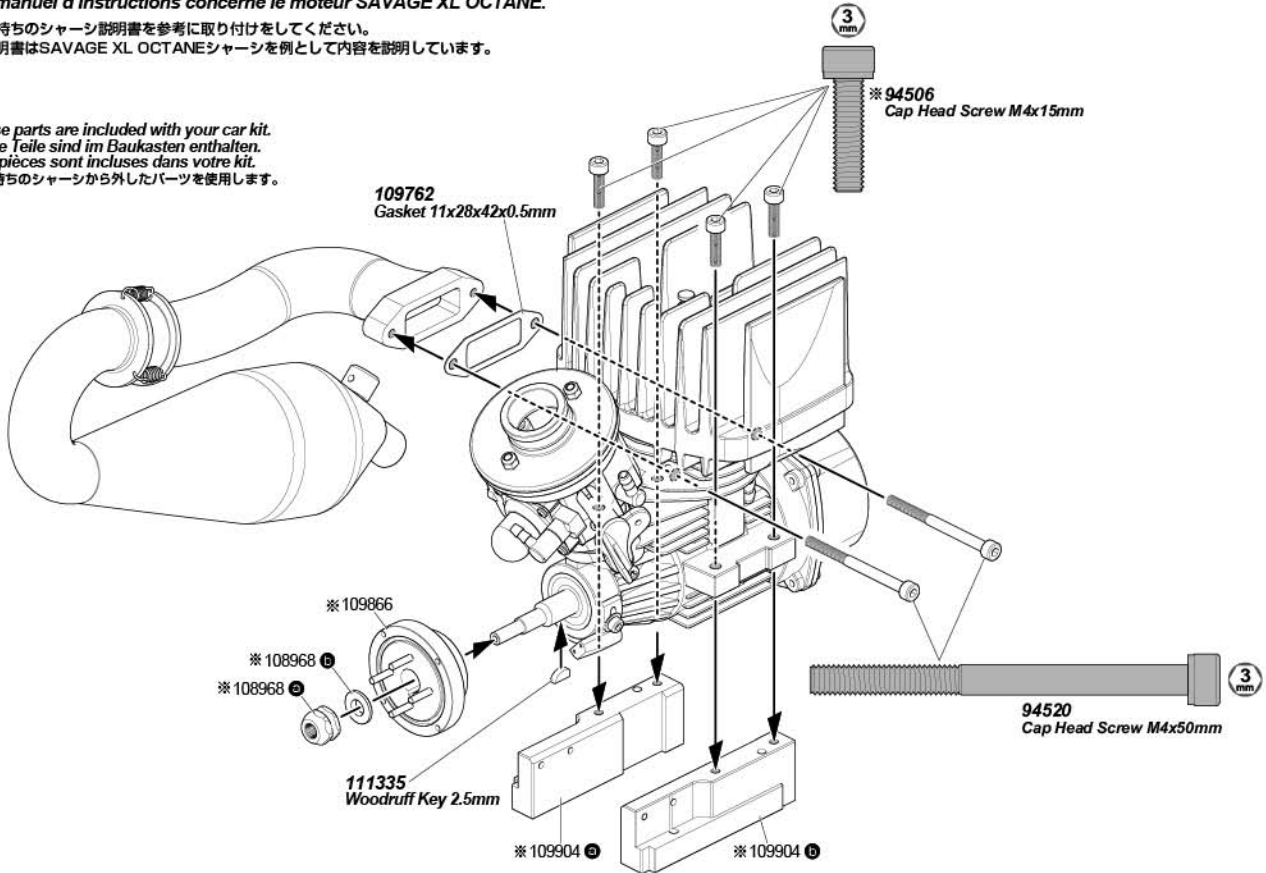

**2** Air Filter Installation    Montage des Luftfilters    Mise en place du filtre à air    エアフィルターの取り付け

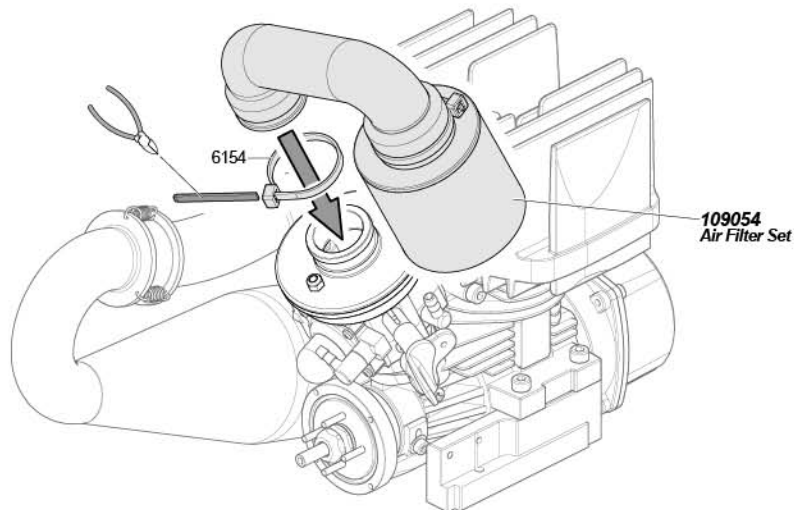

## About Fuel Hinweise zum Kraftstoff À propos du carburant 燃料について

The fuel is a mixture of 92-98 octane (US 93) Gasoline and Two cycle oil (Z191). Use a ratio of 25:1 gasoline to oil.  
Der Kraftstoff ist ein Gemisch aus Benzin (92-98 Oktan / US93) und Zweitakt-Öl (Z191). Das Verhältnis von Benzin zu Öl sollte 25:1 betragen.  
Le carburant est un mélange d'essence à indice d'octane entre 92 et 98 (US 87-93) et d'huile deux-temps (Z191). Les proportions sont de 25 parts d'essence pour une part d'huile.  
走行に必要な燃料は、市販ガソリン(オクタン価92-98)と専用2サイクルオイル(Z191)を25対1(4%)の割合で混ぜ合わせた燃料を用意します。

## Fuel Mix Kraftstoff-Gemisch Préparation du carburant 燃料の混合

The mixture ratio is 25:1 Gasoline : Z191 Two Cycle Oil.  
Das Mischungsverhältnis ist 25:1 Benzin:Z191 Zweitaktöl  
Le taux de mélange est de 4 % d'huile 2-temps Z191 pour un volume d'essence.  
ガソリンとZ191 2サイクルオイルを25対1の割合で混ぜ合わせます。

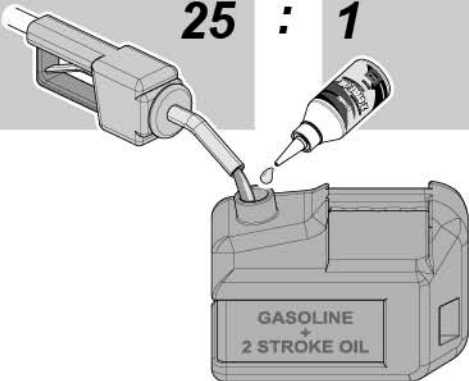
<p>Gasoline (Octane 92-98 / US 93) Benzin (92-98 Oktan) Essence (Indice d'octane 92 à 98) ガソリン(オクタン価92-98)</p>	<p>Z191 2 Cycle Oil Zweitaktöl Huile 2 Temps 2サイクルオイル</p>	<p>Mixture Ratio of Gasoline : Z191 Two Cycle Oil. Mischungsverhältnis von Benzin und Z191 Zweitaktöl Taux de mélange de l'essence avec l'huile deux-temps Z191. ガソリンとZ191 2サイクルオイルの混合比率</p>								
<p><b>25 : 1</b></p> 		<table border="1"> <tr> <td>Gasoline (Octane 92-98 / US 93) Benzin (92-98 Oktan) Essence (Indice d'octane 92 à 98) ガソリン(オクタン価92-98)</td> <td>Z191 2 Cycle Oil Zweitaktöl Huile 2 Temps 2サイクルオイル</td> </tr> <tr> <td>4 Liter / litres 1 Gallone / gallon</td> <td>: 160 cc / ccm / ml 5.4 fl. Unzen / fl. oz.</td> </tr> <tr> <td>2 Liter / litres 1/2 Gallone / gallon</td> <td>: 80 cc / ccm / ml 2.6 fl. Unzen / fl. oz.</td> </tr> <tr> <td>1 Liter / litres 1/4 Gallone / gallon</td> <td>: 40 cc / ccm / ml 1.3 fl. Unzen / fl. oz.</td> </tr> </table>	Gasoline (Octane 92-98 / US 93) Benzin (92-98 Oktan) Essence (Indice d'octane 92 à 98) ガソリン(オクタン価92-98)	Z191 2 Cycle Oil Zweitaktöl Huile 2 Temps 2サイクルオイル	4 Liter / litres 1 Gallone / gallon	: 160 cc / ccm / ml 5.4 fl. Unzen / fl. oz.	2 Liter / litres 1/2 Gallone / gallon	: 80 cc / ccm / ml 2.6 fl. Unzen / fl. oz.	1 Liter / litres 1/4 Gallone / gallon	: 40 cc / ccm / ml 1.3 fl. Unzen / fl. oz.
Gasoline (Octane 92-98 / US 93) Benzin (92-98 Oktan) Essence (Indice d'octane 92 à 98) ガソリン(オクタン価92-98)	Z191 2 Cycle Oil Zweitaktöl Huile 2 Temps 2サイクルオイル									
4 Liter / litres 1 Gallone / gallon	: 160 cc / ccm / ml 5.4 fl. Unzen / fl. oz.									
2 Liter / litres 1/2 Gallone / gallon	: 80 cc / ccm / ml 2.6 fl. Unzen / fl. oz.									
1 Liter / litres 1/4 Gallone / gallon	: 40 cc / ccm / ml 1.3 fl. Unzen / fl. oz.									

This kit has a 300cc fuel tank. You can enjoy driving for about 20 minutes on a tank of fuel.  
Das Auto besitzt einen 300ml Tank. Eine Tankfüllung reicht für ungefähr 20 Minuten.  
Ce kit possède un réservoir de 300 ml. Vous pouvez le faire rouler pendant environ 20 minutes avec un plein de carburant.  
燃料タンクの容量は300ccです。1回の給油で約20分の走行が楽しめます。



Attention  
Achtung  
Attention  
注意

- This engine is a two stroke engine. Use gasoline mixed with two cycle oil (#Z191) as fuel.
- Use 92-98 octane (US 93) mixed in a 25:1 ratio (4%) with two cycle oil.
- Use only two cycle oil to blend with gasoline. Do not use oil meant for use in engines with separate oil tanks, or oil that is for both separate oil tanks and pre mix use. Your engine will be damaged.
- Do not use a 40:1 ratio. Your engine will be damaged.
- Always use fresh pre-mixed fuel. Using pre-mixed fuel more than one month old can damage the engine and carburetor.
- Mix and store pre-mixed fuel only in containers specifically made for gasoline.
- You must keep the mixture ratio at 25:1.
- Never use gasoline without two cycle oil. The engine will be damaged.
- Never use glow fuels intended for R/C models.
- Der verbaute Motor ist ein Zweitaktmotor. Verwenden Sie ein Gemisch aus Benzin und Zweitakt-Öl (#Z191).
- Mischen Sie Benzin mit 92-98 Oktan (US 89-93) in einem Verhältnis von 25:1 (4%) mit Zweitakt-Öl.
- Verwenden Sie nur Zweitakt-Öl, dass zum vorher mischen gedacht ist. Verwenden Sie kein Öl, das für Motoren mit separater Mischung, oder für beides, gedacht ist. Ihr Motor wird sonst beschädigt.
- Verwenden Sie kein Gemisch im 40:1 Verhältnis. Ihr Motor wird sonst beschädigt.
- Verwenden Sie immer frisches Gemisch. Wenn das Gemisch älter als 1 Monat ist, können der Motor und der Vergaser beschädigt werden.
- Mischen und lagern Sie das Gemisch nur in dafür vorgesehenen Behältern.
- Achten Sie immer auf das Verhältnis von 25:1.
- Verwenden Sie niemals Benzin ohne Zweitakt-Öl. Der Motor wird sonst beschädigt.
- Verwenden Sie niemals Nitro-Kraftstoff, der für Glühzündermotoren in anderen RC-Cars gedacht ist.
- Le moteur est de type deux-temps. Utilisez de l'essence mélangée avec de l'huile deux-temps (Ref.Z191) comme carburant.
- Utilisez de l'essence 92-98 degrés d'octane (US 87-93) mélangée dans une proportion de 25 pour 1 part (4%) d'huile deux temps.
- N'utilisez que de l'huile deux-temps pour pré-mélange pour ajouter à l'essence. N'utilisez pas d'huile destinée aux moteurs ayant des réservoirs séparés pour l'huile, ou de l'huile convenant à la fois pour les réservoirs séparés et le pré-mélange. Cela endommagerait votre moteur.
- N'utilisez pas de proportion 1 pour 40. Votre moteur serait endommagé. La proportion recommandée est entre 1 pour 20 et 1 pour 25.
- Utilisez toujours du carburant qui vient d'être pré-mélangé. Utiliser du carburant qui a été mélangé plus d'un mois auparavant peut endommager le moteur et le carburateur.
- Mélangez et rangez le carburant pré-mélangé dans des récipients spéciaux pour l'essence.
- Vous devez maintenir le taux du mélange à 25 pour 1.
- N'utilisez jamais de carburants nitro destinés aux véhicules radio-commandés.
- エンジンには、ガソリンと2サイクルオイル(#Z191)を混合した混合燃料を使う2ストロークガソリンエンジンです。
- 使用燃料は市販ガソリン(オクタン価92-98)と混合用2サイクルオイルを25対1(4%)の割合で混ぜ合わせた混合燃料を使用します。
- 2サイクルオイルは混合用(専用)2サイクルオイルを使用してください。分離給油用、兼用2サイクルオイルは使用しないでください。エンジン破損の原因となります。
- 市販の2サイクルレーシングオイルを1:40で使用するとエンジンが破損する恐れがあります。混合比は1:20から1:25をおすすめします。
- 1ヶ月以上保管した混合燃料はエンジンが起動しない等のトラブルの原因となりますので、ガソリンと2サイクルオイルは常に新鮮なものを使用してください。
- 燃料の混合、保管にはガソリン対応容器を使用してください。ペットボトルなどは絶対に使用しないでください。
- 2サイクルオイルの混合比が薄い場合はエンジンの焼きつきが起こり、混合比が濃い場合は不完全燃焼の原因となりますので混合比は25対1を守ってください。
- ガソリンだけでエンジンを起動させないでください。エンジンが焼きつき破損します。
- R/Cカー用グロー燃料などの燃料は絶対に使用しないでください。

### Engine Starting Starten des Motors Démarrage du moteur エンジンの始動

These are the engine starting steps. Make sure you read and understand them completely before attempting to start the engine.  
In diesen Schritten wird das Starten des Motors erklärt. Lesen und verstehen Sie diese Anleitung, bevor Sie den Motor starten.  
Voici les étapes à respecter pour démarrer le moteur. Assurez-vous de les avoir entièrement lues et comprises avant d'essayer de démarrer le moteur.  
エンジンの始動手順です。よく内容をお読みいただいた上でエンジンを始動してください。エンジンに異常を感じたらエンジンストップスイッチを押してエンジンを停止してください。



#### Cautions Warnhinweise Précautions

警告

If there is a problem with the engine, turn the engine off by switching the engine off switch.

Falls es ein Problem mit dem Motor gibt, schalten Sie ihn mit dem Motor-Aus-Schalter aus.

S'il y a un problème quelconque avec le moteur, actionnez l'interrupteur d'arrêt pour l'éteindre.

エンジンに異常を感じたらエンジンストップスイッチでエンジンを停止してください。

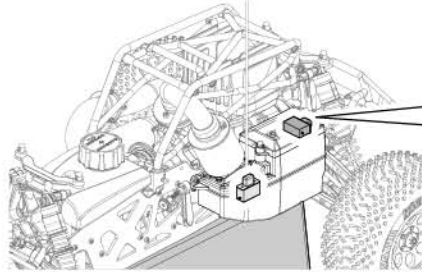

Engine OFF Switch  
Motor AUS Schalter  
Interrupteur d'ARRÊT du moteur  
エンジンストップスイッチ

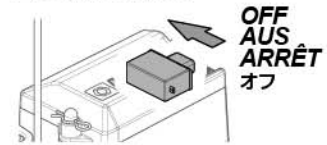

OFF  
AUS  
ARRÊT  
オフ

### 1 Fill Fuel Tank Füllen des Tanks Remplissage du réservoir de carburant 燃料の給油



#### Cautions Warnhinweise Précautions

警告

Be careful not to tilt the car, gasoline may leak from the vent hole.

Geben Sie acht, dass das Auto nicht gekippt wird, da sonst Benzin aus dem Belüftungsloch laufen kann.

Faites attention à ne pas renverser le véhicule, l'essence pourrait s'échapper par l'orifice d'aération.

タンクを傾けると燃料タンクキャップから燃料が逆流することがあるので注意してください。

Fill the fuel tank. The Fuel is a mixture of Gasoline and Two cycle oil (Z191). Use a ratio of 25:1 gasoline to oil.

Füllen Sie den Tank. Der Kraftstoff besteht aus einem Gemisch aus Benzin und Zweitakt-Öl (Z191). Das Verhältnis sollte 25:1, Benzin zu Öl, betragen.

Remplissez le réservoir. Le carburant est un mélange d'essence et d'huile deux-temps (Z191). Utilisez un mélange de 25 parts d'essence pour une part d'huile (4 %).

燃料を燃料タンクに給油します。

燃料はガソリンと、2サイクルオイル (Z191) を25対1の割合で混ぜ合わせたものを使用します。

Fuel Tank Cap  
Tankverschluss  
Bouchon de réservoir  
燃料タンクキャップ

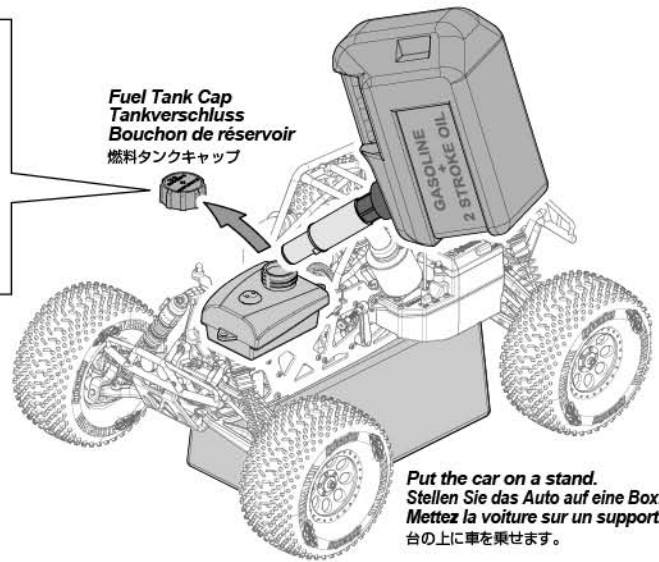

Put the car on a stand.  
Stellen Sie das Auto auf eine Box.  
Mettez la voiture sur un support.  
台の上に車を乗せます。

### 2 Turn On Radio System Einschalten der RC-Anlage Allumage du système radio 電源を入れます

1



Antenna  
Antenne  
アンテナ

Extend the antenna  
Stellen Sie die Antenne auf  
Déployez l'antenne  
アンテナを伸ばします。

2



ON  
AN  
MARCHE  
オン

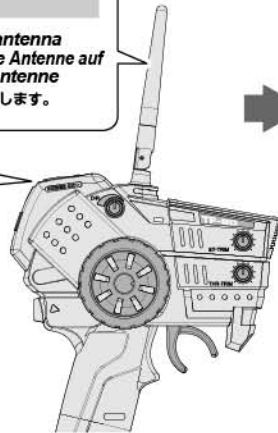

3

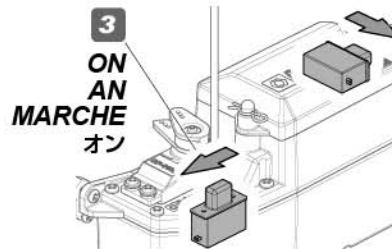

ON  
AN  
MARCHE  
オン

4

ON  
AN  
MARCHE  
オン

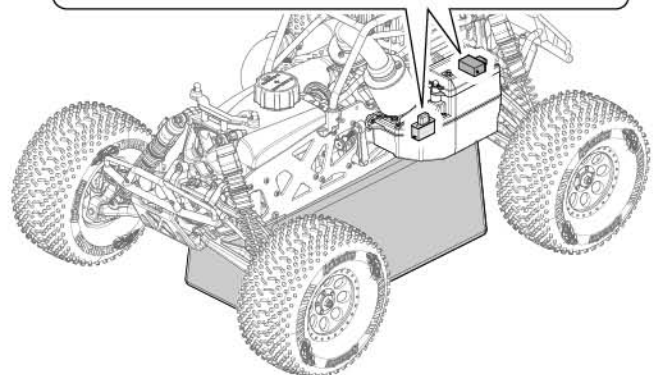

Turn on transmitter first, then turn on receiver.  
Schalten Sie erst den Sender ein, dann den Empfänger.  
Allumez d'abord l'émetteur, puis le récepteur.

始めに送信機のスイッチをONしてから、次にRCカーのスイッチをONします。



### 3 Priming Engine Füllen des Vergasers mit Kraftstoff Amorçage du moteur 燃料をキャブレターに送る

To prime the engine, fill the tank with fuel and push the primer bulb until fuel shows in the return tube (Yellow).  
 Um den Vergaser mit Kraftstoff zu versorgen, drücken Sie die Kraftstoffpumpe bis im Rücklaufschlauch (gelb) Kraftstoff zu sehen ist.  
 Pour amorçer le moteur, remplissez le réservoir de carburant, puis appuyez sur la poire d'amorçage jusqu'à ce que le carburant apparaisse dans la conduite de retour (jaune).  
 エンジン始動準備のため、キャブレターのプライマーバルブをリターンチューブ(イエロー)に燃料がでてくるまで数回押し燃料をキャブレターに送ります。

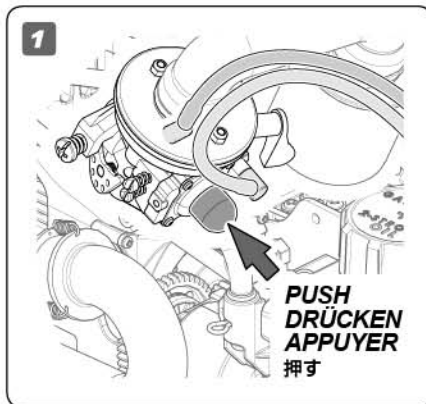
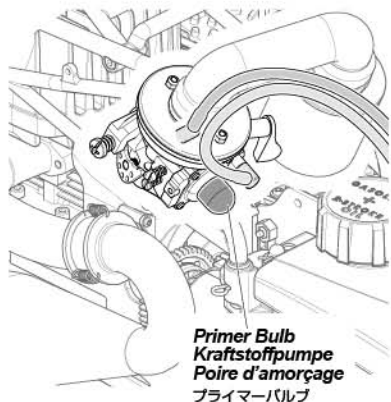

### 4 Engine Start Starten des Motors Démarrage du moteur エンジン始動

Before starting, make sure the choke lever is in the position as shown below. Start the engine by pulling the starter cord in short pulls.  
 Achten Sie vor dem Starten darauf, dass sich der Choke-Hebel in der abgebildeten Position befindet. Starten Sie den Motor mit kurzen Zügen am Seilzugstarter.  
 Avant de démarrer, vérifiez que la tirette du starter est dans la position indiquée ci-dessous. Démarrez le moteur en tirant sur la corde du démarreur par petits coups.  
 エンジン始動前にチョークレバーの位置が図のようになっていいるか確認し、プルスターターを短く数回引きエンジン始動します。

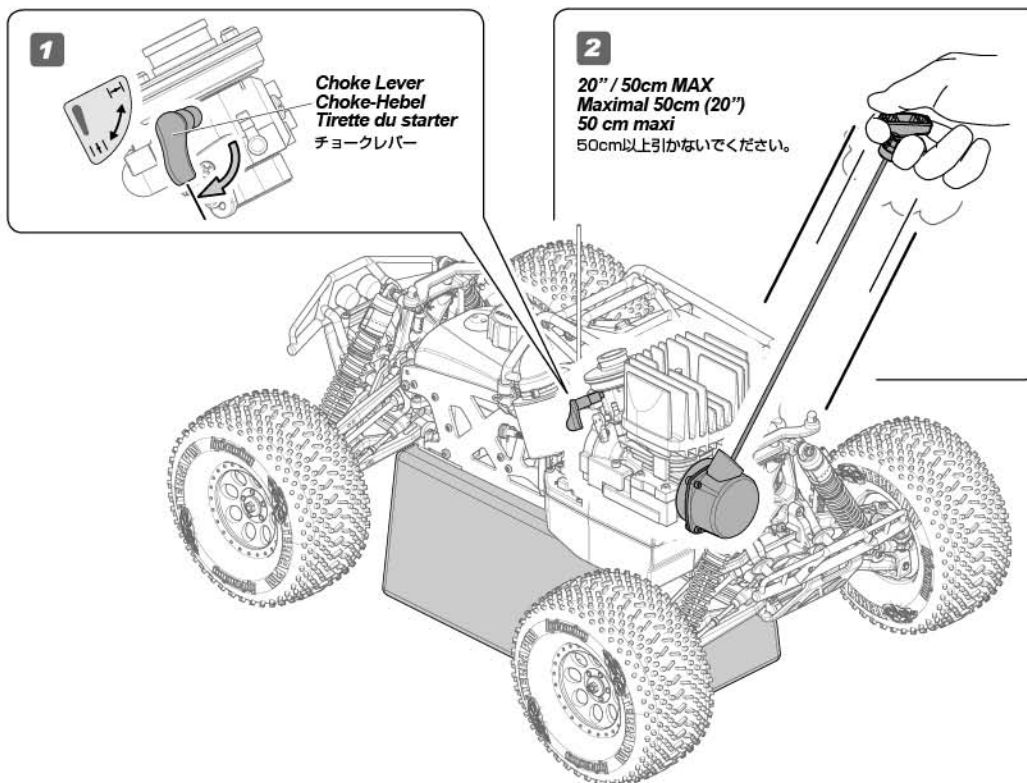

#### ! Cautions Warnhinweise Précautions 警告

If there is a problem with the engine, turn the engine off by switching the engine off switch.

Falls es ein Problem mit dem Motor gibt, schalten Sie ihn mit dem Motor-Aus-Schalter aus.

S'il y a un problème quelconque avec le moteur, actionnez l'interrupteur d'arrêt pour l'éteindre.

エンジンに異常を感じたらエンジンストップスイッチでエンジンを停止してください。

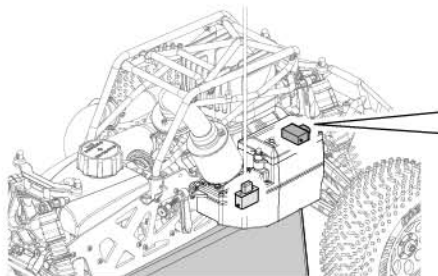

Engine OFF Switch  
Motor AUS Schalter  
Interrupteur d'ARRÊT du moteur  
エンジンストップスイッチ

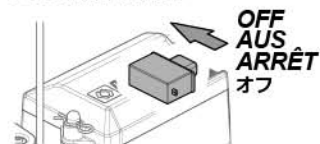



**If Engine Does Not Start (After 10 Pulls)**  
**Falls der Motor nicht startet (nach 10 Zügen)**  
**Si le moteur ne démarre pas (après 10 essais du lanceur)**  
 エンジンが始動しないとき(10回以上プルスターターを引いても始動しないとき)

**Cold Engine**  
**Kalter Motor**  
**Moteur froid**

エンジンが冷めている時

**1**



**Set choke lever as shown.**  
**Stellen Sie den Choke Hebel wie abgebildet.**  
**Positionnez la tirette du starter comme indiqué.**  
 チョークレバーを図の位置にします。

**2**

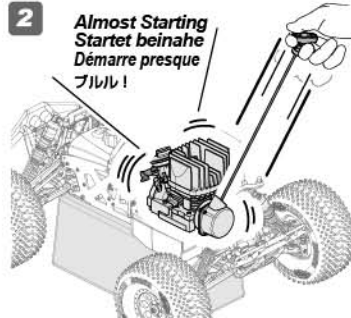

**Almost Starting**  
**Startet beinahe**  
**Démarré presque**  
**ブルル!**

**Pull start cord (about 5 times) until you hear the engine almost start, and then stop. Be careful not to flood the engine.**  
**Ziehen Sie (ca. 5 Mal) am Seilzugstarter, bis der Motor beinahe startet. Achten Sie darauf, dass er dabei nicht absäuft.**  
**Tirez le lanceur (environ 5 fois) jusqu'à ce que vous entendiez le moteur presque démarrer, puis arrêtez. Faites attention à ne pas noyer le moteur.**

エンジンが“ブルル”(始動しそうなお音)になったら、それ以上プルスタートを引かないでください。目安は約5回以内です。

**3**

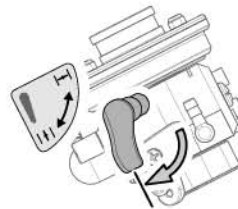

**Return choke lever.**  
**Stellen Sie den Choke Hebel wieder zurück.**  
**Remettez la tirette du starter en place.**  
 レバーを図の位置に戻します。

**4**

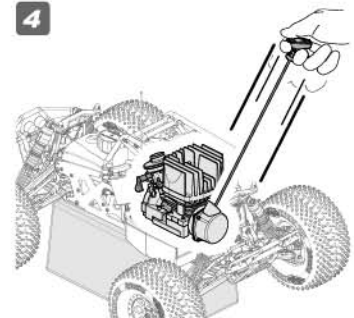

**Pull the starter cord to start the engine. The engine should start within 5 pulls.**  
**Ziehen Sie am Seilzugstarter, um den Motor zu starten. Er sollte spätestens nach 5 Mal laufen.**  
**Tirez le lanceur pour démarrer le moteur. Celui-ci devrait partir en moins de 5 essais.**

始動するまでプルスターターを引きます。目安は約5回以内です。

**Only use the choke if the engine does not start normally. Using the choke can easily flood the engine.**  
**Verwenden Sie den Choke-Hebel nur, wenn der Motor nicht problemlos startet, da der Motor sonst recht leicht "absaufen" kann. N'utilisez le starter que si le moteur ne démarre pas normalement. Vous pourriez facilement noyer le moteur avec le starter.**  
 チョークはエンジンが始動しにくい場合に使用してください。チョークの使いすぎはオーバーチョーク(エンジン内に燃料があふれる)の原因となります。

**Hot Engine**  
**Warmer Motor**  
**Moteur chaud**

エンジンが温まっている時

**1**

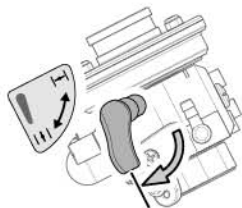

**Set choke lever as shown.**  
**Stellen Sie den Choke Hebel wie abgebildet.**  
**Positionnez la tirette du starter comme indiqué.**  
 チョークレバーを図の位置にします。

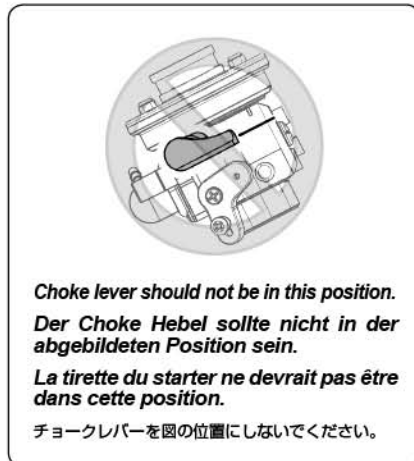

**Choke lever should not be in this position.**  
**Der Choke Hebel sollte nicht in der abgebildeten Position sein.**  
**La tirette du starter ne devrait pas être dans cette position.**  
 チョークレバーを図の位置にしないでください。

**2**

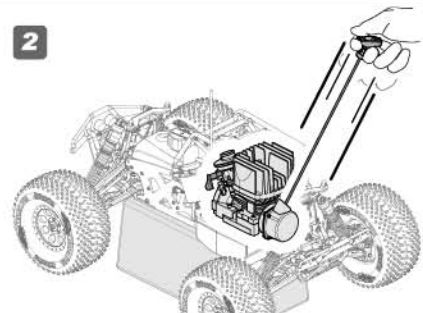

**Pull the starter cord to start the engine. The engine should start within 5 pulls.**  
**Ziehen Sie am Seilzugstarter, um den Motor zu starten. Er sollte spätestens nach 5 Mal laufen.**  
**Tirez le lanceur pour démarrer le moteur. Celui-ci devrait partir en moins de 5 essais.**

始動するまでプルスターターを引きます。目安は約5回以内です。

## 5 Break In Einlaufphase Rodage ブレークイン

Your new engine needs to be broken in. Drive slowly and easily for at least 4-5 tanks.

Ihr neuer Motor muss erst einmal korrekt einlaufen. Fahren Sie dazu langsam und gleichmäßig für ca. 20 Minuten (eine Tankfüllung).

Votre nouveau moteur doit être rodé. Conduisez lentement et en douceur pendant environ 20 minutes (un réservoir de carburant).

新品エンジンは始めの燃料1タンク(約20分走行)分はゆっくり走行をしてエンジン、シャーシのブレークインをします。

Do not adjust carburetor during break in.  
Verstellen Sie während der Einlaufphase nicht den Vergaser.  
Ne faites pas de réglages du carburateur pendant le rodage.  
ブレークイン中はキャブレターの調整を行わないようにしてください。

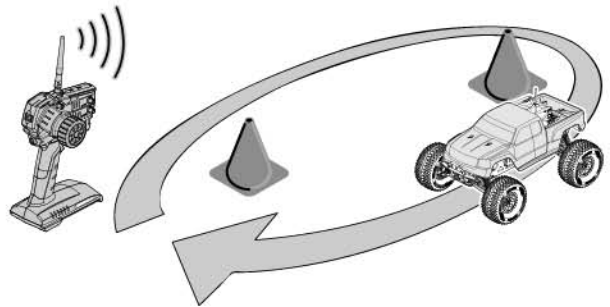

## 6 Enjoy Running Viel Spaß beim Fahren! Pilotage 走行をお楽しみください。

After break in period, you can enjoy driving normally.

Install body and enjoy! Drive the vehicle in a very large area, especially until you get the feel of driving the model.

Nach der Einlaufphase können Sie ganz normal fahren.

Montieren Sie die Karosserie und fahren Sie los! Fahren Sie auf einem möglichst großen Gelände. Besonders, bis Sie sich an das Auto gewöhnt haben.

Après le rodage, vous pouvez profiter normalement du pilotage.

Installez la carrosserie et amusez-vous ! Conduisez votre véhicule sur une très grande surface, en particulier jusqu'à ce que vous ayez l'habitude de conduire le véhicule.

ブレークインが終わりましたら走行をお楽しみください。

ボディを取り付け走行させます。走行になれるまでは、出来るだけ広い場所で走行させてください。

## 7 Engine Stop Ausschalten des Motors Arrêt du moteur エンジンの停止方法

**Cautions**  
Warnhinweise  
Précautions  
警告

Be careful after running! The engine and muffler will be extremely hot!  
Achtung nach dem Fahren. Der Motor und Auspuff sind sehr heiß.  
Faites bien attention après avoir utilisé votre véhicule, le moteur et le silencieux seront très chauds.  
走行後のエンジン、マフラーは高温になります。注意してください。

Engine OFF Switch  
Motor AUS Schalter  
Interrupteur d'ARRÊT du moteur  
エンジンストップスイッチ

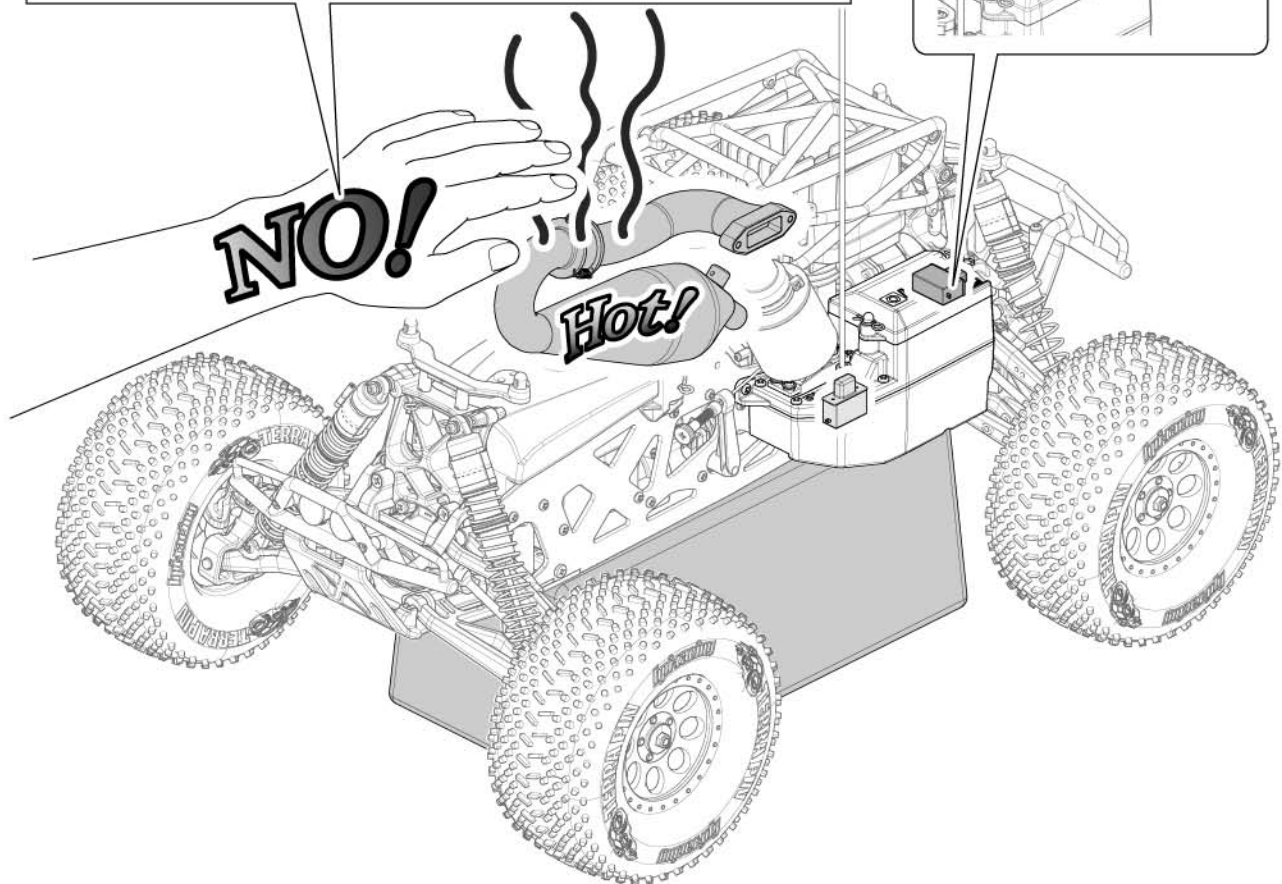
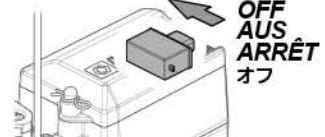



**8** Turning R/C Unit Off Ausschalten der Fernsteuerkomponenten Extinction de l'unité de télécommande スイッチを切ります。



**Cautions**  
**Warnhinweise**  
**Précautions**  
警告

**Make sure the engine is off before turning off the receiver switch.**  
**If you switch the transmitter off first before the R/C model, you may lose control.**  
**Achten Sie darauf, dass der Motor aus ist, bevor Sie den Empfänger ausschalten.**  
**Falls Sie erst den Sender ausschalten und dann das Auto, kann es sein, dass Sie die Kontrolle über das Auto verlieren.**

**Vérifiez bien que votre moteur est éteint avant d'éteindre le récepteur.**  
**Si vous éteignez l'émetteur avant le véhicule, vous pourriez perdre le contrôle de votre véhicule radio-commandé.**

エンジンが確実に停止している事を確認してください。  
スイッチを切る順番を間違えるとR/Cカーが暴走する恐れがあるので注意してください。

**Turn off receiver first, then turn off transmitter.**  
**Schalten Sie erst den Empfänger aus, dann den Sender.**  
**Éteignez d'abord le récepteur, puis l'émetteur.**

始めにR/CカーのスイッチをOFFにします。  
次に送信機のスイッチをOFFにします。

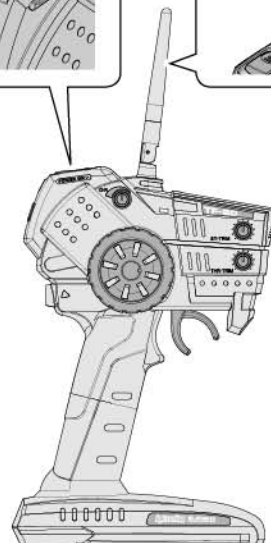
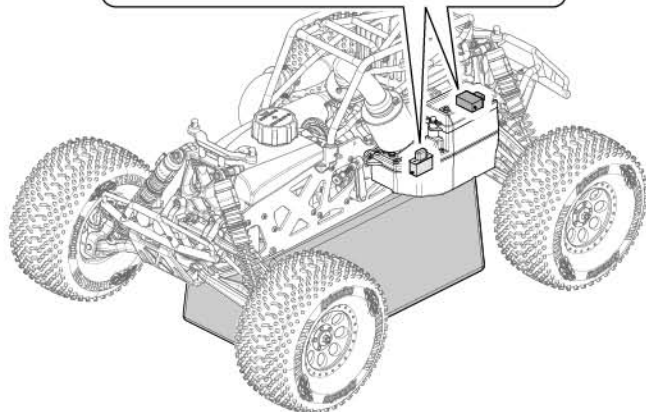
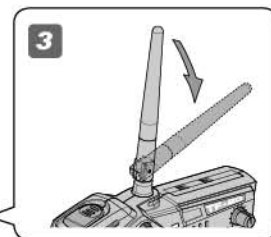
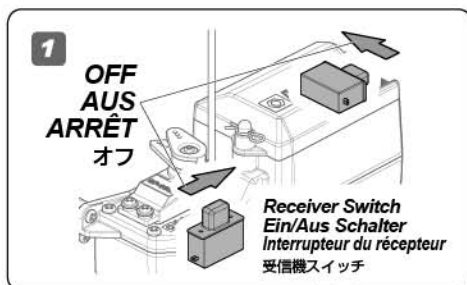

**9** After Running Maintenance Wartung nach dem Fahren Entretien après utilisation 走行後のメンテナンス

**After operating, check for damage and perform regular maintenance.**  
**Überprüfen Sie nach dem Fahren das Auto auf Schäden und führen Sie die regelmäßigen Wartungen durch.**  
**Après utilisation, vérifiez s'il y a des dommages éventuels, et faites un entretien de routine.**  
走行後はR/Cカーの性能を維持するためにメンテナンスを行ってください。



**Reference Section**  
**Abschnitt**  
**Section de référence**  
参照セクション

Carburetor Adjustment Einstellen des Vergasers Mise au point du carburateur キャブレターの調整

If the car accelerates slowly or has a slow top speed after break in, you should re-tune the carburetor.

Falls das Auto nur langsam beschleunigt oder die Höchstgeschwindigkeit nach der Einlaufphase zu gering ist, stellen Sie den Vergaser neu ein.

Si le véhicule accélère lentement, ou si la vitesse de pointe est faible après le rodage, vous devez effectuer une nouvelle mise au point du carburateur.

エンジンのブレイクインが終わった後にエンジンの加速がもたつく、最高速がのびないような場合はキャブレターの調整を行うとエンジンの性能を発揮できます。

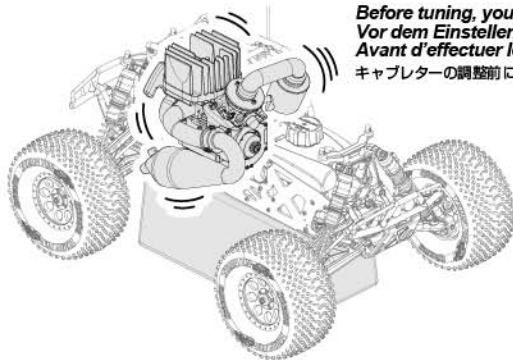
**1 Engine Warm UP Aufwärmen des Motors Temps de chauffe du moteur エンジンの暖気**

Before tuning, you must fully warm up the engine.

Vor dem Einstellen muss der Motor aufgewärmt sein.

Avant d'effectuer le réglage, vous devez bien faire chauffer le moteur.

キャブレターの調整前に、エンジンを十分に暖めます。



Use a screwdriver to adjust the engine needles.

Nehmen Sie einen kleinen Schraubendreher zum Einstellen des Vergasers.

Utilisez un tournevis pour régler les pointeaux.

ニードルはマイナスドライバーで回します。

**2 Needle Adjustment Einstellen der Vergasernadeln Réglage des pointeaux ニードルの調整**

Adjust low speed and high speed needle according to engine performance.

Stellen Sie die Nadeln je nach Leistungsentfaltung des Motors ein.

Réglez les pointeaux de bas et de haut régime en fonction des performances du moteur.

エンジンの状態に合わせてロースピードニードル、ハイスピードニードルを調整します。

If top speed is slow

Bei zu niedriger Endgeschwindigkeit  
Si la vitesse de pointe est lente.

高速で伸びない場合

Adjust the High Speed Needle

Einstellen der Nadel für den hohen Drehzahlbereich  
Réglez le pointeau de haut régime

ハイスピードニードルを調整します

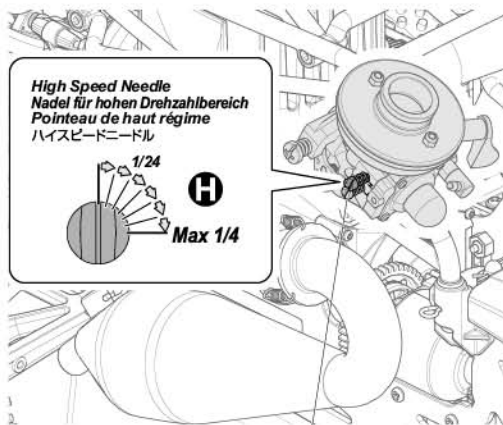
High Speed Needle  
Nadel für hohen Drehzahlbereich  
Pointeau de haut régime  
ハイスピードニードル

If the model's top speed is slow, turn the high-speed needle a maximum of 1/4 turn clockwise from factory setting (see next page).

Be careful when adjusting the high speed needle. If you turn the needle more than 1/4 turn in, the engine will be damaged.

Wenn die Endgeschwindigkeit zu niedrig ist, drehen Sie die Nadel für den hohen Drehzahlbereich maximal 1/4 Umdrehung, von den Werkseinstellungen (siehe nächste Seite) aus, rein. Geben Sie beim Einstellen immer Acht. Wenn die Nadel weiter als 1/4 Umdrehung gedreht wird, wird der Motor beschädigt.

Si la vitesse de pointe du véhicule est faible, tournez le pointeau de haut régime d'un maximum de 1/4 de tour à partir des réglages d'usine (voir la page suivante). Faites attention lorsque vous réglez le pointeau de haut régime, si vous tournez celui-ci de plus de 1/4 de tour, le moteur sera endommagé.

ハイスピードニードルを工場出荷時設定(次のページ)から1/4回転の範囲で閉めこんで調整してください。1/4以上締め込み過ぎるとエンジンが焼き付きを起こし、破壊する恐れがありますので調整は慎重に行ってください。

When making adjustments, only turn the needle 1/24 turn at a time. Do not make large adjustments.

Nehmen Sie Änderungen nur in 1/24 Schritten vor. Niemals in großen Schritten.

Lorsque vous faites des réglages, ne tournez les pointeaux que par 1/24 ème de tour. Ne faites pas de réglages avec des incréments plus grands.

1/24回転ずつニードルを回して調整してください。

Low Speed Needle  
Nadel für niedrigen Drehzahlbereich  
Pointeau de bas régime  
ロースピードニードル

If the car does not accelerate or accelerates slowly, only adjust the high speed needle. Do not adjust the low speed needle.

Wenn das Auto nicht oder nur schlecht beschleunigt, verstellen Sie nur die Nadel für den hohen Drehzahlbereich. Verstellen Sie nicht die Nadel für den niedrigen Drehzahlbereich.

Si le véhicule n'accélère pas, ou qu'il accélère lentement, ne réglez que le pointeau de haut régime. Ne réglez pas le pointeau de bas régime.

● 加速がもたつく時には、ロースピードニードルを調整せずに、ハイスピードニードルで調整してください

### 3 Idle Adjustment Leerlauf-Einstellung Réglage du ralenti アイドリングの調整

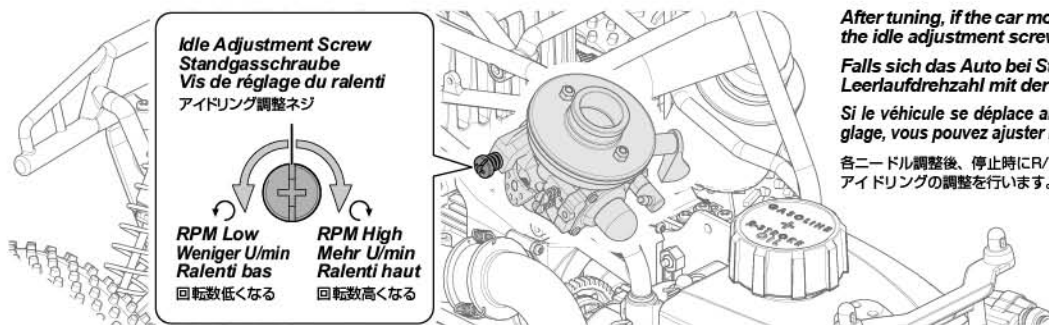

Idle Adjustment Screw  
Standgasschraube  
Vis de réglage du ralenti  
アイドリング調整ネジ

RPM Low  
Weniger U/min  
Ralentí bas  
回転数低くなる

RPM High  
Mehr U/min  
Ralentí haut  
回転数高くなる

After tuning, if the car moves while idling, you can adjust the idle adjustment screw to set the proper idle speed.

Falls sich das Auto bei Standgas bewegt, können Sie die Leerlaufdrehzahl mit der Standgasschraube einstellen.

Si le véhicule se déplace alors qu'il est au ralenti après le réglage, vous pouvez ajuster la vis de ralenti pour régler celui-ci.

各ニードル調整後、停止時にR/Cカーが動き出してしまう場合はアイドリングの調整を行います。

#### Tips Tipps Astuces

Before adjusting carburetor, make sure the air filter is clean. If the airfilter is blocked, the carburetor setting(s) will be incorrect. The carburetor needle(s) are very small and sensitive. Even adjusting the needle(s) 1/24 turn is a big change. Be careful when making adjustments. If you are not sure of your setting, you can reset the carburetor to the factory setting. See below.

Bevor Sie den Vergaser einstellen, überprüfen Sie, dass der Luftfilter sauber ist. Wenn dieser verschmutzt ist, können Sie den Vergaser nicht korrekt einstellen. Die Vergasernadeln sind sehr klein und empfindlich. Sogar 1/24 Umdrehung ist ein großer Schritt. Nehmen Sie Änderungen also nur sehr vorsichtig vor. Wenn Sie sich beim Einstellen nicht mehr sicher sind, können Sie den Vergaser auf die Werkseinstellungen zurück stellen.

Avant de procéder au réglage du carburateur, vérifiez que le filtre à air est propre. Si le filtre à air était encrassé, le réglage du carburateur ne pourra pas être correct. Le pointeau du carburateur est très petit et sensible. Même une variation du réglage de 1/24<sup>e</sup> de tour est une modification importante. Faites attention lorsque vous faites des réglages.

Si vous n'êtes pas certain(e) de vos réglages, vous pouvez remettre le carburateur aux réglages d'usine.

走行中にキャブレターの調整が必要と感じた場合は、エアフィルターエレメントが汚れていないかを確認してください。エアフィルターエレメントが目詰まりを起こしているとキャブレターの調整が困難になります。キャブレターの各ニードルは精密部品です。調整は1/24回転づつ回す程度でもエンジンの反応は大きく変わりますので慎重に調整を行ってください。各ニードルの調整がわからなくなった場合は、工場出荷時設定にニードルの設定を戻してから調整をやりなおしてください。

### Carburetor Factory Setting Vergaser Werkseinstellungen Réglage d'usine du carburateur キャブレターの出荷時設定

If you are not sure of the engines current setting, you can reset the carburetor to the factory setting. Falls Sie sich mit den Einstellungen nicht mehr sicher sind, können Sie den Vergaser zurück auf die Werkseinstellungen setzen. Si vous n'êtes pas certain de votre réglage, vous pouvez remettre le carburateur aux réglages d'usine. 調整がわからなくなった場合は工場出荷時設定からやりなおしてください。

Idle Adjustment Screw  
Standgasschraube  
Vis de réglage du ralenti  
アイドリング調整ネジ

Turn idle adjustment screw clockwise until it stops (closed). Then turn counter clockwise 2 & 2/3 turns (open). Drehen Sie die Standgasschraube im Uhrzeigersinn bis sie stoppt (geschlossen). Danach 2 2/3 Umdrehungen gegen den Uhrzeigersinn (offen).

Tournez la vis de ralenti dans le sens horaire jusqu'à ce qu'il s'arrête (fermé). Puis tournez-la dans le sens antihoraire de 2 tour 2/3 (ouvert).

アイドリング調整ネジを閉め込んだ状態から2と2/3回転戻めた位置が工場出荷時設定です。

**H** High Speed Needle  
Nadel für hohen Drehzahlbereich  
Pointeau de haut régime  
ハイスピードニードル

Turn high speed needle clockwise until it stops (closed). Then turn counter clockwise 1 turn (open).

Drehen Sie die Nadel im Uhrzeigersinn bis zum Ende (geschlossen). Danach 1 Umdrehungen gegen den Uhrzeigersinn (offen).

Tournez le pointeau de haut régime dans le sens horaire jusqu'à ce qu'il s'arrête (fermé). Puis tournez-le dans le sens antihoraire de 1 tour (ouvert).

ハイスピードニードルを閉め込んだ状態から1回転戻めた位置が工場出荷時設定です。

**L** Low Speed Needle  
Nadel für niedrigen Drehzahlbereich  
Pointeau de bas régime  
ロースピードニードル

Turn low speed needle clockwise until it stops (closed). Then turn counter clockwise 1 & 7/12 turns (open).

Drehen Sie die Nadel im Uhrzeigersinn bis zum Ende (geschlossen). Danach 1 7/12 Umdrehungen gegen den Uhrzeigersinn (offen).

Tournez le pointeau de bas régime dans le sens horaire jusqu'à ce qu'il s'arrête (fermé). Puis tournez-le dans le sens antihoraire de 1 tour 7/12 (ouvert).

ロースピードニードルを閉め込んだ状態から1と7/12回転戻めた位置が工場出荷時設定です。

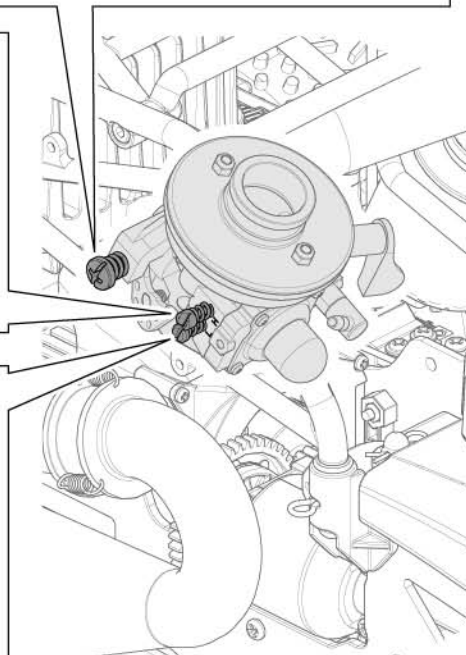



# 3 Troubleshooting / Dépannage / Fehlerbehebung / トラブルシューティング

# OCTANE 15cc



Problem / Problème / Problem / 症状	Cause / Cause / Grund / 原因	Remedy / Remède / Lösung / 対策	Section / Abschnitt / 項目
-----------------------------------	----------------------------	-------------------------------	--------------------------

**Engine Does Not Start. Der Motor startet nicht. Le moteur ne démarre pas.**  
エンジンが始動しない。

<b>Out of fuel. Kein Kraftstoff im Tank. Il n'y a plus de carburant.</b> 燃料が入っていない。	<b>Fill the tank with fuel and prime engine. Füllen Sie den Tank mit Kraftstoff und pumpen Sie ihn zum Vergaser. Remplissez le réservoir et amorcez le moteur.</b> 燃料タンクに燃料を入れキャブレターに燃料を送ります。	<b>2-3</b> Page 5
<b>Air filter is blocked. Der Luftfilter ist verschmutzt. Filtre à air bouché.</b> エアフィルターが汚れていませんか。	<b>Check air filter, clean or replace if necessary. Überprüfen und reinigen Sie den Luftfilter. Tauschen Sie ihn, wenn nötig. Vérifiez le filtre à air, nettoyez-le ou remplacez-le si nécessaire.</b> エアフィルターの清掃、交換をしてください。	<b>4-1</b> Page 16
<b>Throttle isn't adjusted properly. Der Vergaser ist nicht korrekt eingestellt. L'accélération n'est pas correctement réglée.</b> キャブレターの調整不良。	<b>Return carburetor back to factory tune setting, then tune engine after break in. Werkseinstellung des Vergaser. Nach dem Einlaufen Vergaser einstellen. Mettez le pointeau sur la position de réglage recommandée par le fabricant.</b> ニードルを工場出荷時設定に戻し、再調整してください。	<b>2-4</b> Page 10
<b>Throttle servo is improperly set up. Gas-Servo ist nicht korrekt eingestellt. Le servo d'accélération n'est pas correctement installé.</b> サーボリンクエージの調整不良。	<b>Set servo to neutral and reset linkage according to manufacture's radio and model specifications. Stellen Sie das Servo auf die Neutralposition und stellen Sie das Gasgestänge neu ein. Mettez le servo au point neutre et remettez la transmission aux spécifications d'origine du modèle et du système radio.</b> リンクエージの再調整をしてください。	
<b>Pullstart is not working. Seilzugstarter funktioniert nicht. Le lanceur ne fonctionne pas.</b> プルスターターは正常に作動していますか。	<b>Check pullstarter and repair if necessary. Überprüfen Sie den Seilzugstarter und reparieren Sie ihn wenn nötig. Vérifiez le lanceur et réparez-le si nécessaire.</b> プルスターターの動作確認をしてください。	<b>4-2</b> Page 17
<b>Choke lever is in the incorrect position. Choke Hebel in der falschen Position. La tirette du starter n'est pas dans une position correcte.</b> チョークレバーは正しい位置にありますか。	<b>Make sure choke lever is in the correct position. Stellen Sie sicher, dass sich der Choke Hebel in der richtigen Position befindet. Vérifiez que la tirette du starter est dans une position correcte.</b> チョークレバーの位置を確認します。	<b>2-3</b> Page 7
<b>Spark Plug may be bad. Arbeiten die Zündkerze korrekt. La bougie ne fonctionne pas correctement.</b> スパークプラグは正常ですか。	<b>Check spark plug and ignition system. Replace if needed. Überprüfen Sie die Zündkerze und das Zündsystem und tauschen Sie diese aus falls nötig. Vérifiez la bougie et le système d'allumage, et remplacez-les si nécessaire.</b> スパークプラグ、イグニッションシステムの動作確認をします。	<b>4-3</b> Page 20
<b>Plug wire may be bad. Ist das Zündkerzenkabel in Ordnung. Le fil de bougie peut être en mauvais état.</b> プラグワイヤーに異常はありませんか。	<b>Replace plug wire if it is damaged. Tauschen Sie das Zündkerzenkabel, wenn es beschädigt ist. Remplacez le fil de bougie s'il est endommagé.</b> 亀裂や異常があった場合は新品に交換します。	<b>4-3</b> Page 20
<b>Engine stop switch may be bad. Arbeitet der Motor-Aus Schalter korrekt. L'interrupteur du moteur peut ne pas fonctionner correctement.</b> エンジンストップスイッチに異常はありませんか。	<b>Check and replace engine stop switch if it is broken. Überprüfen Sie den Motor-Aus Schalter und tauschen Sie ihn, wenn nötig. Vérifiez et remplacez l'interrupteur du moteur s'il est endommagé.</b> エンジンストップスイッチを点検してください。	<b>4-4</b> Page 21
<b>Piston and cylinder may be damaged. Sind der Kolben und der Zylinder in Ordnung. Le piston et le cylindre peuvent être endommagés.</b> ピストン、シリンダーに傷が入っていませんか。	<b>Check piston and cylinder for wear or damage. Replace if necessary. Überprüfen Sie den Kolben und Zylinder auf Beschädigungen und Abnutzung, und tauschen Sie diese, wenn nötig. Vérifiez que le piston et le cylindre ne soient pas usés, et remplacez-les si nécessaire.</b> 傷や破損している時は、新品に交換してください。	<b>4-4</b> Page 21
<b>Improper fuel mixture. Ist das Kraftstoff-Gemisch zu alt. Le mélange de carburant est périmé.</b> 燃料を混合してから時間がたっていませんか。	<b>Make new fuel mixture. Stellen Sie eine neue Mischung her. Faites un nouveau mélange de carburant.</b> 新しい混合燃料を使ってください。	<b>2-2</b> Page 4
<b>Ignition system battery capacity is low. Zündsystem-Akku ist leer. La capacité de la batterie du système d'allumage est faible.</b> イグニッションシステム用バッテリーが消耗していませんか？	<b>Charge ignition system battery. Laden Sie den Akku für das Zündsystem. Rechargez la batterie du système d'allumage.</b> イグニッションシステム用バッテリーを充電します。	

**Engine Starts Then Stalls. Motor startet und stirbt dann ab. Le moteur démarre puis cale.**  
エンジンが始動するがすぐ止まる。

<b>Out of fuel. Kein Kraftstoff im Tank. Il n'y a plus de carburant.</b> 燃料が入っていない。	<b>Fill the tank with fuel and prime engine. Füllen Sie den Tank mit Kraftstoff und pumpen Sie ihn zum Vergaser. Remplissez le réservoir et amorcez le moteur.</b> 燃料タンクに燃料を入れキャブレターに燃料を送ります。	<b>2-5</b> Page 17
<b>Air filter is blocked. Der Luftfilter ist verschmutzt. Filtre à air bouché.</b> エアフィルターが汚れていませんか。	<b>Check air filter. Clean or replace if necessary. Überprüfen und reinigen Sie den Luftfilter. Tauschen Sie ihn, wenn nötig. Vérifiez le filtre à air, nettoyez-le ou remplacez-le si nécessaire.</b> エアフィルターの清掃、交換をしてください。	<b>4-3</b> Page 33
<b>Throttle positioning is incorrectly adjusted. Der Vergaser ist nicht korrekt eingestellt. L'accélération n'est pas correctement réglée.</b> キャブレターの調整不良。	<b>Return carburetor back to factory setting then tune engine after break in. Werkseinstellung des Vergaser. Nach dem Einlaufen Vergaser einstellen. Mettez le pointeau sur la position de réglage recommandée par le fabricant.</b> ニードルを工場出荷時設定に戻し、再調整してください。	<b>2-6</b> Page 25
<b>Throttle servo is adjusted improperly. Gas-Servo ist falsch eingestellt. Le servo d'accélération n'est pas correctement installé.</b> サーボリンクエージの調整不良。	<b>Set servo to neutral and reset linkage according to manufacture's radio and model specifications. Stellen Sie das Servo auf die Neutralposition und stellen Sie das Gasgestänge neu ein. Mettez le servo au point neutre et remettez la transmission aux spécifications d'origine du modèle et du système radio.</b> リンクエージの再調整をしてください。	<b>2-1</b> Page 13

**Engine Starts Then Stalls.**  
Motor startet und stirbt dann ab.  
Le moteur démarre puis cale.  
エンジンが始動するがすぐ止まる。

**Clutch problem.**  
Besteht ein Problem mit der Kupplung.  
Avez-vous un Problème d'embrayage.  
クラッチに異常はありませんか。

**Check clutch for damage.**  
Überprüfen Sie die Kupplung auf Schäden.  
Vérifiez que l'embrayage n'est pas endommagé.  
クラッチメンテナンスをしてください。

**Engine is overheated.**  
Der Motor ist überhitzt.  
Le moteur surchauffe.  
エンジンがオーバートしていませんか。

**Allow engine to cool and then restart.**  
Lassen Sie den Motor abkühlen und starten Sie dann erneut.  
Laissez le moteur refroidir puis redémarrez.  
エンジンが冷えるのをまってから再始動します。

**2-3**  
Page 5

**Idle speed is set too low.**  
Standgas zu niedrig.  
La vitesse du ralenti est trop basse.  
アイドリングの設定が低くすぎませんか。

**Adjust the idle speed.**  
Stellen Sie das Standgas neu ein.  
Réglez la vitesse du ralenti.  
アイドリングの調整をします。

**2-4**  
Page 11

**Drivetrain problem.**  
Besteht ein Problem mit dem Antrieb.  
Avez-vous un Problème de transmission.  
駆動系に異常はありませんか。

**Check drivetrain for damage.**  
Überprüfen Sie den Antrieb auf Beschädigungen.  
Vérifiez que la transmission n'est pas endommagée.  
駆動系の点検をします。

**Improper fuel mixture.**  
Ist das Kraftstoff-Gemisch zu alt.  
Le mélange de carburant est périmé.  
燃料を混合してから時間がたっていませんか。

**Make new fuel mixture.**  
Stellen Sie eine neue Mischung her.  
Faites un nouveau mélange de carburant.  
新しい混合燃料を使ってください。

**2-2**  
Page 4

**Engine Operates, But Model Doesn't Move.**  
Motor läuft, aber Auto fährt nicht.  
Le moteur tourne, mais le véhicule ne bouge pas.  
エンジンは始動するが動かない。

**Brakes are on.**  
Klemmt die Bremse.  
Les freins restent collés.  
ブレーキが効いたままになっていませんか。

**Make sure there is no brake drag at neutral.**  
Achten Sie darauf, dass die Bremse nicht schleift.  
Vérifiez bien que le frein n'agit pas au point neutre.  
ニュートラルでブレーキが効かないように調整します。

**Clutch problem.**  
Besteht ein Problem mit der Kupplung.  
Problème d'embrayage.  
クラッチに異常はありませんか。

**Check clutch for damage.**  
Überprüfen Sie die Kupplung auf Schäden.  
Vérifiez que l'embrayage n'est pas endommagé.  
クラッチメンテナンスをしてください。

**Receiver battery capacity is low.**  
Empfängerakku ist leer.  
La capacité de la batterie du récepteur est faible.  
受信機用バッテリーが消耗していませんか？

**Charge receiver battery.**  
Laden Sie den Empfängerakku.  
Rechargez la batterie du récepteur.  
受信機用バッテリーを充電します。

**Drivetrain problem.**  
Besteht ein Problem mit dem Antrieb.  
Problème de transmission.  
駆動系に異常はありませんか。

**Check drivetrain for damage.**  
Überprüfen Sie den Antrieb auf Beschädigungen.  
Vérifiez que la transmission n'est pas endommagée.  
駆動系の点検をします。

**Fail safe system working improperly.**  
Arbeitet die Fail-Safe Einheit korrekt.  
La sécurité redondante ne marche pas correctement.  
フェイルセーフが作動していませんか。

**Make sure fail safe system is working properly.**  
Überprüfen Sie die Fail-Safe Einheit.  
Vérifiez que la sécurité redondante fonctionne correctement.  
フェイルセーフの動作を確認します。

**Binding problem.**  
Stimmt die Sender/Empfänger Verbindung.  
Il se peut que l'association ne soit pas correctement effectuée.  
バインディングが正しく設定されていない。

**Make sure binding is setup properly.**  
Stellen Sie sicher, dass Sender und Empfänger korrekt verbunden sind.  
Vérifiez que l'association est correctement effectuée.  
バインディングの設定を行います。

**Erratic Control.**  
Empfangsprobleme  
Comportement erratique.  
思うようにコントロールできない。

**Weak batteries in transmitter and receiver.**  
Schwache Batterien im Sender oder Empfängerakku.  
Batteries/piles faibles dans l'émetteur et le récepteur.  
送受信機用電池が弱っていませんか。

**Install fresh batteries.**  
Legen Sie neue Batterien ein.  
Mettez de nouvelles batteries/piles.  
電池を交換してください。

**Improper antenna on transmitter or model.**  
Falsch verlegte Antenne (Sender oder Auto)  
L'antenne de l'émetteur ou du modèle ne fonctionne pas.  
アンテナは伸びていますか。

**Fully extend antenna.**  
Ziehen Sie die Antenne vollständig aus.  
Vérifiez le réglage de la tringlerie d'accélération. Dépliez l'antenne au maximum.  
送信機、受信機のアンテナを確実に伸ばしてください。

**Loose connection.**  
Sitzten alle Stecker richtig.  
Les connecteurs ne sont pas correctement mis en place.  
各コネクタが抜け掛かっていますか？

**Reinstall connectors to the receiver.**  
Überprüfen Sie die Steckverbindungen.  
Remettez en place les connecteurs dans le récepteur.  
各コネクタの点検をします。

**4-4**  
Page 21

**Brake does not work.**  
Die Bremse funktioniert nicht.  
Le frein ne fonctionne pas.  
ブレーキが効かない。

**Set servo to neutral and reset linkage according to manufacture's radio and model specifications.**  
Stellen Sie das Servo auf die Neutralposition und stellen Sie das Gasgestänge neu ein.  
Mettez le servo au point neutre et remettez la transmission aux spécifications d'origine du modèle et du système radio.  
リンクージの再調整をしてください。





## Maintenance Chart Tableau d'entretien Wartungs-Übersicht メンテナンス項目

For maintenance schedule, refer to right side of the chart. After running, clean the chassis and check all moving parts for damage. If any parts are broken or damaged, repair or replace them before the next operation. Regular maintenance is necessary to maintain performance of the model.

Um die Wartungsintervalle zu sehen, schauen Sie bitte in die untenstehende Tabelle. Überprüfen Sie nach dem Fahren das Chassis, reinigen Sie es und schauen Sie, dass keine Teile beschädigt sind. Falls doch, reparieren oder tauschen Sie diese vor der nächsten Fahrt. Regelmäßige Wartung ist nötig, um Schäden vorzubeugen und die Leistungsfähigkeit des Autos zu behalten.











Pour le programme de l'entretien, reportez-vous au côté droit du tableau. Après l'utilisation, nettoyez le châssis et vérifiez toutes les pièces mobiles pour vérifier qu'elles ne sont pas endommagées. Si des pièces sont cassées ou endommagées, réparez-les ou remplacez-les avant la prochaine utilisation. Un entretien régulier est nécessaire pour prévenir les dommages au véhicule et préserver ses performances.

メンテナンス時期は参考走行時間です。走行条件によりメンテナンス時期は異なります。

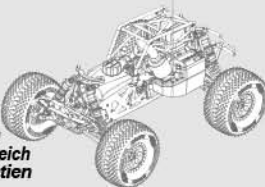
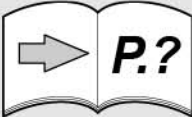
R/Cカー走行後はR/Cカーを掃除しながら各部パーツの点検と動作確認を行います。

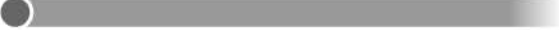
パーツが破損、磨耗しているときはパーツの交換を行うなど、次回の走行に備えてメンテナンスを行います。

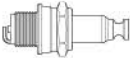
メンテナンスを行わないとR/Cカー本来の性能が発揮されずR/Cカーが壊れる原因ともなりますので、走行後は必ずR/Cカーのメンテナンスを行って走行をお楽しみください。

 <b>x1</b> Every 1 Tank Nach 1 Tankfüllung. Tous les réservoirs 毎1タンク走行後	 <b>x5</b> Every 5 Tanks Nach 5 Tankfüllungen. Tous les 5 réservoirs 毎5タンク走行後	 <b>x10</b> Every 10 Tanks Nach 10 Tankfüllungen. Tous les 10 réservoirs 毎10タンク走行後	 <b>Maintenance Item</b> Zu wartender Bereich Élément d'entretien メンテナンス項目 	 <b>P.?</b> Reference Section Abschnitt in der Anleitung Section de référence 参照ページ
<b>Every 2-3 tanks in dirty conditions.</b> <b>Alle 2-3 Tanks wenn es sehr staubig ist.</b> <b>Tous les 2 à 3 réservoirs si les conditions sont sales.</b> ホコリの多い所では2~3タンク走行毎 			<b>Air Filter Maintenance</b> <b>Wartung des Luftfilters</b> <b>Entretien du filtre à air</b> エアフィルターのメンテナンス 	<b>Page 16 4-1</b>
			<b>Pull Starter Maintenance</b> <b>Seilzugstarter</b> <b>Entretien du lanceur</b> プルスターターのメンテナンス 	<b>Page 17 4-2</b>
			<b>Spark Plug Check</b> <b>Überprüfen der Zündkerze</b> <b>Vérification de la bougie</b> スパークプラグのチェック 	<b>Page 20 4-3</b>
			<b>OCTANE 15CC ENGINE</b> <b>OCTANE 15ccm MOTOR</b> <b>Moteur Octane 15cc</b> <b>OCTANE 15cc エンジン</b> 	<b>Page 21 4-4</b>

## Engine Dimensions Abmessungen des Motors Dimensions du moteur エンジン各部寸法

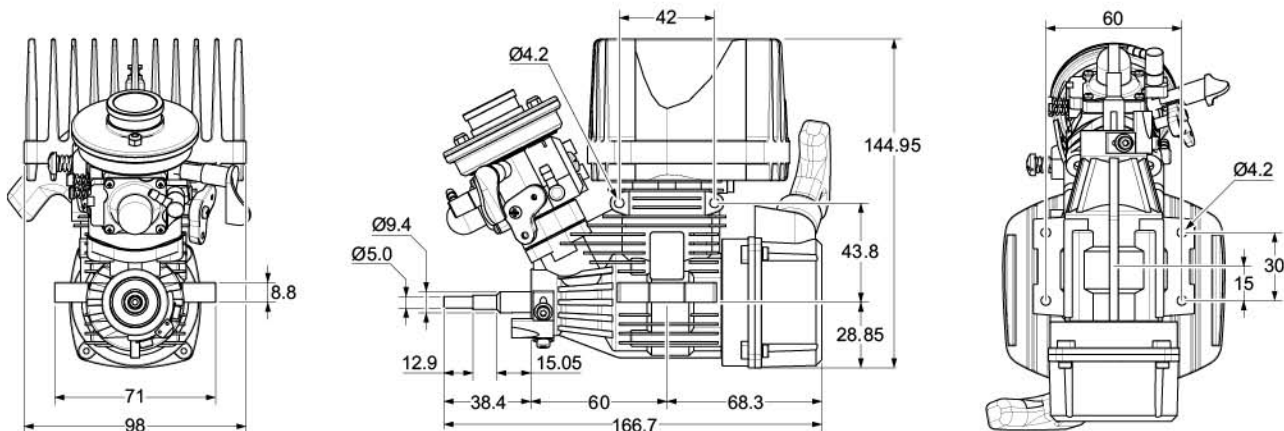

**Tools** *Werkzeuge* *Outils* *工具*

Tools needed for assembly (sold separately).  
 Zum Zusammenbau benötigtes Werkzeug. Separat erhältlich.  
 Outils nécessaires pour la mise en place, vendus séparément.  
 本製品を組立てるには下記の工具が必要です。別途用意します。

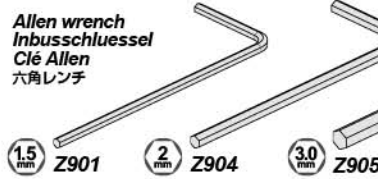
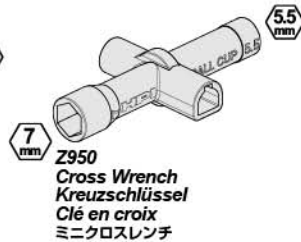
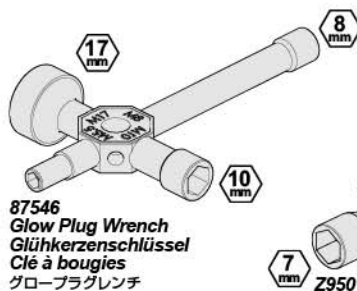
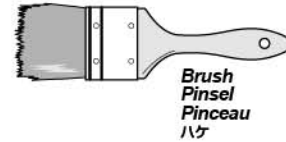
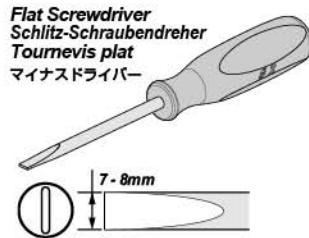
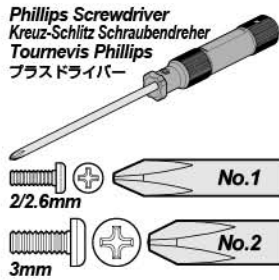

**Included Items** *Enthaltenes Werkzeug* *Éléments inclus* *キットに入っている工具*

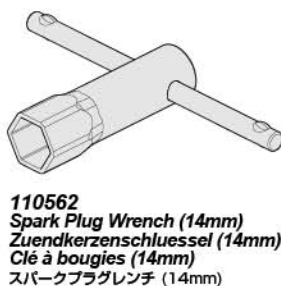

Dirt is the biggest enemy of a gasoline engine. Proper air filter maintenance is one of the most important factors that will affect your engines longevity. We recommend cleaning the element after every operation. It is always a good habit to check the element after every run to make sure it is properly seated in the filter body. The body needs to be fully seated onto the carburetor. Never operate the engine without an air filter.

Schmutz ist der größte Feind des Motors und die korrekte Wartung des Luftfilters ist einer der wichtigsten Punkte für ein langes Motorleben. Wir empfehlen, dass Sie den Luftfilter nach jeder Fahrt reinigen. Es ist eine gute Angewohnheit den Luftfilter nach jeder Fahrt zu überprüfen und auf den korrekten Sitz auf dem Vergaser achten. Starten Sie den Motor niemals ohne Luftfilter.

La saleté est le pire ennemi d'un moteur essence, et l'entretien correct du filtre à air est un des facteurs les plus importants qui aient un effet sur la longévité de votre moteur. Nous vous conseillons de nettoyer l'élément après chaque utilisation. C'est toujours une bonne habitude de vérifier l'élément après chaque utilisation pour vous assurer qu'il est correctement installé dans le boîtier du filtre et que celui-ci a une bonne assise sur le carburateur. Ne faites jamais fonctionner le moteur sans filtre à air.

エンジンにとって大敵であるホコリや泥からエンジンを守るためにエアフィルターのメンテナンスを走行毎に行います。エアフィルターを取り付けない状態では、決してエンジンを始動しないでください。

### Cleaning the Filter Element Reinigung des Luftfilterelements Nettoyage du filtre à air エアフィルターの洗浄

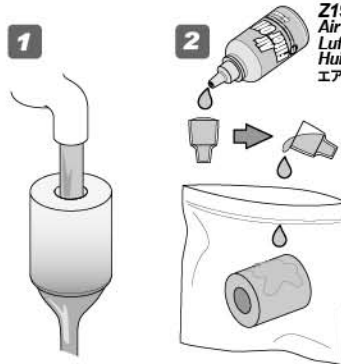

**Z190**  
Air Filter Oil  
Luftfilter Öl  
Huile p. filtre à air  
エアフィルターオイル

**Use one capful of air filter oil.**  
Verwenden Sie eine Kappe Luftfilteröl.  
Utilisez un bouchon d'huile à filtre à air.  
● キャップ1杯のエアフィルターオイルを使用します。

Clean with soap and water. Be sure to rinse filter from the inside to outside. After drying reapply air filter oil. To re-coat the air filter with oil, place the element in a plastic bag with several drops of air filter oil. Using your fingers, work the oil into the element to ensure it is evenly distributed.

Reinigen Sie das Filterelement mit Seife und Wasser. Achten Sie darauf es von Innen nach Außen zu spülen. Ölen Sie es nach dem Trocknen. Zum Ölen geben Sie das Filterelement mit ein paar Tropfen Luftfilteröl in eine Plastiktüte und kneten es gründlich durch bis das Öl gleichmäßig verteilt ist.

Nettoyez avec du savon et de l'eau. Faites bien attention à rincer depuis l'intérieur du filtre vers l'extérieur. Après séchage, remettez de l'huile à filtre à air. Pour réimprégner le filtre avec l'huile, placez l'élément filtrant dans un sac en plastique avec plusieurs gouttes d'huile pour filtre à air. À l'aide de vos doigts, malaxez l'huile pour qu'elle pénètre à l'intérieur de l'élément, en vous assurant qu'elle est régulièrement répartie.

中性洗剤でエアフィルターエレメントの内側から外側に汚れを出すように洗い流した後、エアフィルターエレメントを絞り余分な水分を取り除き乾燥させます。エアフィルターオイルをエアフィルターエレメント全体にいきわたるように塗布します。



**Attention**  
**Achtung**  
**Attention**  
**注意**

If the air filter falls off, you must stop the engine immediately.  
Falls der Luftfilter abfällt, müssen Sie sofort den Motor stoppen.  
Si le filtre à air tombe, vous devez immédiatement arrêter le moteur.  
走行中にエアフィルターが外れた場合はすぐに走行をやめエンジンを停止してください。

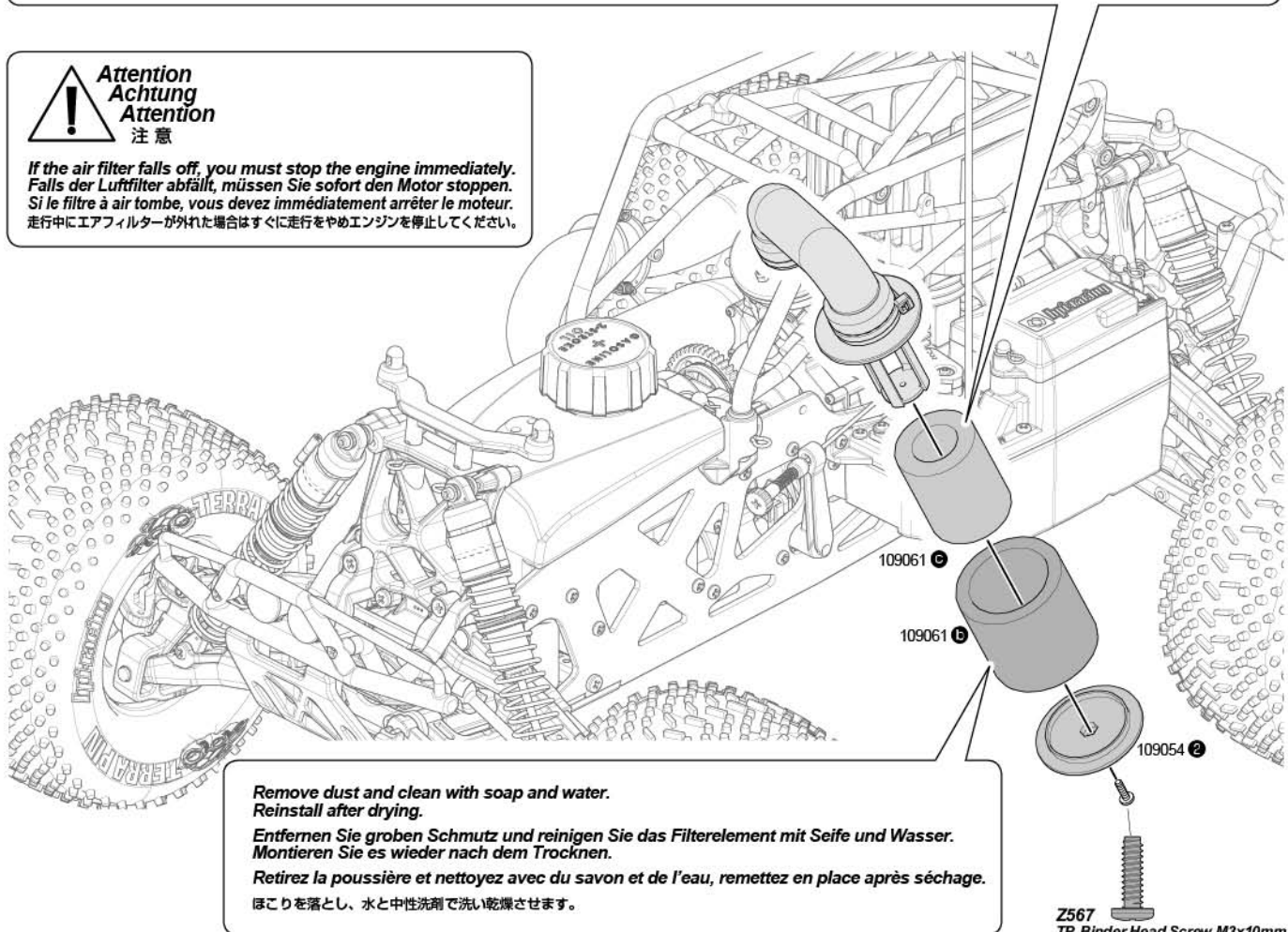

Remove dust and clean with soap and water.  
Reinstall after drying.

Entfernen Sie groben Schmutz und reinigen Sie das Filterelement mit Seife und Wasser.  
Montieren Sie es wieder nach dem Trocknen.

Retirez la poussière et nettoyez avec du savon et de l'eau, remettez en place après séchage.  
ほこりを落とし、水と中性洗剤で洗い乾燥させます。

**Z567**  
TP. Binder Head Screw M3x10mm

# 4-2

## Pull Starter Maintenance Seilzugstarter

## Entretien du lanceur ブルスターターのメンテナンス

If sand or dirt gets stuck in the pull starter, remove the cover and clean it.  
 Falls sich Sand oder Schmutz im Seilzugstarter verfangen sollte, demontieren Sie die Abdeckung und reinigen Sie den Starter.  
 Si du sable ou de la terre venait à se coincer dans le lanceur, retirez le couvercle et nettoyez.  
 ブルスターターに砂が詰まると動作しなくなり、エンジン始動が出来なくなります。走行後はブルスターターを分解掃除をします。

Phillips Screwdriver  
Kreuz-Schlitz Schraubendreher  
Tournevis Phillips  
プラスドライバー



No. 1  
2/2.6mm

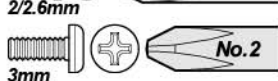

No. 2  
3mm

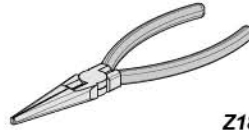

Needle Nosed Pliers  
Flachzange  
Pince à bec fin  
ラジオペンチ



Z186  
Pro Thread Lock (Red)  
Schraubensicherungslack (Rot)  
Frein à filet pro (Rouge)  
ネジロック剤 (レッド)



Oil Spray  
Oil-Spray  
Vaporisateur  
d'huile  
潤滑オイルスプレー



9062 (US,EU)  
9063 (JP)  
Nitro Car Cleaner  
Nitro-Car Reiniger  
Nettoyant Nitro Car  
ナイトロカークリーナー

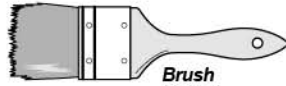

Brush  
Pinsel  
Pinceau  
ハケ



Rag  
Putzlappen  
Chiffon  
ウエス

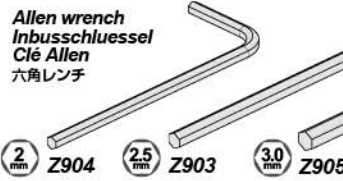

Allen wrench  
Inbusschlüssel  
Clé Allen  
六角レンチ

! If pull starter does not spin freely, refer to the pull starter maintenance section.  
 Wenn sich der Seilzugstarter nicht frei drehen kann, schauen Sie im Abschnitt zur Reinigung des Seilzugstarters nach.  
 Si le lanceur ne tourne pas librement, consultez la section d'entretien du lanceur.  
 ブルスターターがスムーズに回らない場合は、メンテナンスを行ってください。

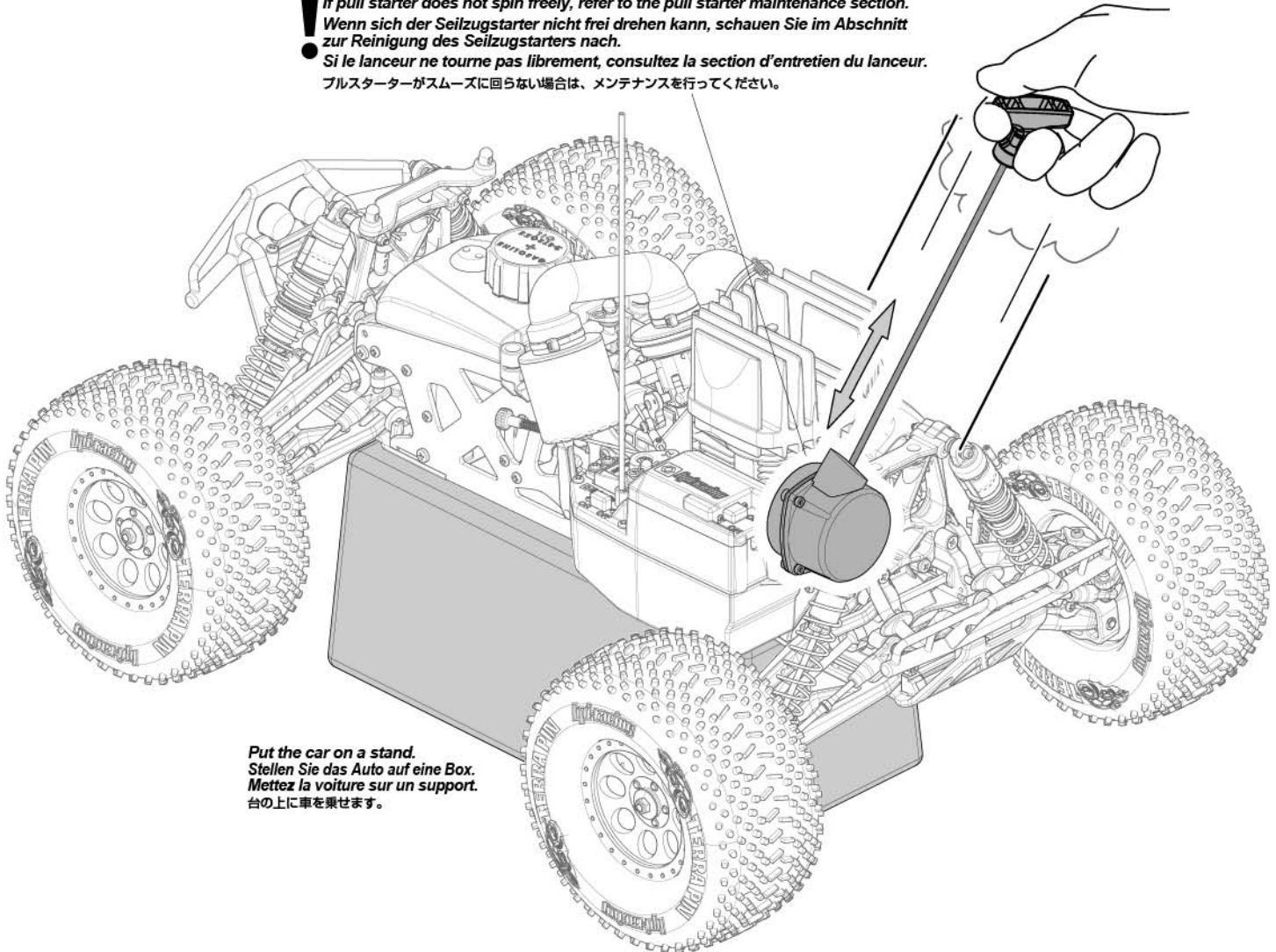

Put the car on a stand.  
Stellen Sie das Auto auf eine Box.  
Mettez la voiture sur un support.  
台の上に車を乗せます。

1

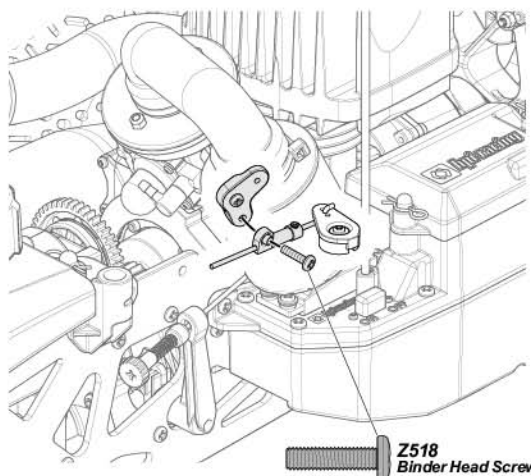

**Z518**  
Binder Head Screw M3x12mm

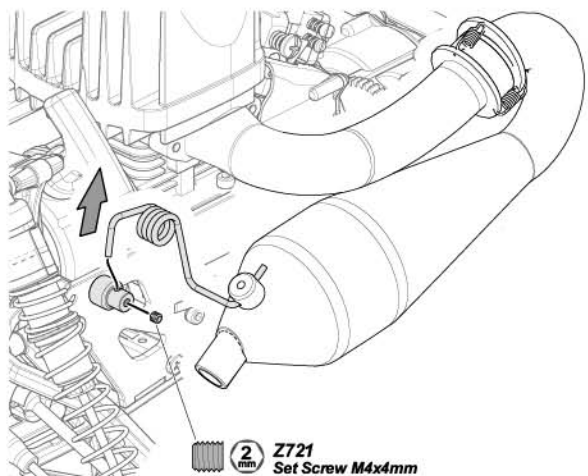

**Z721**  
Set Screw M4x4mm

2

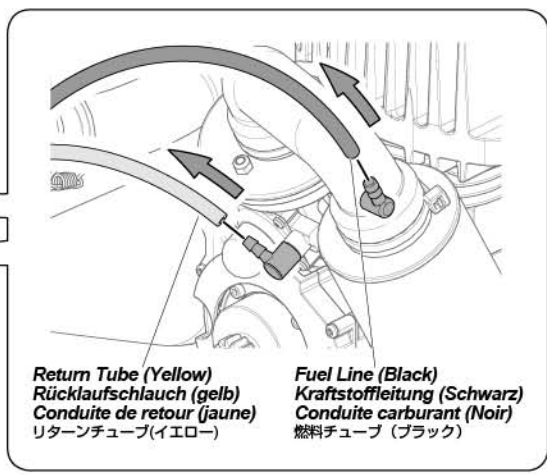
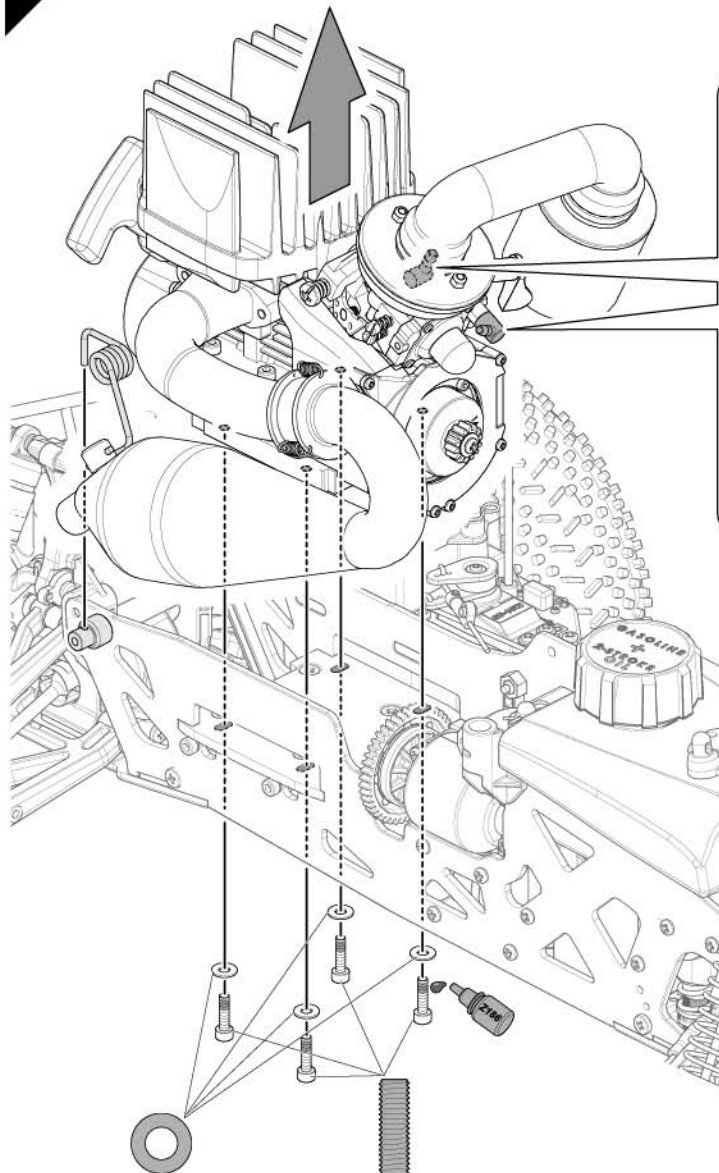

**Return Tube (Yellow)**  
Rücklaufschlauch (gelb)  
Conduite de retour (jaune)  
リターンチューブ(イエロー)

**Fuel Line (Black)**  
Kraftstoffleitung (Schwarz)  
Conduite carburant (Noir)  
燃料チューブ (ブラック)

**Z823**  
Washer 4x8x1.2mm

**94506**  
Cap Head Screw M4x15mm

3 mm



Installation is reverse of removal.  
Der Einbau erfolgt in umgekehrter Reihenfolge zum Ausbau.  
L'ordre d'installation est inverse de l'ordre de démontage.  
組み立ては取り外しの逆の手順で行います。



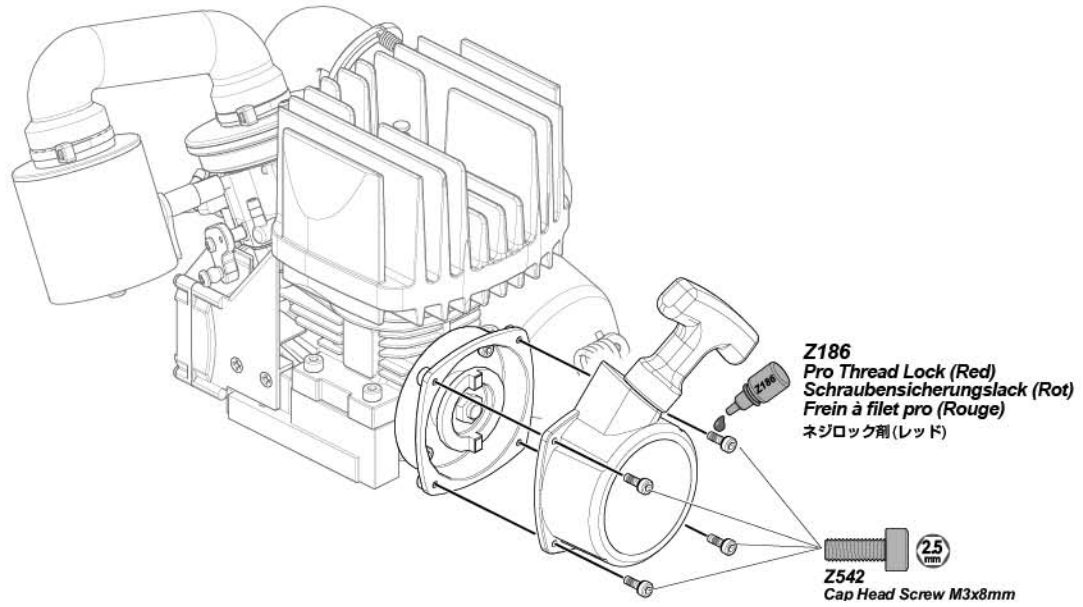

**Cleaning the Pull Starter** *Reinigen des Seilzugstarters* *Nettoyage du lanceur* *プルスターターの清掃*

**Clean each part so that it moves smoothly.**  
*Reinigen Sie alle Teile, so dass sich alles leicht bewegen lässt.*  
*Nettoyez toutes les pièces de manière à ce qu'elles se déplacent en douceur.*  
各パーツがスムーズに動くように汚れを取り除いてください。

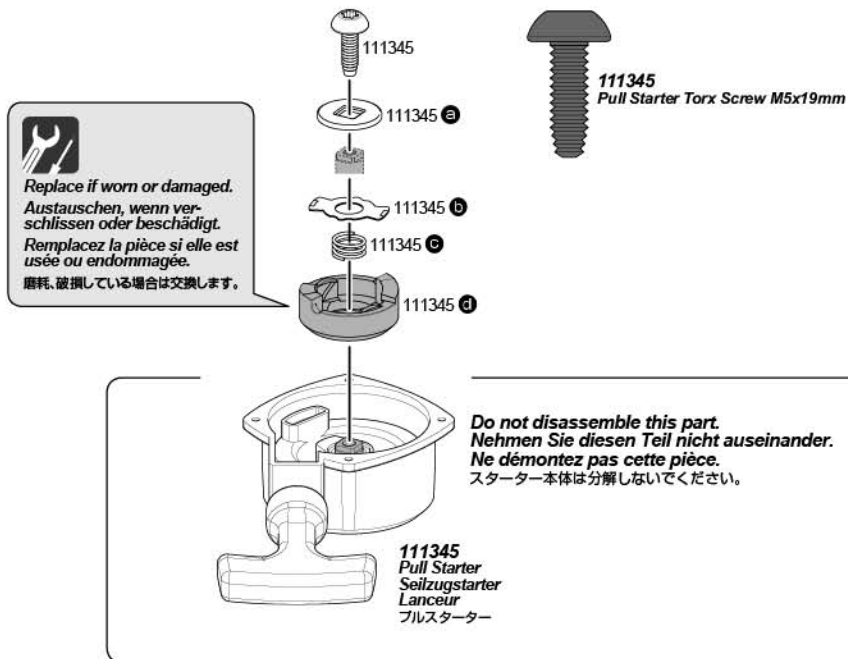

**Installation is reverse of removal.**  
*Der Einbau erfolgt in umgekehrter Reihenfolge zum Ausbau.*  
*L'ordre d'installation est inverse de l'ordre de démontage.*  
組み立ては取り外しの逆の手順で行います。

# 4-3

## Spark Plug Check Überprüfen der Zündkerze

## Vérification de la bougie スパークプラグのチェック

Remove the spark plug from the engine and insert the spark plug into the spark plug boot. Touch the spark plug thread against the heatsink head. Pull the pullstart and check if plug is firing.  
Schrauben Sie die Zündkerze aus dem Motor und stecken Sie sie in den Kerzenstecker. Legen Sie die Kerze so hin, dass das Gewinde den Kühlkörper den Motors berührt. Ziehen Sie am Seilzugstarter und achten Sie darauf, ob die Kerze zündet.  
Retirez la bougie du moteur, insérez-la dans le connecteur de bougie. Faites toucher le filetage de la bougie et le carter de refroidissement. Tirez le lanceur et vérifiez l'étincelage de la bougie.  
スパークプラグを取り外しプラグキャップに取り付けます。スパークプラグの電極をヒートシンクヘッドに触れた状態でプルスタートを引きます。このとき電極部分に火花が出ていれば、スパークプラグとイグニッションシステムは正常に動作していることが確認できます。

Check if spark plug is firing.  
Achten Sie darauf ob die Kerze zündet.  
Vérifiez l'étincelage de la bougie.  
火花が出ているか確認します。

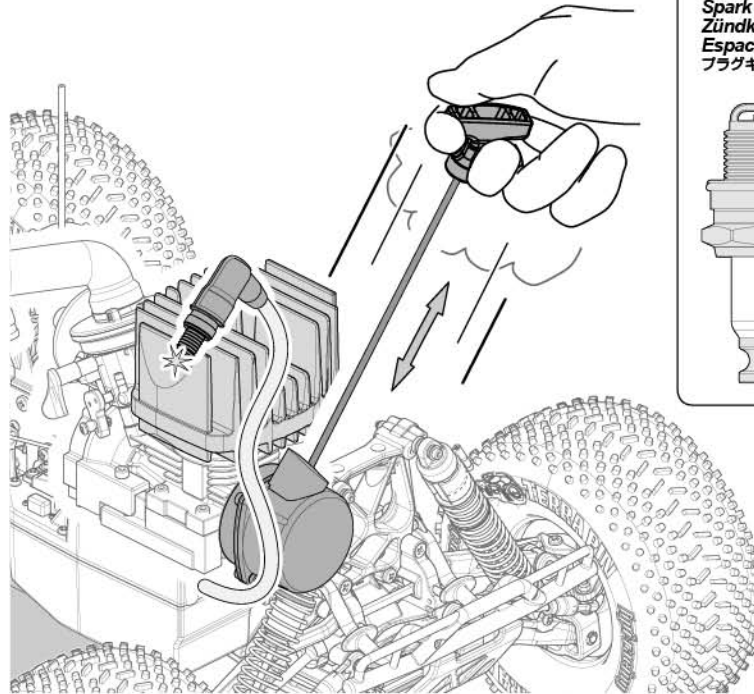
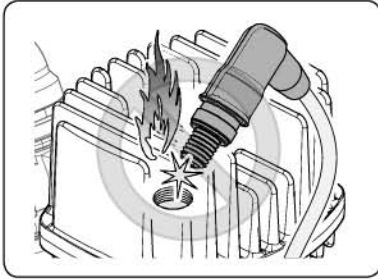
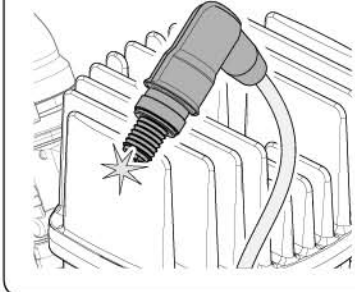

Spark Plug Gap  
Zündkerzenabstand  
Espace de bougie d'allumage  
プラグギャップ

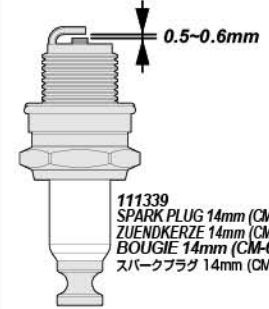

111339  
SPARK PLUG 14mm (CM-6)  
ZUENDKERZE 14mm (CM-6)  
BOUGIE 14mm (CM-6)  
スパークプラグ 14mm (CM-6)

### Flooded Engine Agesoffener Motor Moteur noyé オーバーチャーク

If there is too much fuel in the cylinder, the engine will not start. Follow the steps below to remove excess fuel from the cylinder.  
Falls zuviel Kraftstoff im Zylinder ist, kann der Motor nicht starten. Folgen Sie den unten beschriebenen Schritten um den überflüssigen Kraftstoff zu entfernen.  
S'il y a trop de carburant dans le cylindre, le moteur ne démarrera pas. Suivez les étapes ci-dessous pour retirer le carburant en excédent dans le cylindre.  
燃料を多く送りすぎるとエンジン内に燃料があふれ、エンジン始動ができなくなります。次の手順でエンジン内の燃料を取り除いてください。

- 1 Remove the spark plug and pull the starter cord several times to remove excess fuel.  
Entfernen Sie die Zündkerze und ziehen Sie mehrmals am Seilzugstarter um den überflüssigen Kraftstoff zu entfernen.  
Retirez la bougie d'allumage et tirez le lanceur plusieurs fois pour faire partir l'excédent de carburant.

スパークプラグを取り外し、プルスターターを数回引き、エンジン内にあふれた燃料を抜き取ります。この時プラグ穴から燃料が吹き出すの目にはいらないように注意します。

- 2 Reinstall the spark plug.  
Montieren Sie anschließend wieder die Zündkerze.  
Remettez la bougie en place.

燃料が抜けた後、再びスパークプラグを取り付けます。

111339  
SPARK PLUG 14mm (CM-6)  
ZUENDKERZE 14mm (CM-6)  
BOUGIE 14mm (CM-6)  
スパークプラグ 14mm (CM-6)

110562  
Spark Plug Wrench (14mm)  
Zuendkerzenschlüssel (14mm)  
Clé à bougies (14mm)  
スパークプラグレンチ (14mm)

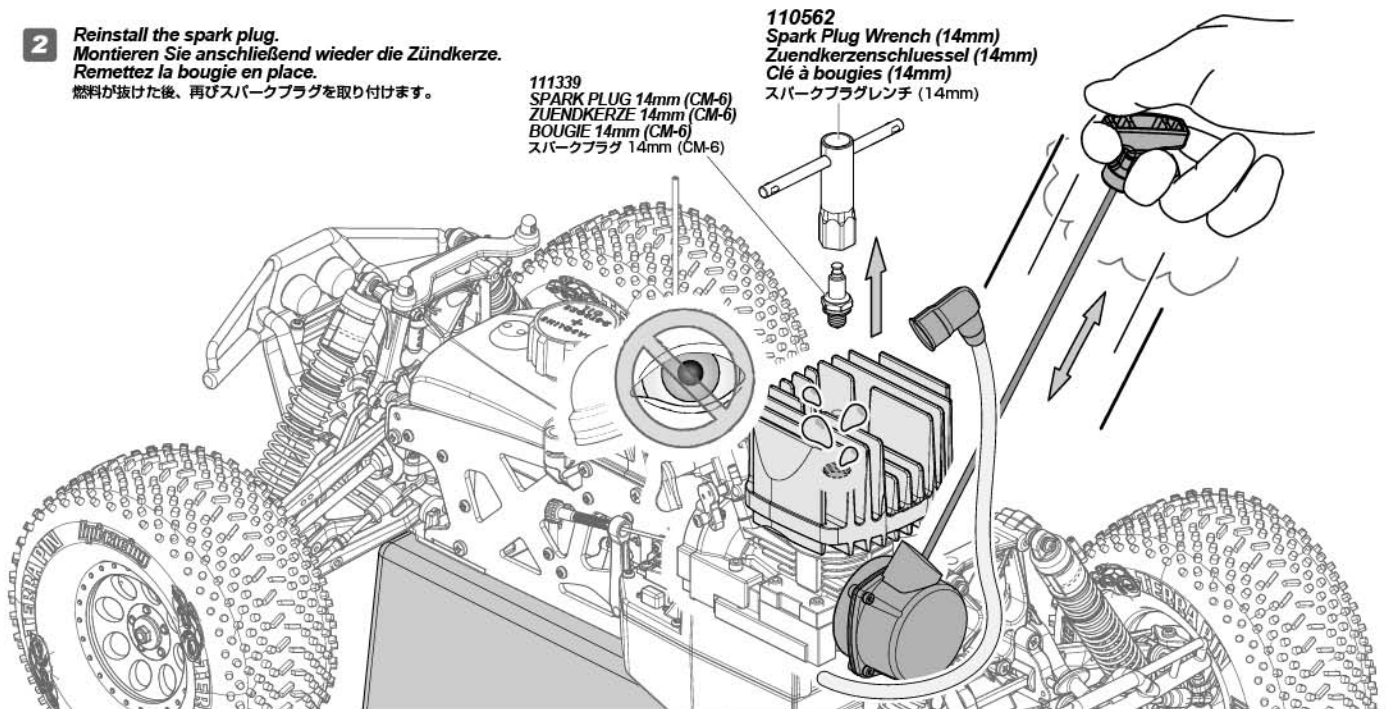

Check engine for damage and proper operation. Repair or replace if damaged.

Überprüfen Sie den Motor auf Beschädigungen. Tauschen Sie defekte Teile aus.

Vérifiez que le moteur n'est pas endommagé et qu'il fonctionne correctement. Réparez-le ou faites un entretien s'il est abîmé.

走行後はエンジンを外観から観察して痛んでいないか確認します。

パーツが破損していたり正常に機能しない場合はメンテナンスを行います。

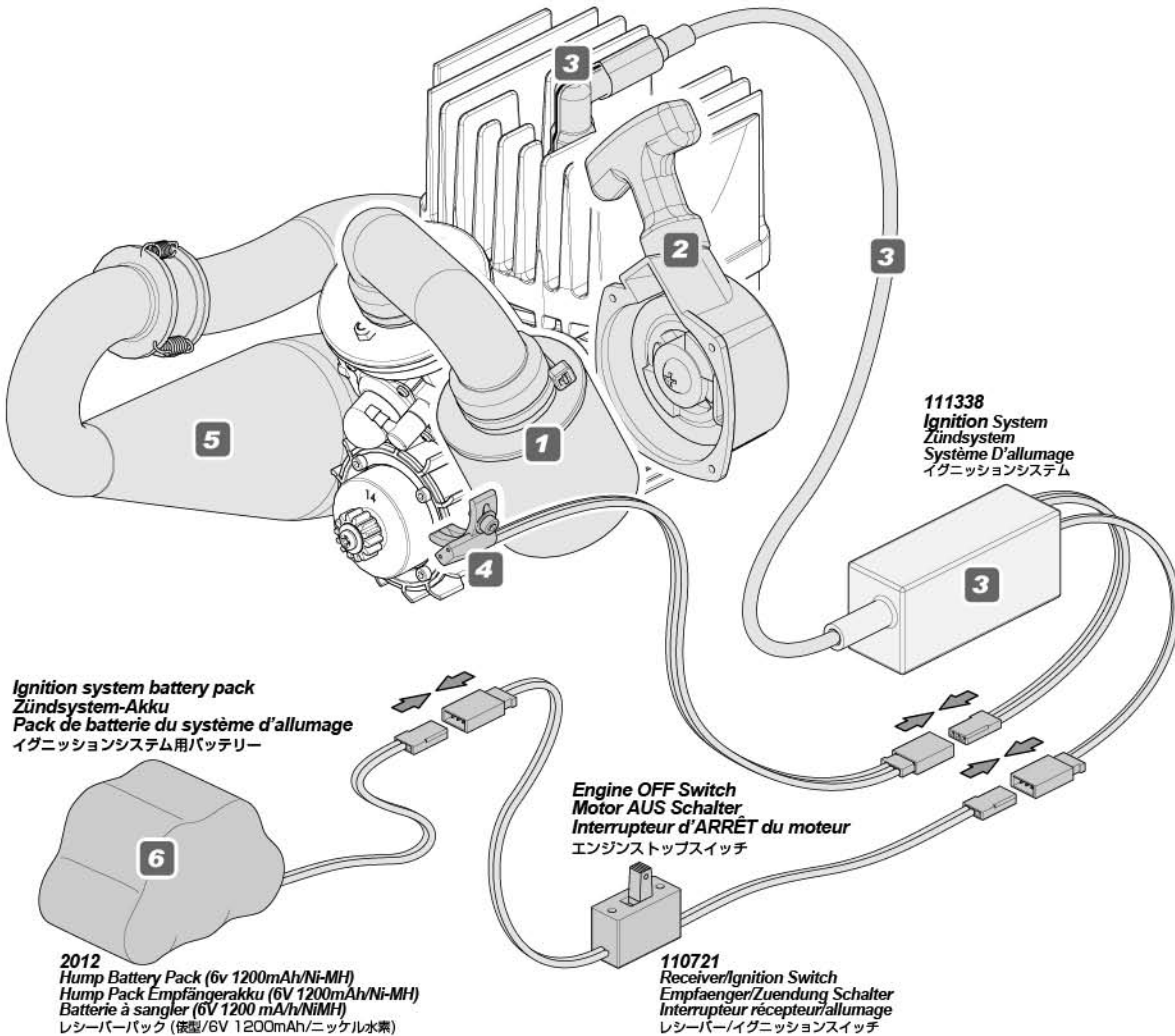
**Check Point Checkliste Points de vérification チェックポイント**

- 1** Check the air filter for dirt. Clean and re-oil if necessary.  
Achten Sie darauf, dass der Luftfilter sauber ist. Reinigen und ölen Sie ihn, wenn nötig.  
Vérifiez que le filtre à air n'est pas sale. Nettoyez-le et huilez-le de nouveau si nécessaire.  
エアフィルターの状態を確認し、汚れているようでしたらメンテナンスをします。
- 2** Check the pull starter for debris. Clean and perform maintenance if needed.  
Achten Sie darauf, dass der Seilzugstarter sauber ist. Reinigen Sie ihn falls nötig.  
Vérifiez que le lanceur ne contient pas de débris. Nettoyez-le et effectuez un entretien.  
スターターの動作確認をし、動きが悪いようでしたらメンテナンスをします。
- 3** Check the spark plug, ignition system and spark plug wire for any wear or damage.  
Überprüfen Sie die Zündkerze, das Zündsystem und das Zündkabel auf Abnutzung oder Beschädigungen.  
Vérifiez qu'il n'y a ni usure ni dommage à la bougie, au système d'allumage et au câblage de la bougie.  
スパークプラグ、イグニッションシステム、スパークプラグワイヤーの動作確認をします。
- 4** Check the timing sensor and wire for any wear or damage. The timing sensor should not be loose.  
Überprüfen Sie den Timing-Sensor und das Kabel auf Abnutzung oder Beschädigung. Der Timing-Sensor darf nicht locker sitzen.  
Vérifiez qu'il n'y a ni usure ni dommage au capteur d'allumage ou à son câble. Le capteur d'allumage ne doit pas être libre.  
回転センサーの動作確認をします。
- 5** Check the exhaust pipe for any damage.  
Überprüfen Sie den Auspuff auf Beschädigungen.  
Vérifiez que le pot d'échappement n'est pas endommagé.  
マフラーの状態を確認します。
- 6** Check and make sure the ignition system battery pack is fully charged.  
Stellen Sie sicher, dass der Zündsystem-Akku vollständig geladen ist.  
Vérifiez soigneusement que le pack de batteries du système d'allumage est bien chargé.  
イグニッションシステム用バッテリーの充電を確認します。

There comes a time when your engine just won't provide the performance it did when it was new. When that time comes a rebuild is in order. Follow the steps below to disassemble, repair and then reassemble the engine.

Eines Tages wird Ihr Motor nicht mehr die Leistung bringen, die er bis dahin gebracht hat. Wenn dies der Fall ist, muss der Motor überholt werden. Folgen Sie den unten aufgeführten Schritten, um den Motor zu zerlegen, zu reparieren und ihn wieder zusammen zu bauen.

Il arrive un moment où votre moteur ne donne plus les mêmes performances qu'à l'état neuf. Quand ce moment arrive il est temps de le refaire. Suivez les étapes ci-dessous pour le démonter, le réparer puis le remonter.

エンジンが新品時と同等の性能を発揮しないと感じたときは、エンジンのリビルドを行います。下記の手順を参考に分解、修理及び組み立てをしてください。

Flat Screwdriver  
Schlitz-Schraubendreher  
Tournevis plat  
マイナスドライバー

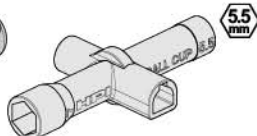
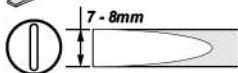

Z950  
Cross Wrench  
Kreuzschlüssel  
Clé en croix  
ミニクロスレンチ

5.5mm



Z186  
Pro Thread Lock (Red)  
Schraubensicherungslack (Rot)  
Frein à filet pro (Rouge)  
ネジロック剤(レッド)



Oil Spray  
Öl-Spray  
Vaporisateur d'huile  
潤滑オイルスプレー



9062 (US,EU)  
9063 (JP)  
Nitro Car Cleaner  
Nitro-Car Reiniger  
Nettoyant Nitro Car  
ナイトロカークリーナー

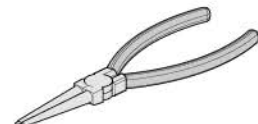

Internal snap ring plier  
Sicherungsringzange  
Pince à circlips intérieure  
スナップリングプライヤー



Thin object (such as a paperclip)  
Dünner Draht (z.B. eine Büroklammer)  
Objet mince (comme un trombone)  
クリップなどの細長い棒

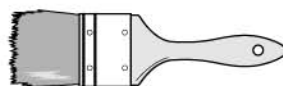

Brush  
Pinzel  
Pinceau  
ハケ



Rag  
Putzlappe  
Chiffon  
ウエス

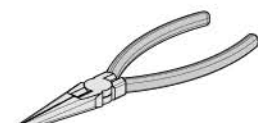

Needle Nosed Pliers  
Flachzange  
Pince à bec fin  
ラジオペンチ

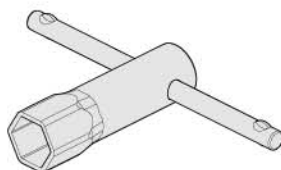

110562  
Spark Plug Wrench (14mm)  
Zuendkerzenschlüssel (14mm)  
Clé à bougies (14mm)  
スパークプラグレンチ (14mm)

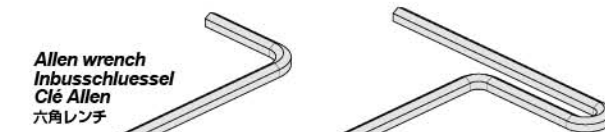

Allen wrench  
Inbusschlüssel  
Clé Allen  
六角レンチ

2.5mm Z903

4.0mm Z908

1

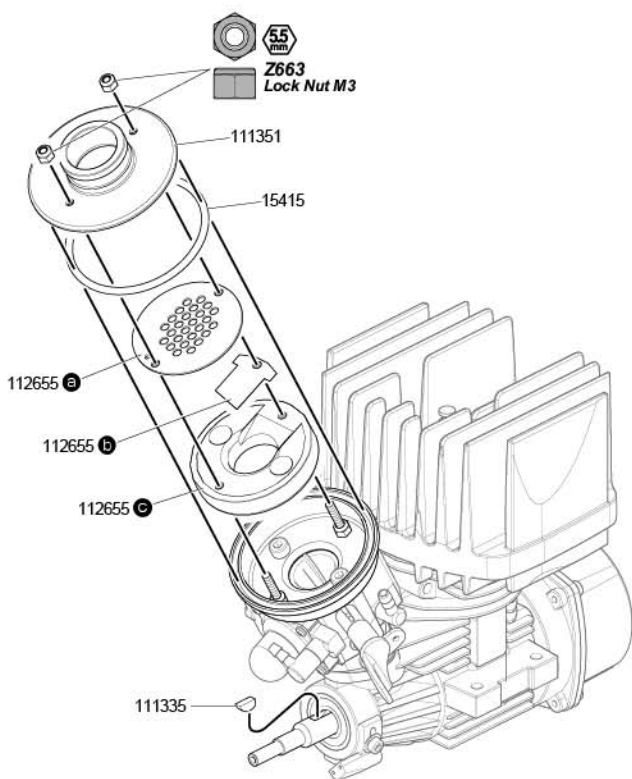

Z663  
Lock Nut M3

111351  
15415

112655 a

112655 b

112655 c

111335



112933  
Cap Head Screw M5x50mm

15465

111337 a

111337 b

111337 c

2

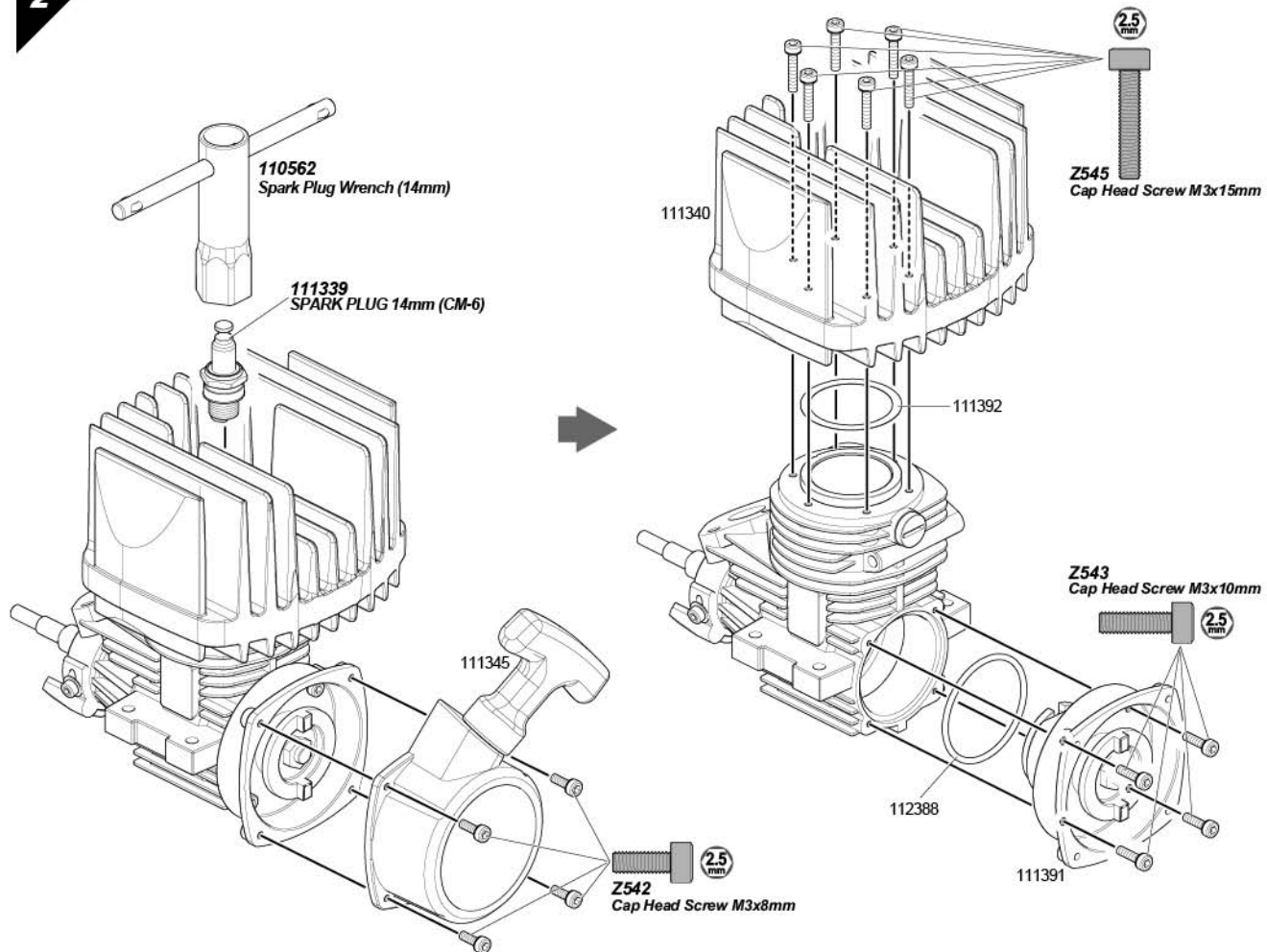

3

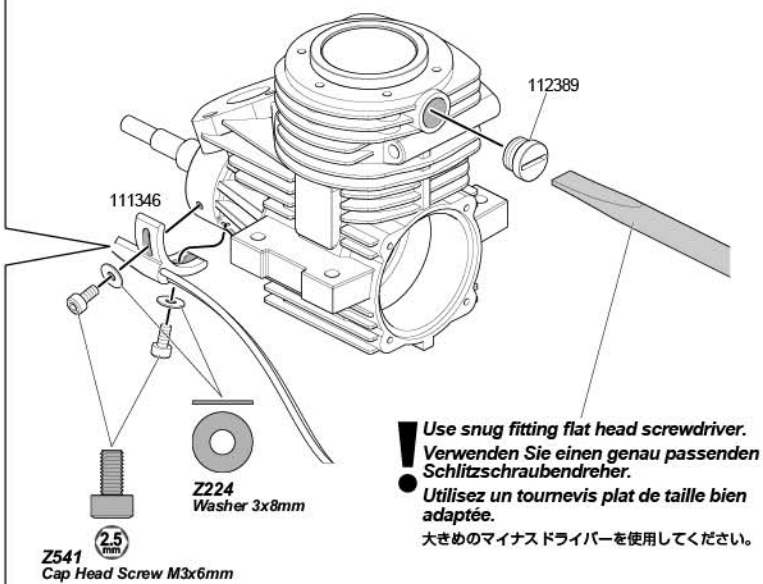
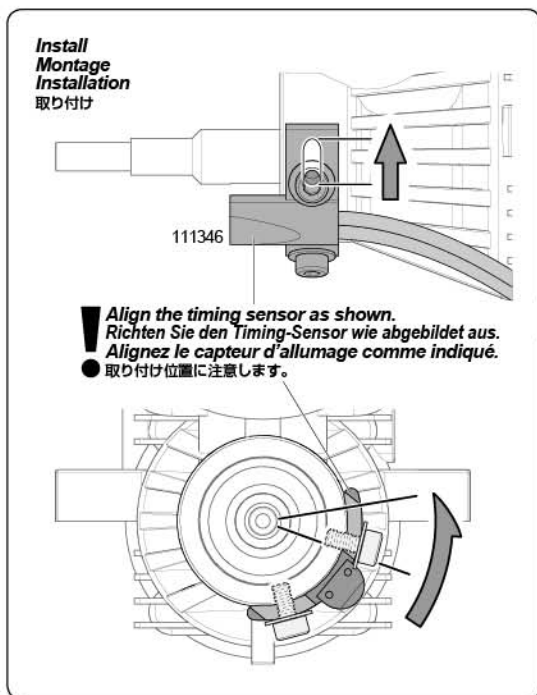



4

! Rotate the crankcase to set the piston at its highest point.  
 ● Drehen Sie an der Kurbelwelle um den Kolben in die höchste Position zu bringen.  
 ● Faites tourner le vilebrequin pour que le piston soit dans sa position la plus haute.  
 ● ピストンの位置を最上部にしておきます。

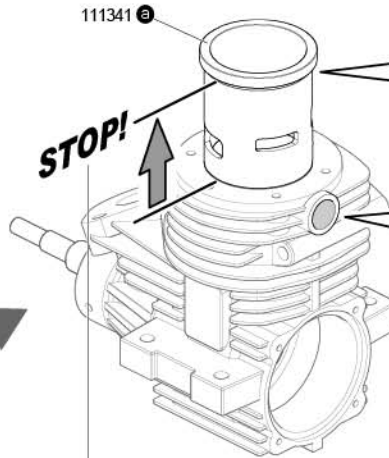
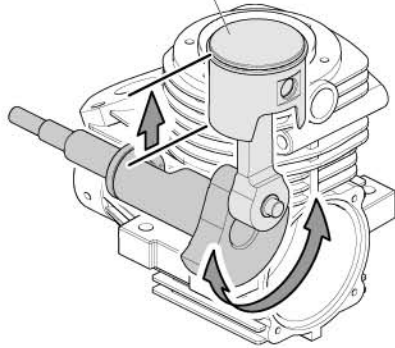

! To avoid damage, do not rotate the cylinder sleeve.  
 ● Um Beschädigungen zu vermeiden, sollten Sie die Laubbuchse nicht verdrehen.  
 ● Ne faites pas tourner la chemise afin d'éviter tout dommage.  
 ● シリンダーを図の位置まで真っ直ぐ引き上げます。

! Do not completely remove  
 ● Nicht vollständig entfernen.  
 ● Ne la retirez pas complètement.  
 ● ココで止めます。

**STOP!**

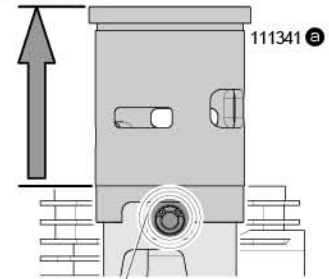

! Pull the cylinder sleeve up until you can see the snap ring.  
 ● Ziehen Sie die Laubbuchse nach oben bis Sie den Sicherungsring sehen können.  
 ● Tirez la chemise vers le haut jusqu'à ce que vous puissiez voir le circlip.  
 ● スナップリングが見えるまでシリンダーを抜き取らない様に注意しながら引き上げます。

5

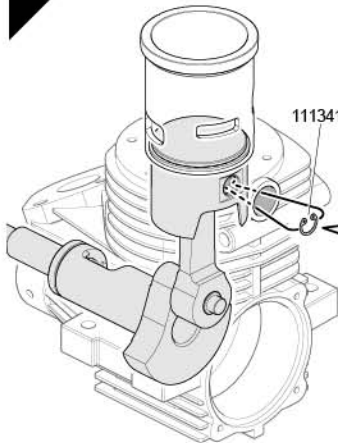

111341 Ⓒ

! Use internal snap ring pliers to remove snap ring.  
 ● Verwenden Sie eine Sicherungsringzange um den Sicherungsring zu entfernen.  
 ● Utilisez la pince à circlips pour retirer celui-ci.  
 ● スナップリングプライヤーを使用してください。

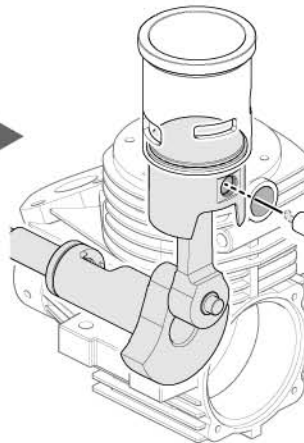

! Bend to make a small hook.  
 ● Zu einem kleinen Haken biegen.  
 ● Tordez pour faire un petit crochet.  
 ● 先端を少し曲げます。

! Thin object (such as a paperclip)  
 ● Dünner Draht (z.B. eine Büroklammer)  
 ● Objet mince (comme un trombone)  
 ● クリップなどの細長い棒

6

! Facing Intake Port  
 ● Richtung Einlassöffnung  
 ● Face à l'admission  
 ● 吸気側

! Note Direction.  
 ● Richtung beachten  
 ● Notez bien la direction.  
 ● 向きに注意します。

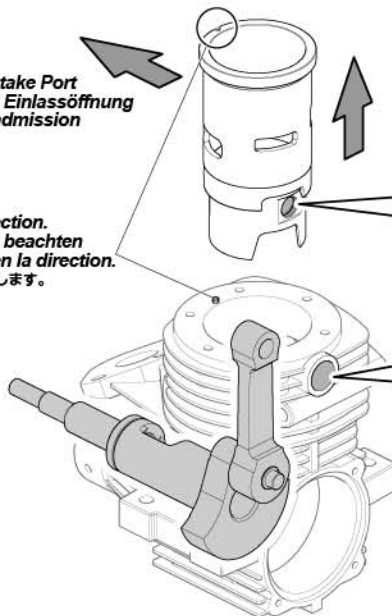

! Install  
 ● Montage  
 ● Installation  
 ● 取り付け

**STOP!**

! Do not completely remove  
 ● Nicht vollständig entfernen.  
 ● Ne la retirez pas complètement.  
 ● ココで止めます。

7

**Check piston and cylinder for wear or damage. Replace if necessary.**  
**Überprüfen Sie den Kolben und Zylinder auf Beschädigungen und Abnutzung, und tauschen Sie diese, wenn nötig.**  
**Vérifiez que le piston et le cylindre ne soient pas usés, et remplacez-les si nécessaire.**

● 傷や破損している時は、新品に交換してください。

**Install  
Montage  
Installation**  
取り付け

**Note Direction.  
Richtung beachten  
Notez bien la direction.**  
● 向きに注意します。

**Compression piston ring.  
Kolbenring zusammendrücken.  
Comprimez le segment.**  
● ピストンリングを押さえ付けます。

**Note Direction.  
Richtung beachten  
Notez bien la direction.**  
● 向きに注意します。

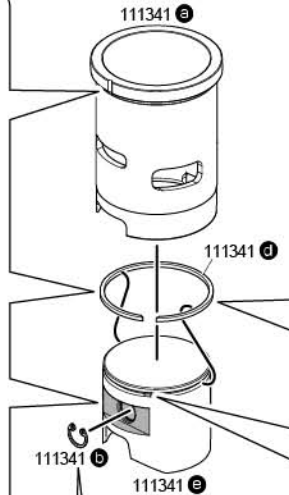
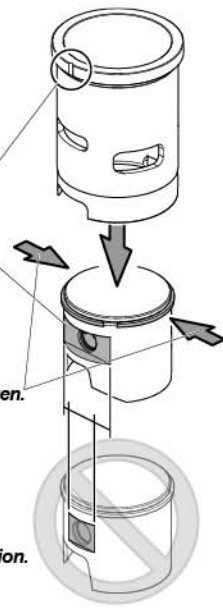

**Install  
Montage  
Installation**  
取り付け

**Install as shown.  
Wie abgebildet montieren.  
Mettez-le en place comme indiqué.**  
取り付け位置に注意します。

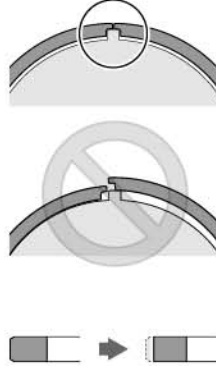

**Replace piston ring when it is worn.  
Ersetzen Sie den Kolbenring, wenn er verschlissen ist.  
Remplacez le segment lorsqu'il est usé.**  
ピストンリングが図のようになったら交換時期です。

**Install  
Montage  
Installation**  
取り付け

**Note Direction.  
Richtung beachten  
Notez bien la direction.**  
● 向きに注意します。



**Thin object (such as a paperclip)  
Dünner Draht (z.B. eine Büroklammer)  
Objet mince (comme un trombone)**  
クリップなどの細長い棒

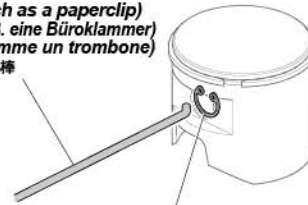

**Make sure snap ring is fully seated.  
Achten Sie darauf, dass der Sicherungsring korrekt sitzt.  
Vérifiez que le circlip est bien en place.**  
● スナップリングが溝に入っている事を確認します。

8

**Note Direction.  
Richtung beachten  
Notez bien la direction.**  
● 向きに注意します。

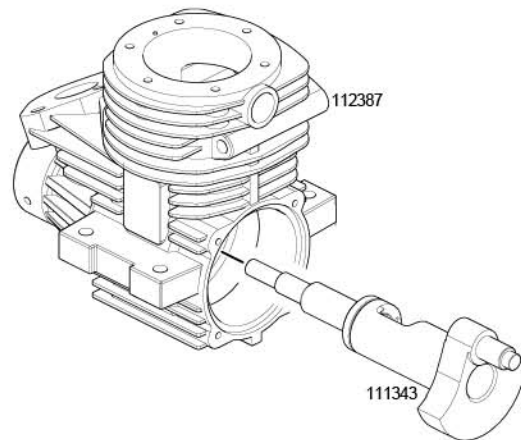
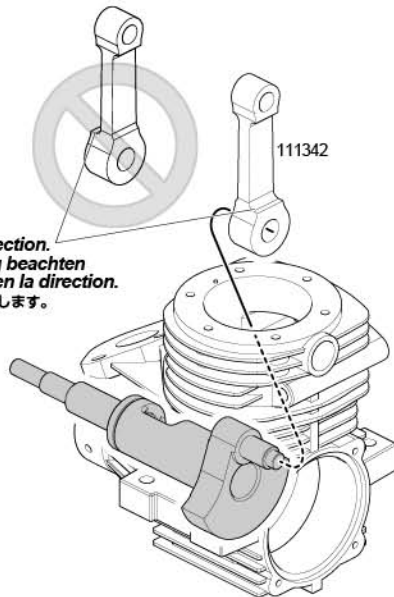

**Installation is reverse of removal.  
Der Einbau erfolgt in umgekehrter Reihenfolge zum Ausbau.  
L'ordre d'installation est inverse de l'ordre de démontage.**  
組み立ては取り外しの逆の手順で行います。



**5-1**

Engine Exploded View  
 Explosionszeichnung des Motors

Vue éclatée du moteur  
 エンジン展開図

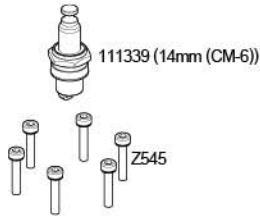

**111390**  
 OCTANE 15CC ENGINE  
 OCTANE 15ccm MOTOR  
 Moteur octane 15cc  
 OCTANE 15cc ガソリン エンジン

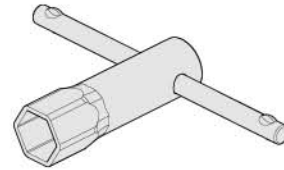
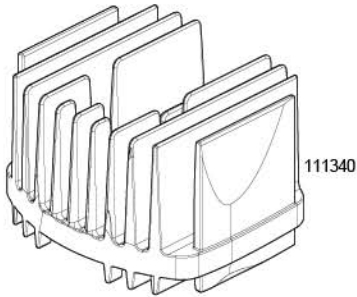

**110562**  
 Spark Plug Wrench (14mm)  
 Zuendkerzenschluessel (14mm)  
 Clé à bougies (14mm)  
 スパークプラグレンチ (14mm)

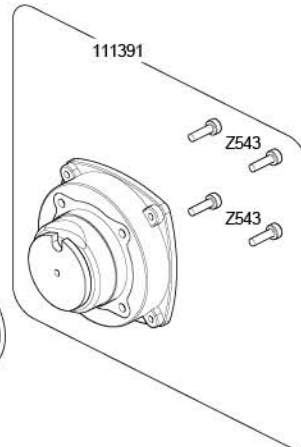
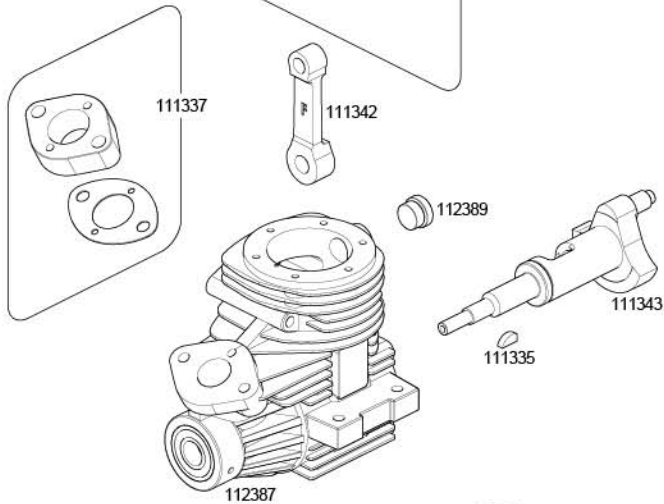
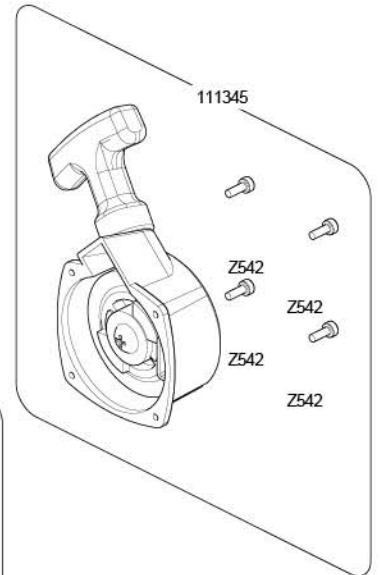
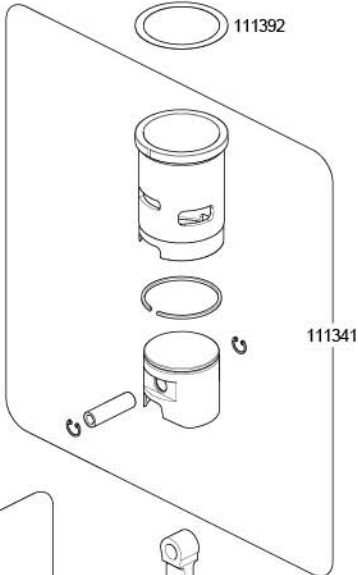

109258  
**CARBURETOR (WT-668) (for GT15C)**  
**VERGASER WT-668 (fuer GT15C)**  
**CARBURATEUR (WT-668) (pour GT15C)**  
**キャブレター (WT-668) (GT15C)**

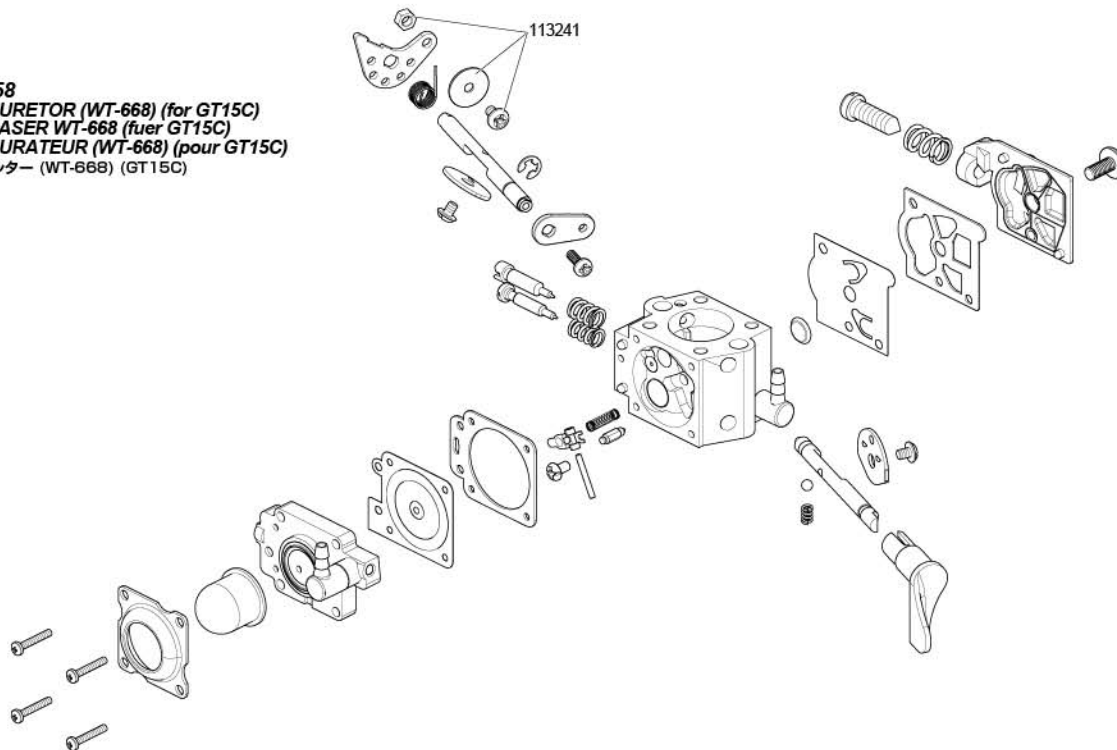

### Engine Spare Parts List    Liste de pièces détachées Motor Ersatzteile Liste    エンジンスペアパーツリスト

Part # Nummer 品番	Qty. Anzahl Q'té 入数	Description Beschreibung Description 品名	Part # Nummer 品番	Qty. Anzahl Q'té 入数	Description Beschreibung Description 品名	Part # Nummer 品番	Qty. Anzahl Q'té 入数	Description Beschreibung Description 品名
111390	1	OCTANE 15CC ENGINE OCTANE 15ccm MOTOR MOTEUR OCTANE 15cc OCTANE 15cc エンジン	111343	1	CRANKSHAFT KURBELWELLE VILEBREQUIN クランクシャフト	113241	1	IDLE ADJUST WASHER SET STANDGAS-SCHRAUBE SCHEIBEN SET ENS. RONDELLE REGLAGE RALENTI アイドル アジャスト ワッシャーセット
110562	1	SPARK PLUG WRENCH (14mm) GLUEHKRZENSTECKER (14mm) CLE A BOUGIE (14 mm) スパークプラグレンチ (14mm)	111345	1	RECOIL STARTER SEILZUGSTARTER LANCEUR リコイルスターター	Z224	10	WASHER M3x8mm UNTERLAGSCHEIBE M3x8mm RONDELLE M3x8mm ワッシャー-M3x8mm
111335	1	WOODRUFF KEY 2.5mm SCHEIBENFEDER 2.5mm CLAVETTE DISQUE 2.5mm ウッドラフキー 2.5mm	111346	1	TIMING SENSOR TIMING-SENSOR CAPTEUR D'ALLUMAGE タイミングセンサー	Z541	6	CAP HEAD SCREW M3x6mm INBUSSCHRAUBE M3x6mm VIS M3x6mm キャップネジ M3x6mm
111337	1	THERMAL INSULATOR THERMO-ISOLATOR ISOLANT THERMIQUE サーモインシュレーター	111391	1	COVER PLATE ABDECKPLATTE PLAQUE DE FERMETURE カバープレート	Z542	12	CAP HEAD SCREW M3x8mm (12pcs) INBUSSCHRAUBE M3x8mm (12ST) VIS TETE CYLINDRIQUE M3x8mm キャップネジ M3x8mm
111339	1	SPARK PLUG 14mm ZUENDKERZE 14mm BOUGIE 14mm スパークプラグ 14mm	111392	1	HEAD GASKET 0.2mm (28x34mm) DICHTUNG (0.2mm) JOINT (0.2 mm) ヘッドガスケット (0.2mm)	Z543	6	CAP HEAD SCREW M3x10mm (6pcs) INBUSSCHRAUBE M3x10mm (6ST) VIS TETE CYLINDRIQUE M3x10mm キャップネジ M3x10mm
111340	1	HEATSINK HEAD KUEHLKOPF TETE DE REFROIDISSEMENT ヒートシンクヘッド	112387	1	CRANKCASE (OCTANE 15CC) KURBELWELLENGEHAUSE (OCTANE 15cc) CARTER (OCTANE 15 CC) クランクケース (OCTANE 15cc)	Z545	6	CAP HEAD SCREW M3x15mm (6pcs) INBUSSCHRAUBE M3x15mm (6ST) VIS M3x15mm キャップネジ M3x15mm
111341	1	CYLINDER LINER/PISTON SET LAUFBUCHSE/KOLBEN SET ENS. CHEMISE/PISTON シリンダーライナー/ピストンセット	112388	1	O-RING (35x39mm) O-RING 10x12x7.6mm JOINT TORQUE Oリング (35x39mm)			
111342	1	CONNECTING ROD PLEUEL BIELLE コンロッド	112389	1	CRANKCASE PLUG (10x12x7.6mm) KURBELWELLENGEHAUSEENTLUEFTUNGSSCHRAUBE BOUCHON DE CARTER クランクケースプラグ (10x12x7.6mm)			



**North American and European Customers**

Your HPI product is warranted to be free from defects in materials and workmanship for a period of two (2) years from the purchase date. For verification, please keep your original receipt in a safe place. If there are any defects with the materials, workmanship, or assembly of your engine, HPI will gladly repair or replace it for you at our discretion. Products which have been worn out, abused, or improperly operated will not be covered under warranty. Due to the complex nature of HPI Products and the legal requirements of different regions, warranties issued by HPI USA are only valid for products sold to and used in the USA, Canada and South America. HPI USA warranties are not transferable to other parts of the world.

**Not Covered By Warranty:**

Please see the warranty cautions contained in this instruction manual to identify damage that may have been caused by improper use or care of your engine.

1. Damage caused by operating engine without air cleaner in place
2. Engine damage due to crash
3. Stripped threads due to over tightening of fasteners and spark plug.
4. Damage caused by lack of maintenance, improper use or abuse
5. Water damage or damage resulting from water intake
6. Damage caused by overheating
7. Damage caused by use of improper fuel, oil or fuel/oil mixture
8. Normal wear and tear

HPI Racing shall not be liable for any loss or damages, whether direct, indirect, special, incidental, or consequential, arising from the use, misuse, or abuse of this product and any accessory or chemical required to operate this product.

DO NOT return engines without prior approval. Please note any returned engine which is inspected by our staff and is found to have an invalid warranty claim may be subject to an inspection & handling fee before it can be returned. Any repairs made to engines resulting from neglect or misuse will be charged (parts & labor) before the work is started.

**Nord-Amerikanische und Europäische Kunden**

Ihr HPI Produkt wird nach strengsten Qualitätskriterien gefertigt. Wir gewähren die gesetzliche Gewährleistung auf Produktions- und Materialfehler, die zum Zeitpunkt der Auslieferung des Produkts vorhanden waren. Für gebrauchstypische Verschleißerscheinungen wird nicht gehaftet. Diese Gewährleistung gilt nicht für Mängel, die auf natürliche Abnutzung/Verschleiß, eine unsachgemäße Benutzung oder mangelnde Wartung zurückzuführen sind. Ein Gewährleistungsanspruch kann nur anerkannt werden, sofern eine Kopie des Kaufbelegs beigelegt ist. Aufgrund der komplexen Art der HPI Produkte und der unterschiedlichen Voraussetzungen verschiedener Länder weltweit, kann HPI USA Garantieansprüche nur behandeln, wenn das Produkt in den USA, Canada oder Süd-Amerika verkauft und benutzt worden ist. Die Garantie von HPI USA ist nicht in andere Länder übertragbar. Für Europa gelten die Gewährleistungsbestimmungen von HPI Europe.

**Nicht von der Gewährleistung abgedeckt:**

Bitte beachten Sie die Gewährleistungshinweise in dieser Anleitung um Schäden vorzubeugen, die auf unsachgemäße Benutzung oder mangelnde Wartung zurückzuführen sind.

1. Schäden, die durch den Betrieb des Motors ohne Luftfilter resultieren
2. Motorschäden durch einen Crash
3. Defekte Gewinde durch überdrehen von Schrauben und Zündkerze
4. Schäden aufgrund unsachgemäßer Benutzung oder mangelnder Wartung
5. Wasserschäden bzw. Schäden, die durch angesaugtes Wasser entstehen
6. Schäden durch Überhitzung
7. Schäden durch falschen Kraftstoff
8. Natürliche Abnutzung/Verschleiß

Mit der Einsetzung des Produktes erlenen Sie HPI einen Reparaturauftrag für den Fall, dass kein Gewährleistungsanspruch vorliegt. Ein Gewährleistungsanspruch kann nur anerkannt werden, sofern eine Kopie des Kaufbelegs beigelegt ist. Auf Ihre ausdrückliche Anforderung erstellen wir einen kostenpflichtigen Kostenvorschlag. Wenn Sie nach Zusendung des Kostenvorschlags den Auftrag zur Reparatur erteilen, entfallen die Kostenvorschlagskosten. An unseren Kostenvorschlag sind wir zwei Wochen ab Ausstellungsdatum gebunden. Da wir einen ordnungsgemäßen Gebrauch unserer Produkte nicht überwachen können, übernehmen wir keinerlei Haftung für unmittelbare und mittelbare Schäden aller Art, die im Rahmen des Gebrauchs oder auch sonst beim Benutzer und/oder Dritten entstehen. Jeglicher Gebrauch dieses Produkts erfolgt daher auf eigene Gefahr. Die Gewährleistung übersteigt in keinem Fall den Wert dieses Produktes. Durch Inbetriebnahme des Produkts erkennen Sie die obigen Bedingungen an und übernehmen die volle Verantwortung aus dem Gebrauch dieses Produkts.

**Clients Nord-Américains et Européens**

Votre produit HPI est garanti sans défaut des matériaux ou de fabrication pour une période de deux (2) ans à partir de la date d'achat. A des fins de vérification, veuillez conserver votre facture d'origine dans un endroit sûr. S'il se trouvait y avoir des défauts relatifs aux matériaux, à la fabrication, ou au montage de votre moteur, HPI sera heureux de le réparer ou de le remplacer, à notre discrétion. Les produits qui ont été usés, ont subi de mauvais traitements ou été utilisés de manière impropre, ne seront pas couverts par la garantie. Du fait de la nature complexe des produits HPI et de la législation des différents pays, les garanties offertes par HPI USA ne sont valables que pour les produits vendus et utilisés aux USA, au Canada et en Amérique du Sud. Les garanties HPI USA ne sont pas transférables dans les autres parties du monde.

**Ne sont pas couverts par la garantie :**

Veuillez consulter les restrictions de garantie incluses dans ce manuel d'utilisation afin d'identifier les dommages qui ont pu être provoqués par un usage ou un entretien inadapté de votre moteur.

1. Dommages provoqués par le fait que le moteur a fonctionné sans que le filtre à air soit bien en place
2. Dommages au moteur dus à un choc
3. Filetages arrachés par un serrage trop important des attaches et de la bougie d'allumage.
4. Dommages provoqués par un manque d'entretien, un usage inadapté ou de mauvais traitements
5. Dommages dus à l'eau ou résultant d'une entrée d'eau dans le moteur
6. Dommages provoqués par la surchauffe
7. Dommages provoqués par un carburant, une huile ou un mélange carburant/huile inadapté
8. Usure normale

HPI Racing ne sera pas responsable de toute perte ou dommages, qu'ils soient directs, indirects, particuliers, accessoires ou résultants, qui proviennent de l'utilisation, de la mauvaise utilisation ou de l'abus de ce produit ou de tout accessoire ou produit chimique nécessaire pour le fonctionnement de ce produit.

NE renvoyez PAS de moteurs sans accord préalable. Veuillez noter que tout moteur renvoyé, qui est inspecté par notre personnel et dont la demande de garantie serait invalide peut faire l'objet de frais d'inspection et de manipulation avant d'être renvoyé. Toute réparation faite à des moteurs qui résulteraient de négligence ou de mauvaise utilisation sera facturée (pièces et main-d'œuvre) avant que le travail ne soit commencé.

**USA**

Please contact Customer Service at Hobby Products International, Inc. for any warranty claims at 217 . 398 . 3630. Our Customer Service hours are Monday to Friday 9:00am-5:00pm, Pacific Standard Time. If directed to send your engine in for evaluation, customer service will issue an RMA#. When sending an engine to HPI for warranty service, the RMA# must be clearly written on the packaging and must include a copy of the original receipt (please keep your original), a written description of the problem, and a daytime phone number where you can be reached for questions. The engine must be returned complete with crankcase, crankshaft, piston, sleeve, connecting rod, cylinder head, carburetor, and pull starter. You should not return the clutch, flywheel, flywheel collet, nut, air cleaner, manifold or muffler.

Send it prepaid to:  
 Hobby Products International, Inc. warranty  
 Great Planes,  
 1608 Interstate Drive,  
 Champaign, IL, 61820,  
 USA

**EUROPE**

For warranty claims please return the engine to the shop where you bought it, along with a copy of the original receipt (please keep the original), if directed by HPI's distributor the shop will then return the engine for professional inspection. The engine must be returned with a written description of the problem, showing a daytime phone number where you can be reached for questions. The engine must be returned complete with crankcase, crankshaft, piston, sleeve, connecting rod, cylinder head, complete carburetor & pull starter. You should not return the clutch, flywheel, flywheel collet, nut, air cleaner, manifold or muffler.

In case of any further problems, please contact your local distributor, please check www.hpi-europe.com for details or call HPI Europe in the UK on 44 1283 229400 in normal office hours.

**ASIA**

Asian and Oceania Customers:  
 If you have any questions or problems with your HPI product, please see a local HPI retailer in your country.  
 アジア、オセアニア地区のお客様へ  
 HPI製品に関して疑問や問題がございましたら、お住まいの国のHPI販売店へご相談ください。

**USA**

Bitte kontaktieren Sie den Kundenservice von Hobby Product International, Inc. für alle Garantiefälle unter 217 . 398 . 3630. Wir sind Montag bis Freitag von 9.00 - 17.00 Uhr, Pacific Standard Zeit. Falls Sie angewiesen werden Ihren Motor einzuschicken, benötigt der Kundenservice eine Fehlerbeschreibung. Schicken Sie Ihren Motor mit der Fehlerbeschreibung, Ihrer Adresse und einer Telefonnummer wo wir Sie tagsüber erreichen können, sowie mit einer Kopie der Rechnung (behalten Sie die Originalrechnung). Der Motor muss vollständig mit Kurbelwellengehäuse, Kurbelwelle, Kolben, Laubbuchse, Pleuel, Zylinderkopf, Vergaser und Seilzugstarter sein. Die Kupplung, Schwungscheibe, Schwungscheibenhülle, Schwungscheibenmutter, Luftfilter, Krümmer und Auspuff müssen nicht eingeschickt werden.

Schicken Sie das ausreichend frankierte Pakt an:  
 Hobby Products International, Inc. warranty  
 Great Planes,  
 1608 Interstate Drive,  
 Champaign, IL, 61820,  
 USA

**EUROPE**

Bei Gewährleistungsfällen, schicken Sie den Motor mit einer Kopie des Kaufbelegs (behalten Sie das Original) zu Ihrem Händler. Dieser wird dann, sofern vom HPI Distributor gefordert, den Motor zu einer genaueren Inspektion weiterleiten. Schicken Sie Ihren Motor mit einer Fehlerbeschreibung, Ihrer Adresse, einer email-Adresse (sofern vorhanden) und einer Telefonnummer ein, unter der wir Sie tagsüber erreichen können. Der Motor muss vollständig mit Kurbelwellengehäuse, Kurbelwelle, Kolben, Laubbuchse, Pleuel, Zylinderkopf, Vergaser und Seilzugstarter sein. Schicken Sie allerdings keine Anbauteile wie Kupplung, Schwungrad, Schwungradhülse, Mutter, Luftfilter, Krümmer und Auspuff ein. Die Demontage dieser Anbauteile seitens HPI oder dem HPI Distributor ist kostenpflichtig.

Sollten Sie noch offene Fragen haben, kontaktieren Sie bitte Ihren Distributor. Auf www.hpi-europe.com finden Sie hierzu weitere Hinweise. Sie können auch HPI Europe in England unter +44 1283 229400 zu normalen Bürozeiten kontaktieren.

**ASIA**

Kunden in Asien oder Ozeanien:  
 Falls Sie Fragen haben oder es Probleme mit Ihrem HPI Produkt gibt, kontaktieren Sie bitte den HPI Händler in Ihrer Region.

**USA**

Veuillez consulter le service clients de Hobby Products International, Inc pour toute demande de garantie au 217 398 3630. Les horaires de notre service clients sont le lundi au vendredi de 9H00 à 17H00, heure normale du Pacifique.

S'il vous est demandé d'envoyer votre moteur pour examen, le service clients vous fournira un numéro de bon de retour. Lorsque vous envoyez un moteur à HPI pour une opération sous garantie, le numéro du bon de retour doit être clairement indiqué sur l'emballage, et vous devez aussi inclure une copie de la facture originale (veuillez conserver votre original), une description écrite du problème, et un numéro de téléphone accessible aux heures de bureau où nous pouvons éventuellement vous contacter en cas de questions. Le moteur doit être renvoyé complet, avec son carter, son vilebrequin, son piston, sa chemise, sa bielle, sa culasse, son carburateur et son lanceur. Vous ne devez pas renvoyer l'embrayage, le volant d'inertie, le collet du volant d'inertie, le filtre à air, le collecteur d'échappement ni le silencieux.

Envoyez-le en prépayé :  
 Hobby Products International, Inc. warranty  
 Great Planes,  
 1608 Interstate Drive,  
 Champaign, IL, 61820,  
 USA

**EUROPE**

Pour les demandes de garantie, veuillez retourner le moteur au magasin où vous l'avez acheté, accompagné d'une copie de votre facture (gardez l'original) ; si le magasin est mandaté par le distributeur HPI il renverra le moteur pour une inspection professionnelle. Le moteur doit être renvoyé avec une description écrite du problème et un numéro de téléphone (jour) où nous pourrions vous joindre pour des précisions.

Le moteur doit être renvoyé complet, avec son carter, son vilebrequin, son piston, sa chemise, sa bielle, sa culasse, son carburateur complet et son lanceur. Vous ne devez pas renvoyer l'embrayage, le volant d'inertie, le collet du volant d'inertie, le filtre à air, le collecteur d'échappement ni le silencieux.

En cas de problèmes supplémentaires, veuillez contacter votre distributeur local, voir www.hpi-europe.com pour les détails ou appelez HPI Europe au Royaume-Uni au 11 1283 229400 aux heures de bureau.

Sollten Sie noch offene Fragen haben, kontaktieren Sie bitte Ihren Distributor. Auf www.hpi-europe.com finden Sie hierzu weitere Hinweise. Sie können auch HPI Europe in England unter +44 1283 229400 zu normalen Bürozeiten kontaktieren.

**ASIA**

Clients d'Asie et d'Océanie :  
 Si vous avez des questions ou des problèmes relatifs à votre produit HPI, veuillez consulter un distributeur local HPI dans votre pays.



**www.hpiracing.com**  
 HPI Racing USA  
 70 Icon  
 Foothill Ranch, CA 92610 USA  
 (949) 753-1099  
 (888) 349-4474 Customer Service

**www.hpi-europe.com**  
 HPI Europe  
 19 William Nadin Way,  
 Swadincote, Derbyshire,  
 DE11 0BB, UK  
 +44 1283 229400

**www.hpiracing.co.jp**  
 HPI Japan  
 105-1 Shimoidacho,  
 Minami-ku, Hamamatsu-shi,  
 Shizuoka-ken 435-0028 JAPAN  
 053-589-3770

**www.hpiracing.net.cn**  
 HPI China  
 M01-02, No.68 Guanghua Rd.  
 Minhang District, Shanghai,  
 China 201108  
 (+86)150-0093-2860