

P21

Portable Label Maker •

Read thoroughly before using

Tragbares Etikettiergerät •

Bitte lesen Sie sie vor der Benutzung
sorgfältig durch

Étiqueteuse Portable •

Lire attentivement avant d'utiliser

Etichettatrice Portatile •

Leggere attentamente il manuale d'uso prima
di utilizzare il prodotto

Etiquetadora Portátil •

Por favor, lea atentamente antes de utilizar

Thanks for choosing P21 printer

CONTENTS

EN	Instructions - - - - -	01
DE	Gebrauchsanleitung - - - - -	13
FR	Notice de fonctionnement - - - - -	26
IT	Istruzioni - - - - -	39
ES	Introducciones de utilización - - - - -	51

Attenzione

- Mantenere sempre pulito il contenitore di carta. Eventuali detriti cattureranno e danneggeranno la testina di stampa durante la stampa.
- Pulire il contenitore di carta e la testina di stampa con alcol.
- Non smontare la stampante né tentare di ripararla da soli. In caso di malfunzionamenti o gusti, interromperne l'uso della stampante e spegnerla.
- Ricaricare la stampante in una stanza fresca e ventilata. Non esporre la stampante a umidità o temperature elevate.
- Non collocare la stampante in prossimità di acqua.
- Se la stampante emette odori insoliti o fumo, spegnerla e staccare immediatamente la spina dalla presa di corrente.
- Non far cadere la stampante né scuoterla in modo da evitare danni alla stampante.
- Non aprire il coperchio della stampante durante la stampa.
- Non toccare la testina di stampa subito al termine della stampa, in quanto diventerà CALDA.
- Pulire l'esterno della stampante con un panno morbido e pulito.
- Le temperature elevate possono causare una scarsa qualità di stampa.
- Per ottenere risultati ottimali, utilizzare la carta per etichette fornita dal costruttore della stampante. L'utilizzo di altre stampanti di etichette può causare una scarsa qualità di stampa o danni alla stampante.
- La durata delle etichette stampate dipende dalla qualità della carta per etichette.
- Se si desiderano etichette che durino a lungo, scegliere carta per etichette di alta qualità.
- Tenere la stampante fuori dalla portata dei bambini.
- Riporre la stampante in un ambiente pulito e asciutto.
- La stampante NON viene fornita con un alimentatore. Utilizzare un alimentatore da 5V 1A.
- Questa stampante deve essere utilizzata solo in ambienti non tropicali.
- La stampante potrebbe causare interferenze radio. Adottare eventuali misure precauzionali necessarie.

Specifiche Tecniche

Tecnologia di Stampa	Termica Diretta
Risoluzione	203 DPI
Velocità di Stampa	60mm/s al MASSIMO
Larghezza di Carta Supportata	15mm (12mm disponibile)
Tipo di Carta Supportato	Carta con Spazi/Carta Continua
Connessione	Bluetooth
Taglio di Carta	Taglio Manuale della Carta
Batteria	1200mAh
Carica	Tipo-C
Ingresso	5V 1A DC
Condizioni di Esercizio	5°C~40°C, 90% RH (senza condensa)
Condizioni di Conservazione	5°C~40°C, 90% RH (senza condensa)
Vita Utile	50km
Dimensioni del Prodotto	79,5mm x 30mm x 130,6mm

Il contenuto del presente manuale d'uso è soggetto a modifiche senza preavviso. I componenti, l'hardware, il software e la tecnologia possono essere aggiornati per un migliore funzionamento.

In caso di domande o dubbi, rivolgerti all'addetto alle vendite o al servizio clienti.

Panoramica

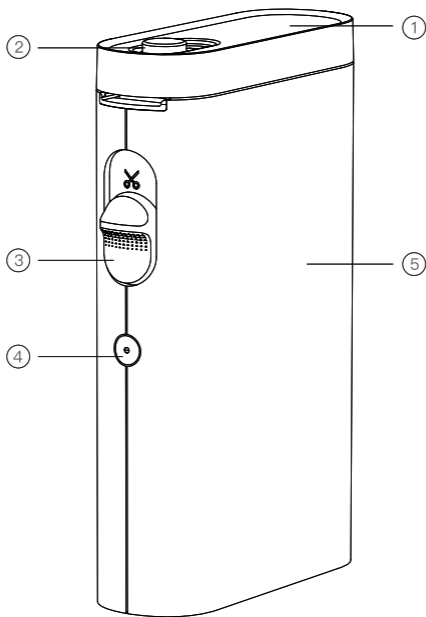

- ① Coperchio
- ② Pulsante di Apertura Coperchio
- ③ Pulsante di Taglio
- ④ Spia Luminosa
- ⑤ Corpo

Download dell'APP

Metodo 1: Per gli utenti Android e Apple, si può cercare “Nelko” in Google Play o APP Store per installare l'APP.

Metodo 2: Scansionare il codice QR qui sotto.



IOS



Android

Inserimento della Carta per Stampante di Etichette

1. Far scorrere il pulsante di apertura coperchio sull'altro lato per aprire il coperchio.

2. Inserire il rotolo di carta nel contenitore di carta.

Per il corretto posizionamento, consultare l'immagine.

3. Srotolare la carta abbastanza in modo che sporga leggermente dalla stampante.

4. Chiudere il coperchio. Premere il pulsante ON/OFF/Alimentazione Carta per calibrare l'etichetta e testare la stampante.

Nota Bene: Per ottenere risultati ottimali, utilizzare la carta per etichette fornita dal costruttore della stampante.

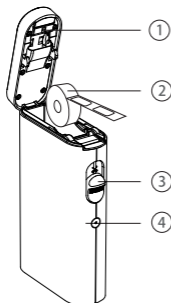

- ① Testina di Stampa
- ② Rotolo di Carta per Etichette
- ③ Pulsante di Taglio
- ④ Pulsante ON/OFF/Alimentazione Carta

Connessione della Stampante

1. Attivare il Bluetooth sullo smartphone.
2. Eseguire una pressione prolungata sul pulsante ON/OFF per accendere la stampante.
3. Aprire l'APP "Nelko", toccare "(Non collegato)".
4. Trovare "P21", toccare "Click to connect (Clicca per connetterti)".

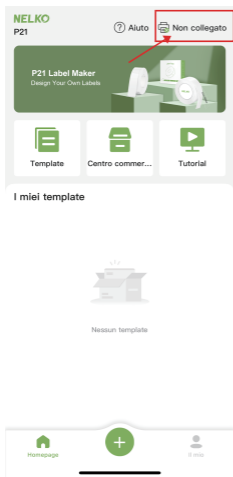

Creazione di Nuova Etichetta

1. Toccare “+” per modificare l’etichetta.



2. Toccare il tasto “⚙️” per personalizzare il formato dell’etichetta e il tipo di carta.



3. Toccare “Text (Testo)”
per inserire il testo.



4. Modificare la descrizione
della funzione.
Al termina della modificata,
toccare “Print (Stampa)”.



5. Scegliere il numero di copie e stampare.

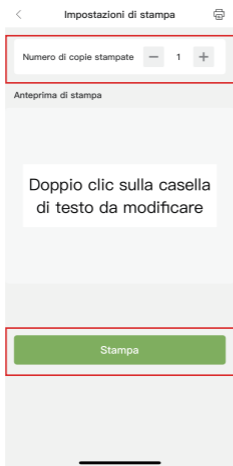

Come Scegliere Un'Etichetta per Stamparla

1. Toccare “Template (Modello)”.

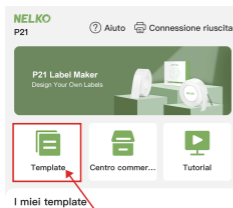

2. Scegliere un modello in base alle proprie esigenze

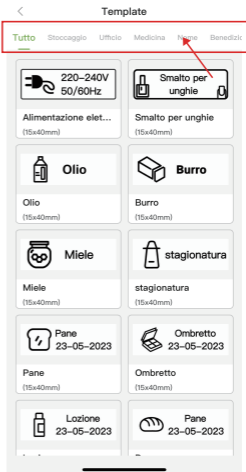

3. Toccare il modello da modificare.

4. Toccare "Print (Stampa)".



Indicator Light

Stato della Spia Luminosa	Stato della Stampante
Luce Verde Lampeggiante	La stampante è in carica.
Spenta	La stampante è completamente carica.
Luce Rossa Lampeggiante	La testina di stampa si surriscalda o la batteria è scarica, impossibile completare la stampa.
Luce Rossa Fissa	Coperchio aperto o carta esaurita, impossibile completare la stampa.
Luce Blu Fissa	Connessione Bluetooth riuscita.

Risoluzione dei Problemi

D: Perché le etichette non sono allineate bene?

R: Cambiare il tipo di carta nell'APP. Riallineare la stampante premendo una volta il Pulsante ON/OFF/Alimentazione Carta.

D: Perché le etichette non vengono stampate chiaramente?

R: Se sull'etichetta è presente una linea o un'area vuota, controllare che la testina di stampa sia pulita. Se non è pulita, pulirla con alcol. Anche la carta di bassa qualità può causare problemi. Per ottenere risultati ottimali, utilizzare la carta per etichette fornita dal costruttore della stampante.

Garanzia

Offriamo una garanzia di 1 ANNO per tutti i nostri prodotti a partire dalla data di acquisto. La presente garanzia copre i problemi di qualità e i difetti del prodotto. Trascorso il termine di reso di 30 giorni di Amazon, contattateci direttamente tramite l'opzione "Contatta il venditore" nella pagina dei dettagli dell'ordine. Se il prodotto funziona male, possiamo inviarvi un nuovo prodotto per la sostituzione. La presente garanzia non copre i danni, guasti o difetti causati da abuso, uso improprio o riparazione non autorizzata del prodotto.

In caso di domande o dubbi sulla presente garanzia o se desiderate ulteriori informazioni, contattateci tramite l'opzione "Contatta il venditore" o direttamente via e-mail (controllate la confezione).

Conservate con cura la confezione originale, i materiali di imballaggio e tutta la documentazione per eventuali riparazioni.

FCC Statement

This device complies with Part 15 of the FCC Rules.

Operation is subject to the following two conditions:

(1) this device may not cause harmful interference, and (2) this device must accept any interference received, including interference that may cause undesired operation.

This equipment has been tested and found to comply with the limits for a Class B digital device, pursuant to part 15 of the FCC Rules.

These limits are designed to provide reasonable protection against harmful interference in a residential installation.

This equipment generates uses and can radiate radio frequency energy and, if not installed and used in accordance with the instructions, may cause harmful interference to radio communications.

However, there is no guarantee that interference will not occur in a particular installation. If this equipment does cause harmful interference to radio or television reception, which can be determined by turning the equipment off and on, the user is encouraged to try to correct the interference by one or more of the following measures:

- Reorient or relocate the receiving antenna.
- Increase the separation between the equipment and receiver.
- Connect the equipment into an outlet on a circuit different from that to which the receiver is connected.
- Consult the dealer or an experienced radio/TV technician for help.

The device has been evaluated to meet general RF exposure requirement.

The device can be used in portable exposure condition without restriction.

IC Caution

English:

This device complies with Industry Canada licence-exempt RSS standard(s).

Operation is subject to the following two conditions:

- (1) This device may not cause interference, and
- (2) This device must accept any interference, including interference that may cause undesired operation of the device.

To maintain compliance with RSS-102 RF Exposure guidelines, This equipment should be installed and operated with minimum 20cm distance between the radiator and your body:

Use only the supplied antenna.

French:

Le présent appareil est conforme aux CNR d'Industrie Canada applicables aux appareils radio exempts de licence.

L'exploitation est autorisée aux deux conditions suivantes:

- (1) l'appareil ne doit pas produire de brouillage, et
- (2) l'utilisateur de l'appareil doit accepter tout brouillage radioélectrique subi, même si le brouillage est susceptible d'en compromettre le fonctionnement.

Pour être conforme aux lignes directrices d'exposition RF RSS-102, cet équipement doit être installé et exploité à une distance minimale de 20cm entre le radiateur et votre corps: n'utilisez que l'antenne fournie.

NELKO

Contact us:

E-mail: support@nelko.net

www.nelkoprint.com



Scan to User Instruction