

P21

Portable Label Maker •

Read thoroughly before using

Tragbares Etikettiergerät •

Bitte lesen Sie sie vor der Benutzung
sorgfältig durch

Étiqueteuse Portable •

Lire attentivement avant d'utiliser

Etichettatrice Portatile •

Leggere attentamente il manuale d'uso prima
di utilizzare il prodotto

Etiquetadora Portátil •

Por favor, lea atentamente antes de utilizar

Thanks for choosing P21 printer

CONTENTS

EN	Instructions - - - - -	01
DE	Gebrauchsanleitung - - - - -	13
FR	Notice de fonctionnement - - - - -	26
IT	Istruzioni - - - - -	39
ES	Introducciones de utilización - - - - -	51

Avertissement

- Le bac à papier doit être propre. Tout débris s'y accrochera et endommagera la tête d'impression pendant l'impression.
- Nettoyez le bac à papier et la tête d'impression avec de l'alcool.
- Ne démontez pas l'imprimante d'étiquettes et n'essayez pas de la réparer vous-même. Mettez l'imprimante d'étiquettes hors tension en cas de dysfonctionnement.
- Chargez l'imprimante d'étiquettes dans une pièce fraîche et bien ventilée. Ne l'exposez pas à une humidité ou à des températures élevées.
- Tenez à l'écart de l'eau.
- Si des odeurs étranges ou de la fumée s'échappent de l'imprimante d'étiquettes, éteignez-la et débranchez-la immédiatement.
- Évitez de faire tomber ou de secouer l'imprimante d'étiquettes pour ne pas l'endommager.
- N'ouvrez pas le couvercle pendant l'impression.
- Ne touchez pas immédiatement la tête d'impression après l'impression car elle est CHAUDE.
- Nettoyez l'extérieur de l'imprimante d'étiquettes avec un chiffon doux et propre.
- Des températures élevées peuvent entraîner une mauvaise qualité d'impression.
- Pour obtenir les meilleurs résultats, utilisez le papier pour étiquettes proposé par le fabricant de l'imprimante d'étiquettes. L'utilisation d'autres papiers pour étiquettes peut entraîner une mauvaise qualité d'impression ou endommager l'imprimante.
- La longévité des étiquettes imprimées dépend de la qualité du papier utilisé pour étiquettes.
- Choisissez un papier pour étiquettes de haute qualité si vous souhaitez qu'elles durent.
- Gardez hors de portée des enfants.

- Stockez dans un environnement propre et sec.
- L'imprimante d'étiquettes N'est PAS livrée avec un adaptateur. Utilisez un adaptateur de valeur nominale de 5V 1A.
- Cette imprimante d'étiquettes peut être utilisée uniquement dans des environnements non tropicaux.
- L'imprimante d'étiquettes peut provoquer des interférences radio. Prenez les mesures de précaution nécessaires.

Paramètres de la Machine à Étiqueter

Technologie d'Impression	Thermique Directe
Résolution	203 DPI
Vitesse d'Impression	60 mm/s MAX
Largeur de Papier Prise en Charge	15mm (12mm disponible)
Type de Papier Pris en Charge	Papier d'étiquettes /Papier en Continu
Connexion	Bluetooth
Découpe du Papier	Découpe Manuelle du Papier
Batterie	1200 mAh
Charge	Type-C
Entrée	5V 1A DC
Environnement de Fonctionnement	5~40°C, 90% HR (sans condensation)
Environnement de Stockage	5~40°C, 90% HR (sans condensation)
Espérance de Vie	50 km
Dimensions du Produit	79,5 x 30 x 130,6 mm

Le contenu de ce manuel peut être modifié sans préavis. Les composants, le matériel, les logiciels et la technologie peuvent être mis à niveau pour de meilleures fonctionnalités. Contactez le service des ventes ou le service à la clientèle pour toute question ou préoccupation.

Figure

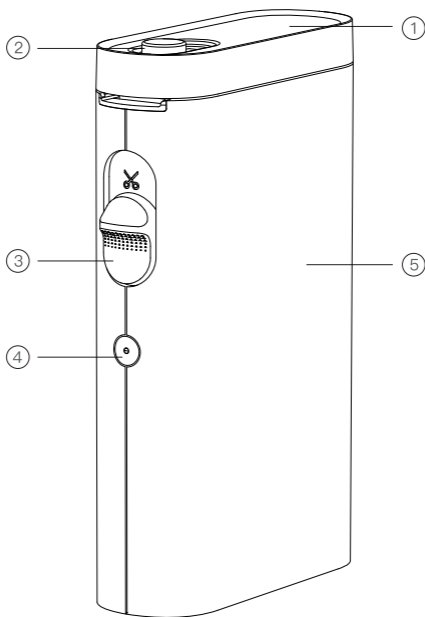

- | | |
|-----------------------|--------------|
| ① Couvercle | ④ Indicateur |
| ② Bouton de Couvercle | ⑤ Corps |
| ③ Bouton de Découpe | |

Téléchargement de l'APP

Pour les utilisateurs d'Android et d'Apple, vous pouvez rechercher « Nelko » dans Google Play ou APP store et l'installer.

La deuxième méthode consiste à scanner le code QR ci-dessous.



IOS



Android

Installer le Papier Pour l'Imprimante d'Étiquettes

1. Faites glisser le bouton de couvercle vers l'autre côté pour ouvrir le couvercle.

2. Chargez le rouleau de papier dans le bac à papier. Reportez-vous à l'image pour l'emplacement correct.

3. Déroulez le papier suffisamment pour qu'il sorte légèrement de l'imprimante.

4. Fermez le couvercle. Appuyez sur le bouton Marche&Arrêt /Alimentation pour calibrer l'étiquette et tester l'imprimante.

Remarques : Pour obtenir les meilleurs résultats, utilisez le papier pour étiquettes proposé par le fabricant de l'imprimante d'étiquettes.

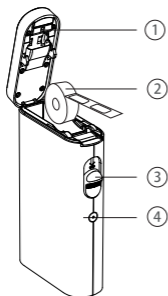

- ① Tête d'Impression
- ② Rouleau de Papier pour Étiquettes
- ③ Bouton de Découpe
- ④ Bouton Marche&Arrêt/Alimentation

Connecter la Machine à Étiqueter

1. Activez le Bluetooth sur votre téléphone
2. Appuyez longuement sur le bouton Marche&Arrêt pour démarrer la machine à étiqueter
3. Lancez l'APP « Nelko », appuyez sur « Non connecté ».
4. Trouvez « P21 », appuyez sur « Cliquer pour vous connecter ».

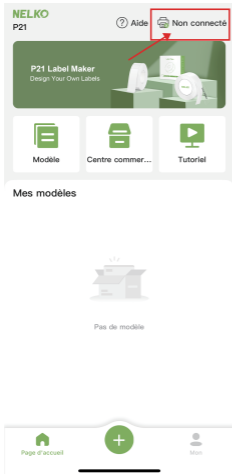

Créer Une Nouvelle Étiquette

1. Appuyez sur « + » pour modifier l'étiquette



2. Cliquez sur le bouton  pour personnaliser la taille de l'étiquette et le type de papier

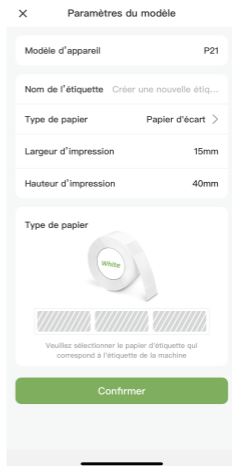

3. Tapez sur « Texte » pour saisir le texte



4. Modifiez la description de la fonction. Après la modification, tapez sur « Imprimer »



5.Sélectionnez les copies et imprimez

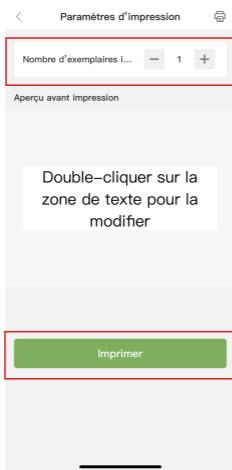

Comment Choisir Une Étiquette Pour l'Imprimer

1. Cliquez sur « Modèle »

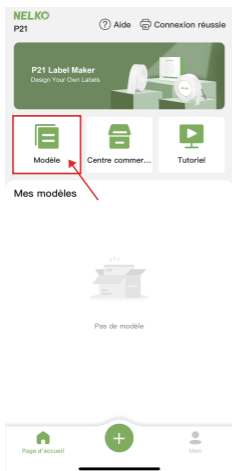

2. Sélectionnez un modèle en fonction de vos besoins



3. Cliquez sur le modèle pour le modifier

4. Cliquez sur « Imprimer »



FR

Indicateur

Indicateur	État
Vert Clignotant	En cours de charge
Lumière Éteinte	Entièrement chargé
Rouge Clignotant	Surchauffe de la tête d'impression ou batterie faible, l'impression ne peut pas être terminée
Rouge Fixe	Le couvercle est ouvert ou il n'y a plus de papier, l'impression ne peut pas être terminée
Bleu Fixe	Connexion Bluetooth établie avec succès

Dépannage

Q : Pourquoi les étiquettes ne sont-elles pas alignées correctement ?

R : Changez le type de papier sur l'APP. Réalignez l'imprimante d'étiquettes en appuyant une fois sur le bouton Marche&Arrêt/Alimentation.

Q : Pourquoi les étiquettes ne s'impriment-elles pas clairement ?

R : Vérifiez s'il y a une ligne ou une zone blanche sur l'étiquette. Vérifiez si la tête d'impression est propre, si ce n'est pas le cas, nettoyez-la avec de l'alcool. Un papier de mauvaise qualité peut également poser des problèmes. Pour obtenir les meilleurs résultats, utilisez le papier pour étiquettes proposé par le fabricant de l'imprimante d'étiquettes.

Garantie

Nous offrons une garantie étendue pour tous les produits, qui s'étend sur une période d'UN AN à compter de la date de la commande. Cette garantie couvre les problèmes de qualité et les défauts des produits.

Si vous avez dépassé la période de retour de 30 jours sur Amazon, contactez-nous directement via l'option « Contacter le Vendeur » dans les Détails de Votre Commande.

Si le produit ne fonctionne pas correctement, nous pouvons vous envoyer un produit de remplacement. Cette garantie ne s'applique pas en cas d'abus, de mauvaise manipulation ou de réparation non autorisée du produit.

Si vous avez des questions concernant cette garantie ou si vous souhaitez obtenir des informations complémentaires, veuillez nous contacter via l'option « Contacter le Vendeur » ou directement par e-mail (vérifiez la boîte d'emballage). Veuillez conserver la boîte d'origine, les matériaux d'emballage et toute la documentation au cas où une intervention serait nécessaire.

FCC Statement

This device complies with Part 15 of the FCC Rules.

Operation is subject to the following two conditions:

(1) this device may not cause harmful interference, and (2) this device must accept any interference received, including interference that may cause undesired operation.

This equipment has been tested and found to comply with the limits for a Class B digital device, pursuant to part 15 of the FCC Rules.

These limits are designed to provide reasonable protection against harmful interference in a residential installation.

This equipment generates uses and can radiate radio frequency energy and, if not installed and used in accordance with the instructions, may cause harmful interference to radio communications.

However, there is no guarantee that interference will not occur in a particular installation.

If this equipment does cause harmful interference to radio or television reception, which can be determined by turning the equipment off and on, the user is encouraged to try to correct the interference by one or more of the following measures:

- Reorient or relocate the receiving antenna.
- Increase the separation between the equipment and receiver.
- Connect the equipment into an outlet on a circuit different from that to which the receiver is connected.
- Consult the dealer or an experienced radio/TV technician for help.

The device has been evaluated to meet general RF exposure requirement.

The device can be used in portable exposure condition without restriction.

IC Caution

English:

This device complies with Industry Canada licence-exempt RSS standard(s).

Operation is subject to the following two conditions:

- (1) This device may not cause interference, and
- (2) This device must accept any interference, including interference that may cause undesired operation of the device.

To maintain compliance with RSS-102 RF Exposure guidelines, This equipment should be installed and operated with minimum 20cm distance between the radiator and your body:

Use only the supplied antenna.

French:

Le présent appareil est conforme aux CNR d'Industrie Canada applicables aux appareils radio exempts de licence.

L'exploitation est autorisée aux deux conditions suivantes:

- (1) l'appareil ne doit pas produire de brouillage, et
- (2) l'utilisateur de l'appareil doit accepter tout brouillage radioélectrique subi, même si le brouillage est susceptible d'en compromettre le fonctionnement.

Pour être conforme aux lignes directrices d'exposition RF RSS-102, cet équipement doit être installé et exploité à une distance minimale de 20cm entre le radiateur et votre corps: n'utilisez que l'antenne fournie.

NELKO

Contact us:

E-mail: support@nelko.net

www.nelkoprint.com



Scan to User Instruction