

# FNTCASE

For Galaxy Z Flip



## INSTRUCTION

- ⚠ 1. Please remove any films and clean the screen.

## ANWEISUNG

- ⚠ 1. Bitte entfernen Sie alle Folien und reinigen Sie den Bildschirm.

## 指示

- ⚠ 1. フィルムを取り除いて画面をきれいにしてください。

(上が剥がれ)

(OBERES)

UPPER

---



- ⚠ 2. Peel off the films attached to both sides of the screen protector.

- ⚠ 2. Ziehen Sie die Folien ab, die auf beiden Seiten der Displayschutzfolie angebracht sind.

- ⚠ 2. スクリーンプロテクターの両側についているフィルムをはがします。

(上が剥がれ)

(OBERES)

UPPER

---



## STEP 1

Insert the phone into the lower half of the case from the bottom.

## SCHRITT 1

Setze das Telefon von unten in die untere Hälfte des Gehäuses ein

## ステップ1

携帯電話の下から、ケースの下の半分に差し込みます下

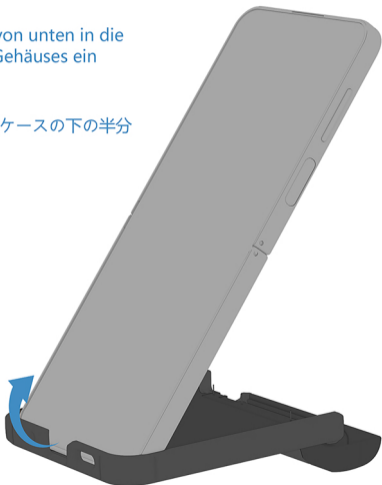

(下げる)  
(senken)  
**LOWER**

---

## STEP 2

Snap the upper half of the case onto the phone from the top

## SCHRITT 2

Befestigen Sie die obere Hälfte der Hülle von oben am Telefon

## ステップ2

ケースの上半分の  
上から携帯電話のにはめる上

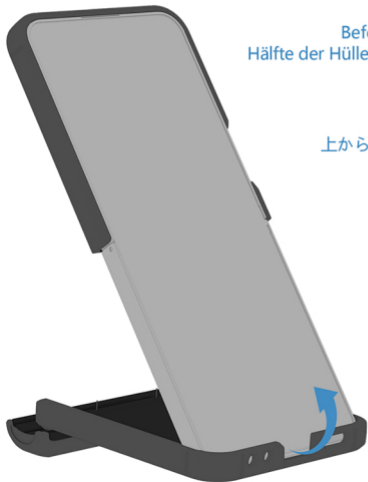

(アッパー)  
(OBERER)  
UPPER

## BUILT-IN KICKSTAND

Support your phone horizontally.

## EINGEBAUTER STÄNDER

Stützen Sie Ihr Telefon horizontal ab.

## 内蔵KICKSTAND

携帯電話を水平に支える。

Location of kickstand.

(Lage des Ständers.)

(ホルダーの位置。)

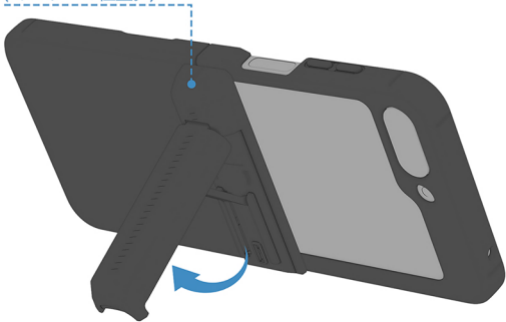

**SLIDE THE CASE IN OR OUT OF THE HOLSTER.**  
**(SCHIEBEN SIE DAS ETUI IN DAS HOLSTER HINEIN**  
**ODER AUS DEM HOLSTER HERAUS.)**

(ケースをホルスターの中または外  
にスライドさせる)



Press "a" to open the belt clip.  
And you can clip it anywhere  
you want.

Drücken Sie "a", um den  
Gürtelclip zu öffnen. Und Sie  
können es überall  
beschneiden, wo Sie wollen.

"a"を押してベルトクリップを開  
きます。場所にクリップするこ  
とができます



Press "b" and "c"  
simultaneously to close the  
belt clip.

Drücken Sie "b" und "c"  
gleichzeitig, um den Gürtelclip  
zu schließen.

"b"と"c"を同時に押してベルト  
クリップを閉じます。

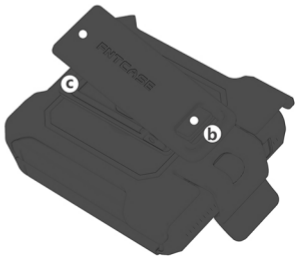

The holster can be also used as a stand.  
(Das Holster kann auch als Ständer  
verwendet werden.)  
(Dスタンドとしても使用できます)



(For details, please scan The QR code to watch)

(Für weitere Informationen scannen Sie bitte  
den QR-Code, um ihn anzusehen)

(詳しくはQRコードをスキャンしてご覧ください)

