

LPS II-serien



CLAYTON
POWER

SIKKERHEDSINSTRUKTIONER – UN3480

Lithium Power Supply (LPS) er klassificeret som klasse 9 farligt gods iht. UN3480 – en strømkilde med høj energitæthed og farlige materialer i et lukket metalkabinet.

Installation skal følge de nationale sikkerhedsbestemmelser i overensstemmelse med kravene til indkapsling, installation, krybning, afstand, mærkning og adskillelseskraav ved slutanvendelsesapplikationen. Vi anbefaler, at installationer udføres af autoriserede fagfolk. Sluk for systemet, og tjek for farlige spændinger, før eventuelle tilslutninger ændres! Lithium Power Supply må kun serviceres af uddannede medarbejdere.

Den laveste grad af indtrængningsbeskyttelse til specifikke LPS-dele er IP20. Sørg for, at installationen af Lithium Power Supply sker i overensstemmelse med IP20-kravene.

Dette er et klasse I-produkt. Tilslut kun 230 V AC fra en kilde, der er tilsluttet elektrisk beskyttelsesjordning, inklusive alle forlænger kabler mellem kilden og enheden.

Vær opmærksom på følgende:

Ved tilslutning til 230 V-indgang er der spænding på 230 V-udgang, selv når enheden er slukket. LPS'en må ikke åbnes.

En ny LPS må ikke aflades, før den er blevet fuldt opladet.

Oplad kun inden for de angivne grænser.

Sørg for, at LPS'en er slukket, når den flyttes og under installation.

Monter ikke LPS'en med bunden opad eller på siderne.

Tjek, om LPS'en er blevet beskadiget under transporten.

LPS'ens 230 V-strømforsyning må ikke serie- eller parallelforbindes.

LPS'en må ikke efterlades udendørs, hvor den er udsat for vind og vejr.

Må ikke bruges i højder over 2000 meter.

Blæseren eller luftindtaget må ikke tildækkes eller blokeres for at sikre, at batteriet ikke overophedes.

Lad ikke børn eller dyr komme i kontakt med enheden eller de tilsluttede strømforsyninger.

Tilslutning af solceller

Tilslutning af solceller må ikke overstige den maksimale spænding på 50 V.

Farer i tilfælde af brand:

Fare for eksplosion med støvpartikler.

Nedbrydning på grund af brand eller varmeudvikling udsender giftige og ætsende gasser.

Forbrændingsgasser, som er stærkt irriterende for øjne og åndedrætsorganer.

Generelle forholdsregler, som føreren skal overholde, hvis disse farer opstår:

Sluk motoren.

Placer et advarselsskilt på vejen for at advare andre.

Informér andre om farerne, og råd dem til at holde sig væk fra vindretningen.

Kontakt straks politi og brandvæsen, og fortæl dem, at lasten indeholder litiumionbatterier (UN3480).

Instruktion i brandslukning:

Sluk ilden med vand. Hvis det er muligt, skal LPS'en nedsænkes helt i vand.

Slukning med vand producerer fluor, fosfat, fluorid-oxid og kuldioxid.

Alternativt kan ilden slukkes med en CO₂-slukker.



**IKKE-SPILDBAR
LI-ION-BATTERI**



SIKKERHEDSINSTRUKTIONER – UN3480

INDHOLD

1. KOM GODT I GANG

- 1.1 PRODUKTBOKSENS INDHOLD
- 1.2 PRODUKTOPLYSNINGER

2. ANVENDELSE AF PRODUKTET

- 2.1 230 V AC-UDGANG
- 2.2 230 V AC-OPLADNING
- 2.3 12 V DC-UDGANG
- 2.4 12 V/24 V DC-INDGANG
- 2.5 OPLADNING MED SOLCELLER

3. TIPS OG TRICKS

- 3.1 BEGRÆNS AC/DC-OPLADNINGSEFFEKT
- 3.2 AKTIVÉR JUMPSTART
- 3.3 VEDLIGEHOJDELSE AF BATTERIET

4. FEJLFINDING

- 4.1 FEJLLISTE
- 4.2 INGEN 230 V AC-UDGANG

5. SPECIFIKATIONER

6. CERTIFICERINGER OG COMPLIANCE

7. SIKKERHED OG SIKRINGER

8. OPBEVARING

9. TRANSPORT

10. BORTSKAFFELSE

11. GARANTI

**ENHEDEN SKAL OPLADES
HVER 6. MÅNED, HVIS DEN
IKKE BRUGES.**

1. KOM GODT I GANG

1.1 Produktboksens indhold

ANTAL	BESKRIVELSE
1	AC-ladekabel (Neutrik - NAC3 FCA)
1	AC-udgang (Neutrik - NAC3 FCB)
4	Dækhætte til M8-bolt
4	M8-bolt
2	M4-bolt
4	Gummifod
1	Installationsvejledning

1.2 Produktoplysninger

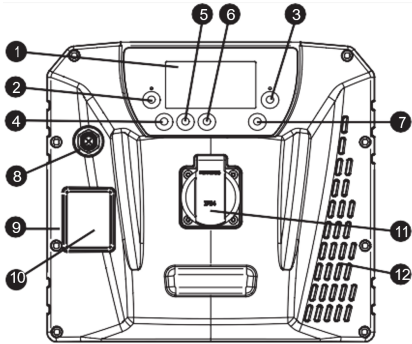
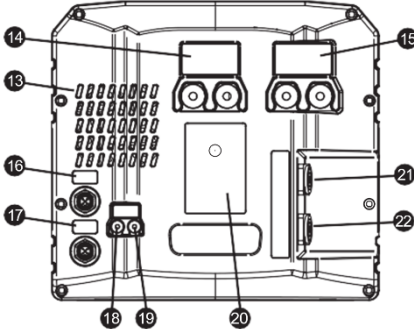
LPS II – OVERSIGT			
FORFRA		BAGFRA	
			
#	BESKRIVELSE	#	BESKRIVELSE
1	Display	13	Ventilation
2	12 V DC-knap	14	DC-udgangsterminaler
3	230V AC-knap	15	DC-indgangsterminaler
4	Navigationknap – Ned	16	M12 – Data/Fjernbetjening
5	Navigationknap – Op	17	M12 – Data/I/O-stik
6	Navigationknap – OK	18	C1 (D+/tændingssignal)
7	Navigationknap – Retur	19	C2 (Solcelle +) I/O-stik
8	M12 – Data/I/O-stik	20	Typeskilt
9	Serienummer	21	230 V AC-udgang (NAC3 FCB)
10	RCBO	22	230 V AC-indgang (NAC3 FCA)
11	230 V AC-udgang		
12	Ventilation/blæser		

M12 - I/O Pinout		
#	FUNKTION	FORFRA
1	Enkelt ledning (kommunikation)	
2	I/O-signal	
3	GND (elektrisk jordforbindelse)	
4	CAN High (kommunikation)	
5	CAN Low (kommunikation)	

BEMÆRK: PIN 2 i M12-stikket mærket "REMOTE" er designet til at levere strøm til LPS-fjernbetjeningen. LPS-fjernbetjening er ikke inkluderet og kan købes separat.

Displayet har to startskærme – enkel visning og avanceret visning. Det er muligt at skifte mellem skærmene ved hjælp af navigationsknapperne OP og NED.

DISPLAY – ENKEL VISNING		
#	BESKRIVELSE	VISNING
1	DC-indgang aktiv – Opladning fra DC-kilde	
2	DC-udgang aktiv – I/O-aktiveret	
3	Solcelleindgang aktiv – Opladning fra solcellepanel	
4	DC-udgang energispare-timer aktiv	
5	AC-udgang energispare-timer aktiv	
6	AC-indgang aktiv – Opladning fra elnet	
7	AC-udgang aktiv – I/O aktiveret	
8	Resterende driftstid eller opladningstid	
9	Grafisk visning af ladetilstand	
10	Numerisk visning af ladetilstand	

DISPLAY – AVANCERET VISNING		
#	BESKRIVELSE	VISNING
1	DC-indgangsfunktionen	
2	DC-udgangsfunktionen	
3	AC-indgangsfunktionen	
4	AC-udgangsfunktionen	
5	Solcelleindgang aktiv – Opladning fra solcellepanel	
6	Powerbar, der viser funktionsudnyttelse	
7	Funktionen er aktiv, og en overførsel af energi er i gang	
8	Funktionen er aktiv, men der er ingen energioverførsel	
9	AC-udgang energispare-timer aktiv	
10	Resterende driftstid eller opladningstid	
11	Grafisk visning af ladetilstand	
12	Numerisk visning af ladetilstand	

BEMÆRK: Grænseflade og produktfunktioner kan variere afhængigt af modellen.

Displayet viser oplysninger om enhedens driftsstatus og mulighed for avanceret enhedskonfiguration. For en detaljeret vejledning i, hvordan du konfigurerer LPS'en ved hjælp af menuen, se dokumentet "LPS II User interface – Configuration guide", som ligger på vores hjemmeside.

2. ANVENDELSE AF PRODUKTET

Det anbefales, at batteriet er fuldt opladet, før det bruges første gang. Det kan gøres ved at aflade batteriet helt og derefter oplade det natten over ved hjælp af 230 V-indgang.

LPS II er en kompakt strømforsyning, der er designet til at levere strøm til en række forskellige 230 V AC- og 12 V DC-applikationer. Den leveres med indbygget:

- LiFePO4-batteri.
- 230 V AC-udgang – Til forsyning af 230V AC-applikationer.
- 230 V AC-indgang – Til opladning fra lysnettet.
- 12 V DC-udgang – DC-udgang med høj effekt til forsyning af 12 V DC-applikationer.
- 12 V-/24 V-indgang – Tovejs DC/DC-konverter til 12 V-/24 V-applikationer som f.eks.:
 - Jumpstart til køretøjer
 - Opladning fra generator.
- Opladning fra solceller – Integreret MPPT til opladning fra solcellepanel.
- CANbus-kommunikation og I/O-interface til interaktion med ekstraudstyr og fjernbetjening.

2.1 230 V AC-udgang

LPS II har to AC-udgange, en på forsiden (CEE 7) og en på bagsiden (NAC3 FCB), som kan bruges samtidigt. Begge udgange er beskyttet mod overbelastning og kortslutning og er af sikkerhedsmæssige årsager udstyret med RCBO.

Tryk på 230 V-knappen for at aktivere AC-udgangsfunktionen. Den grønne LED lyser for at bekræfte aktiveringen. Udgangen slukkes automatisk efter 1 time, hvis behovet for strøm er under 20 W (standardindstilling).

BEMÆRK: Hvis der ikke er nogen 230 V AC-udgang, når udgangen er tændt (ON), skal du tjekke RCBO.

2.2 230 V AC-opladning

Hvis du vil oplade LPS II fra en stikkontakt, skal du bruge det medfølgende strømkabel med NAC3 FCA-stikket. Når enheden er tilsluttet lysnettet, begynder den automatisk at oplade og omdirigere strøm til AC-udgangene. Under opladning blinker den grønne 230 V-LED.

ADVARSEL: Der vil altid være 230 V AC på AC-udgangene under AC-opladning.

2.3 12 V DC-udgang

LPS II har en 12 V DC-port, der leverer strøm til DC-applikationer. For at aktivere 12 V DC-udgangen skal du trykke på knappen "12V". En grøn LED vil lyse, hvilket indikerer, at funktionen er aktiv.

ADVARSEL: Brug af en forkert kabelstørrelse eller en dårlig kabelforbindelse kan forårsage overophedning og kortslutning.

ADVARSEL: Placer en korrekt dimensioneret sikring (maks. 200 A) så tæt som muligt på LPS'en for at forhindre kortslutninger ved høj strømstyrke.

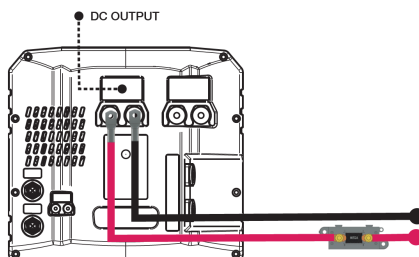

2.4 12 V/24 V DC-indgang

LPS II kan oplades ved hjælp af den indbyggede DC/DC-konverter, når DC IN-portens spænding er inden for driftsområdet, og der registreres et wakeup-signal på C1.

ADVARSEL: Brug af en forkert kabelstørrelse eller en dårlig kabelforbindelse kan forårsage overophedning og kortslutning.

ADVARSEL: Placer en sikring så tæt på strømkilden som muligt for at forhindre kortslutning ved høj strømstyrke.

2.5 Opladning med solceller

Hvis solpanelerne genererer nok strøm (> 5 W), vil LPS II automatisk oplade ved hjælp af den integrerede MPPT.

ADVARSEL: Overskrid aldrig 50 VOC mellem DC-indgang minus og C2 fra solcellepanelet. Det kan forårsage skade på enheden.

BEMÆRK: Fås ikke i LPS 1500 SE-varianten.

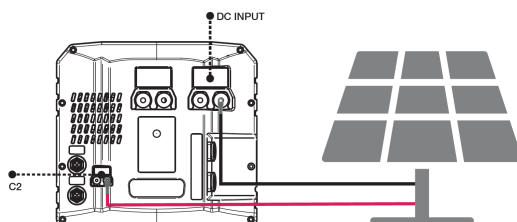

3. TIPS OG TRICKS

3.1 Begræns AC/DC-opladningseffekt

Hvis strømkilden har begrænset udgang, kan AC- og DC-opladningen være begrænset. Nedenstående indstilling vil også begrænse AC-udgangen i LPS'en, når den er tilsluttet lysnettet.

Begrænsning af AC-opladningseffekten ved hjælp af display	
Menu	Beskrivelse
Hovedmenu > 230 V AC-opladning > Maksimal strømstyrke	For at indstille den maksimalt tilladte strømstyrke til AC-opladning skal du gå ind i menuen og navigere ved hjælp af pilene OP og NED. Tryk på "OK" for at bekræfte dit valg. Denne indstilling træder i kraft med det samme.

BEMÆRK: Hvis 230 V-opladningen er begrænset, er 230 V-udgangen i LPS'en også begrænset, når den er tilsluttet lysnettet.

Begrænsning af DC-opladningseffekt ved hjælp af display	
Menu	Beskrivelse
Hovedmenu > DC-opladning > Indstil strømstyrke	For at indstille den maksimalt tilladte strømstyrke til DC-opladning skal du gå ind i menuen og navigere ved hjælp af pilene OP og NED. Tryk på "OK" for at bekræfte dit valg. Denne indstilling træder i kraft med det samme.

3.2 Aktivér jumpstart

LPS II har en integreret jumpstart-funktion, der kan oplade startbatteriet, hvis det er afladet. For at bruge denne funktion skal LPS'en forbindes til startbatteriet via DCIN-terminalen – se afsnit 2.4.

Jumpstarteren aktiveres via displaymenuen eller fjernbetjeningen. Når jumpstarteren er aktiveret, oplader den startbatteriet i 5 minutter med 40 A.

Aktivér jumpstart ved hjælp af displayet	
Menu	Beskrivelse
Hovedmenu > DC-opladning > Jumpstart-funktion	For at aktivere jumpstart-funktionen skal du gå ind i menuen og bruge OP- og NED-pilen for at vælge "Active" og trykke på "OK" for at bekræfte.

3.3 Vedligeholdelse af batteriet

For at sikre optimal batteriydelse skal du genoplade batteriet fuldt hver måned (100 %).

BEMÆRK: Hvis batteriet ikke har været fuldt opladet i en længere periode, kan opladningen forlænges til 3 dage.

4. FEJLFINDING

4.1 Fejlliste

Hvis nedenstående løsninger ikke kan afhjælpe fejlen, eller hvis fejlkoden ikke er angivet, skal du kontakte din forhandler.

FEJL	BESKRIVELSE	LØSNING
PRODUKTTEMPERATUR		
4, 5, 56, 57, 123	Enhedens temperatur er for lav	Lad enheden varme op, eller flyt den til et sted med en højere omgivelsestemperatur
6, 7, 58, 59	Enhedens temperatur er for høj	Lad enheden køle af, eller flyt den til et sted med en lavere omgivelsestemperatur
I/O & KOMMUNIKATION		
11, 12, 13	M12-stikket er overbelastet eller kortslettet	Frakobl stikket, og tjek stik eller kabel for skader
14	I/O-terminal er overbelastet eller kortslettet	Frakobl stikket, og tjek stik eller kabel for skader
121	Kommunikationsfejl	Tjek kabelforbindelserne på M12-stikkene
BATTERI		
51, 52, 53, 60	Spænding på batteri/solcelle er lav	Genoplad batteriet
SOLCELLE		
70	Solcellernes indgangsspænding er for høj	Tjek installationen og maks. spænding fra solpanelet (50 V)
DC-INDGANG		
90, 92	DC-indgangsspændingen er for lav	Sørg for en højere 12 V DC- eller 24 V DC-spænding
91, 124, 125	DC-indgangsspændingen er for høj	Sørg for en lavere 12 V DC- eller 24 V DC-spænding
DC-UDGANG		
96	DC-udgang, ladestrøm er for høj	Fjern eller juster strømkilden
97	DC-udgang, afladestrøm er for høj	12 V DC-udgangsbelastningen trækker for meget strøm. Fjern belastningen
AC-UDGANG		
150, 151, 152, 203	230 V AC-udgang er overbelastet	Fjern belastningen på 230 V AC-udgangen
AC-INDGANG		
206	230 V AC-spændingen fra lysnettet er for lav	Tjek forsyningskablerne, eller prøv en anden stikkontakt
207	230 V AC-spændingen fra lysnettet er for høj	Spændingen fra lysnettet er for høj. Tjek stikkontaktens spænding

4.2 Ingen 230 V AC-udgang

Sørg for, at fejlstrømsafbryderen med overbelastningsbeskyttelse (RCBO) er tændt (se afsnit 1.2 - #10), og tjek dine AC-kabler.

5. SPECIFIKATIONER

PARAMETER	LPS II 1500 W 1 kWh SE	LPS II 2000 1 kWh	LPS II 2500 1 kWh	LPS II 3000 2 kWh
GENERELLE SPECIFIKATIONER				
Modelnr.	CL2204/CL2214	CL2205/CL2215	CL2102/CL2112	CL2103/CL2113
Køling	Tvungen luft	Tvungen luft	Tvungen luft	Tvungen luft
Driftstemperatur afledning	-20 ~ 50 °C	-20 ~ 50 °C	-20 ~ 50 °C	-20 ~ 50 °C
Driftstemperatur opladning	0 ~ 50 °C	0 ~ 50 °C	0 ~ 50 °C	0 ~ 50 °C
IP-klassificering	IP20	IP20	IP20	IP20
Beskyttelsesklasse	I	I	I	I
Maksimal højde	2000 m	2000 m	2000 m	2000 m
Produktvægt	22,5 kg	22,5 kg	23,5 kg	27,5 kg
Produktstørrelse (H x B x L)	256 x 277 x 409 mm	256 x 277 x 409 mm	256 x 277 x 409 mm	256 x 277 x 409 mm
Bruttovægt	25,5 kg	25,5 kg	26,5 kg	30,5 kg
Pakkestørrelse (H x B x L)	320 x 372 x 480 mm	320 x 372 x 480 mm	320 x 372 x 480 mm	320 x 372 x 480 mm
BATTERI				
Type	Genopladeligt Li- ion-batterisystem	Genopladeligt Li- ion-batterisystem	Genopladeligt Li- ion-batterisystem	Genopladeligt Li- ion-batterisystem
Kemi	LiFePO4	LiFePO4	LiFePO4	LiFePO4
Kapacitet	100 Ah (1280 Wh)	100 Ah (1280 Wh)	100 Ah (1280 Wh)	160 Ah (2.048 Wh)
Tilgængelig kapacitet	80 Ah (1020 Wh)	80 Ah (1020 Wh)	80 Ah (1020 Wh)	136 Ah (1740 Wh)
Cyklusser	2000	2000	2000	3500
Selvafledningshasti- ghed pr. måned	<5 %	<5 %	<5 %	<5 %
Mærkning (IEC 61960)	4IFpP51/161/119	4IFpP51/161/119	4IFpP51/161/119	4IFpP55/175/154
Mærkning (IEC 62620)	IFpP/51/161/119/[4 SJM/-20+60/90	IFpP/51/161/119/[4 SJM/-20+60/90	IFpP/51/161/119/[4 SJM/-20+60/90	IFpP/55/175/154/[4SJM/-30+60/90
AC-INDGANG				
Spænding	207 - 253 V AC	207 - 253 V AC	207 - 253 V AC	207 - 253 V AC
Frekvens	45 - 65 Hz	45 - 65 Hz	45 - 65 Hz	45 - 65 Hz
Effekt	550 W	720 W	720 W	720 W
Stiktype	NAC3 FCA	NAC3 FCA	NAC3 FCA	NAC3 FCA
AC-UDGANG				
Spænding (+/- 10%)	230 V AC ren sinusbølge	230 V AC ren sinusbølge	230 V AC ren sinusbølge	230 V AC ren sinusbølge
Frekvens	50 Hz	50 Hz	50 Hz	50 Hz
Effekt – kontinuerlig (@25 °C)	1300 W	1500 W	2000 W	2300 W
Strøm – 10 min.	1500 W	2000 W	2500 W	3000 W
Effekt – peak	2,600 W	3000 W	4000 W	5000 W:
Strøm – AC ind tilsluttet	2300 W	2300 W	3000 W	3000 W
Effektivitet (1000 W)	94 %	94 %	94 %	94 %
Område for effektfaktor	0,77	0,77	0,77	0,77
Forbrug i inaktiv tilstand	20 W	20 W	30 W	30 W
Fejlstrøm (rms)	30mA	30mA	30mA	30mA
Stiktype	NAC3 FCB	NAC3 FCB	NAC3 FCB	NAC3 FCB
DC-INDGANG				
Spænding	11,5 - 32 V DC	11,5 - 32 V DC	11,5 - 32 V DC	11,5 - 32 V DC
Strøm	25 A	45 A	45 A	45 A
Jumpstart	25 A/5 min.	40 A/5 min.	40 A/5 min.	40 A/5 min.

Stiktype	Terminal – M8	Terminal – M8	Terminal – M8	Terminal – M8
-----------------	---------------	---------------	---------------	---------------

PARAMETER	LPS II 1500 SE	LPS II 2000	LPS II 2500	LPS II 3000
DC-UDGANG				
Spænding	10 - 14,4 V DC	10 - 14,4 V DC	10 - 14,4 V DC	10 - 14,4 V DC
Afladestrøm – kontinuerlig	180 A	180 A	180 A	180 A
Afladestrøm – 1 min.	270 A	270 A	270 A	350 A
Forbrug i inaktiv tilstand	<1 W	<1 W	<1 W	<1 W
Opladestrøm – kontinuerlig	90 A	90 A	90 A	90 A
Super Charger- support	Nej	Ja	Ja	Ja
Stiktype	Terminal – M8	Terminal – M8	Terminal – M8	Terminal – M8
SOLCELLE (INDGANG)				
Spænding	N/A	15 - 50 V DC	15 - 50 V DC	15 - 50 V DC
Opladeeffekt (maks.)	N/A	400 W	400 W	400 W
Opladestrøm (maks.)	N/A	15 A	15 A	15 A
Absolut maksimal strømstyrke (Isc)	N/A	30 A	30 A	30 A
I/O				
Indgange (analoge)	C1, C2, M12	C1, C2, M12 x 3	C1, C2, M12 x 3	C1, C2, M12 x 3
Indgang (spænding – M12)	0 – 36 V	0 – 36 V	0 – 36 V	0 – 36 V
Indgang (spænding – C1, C2)	0 – 50 V	0 – 50 V	0 – 50 V	0 – 50 V
Udgange (digitale)	C2 og M12	C2 og M12 x 3	C2 og M12 x 3	C2 og M12 x 3
Udgang (spænding)	0 eller 12 V	0 eller 12 V	0 eller 12 V	0 eller 12 V
Udgang (strøm)	400 mA (beskyttet mod overstrøm)	400 mA (beskyttet mod overstrøm)	400 mA (beskyttet mod overstrøm)	400 mA (beskyttet mod overstrøm)
Tilslutningstype (M12)	Type A – 5-vejs	Type A – 5-vejs	Type A – 5-vejs	Type A – 5-vejs
Stiktype (C1/C2)	Terminal – M4	Terminal – M4	Terminal – M4	Terminal – M4

6. CERTIFICERINGER OG COMPLIANCE

Lavspændingsdirektiv 2014/35/EU

EN62368-1, EN62133

EMC 2014/30/EU

EN61000-6-2, EN61000-6-3

RoHS-direktiv 2011/65/EU

EN 63000

E-Mærkning

UN-ECE-regulativ 10, E5 10R – 06 0488

7. SIKKERHED OG SIKRINGER

Disse foranstaltninger sikrer en tryk og sikker drift af det elektriske system:

- 230 V AC-indgang beskyttet med 16 A-sikring.
- 230 V AC-udgang beskyttet af en fejlstrømsafbryder med overbelastningsbeskyttelse (RCBO) 30 mA/13 A.
- DC-indgang beskyttet med 50 A-sikring.
- DC-udgang beskyttet med 180 A-sikring.
- L/N-relæ, hardwarebeskyttelse mod farer.
- PE/N relæ, hardwarebeskyttelse mod farer.
- Solpaneler, 20 A-sikring.

Sikringer kan ikke udskiftes af brugeren og kræver service.

OBS! MPPT/Solcellepanelet kan blive permanent beskadiget, hvis indgangsspændingen overstiger 50 V.

OBS! Enheden er udstyret med en fejlstrømsafbryder med overbelastningsbeskyttelse (RCBO). Det er vigtigt at teste RCBO'en regelmæssigt for at sikre, at den fungerer korrekt.

Fremgangsmåde:

- Sørg for, at der er 230 V AC.
- Find knappen mærket 'T' på RCBO'en.
- Tryk på knappen 'T'.
- Hold øje med RCBO'en for at sikre, at den udløses under testen.

Hvis RCBO'en bliver deaktiveret, vil alle 230 AC-udgange blive frakoblet. Dette er en sikkerhedsfunktion, der beskytter enheden og dem, der bruger den. Regelmæssig test af RCBO'en sikrer, at den fungerer korrekt.

OBS! Beskyttelsesjord – Enheden skal have tilsluttet beskyttelsesjord.



Det er obligatorisk at installere en PE-forbindelse (Protective Earth) i overensstemmelse med kravene i IEC 62109-1. PE-forbindelsen giver en sikker rute for elektrisk fejlstrøm, hvilket reducerer risikoen for elektrisk stød og brand. Korrekt installation af PE-forbindelsen er afgørende for brugernes og udstyrets sikkerhed. Sørg for, at PE-tilslutningen er installeret med passende materialer og metoder i overensstemmelse med de relevante nationale og lokale bestemmelser.

8. OPBEVARING

Batteriet kan opbevares ved temperaturer mellem -20 °C og 45 °C. Ved langtidsopbevaring (>1 måned) skal batteriet være fuldt opladet og opbevares ved temperaturer mellem 0 °C og 35 °C. Batteriet skal oplades hver 6. måned, hvis det ikke bruges. Batteriet må ikke opbevares med bunden opad.

9. TRANSPORT

Litiumionbatterier er klassificeret som klasse 9 farlige materialer (UN3480) og skal altid transporteres i overensstemmelse med alle gældende lokale, nationale og internationale regler. Korrekt emballage er påkrævet under transport, og emballageinstruktioner (PI965) skal overholdes. Batterierne må ikke vendes på hovedet under transport.

10. BORTSKAFFELSE

For at sikre korrekt bortskaffelse og reducere potentielle farer skal du aflade batteriet helt, før du afleverer det i en dertil beregnet genbrugsbeholder til batterier. Forkert bortskaffelse – f.eks. bortskaffelse i almindelige skraldespande – er strengt forbudt, da produktet indeholder batterier med potentielt skadelige kemikalier. Lokale love og regler for genbrug og bortskaffelse af batterier skal overholdes.

11. GARANTI

VIGTIG INFORMATION OG ADVARSEL:

DU MÅ IKKE BRUGE ELLER FORSØGE AT BRUGE DETTE PRODUKT, FØR DU HAR LÆST BRUGERVEJLEDNINGEN I SIN HELHED. FORKERT INSTALLATION ELLER BRUG AF DENNE ENHED KAN VÆRE FARLIG OG KAN FORÅRSAGE SKADE PÅ ANDET ELEKTRISK Udstyr OG VIL UGYLDIGGØRE GARANTIEEN.

Garanti. Virksomheden garanterer, at produkter og tilknyttede tjenester er fri for væsentlige fejl og mangler i design, materiale og udførelse i 24 måneder efter levering.

Undtagelser. Virksomhedens garanti omfatter ikke fejl og mangler forårsaget af: (i) almindelig slitage, (ii) opbevaring, installation, brug eller vedligeholdelse, der er i strid med virksomhedens anvisninger eller almindelig praksis, (iii) reparation eller ændring udført af andre end virksomheden og (iv) andre forhold, som virksomheden ikke er ansvarlig for.

Undersøgelse. Virksomheden vil inden for en rimelig tidsperiode efter at have modtaget en klage fra kunden om fejl eller mangler og undersøgt reklamationen, informere kunden om, hvorvidt defekterne er dækket af garantien eller ej. Kunden skal efter anmodning sende defekte dele til virksomheden. Kunden bærer omkostninger og risici i forhold til delene under transport til virksomheden. Virksomheden bærer kun omkostninger og risici i forbindelse med returnering af delene under transport, hvis defekterne er dækket af garantien.

Registrering af klage. Hvis kunden opdager fejl eller mangler inden for garantiperioden, som kunden ønsker at påberåbe sig, skal det straks meddeles skriftligt til virksomheden. Hvis en fejl eller mangel, som kunden opdager eller burde have opdaget, ikke straks meddeles skriftligt til virksomheden, kan den ikke gøres gældende på et senere tidspunkt. Kunden skal give virksomheden de ønskede oplysninger om de registrerede fejl eller mangler.

Sådan får du garantiservice til Clayton Power-enheder:

For at få garantiservice skal du kontakte den butik, hvor du har købt produktet, og fremvise/oplyse følgende:

- Salgskvittering
- Enhedens modelnummer
- Enhedens serienummer
- Kort beskrivelse af applikationen og problemet, herunder eventuelle fejlkoder, der vises på enheden.
- Få et autorisationsnummer fra Clayton Power-forhandleren, før du sender enheden. Pak enheden grundigt ind, og send den (fri fragt) til Clayton Power-forhandleren. Bemærk, at enheden indeholder litiumionbatterier og skal sendes som farligt gods iht. reglerne for UN3480-litiumionbatterier.

Sales: sales@claytonpower.com

Service: service@claytonpower.com

Telefon: +45 4698 5760



CLAYTON
POWER