



GEBRUIKERSHANDLEIDING

E8S/E8SLITE/E8SPRO

Voorwoord

Beste gebruikers,

Dank u voor uw vertrouwen in Yadea Electric Scooters. U heeft gekozen voor een unieke en mooie vorm, en de geavanceerde en betrouwbare technologie van de elektrische tweewielscooter E8S. Wij brengen gemak in uw leven en leveren hoogwaardige producten en enthousiaste service. We hopen dat u kunt genieten van het plezier van de elektrische scooter van Yadea.

Voordat u de elektrische tweewielscooter E8S gebruikt, dient u de instructies zorgvuldig door te lezen en de waarschuwingen, eisen en tips strikt op te volgen, zodat u met alle veiligheid kunt gaan rijden.

Als integraal onderdeel van de scooter dient u deze handleiding bij de scooter te overhandigen wanneer u de gebruiksrechten overdraagt, zoals wanneer u de scooter verkoopt of uitleent aan anderen. Koop elektrische scooters van Yadea via officiële kanalen en gebruik de specifieke reserveonderdelen van Yadea. Bewaar de factuur als bewijs van garantie.

Volg deze handleiding om de scooter volgens schema te onderhouden. Neem voor eventuele problemen contact op met een door Yadea erkende in uw regio. Die zullen u voorzien van onderhoud, reparatie en andere diensten.

Deze handleiding bevat de meest recente productinformatie op dit moment. Yadea zet zich in om het productontwerp en de kwaliteit te verbeteren. Als gevolg hiervan kan het productontwerp op elk moment worden gewijzigd, wat kan leiden tot enige inconsistentie tussen de handleiding en het echte product. Voor vragen kunt u contact opnemen met een door Yadea erkende dealer.

Uw keuze - het begin van onze service! Elektrische scooters van Yadea vergezellen u overal, een veilig leven!

Het auteursrecht van deze handleiding is eigendom van Yadea Technology Group Co., Ltd. Zonder de schriftelijke toestemming van het bedrijf is het niet toegestaan deze te vermenigvuldigen. Overtreders worden vervolgd.

Het recht op interpretatie van deze handleiding is eigendom van Yadea Technology Group Co.,Ltd.

Yadea Technology Group Co. Ltd

Speciale tips

- Een scooter is een handig en populair vervoermiddel. De prestaties van de scooter worden beïnvloed door verschillende wegomstandigheden en gebruiksgewoonten van de consument. Consumenten voeren niet altijd op tijd onderhoud uit. Om ervoor te zorgen dat de scooter in de beste staat verkeert en de levensduur van de scooter tegelijkertijd te verlengen, moeten consumenten regelmatig de scooter en de bijbehorende onderdelen controleren en onderhouden.
- De scooter, controller, lader, accu en andere originele onderdelen van de scooter mogen niet zonder toestemming worden gedemonteerd en vervangen. Als gebruikers zelf of niet door Yadea erkende servicepunten onderdelen demonteren en installeren, voldoen gebruikers niet aan deze norm en biedt Yadea geen garantie; hetzelfde geldt als het demonteren of repareren door niet door Yadea aangewezen servicepunten resulteert in storingen of kwaliteitsproblemen van de betreffende onderdelen. De gebruiker is aansprakelijk voor schade aan scooters of economisch verlies veroorzaakt door demontage, montage of onjuist gebruik zonder toestemming.
- Het ontwerp van de scooter is beperkt tot één bestuurder en één passagier, en de op het lastlabel aangegeven nominale belastingsmassa mag in totaal niet meer dan 150 kg bedragen.
- Wanneer de scooter aan een andere persoon wordt overgedragen, moet deze handleiding samen met de scooter aan de nieuwe eigenaar worden overhandigd

Veiligheidswaarschuwing

De veiligheidssymbolen die in deze handleiding worden gebruikt.



GEVAARLIJK: Als deze waarschuwing wordt genegeerd, kan dit leiden tot ernstig of dodelijk letsel.



WAARSCHUWING: Als u deze waarschuwing negeert, kan dit leiden tot letsel of schade aan de scooter.



LET OP: Als deze waarschuwing wordt genegeerd, kan dit leiden tot een ongeval als gevolg van een onjuiste bediening.

Inhoudsopgave

1. Veiligheidsmaatregelen	2
2. Productaccessoires	5
3. Achteruitkijkspiegel instellen.....	6
4. Onderdeleninformatie	7
5. Introductie van functies.....	10
6. Accu opladen	18
7. Schema accu-aansluiting.....	19
8. Veilig rijden	21
9. Veiligheidswaarschuwing.....	22
10. Onderhoud en reparaties.....	24
11. Controle en probleemoplossing.....	29
12. Specificaties.....	34
Bijlage 1 Onderhoudstabel.....	36

1. Veiligheidsmaatregelen

Beste gebruikers, voor de veiligheid van u en uw gezin en om ongelukken te voorkomen, dient u de instructies voor het gebruik van dit product zorgvuldig te lezen en de rijvaardigheden in de praktijk te beheersen.

Veiligheidsinstructie

- U moet de lokale wet- en regelgeving begrijpen, u strikt aan de verkeersregels houden, niet te hard rijden, niet door rood rijden, niet tegen het verkeer in rijden;
- Bestuurders van elektrische tweewielscooters moeten een rij-examen afleggen en een rijbewijs verkrijgen voordat zij met een elektrische tweewielscooter kunnen rijden;
- Houd tijdens het rijden afstand en rem af bij het passeren van een kruispunt. Vóór het nemen van een bocht moet u de richtingaanwijzer gebruiken. Een scherpe bocht is niet toegestaan. U mag de scooter niet laten slepen, ook niet door andere scooters. Klim niet op de scooter. Laat de handgreep niet los en houd het stuur met beide handen vast. Ga niet de weg op om met de scooter te leren rijden.
- Neem personen of voorwerpen mee in overeenstemming met de wet- en regelgeving. Overbelading is strikt verboden;
- Leen een elektrische tweewielscooter niet uit aan mensen die hiermee niet kunnen omgaan, om letsel te voorkomen;
- Het is ten strengste verboden om hogedrukreinigers te gebruiken voor het wassen van elektronische componenten en circuits. Gebruik een natte doek om de scooter en onderdelen af te vegen;
- Het is ten strengste verboden om te parkeren in gebouwen of bij vluchttrappen, loopbruggen en veiligheidsuitgangen;
- Het is ten strengste verboden om in woongebouwen te parkeren. Tijdens het opladen moet de scooter uit de buurt van brandbare materialen zijn en de oplaadtijd mag niet te lang zijn;
- Als de accu is opgeladen, moet de lader op een veilige plaats buiten bereik van kinderen worden geplaatst;
- Het juiste gebruik en onderhoud van de accu; Accu's mogen niet zonder toestemming worden gedemonteerd en moeten door de relevante professionele afdelingen worden gerecycled;
- Veilig gebruik van de lader en waarschuwingsaanduidingen; Bij het vervangen van de lader moet deze worden afgestemd op het accumodel;

- Demonteer de elektrische scooter niet en manipuleer niet zonder toestemming de prestaties en configuratie van de scooter. U bent verantwoordelijk voor schade en u verliest onze garantieverplichting. Als u onderdelen moet vervangen, neem dan contact op met uw dealer;
- In geval van kwaliteitsproblemen, gaat u naar een onderhoudslocatie die door Yadea is goedgekeurd voor reparatie en onderhoud. Als de storing of het kwaliteitsprobleem van de betreffende onderdelen wordt veroorzaakt door demontage en onderhoud door uzelf of door een niet door Yadea erkend servicepunt, garandeert Yadea Company geen normale garantie. In geval van schade aan de scooter of financiële schade veroorzaakt door demontage, montage of onjuist gebruik door de gebruiker, is de gebruiker aansprakelijk voor dergelijke (financiële) schade.

Kennisgeving voor gebruik

- Rij soepel over een vlakke ondergrond. Accelereer, rem of draai niet scherp tijdens het rijden;
- Gebruik niet alleen de voorrem, om te voorkomen dat het zwaartepunt naar voren beweegt;
- Rij voorzichtig, let op, neem de telefoon niet op, gebruik een hoofdtelefoon, etc.;
- Als u 's nachts rijdt, schakel dan de koplamp in en draag reflecterende kleding;
- Houd bij het rijden of verplaatsen van een scooter lichaamsdelen uit de buurt van bewegende delen;
- Rijd niet op het stuur om geen controle te verliezen;
- Als u tijdens het rijden problemen ondervindt, moet u onmiddellijk stoppen. En tijdig contact opnemen met de aftersales-service;
- Gebruik geen laders van andere merken of specificaties; Het is ook niet toegestaan de door ons bedrijf geleverde lader te gebruiken om andere elektrische tweewielscooters op te laden;
- Schakel bij het opladen eerst de aan/uit-knop uit, sluit vervolgens de lader aan op de accu en sluit deze vervolgens aan op netspanning;

Vereisten voor rijomstandigheden

- U moet rijden op de rijstrook voor elektrische tweewielscooters, en op wegen zonder een rijstrook voor elektrische tweewielscooters rijdt u aan de rechterkant van de rijbaan;
- Tijdens het rijden in regen of sneeuw wordt de remweg verlengd. Rem af en rijd langzaam.

- Rij niet in slecht weer, zoals storm, mist, sneeuw en ijs.
- Rij niet op een oneffen, modderige weg, over trappen of door grind. Beschadig de band of velg niet: dit kan gevaar opleveren voor uw elektrische scooter;
- Rijd niet met de scooter door water. Het waterpeil mag niet hoger zijn dan de onderrand van het lagerblok van de achterwielmotor om te voorkomen dat de motor beschadigd raakt.

De volgende personen mogen niet rijden

- Zwangere vrouwen, minderjarigen en ouderen
- Mensen die onder invloed zijn van alcohol of andere drugs
- Mensen die te zwaar zijn
- Mensen die te moe zijn
- Een persoon die niet in staat is zich te verplaatsen na ziek te zijn geweest

Controle voorafgaand aan vertrek

- U moet een veiligheidshelm en beschermende uitrusting dragen voordat u gaat rijden;
- Zet de aan/uit-schakelaar aan, controleer de accuvoeding;
- Controleer of de lichten en richtingaanwijzers in goede staat verkeren;
- Controleer of het voedingscircuit, het verlichtingscircuit en andere omstandigheden in orde zijn;
- Controleer of de remprestaties en remweg van de voor- en achterremmen normaal zijn;
- Controleer of de reflector beschadigd of vuil is.
- Controleer of elk onderdeel goed vast zit;
- Controleer de bandenspanning: controleer of de bandenspanning en het loopvlak in orde zijn.

2. Productaccessoires

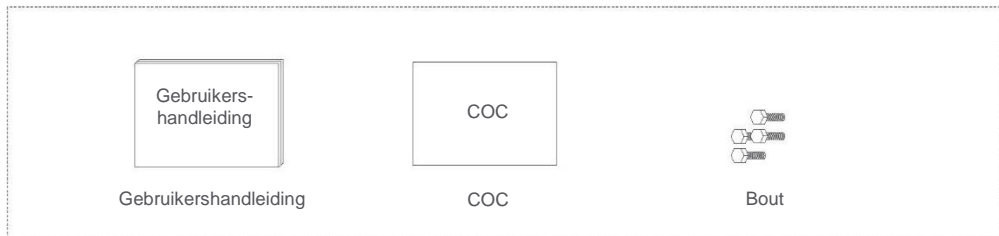
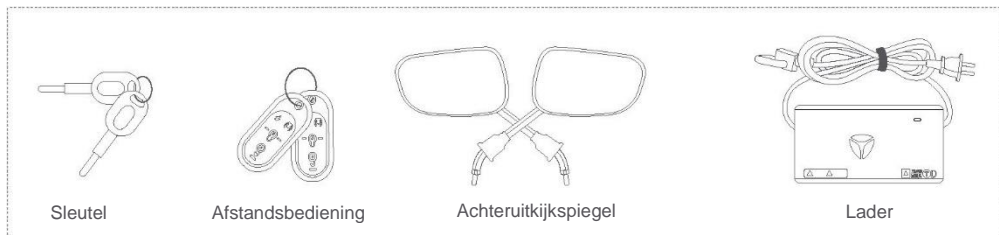

Controleer zorgvuldig of de inhoud van de doos intact is. Als u vragen heeft, kunt u contact opnemen met een door Yadea erkende dealer.

3. Achteruitkijkspiegel instellen

Volg deze stappen om de achteruitkijkspiegel te monteren.

1. Verwijder de verbindingsmoer van de achteruitkijkspiegel.

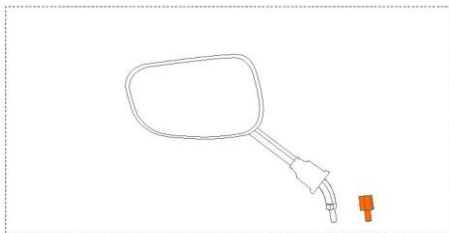

2. Plaats de moer voor de achteruitkijkspiegel op het stuur, draai hem met de klok mee en zet hem vast met een sleutel.

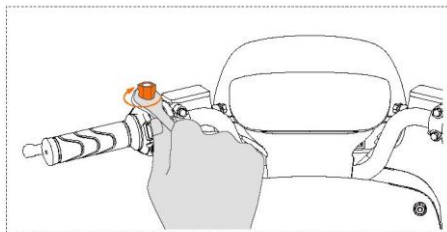

3. Monteer de achteruitkijkspiegel op de verbindende moer en draai deze rechtsonder om af te stellen. Draai de moer van de achteruitkijkspiegel rechtsonder en draai vast.

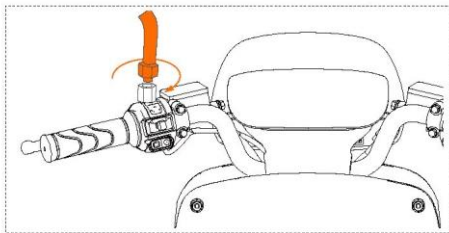

4. Gebruik een moersleutel om de verbindingsmoer vast te zetten en gebruik een andere moersleutel om de vergrendeling van de achteruitkijkspiegel rechtsonder vast te zetten. Beweeg de mantel omlaag om de moer af te dekken.

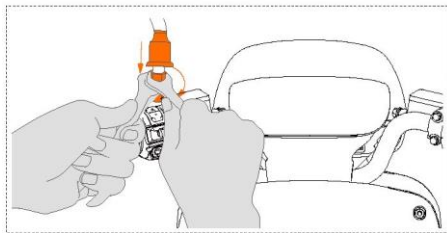

4. Onderdeleninformatie

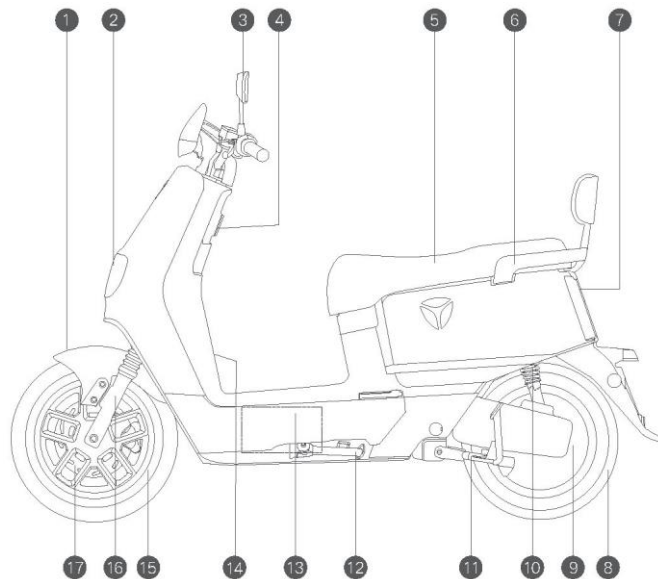

1. Voorkant
2. Koplampsysteem
3. Achteruitkijkspiegel
4. Haakje
5. Zitkussen
6. Armleuning voor passagier
7. Achterlicht
8. Achterband
9. Motor
10. Schokdempers achter
11. Hoofdstandaard
12. Zijstandaard
13. Accu
14. VIN-code (rechterkant)
15. Voorband
16. Schokdemper voor
17. Schijfrem voor

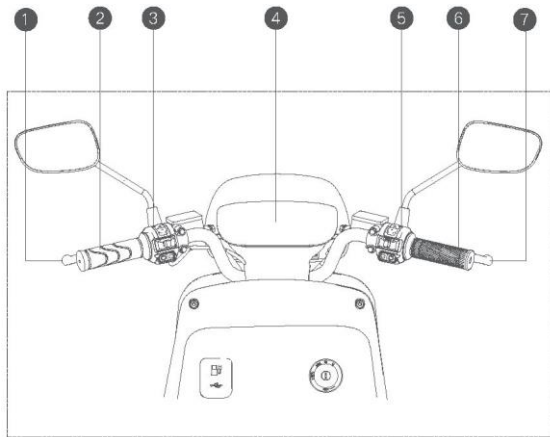

1. Linker achterremhendel
2. Linker handvat
3. Linker combinatieschakelaar
4. Dashboard
5. Rechter combinatieschakelaar
6. Gashandvat
7. Rechter voorremhendel

Voorbeeld van
scooteridentificatienummer:
L5XDE1 ZKxxxxxxxxxx
Hoogte: 7 mm
Diepte: 0,2 mm

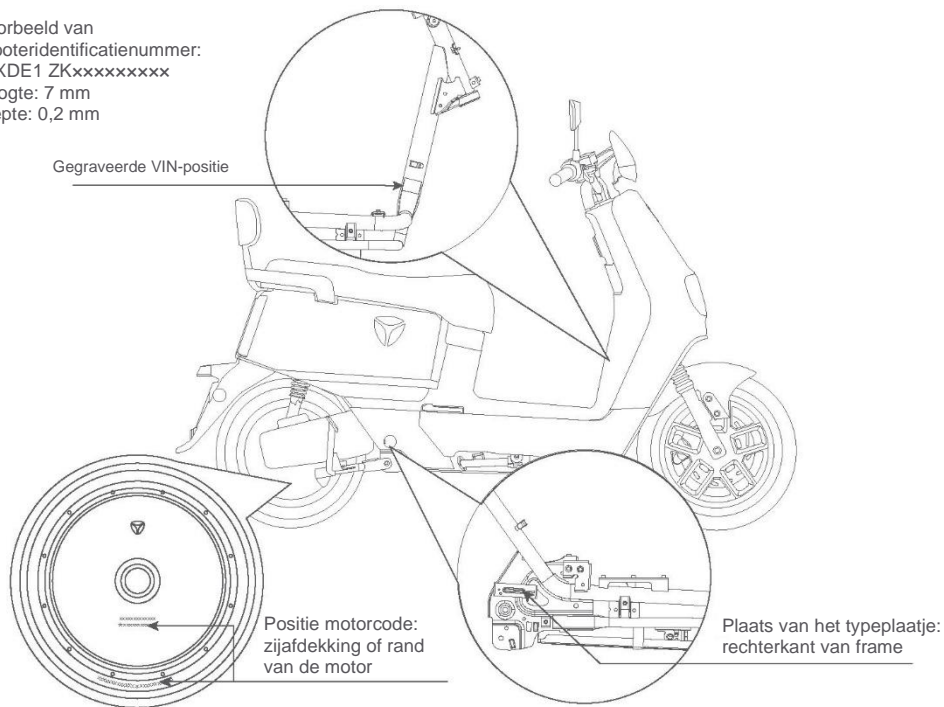

5. Introductie van functies

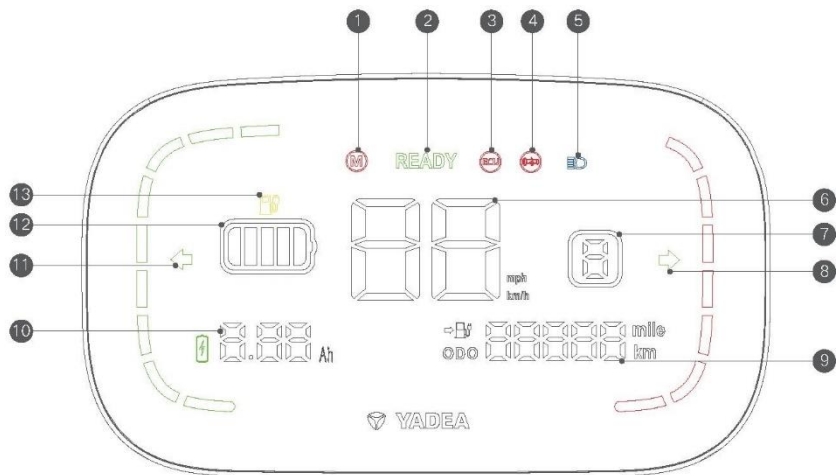

LET OP:

Als het statuslampje voor het opladen gaat knipperen is de acculading ongeveer 15%

Bij een acculading onder de 10% verandert het accuraster in rood en moet de accu zo snel mogelijk opgeladen worden.

Neer	Pictogram	Naam	Instructie
1		Motorstoring	Als de motor uitvalt, gaat het controlelampje branden
2		Operatieve gereedheid	Wanneer de P-versnelling van de scooter wordt vrijgegeven en de snelheid van de scooter 0 is, gaat het controlelampje branden
3		Storing van controller	Wanneer de controller defect raakt, gaat het indicatielampje branden
4		Stuurstoring	Als het gashandvat niet werkt, gaat het controlelampje branden
5		Groot licht	Wanneer het grootlicht wordt ingeschakeld, gaat het controlelampje branden
6		Snelheidsweergave	Toont de huidige snelheid
7		Snelheidsmodus	Geeft de huidige modus weer
8		Rechter knipperlicht	Duw de richtingaanwijzerschakelaar naar rechts en het indicatielampje knippert
9		Kilometerteller	Geeft de totale kilometerstand weer na het inschakelen. De totale kilometerstand verandert in de tripmeter na 5 seconden
10		Weergave energierugwinning	Wanneer er energierugwinning wordt gedetecteerd, wordt de terugwinningwaarde van de actuele rit weergegeven
11		Linker knipperlicht	Duw de richtingaanwijzerschakelaar naar links en het indicatielampje knippert
12		Accu indicator	Geeft het niveau van de acculading weer
13		Indicatielampje voor lage spanning	Wanneer de acculading te laag is, gaat het indicatielampje branden

Combinatieschakelaar

Linker combinatieschakelaar

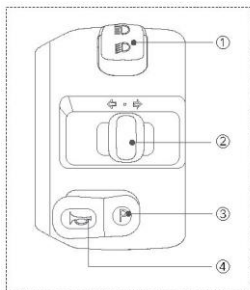

- ① Groot- en dimlicht
- ② Richtingaanwijzer
- ③ Parkeerstand
- ④ Claxon

-
1. Groot- en dimlicht: beweeg naar voren om het grootlicht in te schakelen, naar achteren om het dimlicht in te schakelen.
 2. Richtingaanwijzer: Duw de schakelaar naar links of rechts om de overeenkomstige stand van de richtingaanwijzer in te schakelen, waardoor een continu knipperend lichtsignaal wordt afgegeven. Tegelijkertijd laat het instrumentenpaneel een groen signaal zien van de richtingaanwijzer. Wanneer de hendel van de schakelaar in de middelste stand wordt gedruwd, kan de richtingaanwijzer worden uitgeschakeld.
 3. Schakelaar P-stand: Als de scooter is ingeschakeld en de zijstandaard omhoog staat, drukt u op de schakelaar P-stand om de P-stand te verlaten; druk nogmaals kort op de schakelaar om de P-stand in te schakelen; druk lang op de P-stand om de meter van het metrische systeem naar het Britse systeem te schakelen.
 4. Claxonschakelaar: druk op de claxonschakelaar, u hoort een claxonsignaal.

Rechter combinatieschakelaar

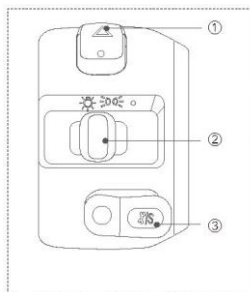

- ① Schakelaar waarschuwingslicht
- ② Verlichtingsschakelaar
- ③ Modusschakelaar

-
1. Schakelaar waarschuwingslicht: duw de schakelaar naar voren om alle richtingaanwijzers in te schakelen en continu knipperende lichtsignalen uit te zenden. Tegelijkertijd laat het instrumentenpaneel een groen signaal zien van de richtingaanwijzer. Als de hendel van de schakelaar naar achteren wordt geduwd, kan het waarschuwingslampje voor gevaar worden uitgeschakeld.
 2. Verlichtingsschakelaar: Druk de schakelaar naar links om de koplamp in te schakelen.
 3. Modusschakelaar: Druk hierop om de snelheidsmodus te wijzigen.

Elektrische vergrendeling

Gewoon slot

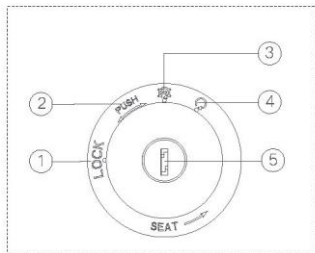



- ① Vergrendeling stuurslot
- ② Sleutel indrukken voor vergrendeling stuurslot
- ③ Stop stand
- ④ Start stand
- ⑤ Sleutelgat

1. Inschakelen: steek de sleutel in het sleutelgat en draai de sleutel rechtsom naar de  / START-stand.

2. Uitschakelen: linksom draaien naar de  / STOP-stand.

3. Werking van het openen van het zitkussen en het vergrendelen van het stuurslot:

Zitkussen openen: Steek de sleutel in het slot, in de  / STOP-stand, en draai de sleutel linksom zonder deze in te drukken om het zitkussen te openen.

Vergrendeling van het stuurslot: Draai het stuur linksom. Steek de sleutel in het slot, in de  / STOP-stand, en druk de sleutel in en draai de sleutel naar links om het stuurslot te activeren.

Knopvergrendeling (indien van toepassing)

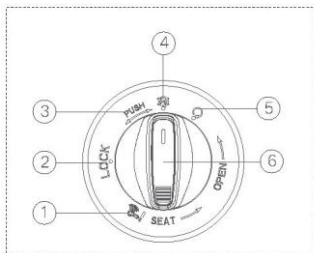

- ① Symbool van de Smart-key
- ② Vergrendeling voor
- ③ Vergrendeling van het zitkussen
- ④ Stoppen
- ⑤ Starten
- ⑥ Sleutelgat

1. Inschakelen:  / STOP-stand, druk de rotatieknop in, het symbool van de Smart-key gaat aan. Draai binnen 20 sec rechtsom naar de  / START-stand.

2. Uitschakelen:

- ① Druk bij de  / STOP-stand de knop in, 3 sec na de automatische vergrendeling.
- ② Schakel uit naar de  / STOP-stand. Bluetooth van de mobiele telefoon wordt vanaf 3 meter van de scooter uitgeschakeld en na 3 sec wordt de automatische vergrendeling ingeschakeld.
- ③ Als de scooter in de  / STOP-stand staat en u de scooter niet verlaat, wordt de automatische vergrendeling na 20 sec ingeschakeld.

3. Werking van de zitkussenvergrendeling en de vergrendeling voor:

Als de knop is ingedrukt in de  / STOP-stand, wordt het symbool van de Smart-key verlicht. Draai de knop zonder deze in te drukken linksom om het zitkussen te openen;

Stuurslot: Als u de knop indrukt in de  / STOP-stand, wordt het symbool van de Smart-key verlicht. Druk de knop in en draai naar LOCK om het stuurslot in te schakelen (het stuur moet naar links staan).

- In geval van een systeemstoring of stroomstoring kan de reservesleutel worden gebruikt om met de scooter te rijden.

Positie van het sleutelgat (alleen bediend met sleutel)

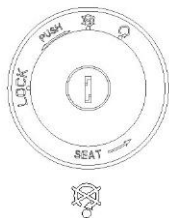

De scooter staat in een uitgeschakelde parkeerstand

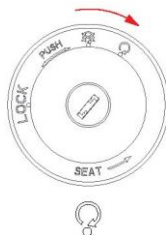

De scooter staat in de ingeschakelde stand

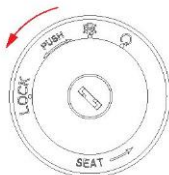

Linksom draaien zonder de sleutel in te drukken opent het zitkussen

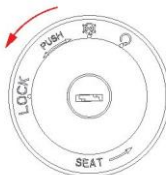

LOCK

Draai het stuur linksom, druk op de sleutel en draai de sleutel linksom tot het einde om te vergrendelen

Diefstalalarm (indien van toepassing)

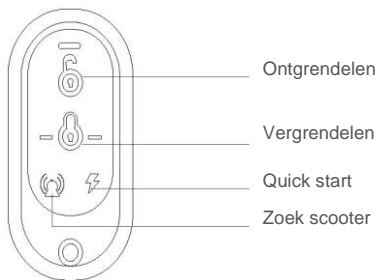

Vergrendeling instellen:

Tik op  of op de afstandsbediening als u 3 meter van de scooter bent, het diefstalalarm wordt nu ingeschakeld.

Ontgrendelen:

Druk licht op  of op de afstandsbediening als u binnen 2 meter van de scooter bent, het alarm wordt uitgeschakeld.

Quick start: druk tweemaal achter elkaar op de toets om de scooter aan te zetten en de meter gaat branden.

Scooter zoeken: druk licht binnen 30 m van de scooter, en vanaf de scooter klinkt een prompt.



Opmerking: De afstandsbediening werkt tot 30 meter van de scooter.

6. Accu opladen

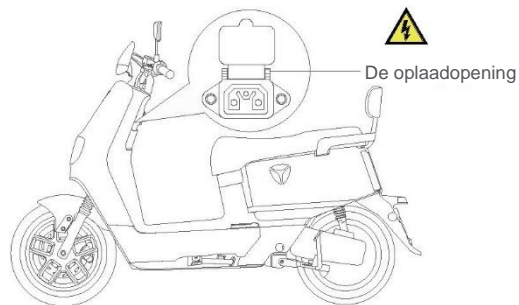

1. Steek de lader in de oplaadopening en sluit vervolgens de elektriciteit aan;
2. Als er voldoende is geladen, schakelt u eerst de netspanning af en trekt u vervolgens de accustekker uit de oplaadopening.

Tip: Het oplaadraster knippert om aan te geven dat de accu wordt opgeladen. Als het opladen klaar is, zijn alle rasters aan. Zet de lader uit wanneer de accu vol is.

7. Schema accu-aansluiting

De richting van de pijl is de richting van de voorkant van de scooter

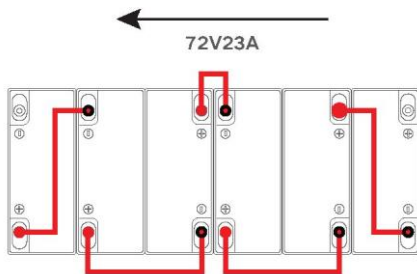

De richting van de pijl is de richting van de voorkant van de scooter

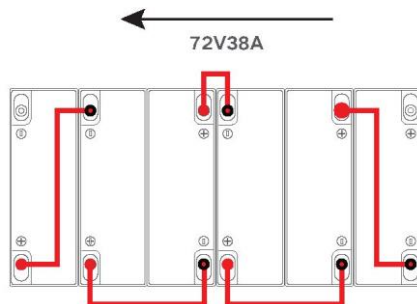

Voorzorgsmaatregelen voor plaatsen accu

1. Volg strikt het schema voor de accuaansluitdraad en de bijbehorende genummerde aansluitdraad voor een goede aansluiting.
2. Nadat de installatie van de accu is voltooid, moet de beschermhuls voor de polen op zijn plaats worden gedrukt.
3. De accudrukbal moet correct zijn geïnstalleerd en moet stevig worden bevestigd, niet losjes, de drukbalk mag de pool niet raken. Er mogen geen knijp- of druklijnen zijn.
4. De originele bedradingspecificatie van de hele scooter mag niet worden gewijzigd. De installatie van de accu (in de zitkussenbak), laadkabel, voedingskabel en luchtschakelaar mogen geen knijp- of knellijnen hebben.



GEVAARLIJK:

- Voor de veiligheid van u en uw scooter dient u het schema voor de aansluiting van de accu strikt te volgen. Als de aansluitkabel van de accu gebroken is, dient u deze tijdig te repareren;
- Het plaatsen van accu's is gevaarlijk en moet door professionele installateurs worden gedaan. Bij een ongeval draagt de gebruiker alle gevolgen.



WAARSCHUWING:

- Gooi de accu niet zomaar weg en vervuil het milieu niet.
- Accu's kunnen niet met uw persoonlijk afval worden weggegooid. De aftersales-onderhoudslocatie van het bedrijf is verantwoordelijk voor recycling.
- Op het accucompartiment staat een waarschuwing voor hoog voltage en een waarschuwingsbord voor elektrische schokken; dit mag niet worden afgedekt of afgescheurd.
- Leg de accu niet op de zijkant of ondersteboven, las er niets aan vast, veroorzaak geen kortsluiting met de positieve en negatieve accupunten.

8. Veilig rijden

Voor de veiligheid van u en uw gezin dient u de instructie zorgvuldig door te lezen voordat u leert rijden, moet u de verkeersregels in acht te nemen, niet te hard rijden, niet door rood rijden, niet tegen het verkeer in rijden. Draag een goedgekeurde helm en beschermende kleding om mogelijk letsel te minimaliseren.

In/uitschakelen

Inschakelmethode:

Aanzetten: Steek de sleutel in het slot en draai hem rechtsom naar de stand , zet de stroom aan, de sleutel kan niet worden uitgetrokken.

Uitschakelmethode:

Uitschakelen: Draai linksom naar de stand  om de stroom uit te schakelen. Op dit moment kan de sleutel eruit worden getrokken.

Rijden

Controleer voordat u gaat rijden de accu-indicator en laad deze onmiddellijk op als de accu bijna leeg is. Lees voordat u gaat rijden de voorbereiding op het rijden (zie pagina 04).

Terwijl de standaarden zijn ingetrokken, gaat u op het zitkussen zitten met beide voeten op de grond en draait u de gashendel voorzichtig naar achteren om uw rit te beginnen.

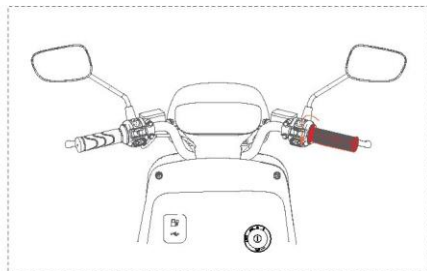
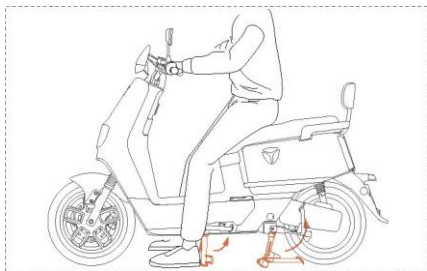

9. Veiligheidswaarschuwing



WAARSCHUWING: Het niet opvolgen van onderstaande instructies kan leiden tot ernstig letsel.



Rijd niet in slecht weer, zoals regen of sneeuw!

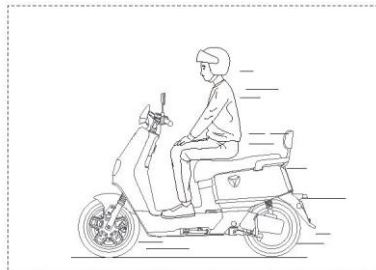

Laat het stuur niet los tijdens het rijden!

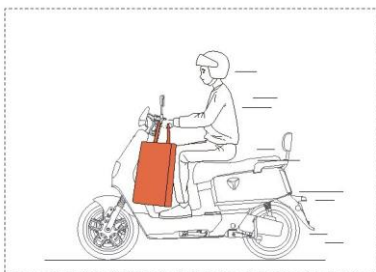

Hang niks aan het stuur!

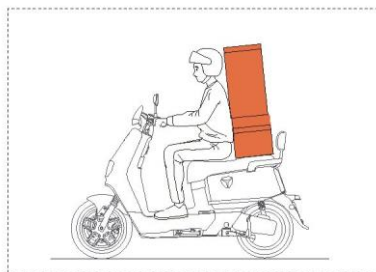

Zorg dat de lading niet te hoog is tijdens het rijden!



Gebruik geen mobiele telefoon tijdens het rijden!

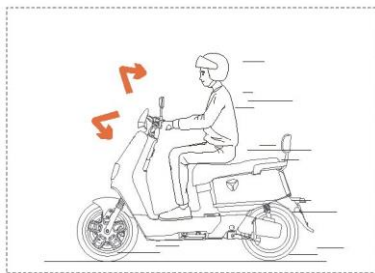

Draai het stuur niet te veel tijdens het rijden met hoge snelheid!

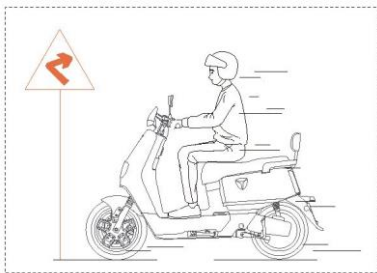

Leun bij het nemen van bochten uw gewicht iets in de richting van de bocht en draai langzaam aan het stuur. Maak geen scherpe bocht!

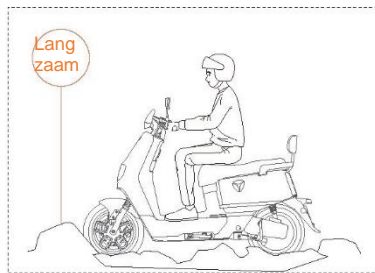

Rem af wanneer u op hobbelige wegen, drempels of andere onregelmatige oppervlakken rijdt.

10. Onderhoud en reparaties

Vorzorgsmaatregelen voor het reinigen

- Koppel de voeding van de scooter los voordat u hem reinigt. Raak de onder spanning staande onderdelen, zoals de laad- en ontladpoort van de accu, niet aan met natte handen of metalen geleiders;
- Laat geen water in contact komen met elektrische onderdelen; de scooter moet met een natte handdoek worden gereinigd nadat hij is schoongeveegd. Voor vuil dat moeilijk te verwijderen is, kunt u een tandenborstel gebruiken. Gebruik na het schoonmaken een zachte doek om de scooter te drogen;
- Laat geen water in contact komen met de oplaadaansluiting, de stekker van de kabelboom en de zekering; spat geen water rechtstreeks in het compartiment;
- Laat geen water rechtstreeks in contact komen met de rem, motor en de voor- en achteras, om te voorkomen dat het de levensduur van de scooteronderdelen beïnvloedt;
- Gebruik geen stoom- of hogedrukreiniger om de scooter af te spoelen.



WAARSCHUWING:

- **Gebruik geen alcohol, benzine, kerosine of andere corrosieve, vluchtige oplosmiddelen. Deze stoffen kunnen de buitenkant en de inwendige constructie van de scooter beschadigen.**
- **Gebruik geen sprayfunctie van een hogedrukreiniger of tuinslang.**

Opslag

- Parkeer de scooter op een vlakke, stabiele, droge plaats in een koele ruimte, vermijd zon en regen, om roest of veroudering van onderdelen te voorkomen;
- Als de accu lange tijd niet wordt gebruikt, wordt aanbevolen de accuspanning op ongeveer 50% te houden en de hoofdschakelaar uit te zetten, of de accu eruit te halen en apart op een veilige plaats te plaatsen; Anders zal de levensduur van de accu aanzienlijk worden beïnvloed en zal de accu in ernstige gevallen vervangen moeten worden.



WAARSCHUWING:

Controleer tijdens het onderhoudsproces of er sprake is van afwijkingen in elk onderdeel. Als er een storing is, neem dan contact op met een door Yadea erkende dealer in uw regio.

Onderhoud van reserveonderdelen

Motor

- Bij normaal gebruik hoeft de motor niet te worden afgesteld of onderhouden, maar hoeft alleen het stof van het oppervlak te worden verwijderd en andere schoonmaakwerkzaamheden te worden uitgevoerd. Voeg geen smeerolie toe aan de onderdelen van de transmissie;
- Tijdens het rijden door water mag de hoogte van het waterpeil niet hoger zijn dan de onderrand van de lagerzitting van de achterwielmotor om schade als gevolg van de watertoevoer van de motor te voorkomen;
- Controleer regelmatig of de bedrading van de motor los zit, of het uiterlijk vervormd is, of de faselijn van de motor beschadigd is;
- Het motorwiel mag niet met geweld worden geraakt, de motor mag niet worden ingeschakeld in het geval van blokkerende rotatie, overbelasting van de motor is strikt verboden;
- Het is ten strengste verboden om op een ongelijk wegdek te rijden, waardoor de wielnaaf en de motor ernstig beschadigd raken;
- De scooter is vóór de verkoop in de beste staat gemonteerd en afgesteld. Demonteer en monteer niet zomaar elektrische apparaten en bijbehorende onderdelen tijdens het gebruik. Als u tijdens het starten of rijden abnormaal geluid van transmissieonderdelen of andere abnormale omstandigheden aantreft, neem dan contact op met de aftersales-service of erkende onderhoudslocaties.

Controller

De controller wordt in de beste staat afgesteld wanneer de elektrische scooter af fabriek wordt geleverd. Als er sprake is van een elektrische storing of de scooter onbeheersbaar wordt tijdens het rijden, mag niet-professionele onderhoudspersoneel alleen maar de kabels en connectoren controleren. Als die het probleem niet kunnen oplossen, kunt u contact opnemen met een door Yadea erkende dealer in uw regio voor inspectie en onderhoud.

Accu

- Controleer vóór gebruik of het accumodel de originele accu voor de scooter is. Gebruik geen andere merken of andere soorten accu's.
- Wanneer de afzonderlijke instructies voor de verpakking van de accu en de lader zijn meegeleverd, dient u deze zorgvuldig te lezen en te begrijpen voordat u de scooter gebruikt;
- De eerste keer vóór gebruik moet de accu voldoende zijn opgeladen, wanneer er tijdens het rijden een laag vermogen blijkt te zijn, moet de accu op tijd worden opgeladen, zodat de levensduur van de accu wordt verlengd;
- Als de accu leeg is, wordt het systeem automatisch uitgeschakeld. Na het automatisch uitschakelen van het systeem moet de accu direct worden opgeladen, bij het niet tijdig laden van de accu zal de accu onherstelbaar beschadigd raken;
- Wanneer de accu leeg is, moet de oplaadklep worden geopend en de lader worden aangesloten. Vervolgens moet het netsnoer in het stopcontact geplaatst worden.
- Als het accuvermogen minder dan 20% bedraagt, moet u de accu opladen, wat de levensduur van de accu kan verlengen; Als de accu niet op tijd na het rijden wordt opgeladen, zal dit de levensduur van de accu aanzienlijk beïnvloeden. In ernstige gevallen kan de accu onherstelbaar beschadigd raken;
- Als u de elektrische scooter lange tijd niet gebruikt, zorg er dan voor dat u de accu ten minste 1 keer per maand oplaadt, om de levensduur van de accu te verbeteren en te voorkomen dat het verlies van stroom leidt tot een verlies van garantie. Het is dealers ten strengste verboden de accuconfiguratie te wijzigen en andere onderdelen van de scooter weer in te bouwen;
- Het wordt aanbevolen om regelmatig een professionele onderhoudscontrole bij een Yadea dealer te laten uitvoeren.



GEVAARLIJK:

- **Gooi de accu niet zomaar weg en vervuil het milieu niet. De accu moet worden gerecycled door de dealer of door aangewezen overheidsinstanties.**
- **Het oplaadstation van de accu moet uit de buurt van kinderen worden opgeborgen.**

Lader

- De gebruiker moet opladen in overeenstemming met de instructies en de originele lader gebruiken;
- Het type accu dat de lader kan opladen en de toepasselijke spanning zijn duidelijk gespecificeerd. Het is ten strengste verboden niet-oplaadbare accu's of andere niet-bijpassende accu's op te laden.
- Neem de lader niet mee met de scooter, om schade aan de interne elektronische onderdelen van de lader als gevolg van trillingen te voorkomen;
- Het opladen moet in een geventileerde omgeving worden gedaan en mag niet in een gesloten ruimte of onder de hete zon en bij hoge temperaturen plaatsvinden;
- Als het indicatielampje tijdens het opladen abnormaal is, er een vreemde geur is of de behuizing van de lader oververhit is, stop dan onmiddellijk met opladen en vervang de lader;
- Zorg dat u droge handen heeft bij het aansluiten en loskoppelen van de netvoeding. Het geleidende materiaal mag niet in contact komen met de oplaadopening of het contact aan beide uiteinden van de kabels van de lader.
- Als er voldoende is geladen, sluit u eerst de netspanning af en trekt u vervolgens de accustekker eruit.

- Wanneer het groene lampje gaat branden, moet de stroom worden uitgeschakeld. Het is verboden om de lader lange tijd op netspanning aan te sluiten zonder op te laden.
- De apparaten in de lader mogen niet door uzelf worden gedemonteerd of vervangen. Als er een storing is, neem dan contact op met de aangewezen erkende onderhoudslocaties.



WAARSCHUWING:

- De lader moet voldoende ventilatie krijgen tijdens het opladen. Houd deze uit de buurt van explosief gas en pas op voor brandgevaar;
- Het opladen moet worden uitgevoerd in een droge en geventileerde omgeving. Vermijd vocht en brandbare en explosieve voorwerpen. De omgevingstemperatuur moet 10-30°C zijn.

11. Controle en probleemoplossing

De gebruiker controleert de items zelf

Controle-item	Controle-item
Koplampen, richtingaanwijzers, achterlichten, remlichten	Of de scooter normaal werkt.
Claxon	Of het geluid normaal is.
Speling van de voor- en achterrem	Of het remmen normaal is of niet
Voor- en achterbanden	Of de bandenspanning normaal is en het oppervlak niet gescheurd of versleten is
Display	Of de richtingaanwijzers en indicatoren normaal werken
Elektrische vergrendeling, vergrendeling van het achterste vak, vergrendeling van het zitkussen	Of de opening normaal is en of het bewegende deel van de borgplaat moet worden gesmeerd
Achteruitkijkspiegel	Of u een duidelijk zicht heeft op de achterkant
Stuur en voorwielophanging	Of de rotatie flexibel is en of er sprake is van loszittende onderdelen
Bevestigingsmiddelen van voor- en achteras, platte vorkas, etc.	Of er onderdelen loszitten

Schema van periodiek onderhoud en onderhoudsitems

Controle-item	elke dag	60 dagen	180 dagen	360 dagen
1. Of het stuur draait en de stuurdelen los en versleten zijn.		■ ■	■ ■	■ ▲
2. Of de pedaaldelen versleten zijn en of de rotatie flexibel is.		■ ■	■ ■	◆
3. Of de band goed is opgepompt en of de band niet versleten is.	■			◆
4. Of de lamp werkt	■ ◆	■ ◆	■ ◆	■ ◆
5. Of de rem versleten is			◆	◆
6. Of de velg gebogen of vervormd is		■	■	◆
7. Of de voorvork en/of het frame vervormd is		■	■	◆
8. Of de bevestigingen loszitten		■	■	▲
9. Of de remmen goed zijn	■	■ ▲	■ ▲	▲ ◆
10. Of de claxon werkt	■			▲ ◆
11. Of de snoeren van de lader versleten/beschadigd zijn	■			◆
12. Balhoofd, voorvork en schokdempers verbonden zijn met het frame			■	

■ Controleren

▲ Instellen

◆ Vervangen

■ Smeren



LET OP:

- Het doel van deze handleiding is dat gebruikers de scooter beter kunnen gebruiken. Ons bedrijf behoudt zich het recht voor het product op elk moment te optimaliseren en te wijzigen en behoudt het recht op interpretatie van deze handleiding.
- Afbeeldingen, technische parameters, prestaties en functie van de scooter worden dienovereenkomstig gewijzigd!

Probleem en probleemoplossing

Probleem	Oorzaak van probleem en methode voor probleemoplossing	
Het hele voertuig krijgt geen elektrische stroom	Storing stroomvergrendeling	Neem contact op met de erkende onderhoudslocatie voor inspectie en onderhoud.
	Zekering kapot	Neem contact op met de erkende onderhoudslocatie voor inspectie en onderhoud.
	Slecht circuitcontact	Plaats de stekkers van de lader opnieuw.
Schakel de voeding in, het instrumentenpaneel ziet er normaal uit, de snelheidsregelhendel werkt niet	Lage accuspanning	Probeer op te laden
	Remhendel defect	Neem contact op met de erkende onderhoudslocatie voor inspectie en onderhoud.
	Storing in de snelheidsregelaar	Neem contact op met de erkende onderhoudslocatie voor inspectie en onderhoud.
	Storing in controller of motor	Neem contact op met de erkende onderhoudslocatie voor inspectie en onderhoud.
Na één keer opladen gering bereik	Onvoldoende bandenspanning	Pomp de band op tot de standaard bandenspanning.
	Onvoldoende opgeladen	Onvoldoende lading: controleer de lader en laad de accu volledig op.
	Veroudering van de accu	Neem contact op met een erkende onderhoudslocatie om de accu te vervangen.
	Abnormaal remmen	Neem contact op met de erkende onderhoudslocatie voor inspectie en onderhoud.

Probleem	Oorzaak van probleem en methode voor probleemoplossing	
Na één keer opladen gering bereik	Blokking mechanische transmissie	Neem contact op met de erkende onderhoudslocatie voor inspectie en onderhoud.
	Toestand van de weg	Veel bergop, sterke tegenwind, frequent remmen en starten, zware belasting, etc. U wordt aangeraden om op een vlakke weg bij geen tegenwind te rijden en om de belasting te verminderen.
Andere storingen	Wanneer u de storing niet zelf kunt oplossen of het defect niet kunt beoordelen aan de hand van de bovenstaande instructies, of wanneer de motor, controller, oplader en accupak beschadigd zijn, neem dan tijdig contact op met de erkende onderhoudslocatie in uw omgeving. Open de bovengenoemde onderdelen niet zonder toestemming, anders vervalt de garantie.	

12. Specificaties

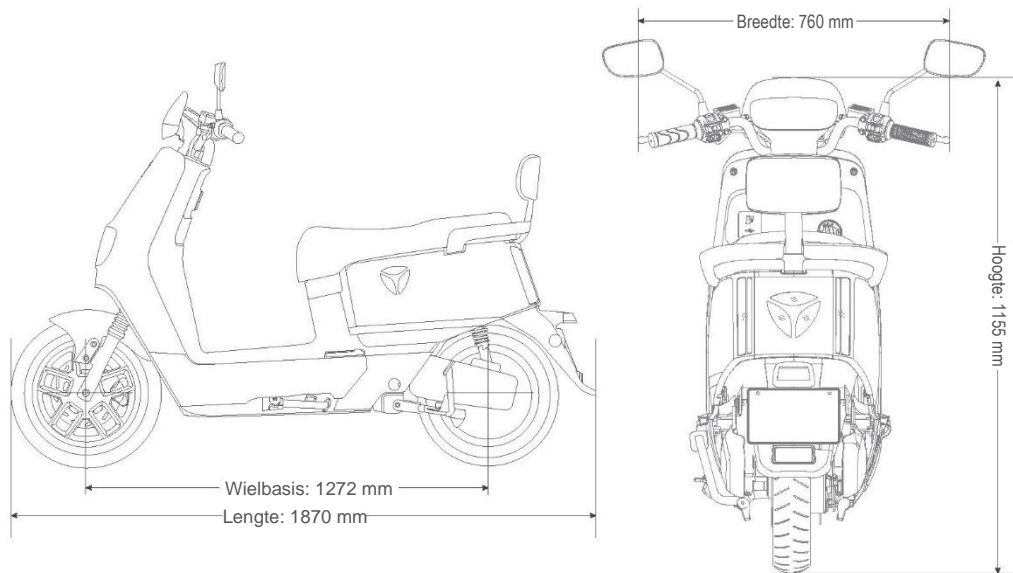

Model	E8S/E8S PRO	E8S Lite
Lengte x breedte x hoogte	1870x760x1155mm	1870x760x1155mm
Wielbasis	1272 mm	1272 mm
Minimale bodemvrijheid	110 mm	110 mm
Rijklaar gewicht van de scooter	76 kg (exclusief accu)	76 kg (exclusief accu)
Type rem (voor/achter)	Voor: schijf/Achter: schijf	Voor: schijf/Achter: schijf
Remregeling (voor/achter)	Voor: handbediening/Achter: handbediening	Voor: handbediening/Achter: handbediening
Type velg (voor/achter)	Voor: 2,15-12/Achter: 2,15-12	Voor: 2,15-12/Achter: 2,15-12
Bandenspecificatie (voor/achter)	Voor: 90/80-12 Achter: 90/80-12	Voor: 90/80-12 Achter: 90/80-12
Bandenspanning (voor/achter)	Voor: 250 kPa / Achter: 250 kPa	Voor: 250 kPa / Achter: 250 kPa
Transmissiemodus	/	/
Motortype	Permanente magneetmotor	Permanente magneetmotor
Nominale motorspanning	72 V	72 V
Nominaal motortoerental	710 omw/min.	710 omw/min.
Motorkoppel	27N.m	27N.m
Motorvermogen	2 kW	2 kW
Accutype	Loodzuur	Loodzuur
Accucapaciteit	38Ah	23Ah

Nominale accuspanning	72 V	72 V
100 km elektriciteitsverbruik	4,2 kWh/100 km	3,2 kWh/100 km
Onderspanningsbeveiliging	63,5 V	63,5 V
Overspanningsbeveiliging:	50 A	50 A
Ingangsvermogen lader	220V/50Hz	220V/50Hz
Maximale snelheid	45 km/uur	25 km/uur
Actieradius	112 km	83 km
Hellingsvermogen	12°	12°



LET OP:

- Het doel van deze handleiding is dat gebruikers de scooter beter kunnen gebruiken. Ons bedrijf behoudt zich het recht voor het product op elk moment te optimaliseren en te wijzigen en behoudt het recht op interpretatie van deze handleiding.
- Afbeeldingen, technische parameters, prestaties en functie van de scooter worden dienovereenkomstig gewijzigd!

Datum	Omschrijving van de storing	Onderhoudslocatie	Onderhouden door	Opmerkingen

