

Pro 3.0 Series 28" & 42" Sink Cabinet

INSTALLATION GUIDE



Warning: Excessive weight hazard!

Use two or more people to move, assemble, or install cabinets to avoid back injury. Do not leave children unattended near cabinets. High risk of tipping if cabinets are installed incorrectly: securely attach cabinets to the wall to avoid serious injury. For assistance, call 1.877.306.8930; e-mail at info@newageproducts.com.

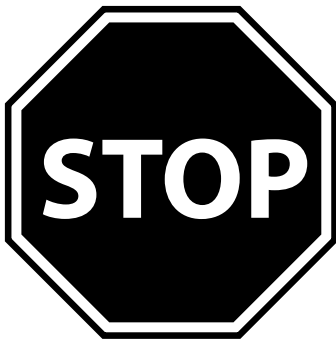

ATTENTION!

Is your cabinet damaged?
Need help or spare parts? For fastest service, contact NewAge Products at 1-877-306-8930; or support@newageproducts.com.
Do not return to the retailer.

Index

MANUFACTURER WARRANTY	3
Unpacking	4
Product Inspection	4
Installation Requirements	4
Tools Needed	5
Weight Capacity	6
Parts Supplied	6
Product Specifications	7
Spare Parts List	8
Installing Feet	10
Installing the Sink	11
Installing the Sink Drain	12
Securing Cabinets to Wall	14
Hanging Cabinets on Wall	15
Fastening Cabinets	18

NEWAGE PRODUCTS INC. SINK CABINET MANUFACTURER WARRANTY

PROOF OF PURCHASE IS REQUIRED TO OBTAIN WARRANTY SERVICE.

Please have the following information available when you call our customer service team:

- Name, address and telephone number
- Product Name / SKU Number
- A clear, detailed description of the problem
- Proof of purchase including order number

Register your NewAge Products purchase online for quicker customer assistance and access to exclusive benefits

Visit www.newageproducts.com/register/

Warranty Claim

For warranty service please contact NewAge Products at **1-877-306-8930**; or support@newageproducts.com

Please review all warranty details below, prior to contacting NewAge Products for a claim.

Scan the QR code on the right to access our support page or visit www.newageproducts.com/contact-us/

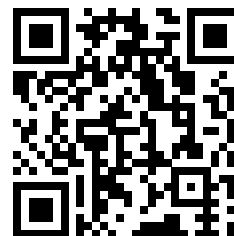

Scan this QR code with the camera on your mobile device to visit the NewAge Products Support Hub

www.newageproducts.com/support-hub/

LIMITED LIFETIME WARRANTY

WHAT IS COVERED

When this product is installed, operated and maintained according to the instructions attached to or furnished with the product, NewAge Products Inc. will replace the defective product or parts if the part fails as a result of defective materials or workmanship for the warranty duration from the purchase date of the product.

WHAT IS NOT COVERED

1. Service calls to correct the installation of any NewAge products or to instruct you how to use or install them.
2. Damage resulting from products caused by accident, misuse, abuse, fire, flood, improper installation, acts of God, neglect, modification or mishandling.
3. Products damaged by improperly loading beyond the specified maximum weight capacity outlined in the instructions provided with the product.
4. Repairs or replacement when your product is used in other than normal, residential use, such as a commercial environment, or handled in anyway inconsistent with the installation instructions included with the product.
5. Cosmetic damage, including scratches, dings, dents or cracks in paint that do not affect the structural or functional capability of the product.
6. Surfaces damaged due to improper use of chemicals, and detergents.
7. Replacement parts for NewAge products outside Canada and the United States.
8. Loss due to theft.
9. Damage resulting from use of the product contrary and not in accordance to the instruction manual.
10. Any labor costs during the warranty period.
11. Replacement keys or locking mechanisms.

DISCLAIMER OF IMPLIED WARRANTIES

IMPLIED WARRANTIES, INCLUDING TO THE EXTENT APPLICABLE WARRANTIES OF MERCHANTABILITY OR FITNESS FOR A PARTICULAR PURPOSE, ARE EXCLUDED TO THE EXTENT LEGALLY PERMISSIBLE. ANY IMPLIED WARRANTIES THAT MAY BE IMPOSED BY LAW ARE LIMITED TO ONE YEAR, OR THE SHORTEST PERIOD ALLOWED BY LAW. THIS WARRANTY IS LIMITED TO THE ORIGINAL BUYER. Some states and provinces do not allow limitations on the duration of implied warranties of merchantability or fitness, so this limitation may not apply to you. This warranty gives you specific legal rights, and you also may have other rights that vary from state to state or province to province.

LIMITATION OF REMEDIES; EXCLUSION OF INCIDENTAL AND CONSEQUENTIAL DAMAGES

YOUR SOLE AND EXCLUSIVE REMEDY UNDER THIS LIMITED WARRANTY SHALL BE PRODUCT REPAIR OR REPLACEMENT AT OUR DISCRETION AS PROVIDED HEREIN. NEWAGE SHALL NOT BE LIABLE FOR INCIDENTAL OR CONSEQUENTIAL DAMAGES. Some states and provinces do not allow the exclusion or limitation of incidental or consequential damages, so these limitations and exclusions may not apply to you. This warranty gives you specific legal rights, and you also may have other rights that vary from state to state or province to province.

Unpacking

- Begin by placing the package on a covered flat surface.
- Remove all cardboard, foam packaging material and nylon bags.
- Dispose / recycle all packaging materials.
- Verify all the contents in the box and gather the required tools. See “Tools Needed” in the list below.

Product Inspection

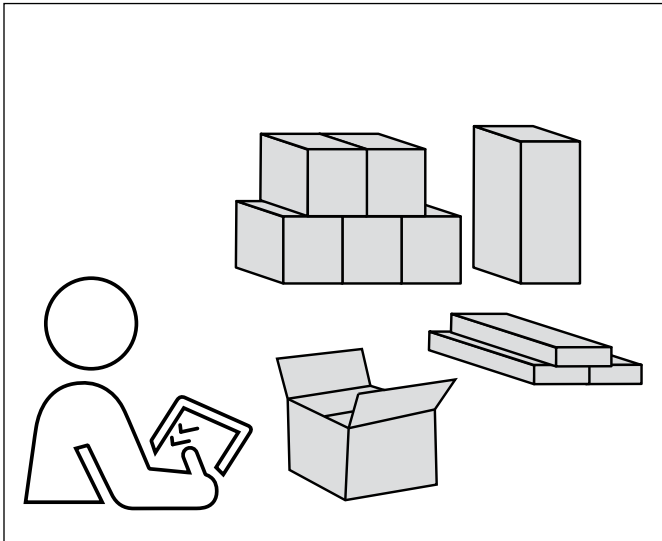

- Check to see all parts are received as per the order placed.
- Contact NewAge Products at 1-877-306-8930; for any missing parts.
- Inspect the products for any damages before starting the installation.
- Go through the installation instructions carefully before starting the installation.

Installation Requirements

- For best results, NewAge recommends that this unit be installed by a licensed, professional plumber.
- Please read instructions before beginning installation.
- Make sure that you have all the tools and supplies needed to complete the installation.

Tools Needed

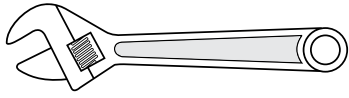

1 x Adjustable wrench

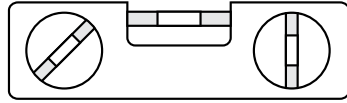

1 x 12" Magnetic Leveler

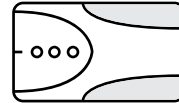

1 x Stud Finder



1 x Plumbers Putty



1 x 7/16" Socket driver wrench



1 x 7/16" socket

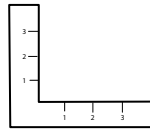

1 x Set Square

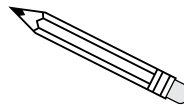

1 x Pencil

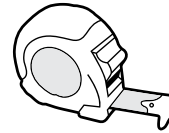

1 x Tape Measure



1 x Masonry Bit



1 x #2 Phillips Head Screwdriver



1 x #3 Phillips Head Screwdriver



1 x Cordless Power Drill

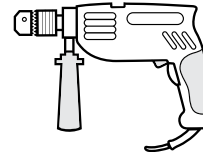

1 x Hammer Drill

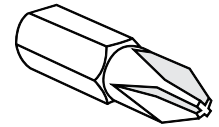

1 x #2 Phillips Bit

[optional for masonry]

Weight Capacity

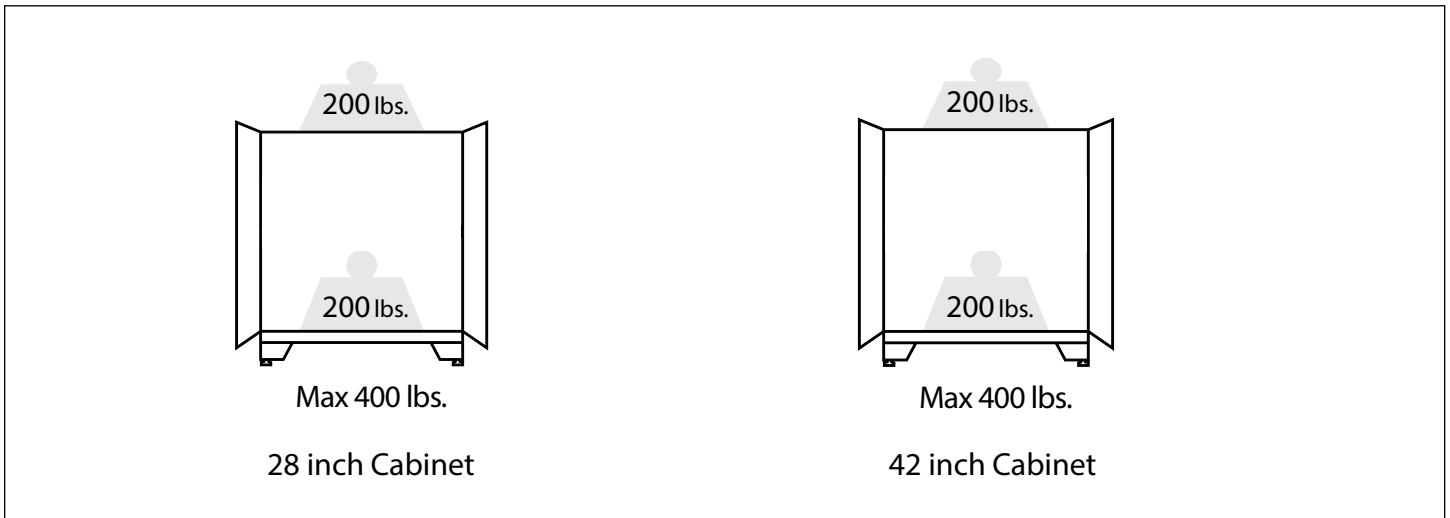

Parts Supplied

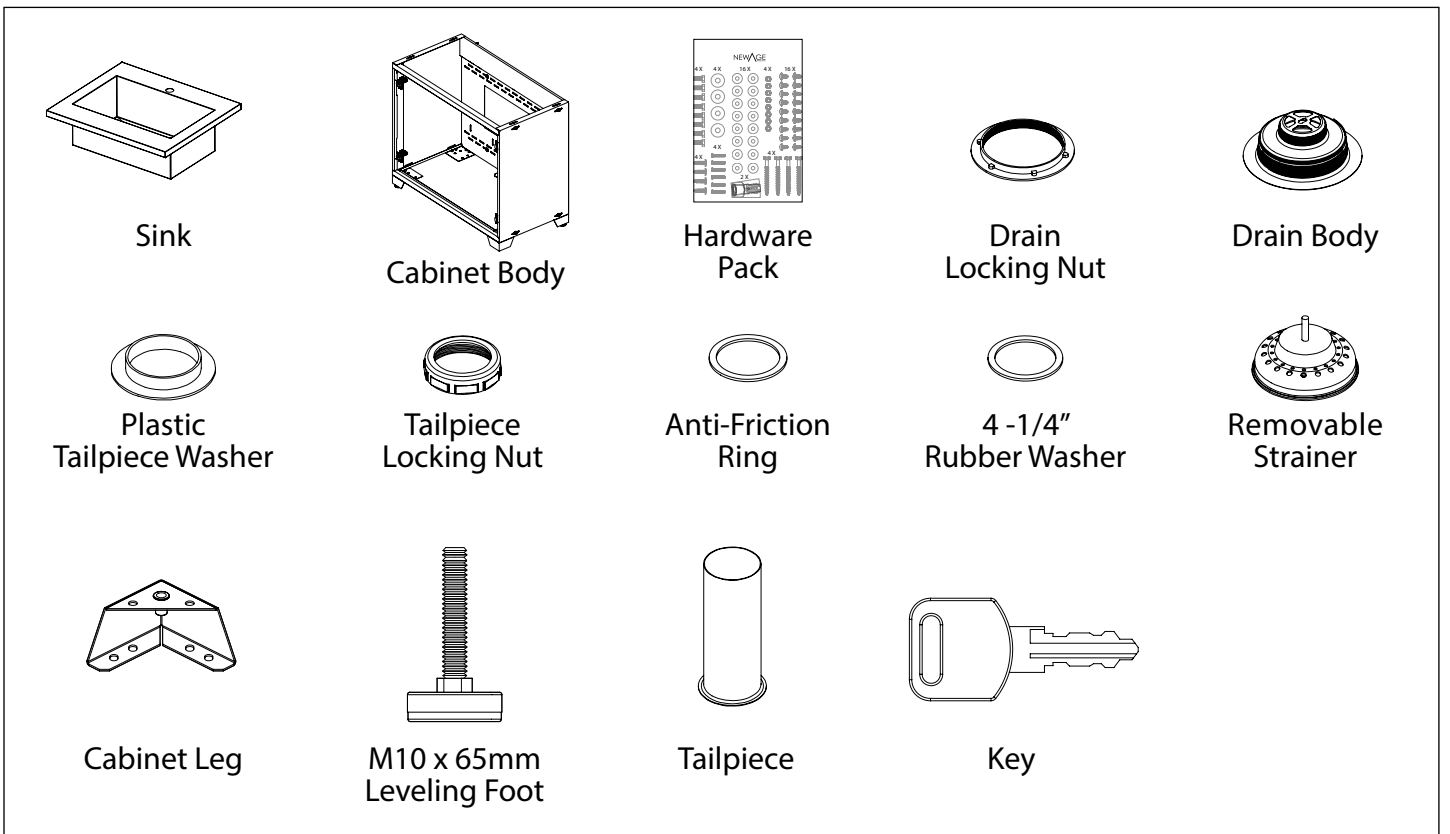

Parts Supplied

S.No.	Engineering Part No.	Part Description	Qty.
1.	PB3-21.002A-01	28inch Sink	1
2.	PB3-159.002A-01	42inch Sink	1
3.	H00166A-01	Sink Drain Assembly	1
4.	PB3-16.005A-01	Cabinet Leg	4
5.	H00084A-01	Levelling Foot	4
6.	PB3.21A-02-XX	Cabinet Body 28in	1
7.	PB3.159A-01-XX	Cabinet Body 42in	1
8.	-	Hardware Pack	1

Product Specifications

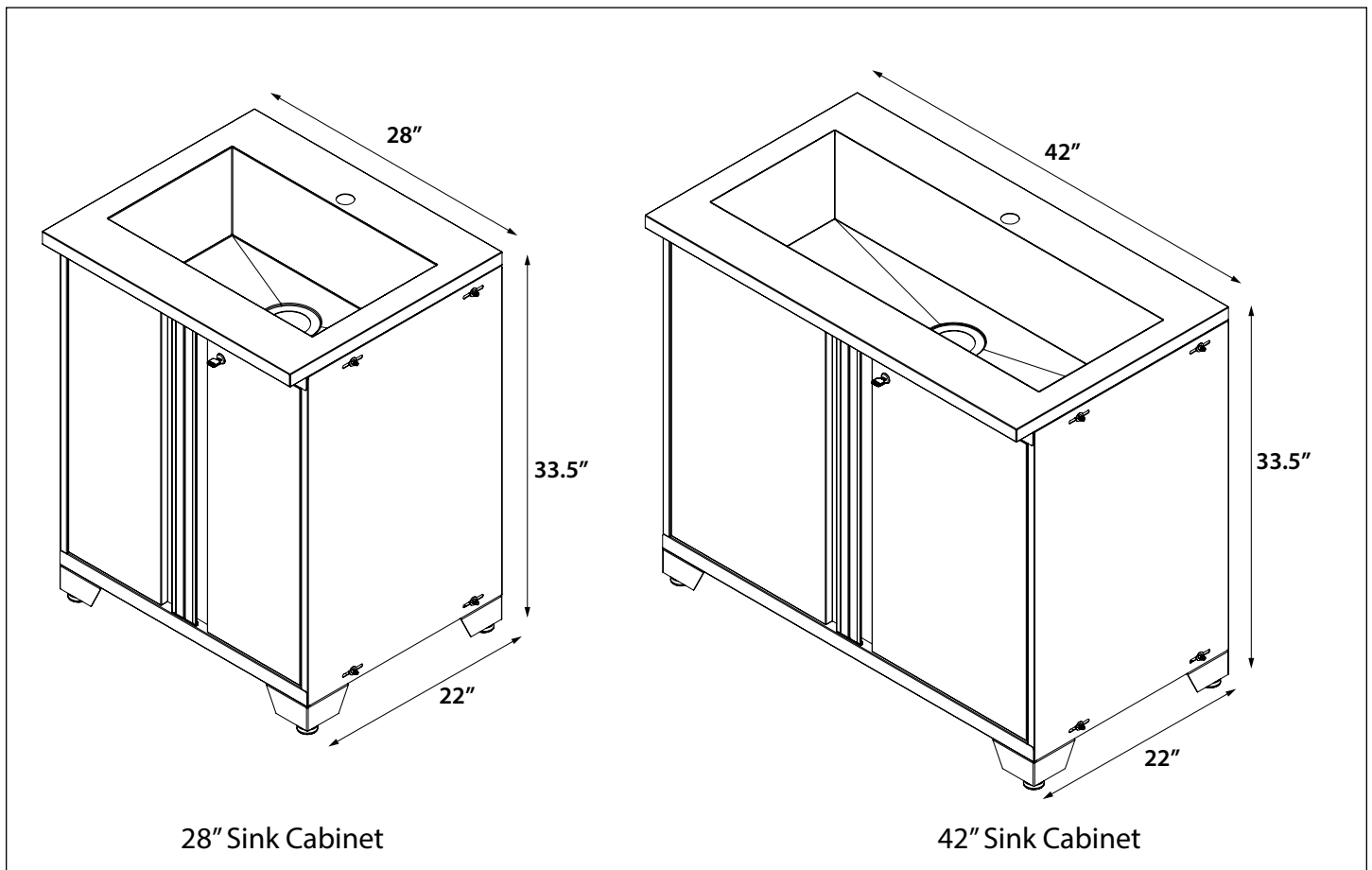

Spare Parts List

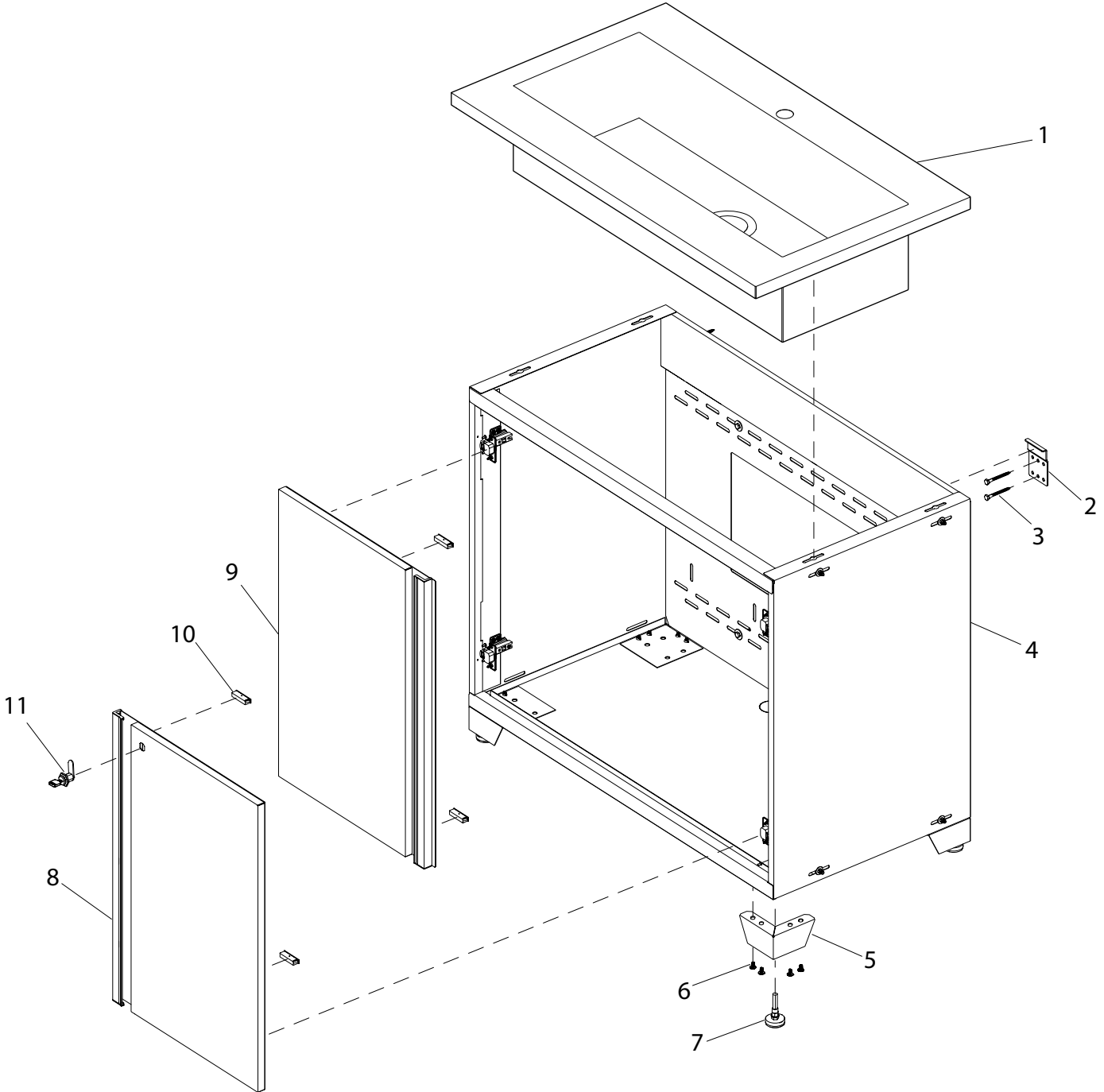

Spare Parts List

42in Sink Cabinet

Item No	Part Number	Description	BOM Qty	SKU Number	Spare Part QTY
1.	PB3-159.002A-01	42in Garage Sink Assembly	1	-	-
2.	PB4-20.005A-01	White Wall Hanging Bracket	2	52441	Pack of 2
		Black Wall Hanging Bracket	2	52041	Pack of 2
3.	H00041A-01	0.25x2.5in Lag Screw	8	-	-
4.	PB3-159.001A-01-XX	42in Garage Sink Frame	1	-	-
5.	PB3-16.005A-01	Black Feet-Mounting Leg	4	50981	Pack of 4
		White Feet-Mounting Leg	4	50971	Pack of 4
6.	H00088A-01	ST6.3x12	4	-	-
7.	H00084A-01	Levelling Leg M10x62mm	4	50972	Pack of 4
8a, 9a.	PB3-24.002A-01-PL PB3-24.003A-01-PL	Pro 3.0 Platinum 42in Base Doors	1LH+1RH	52934	Pack of 1
8b, 9b.	PB3-24.002A-01-GR PB3-24.003A-01-GR	Pro 3.0 Grey 42in Base Doors	1LH+1RH	52945	Pack of 1
8c, 9c.	PB3-24.002A-01-BK PB3-24.003A-01-BK	Pro 3.0 Black 42in Base Doors	1LH+1RH	52840	Pack of 1
10.	H00048A-01	Magnetic Latch	2	50977	Pack of 2
11.	H00062A-01	Wall Lock - 9900A-25	1	50974	Pack of 1
12.	-	Tool Hardware Pack	1	50234	Pack of 1

Spare Parts List

28in Sink Cabinet

Item No	Part Number	Description	BOM Qty	SKU Number	Spare Part QTY
1.	PB3-21.002A-01-XX	28in Garage Sink Assembly	1	-	-
2.	PB4-20.005A-01	White Wall Hanging Bracket	2	52441	Pack of 2
		Black Wall Hanging Bracket	2	52041	Pack of 2
3.	H00041A-01	0.25x2.5in Lag Screw	8	-	-
4.	PB3-21.001A-01-XX	28in Garage Sink Frame	1	-	-
5.	PB3-16.005A-01	Black Feet-Mounting Leg	4	50981	Pack of 4
		White Feet-Mounting Leg	4	50971	Pack of 4
6.	H00088A-01	ST6.3x12	4	-	-
7.	H00084A-01	Levelling Leg M10x62mm	4	50972	Pack of 4
8a, 9a.	PB3-16.002A-01-GR PB3-16.003A-01-GR	Pro 3.0 Grey 28in Base Doors	1LH+1RH	52027	Pack of 1
8b, 9b.	PB3-16.002A-01-DR PB3-16.003A-01-DR	Pro 3.0 Red 28in Base Doors	1LH+1RH	52227	Pack of 1
8c, 9c.	PB3-16.002A-01-PL PB3-16.003A-01-PL	Pro 3.0 Platinum 28in Base Doors	1LH+1RH	52427	Pack of 1
8d, 9d.	PB3-16.002A-01-BK PB3-16.003A-01-BK	Pro 3.0 Black 28in Base Doors	1LH+1RH	52824	Pack of 1
10.	H00048A-01	Magnetic Latch	2	50977	Pack of 2
11.	H00062A-01	Wall Lock - 9900A-25	1	50974	Pack of 1
12.	-	Tool Hardware Pack	1	50234	Pack of 1

Installing Feet

i Parts Needed.

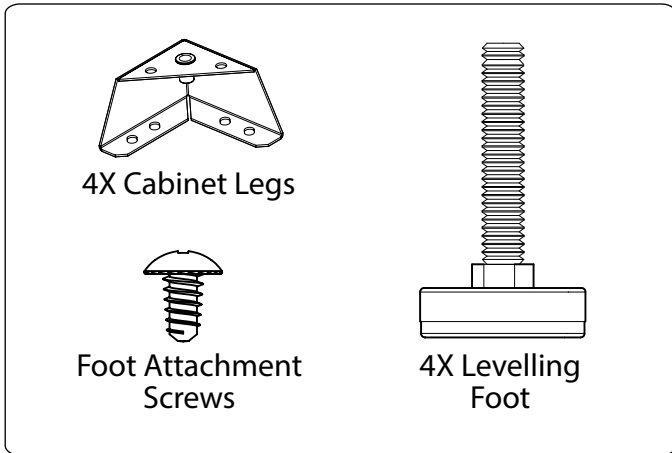

1 Open cabinet, remove any shelves or loose items.

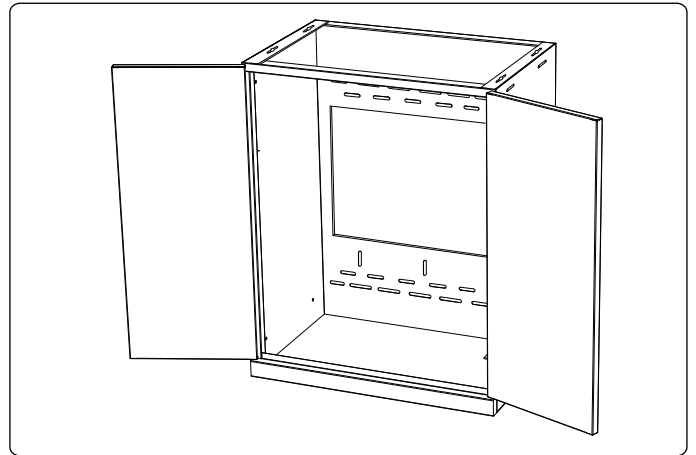

2 Flip cabinet upside down, locate holes at corners.

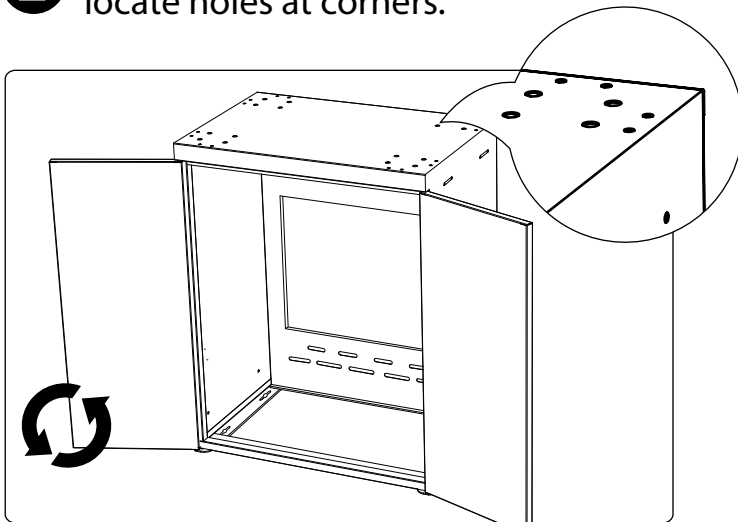

3 Align foot with edge of cabinet. Screw in 4 x foot attachment screws using #3 Phillips Bit.

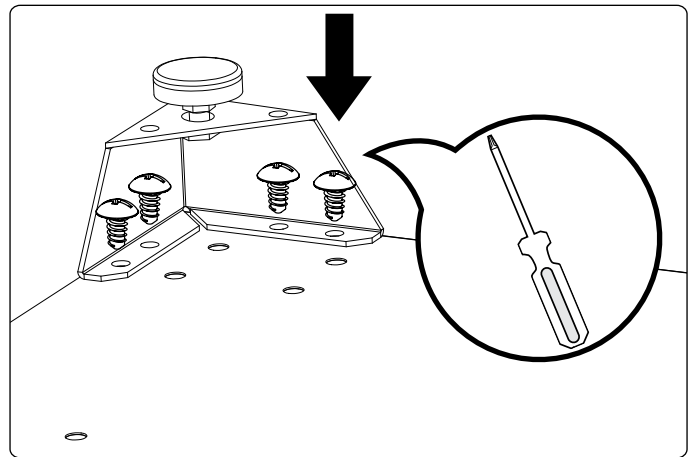

4 Repeat step 3 for each corner.

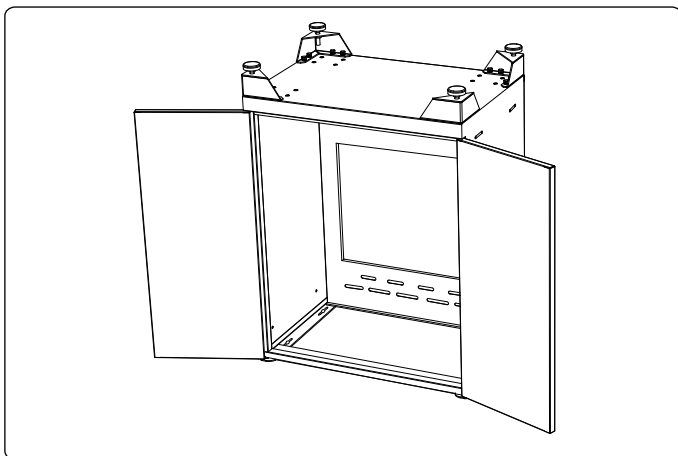

5 Stand & level feet.

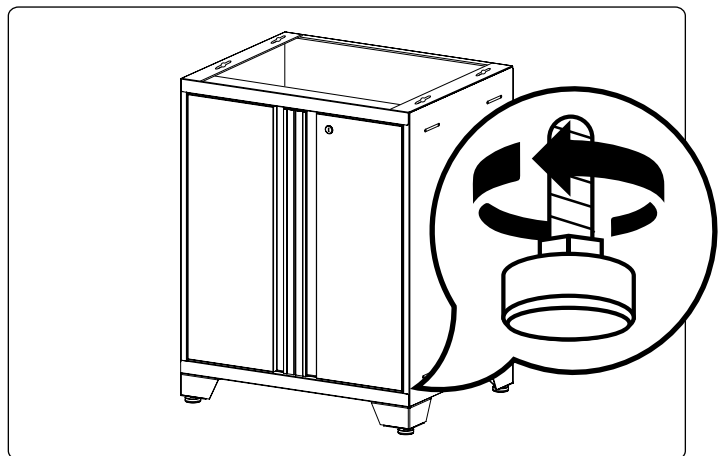

Installing the Sink

- 1** Along the bottom side edges of the sink, insert four M4x10mm bolts half way.

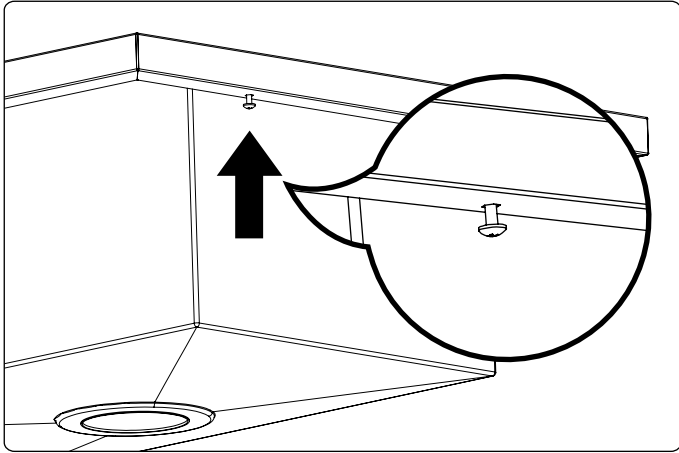

- 2** Once the screws have been inserted half way, place sink into opening. Align screws underneath sink with hole openings on cabinet.

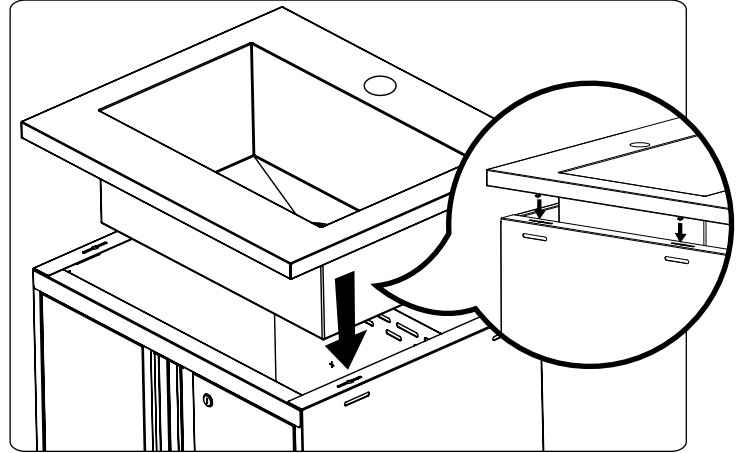

- 3** Push the sink top to sit flush to the back of the cabinet

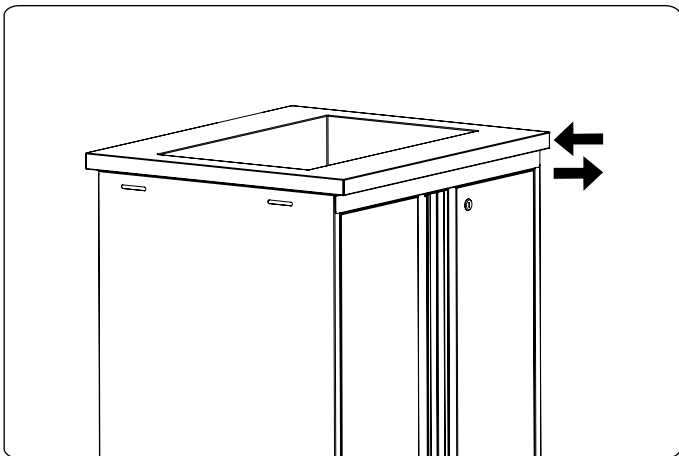

- 4** Install the sink in align to the cabinet

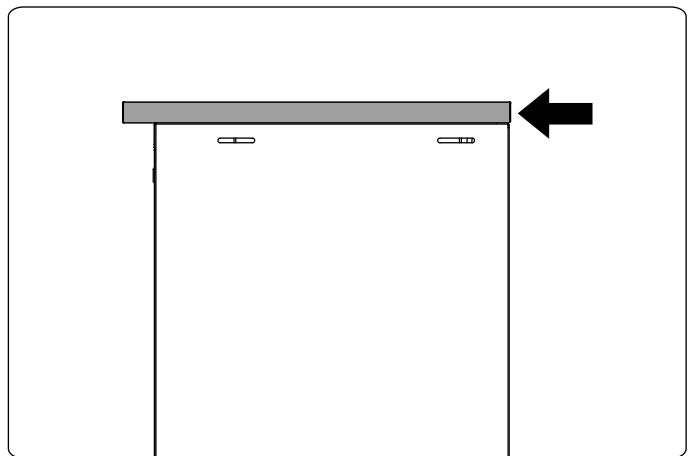

- 5** Tighten Screws to secure sink to cabinet.

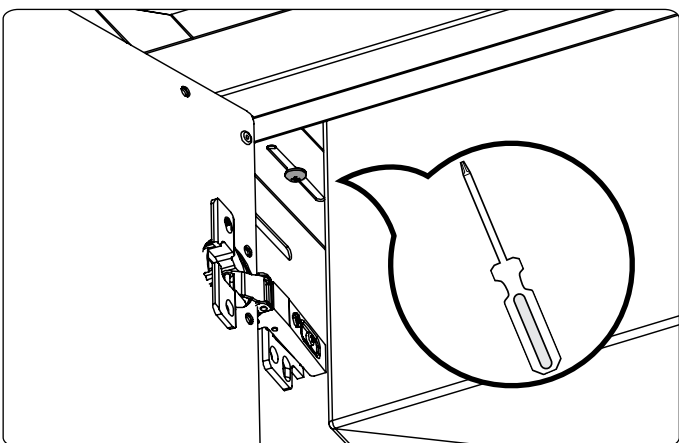

- 6** Move cabinet to position

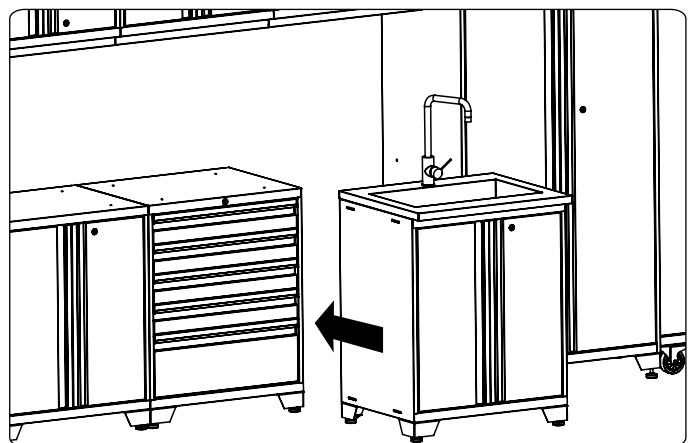

Installing the Sink Drain

i Parts Needed.

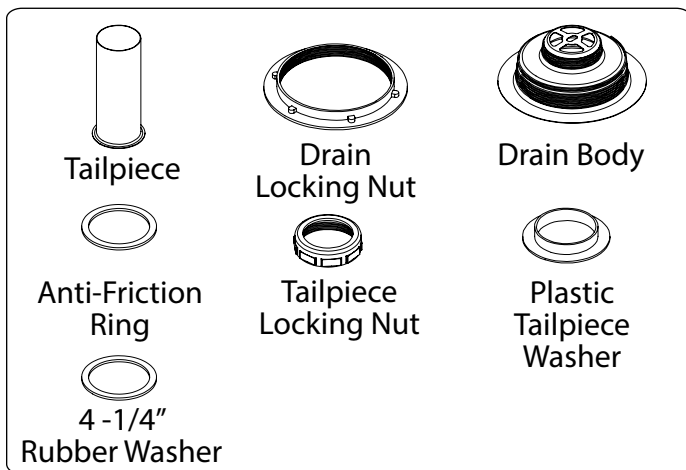

2 Insert the drain body into drain opening and press into plumber's putty.

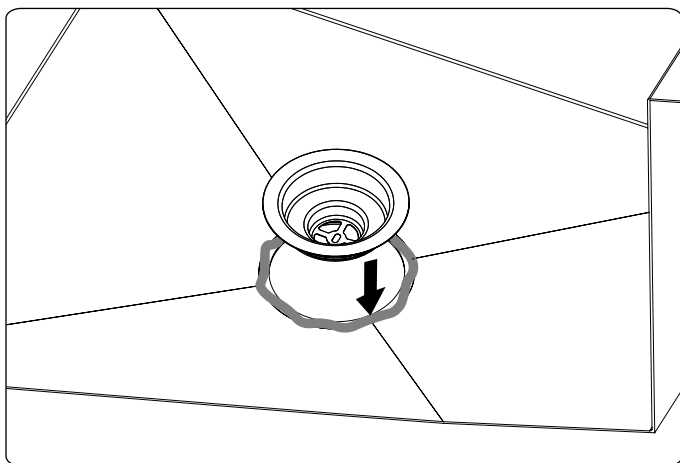

4 Clean off excess plumber's putty from inside of sink and around the drain.

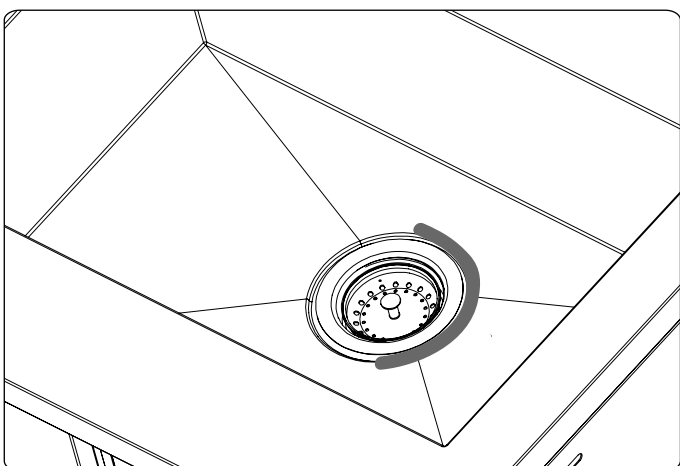

1 Apply a thin bead of plumber's putty to the perimeter of the drain opening on the inside of the sink.

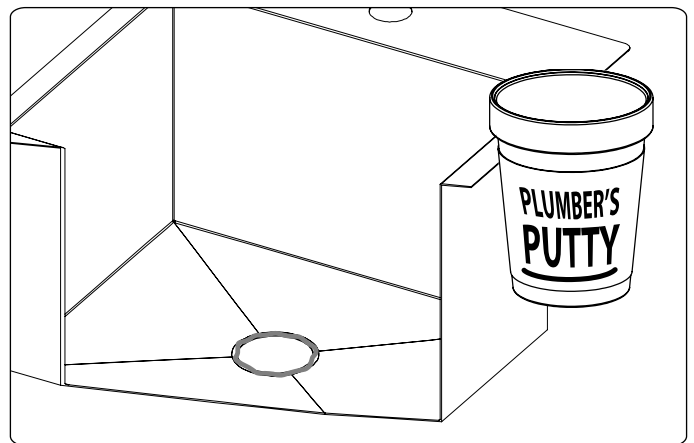

3 From the bottom of the sink add the rubber washer, anti-friction ring and tighten the drain locking nut

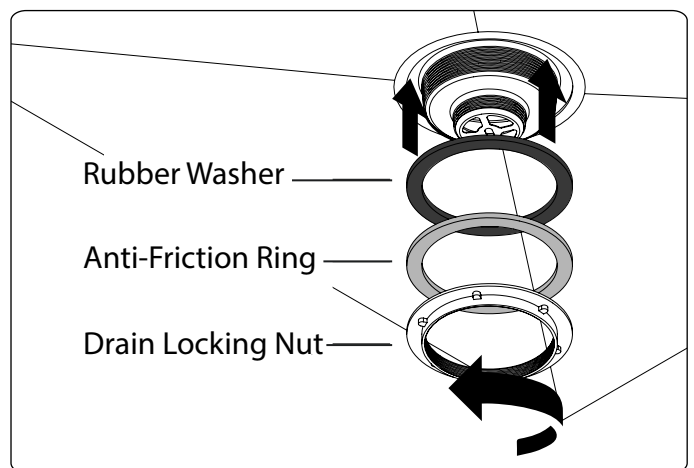

5 From the bottom of the sink add the tailpiece washer, tailpiece and tighten with the tailpiece locking nut.

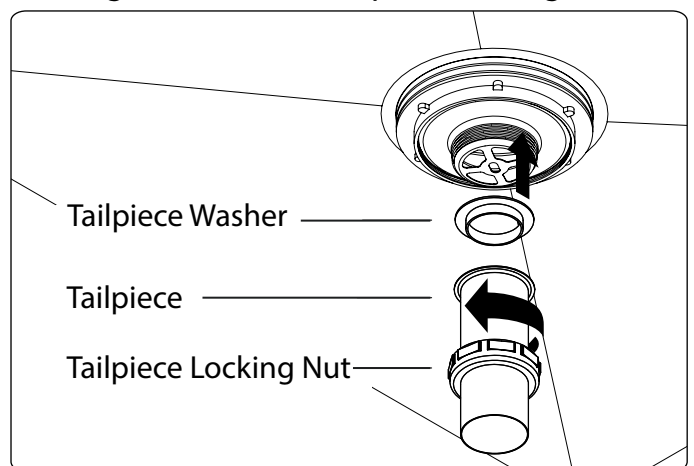

Installing the Sink Drain (cont.)

- 6** Attach the sink drain tailpiece to the drain pipe outlet

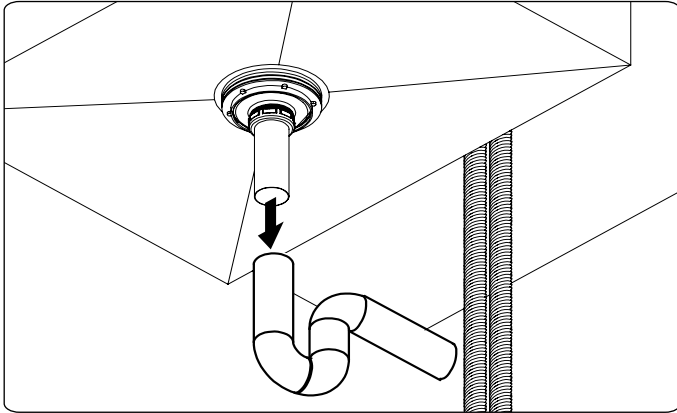

i For assistance connecting sink to plumbing system please contact your local contractor or plumber.

- 7** Access to water intake valves is provided by the back wall opening and bottom of cabinet.

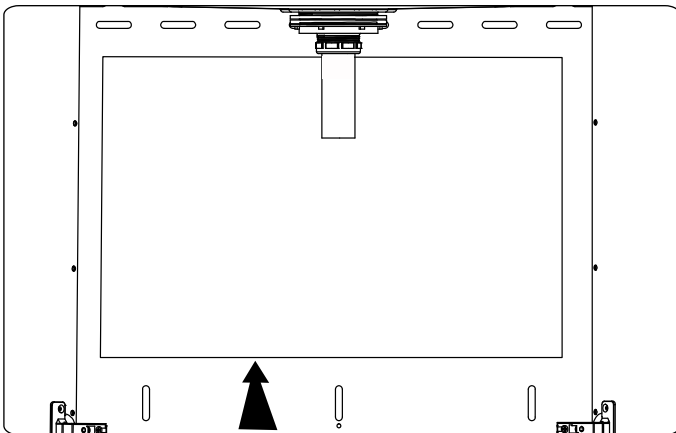

- 8** Fasten the (red) hot water braided hose to the hot water intake angle valve, and the (blue) cold water braided hose to the cold water intake angle valve.

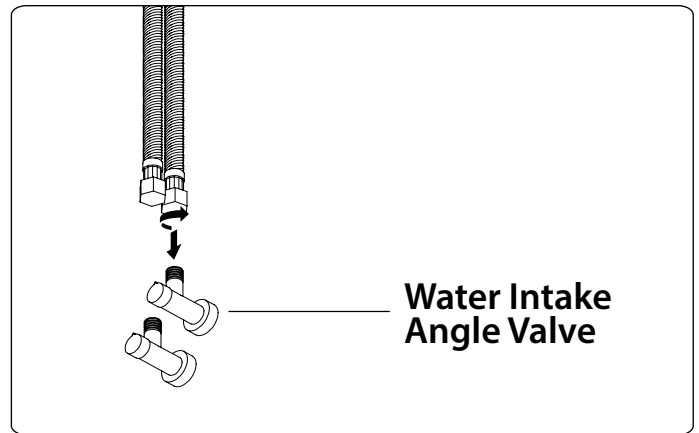

- 9** Turn on water and check for leaks around drain opening.



- 10** Use plumbers putty to stop any water leaks around drain opening.

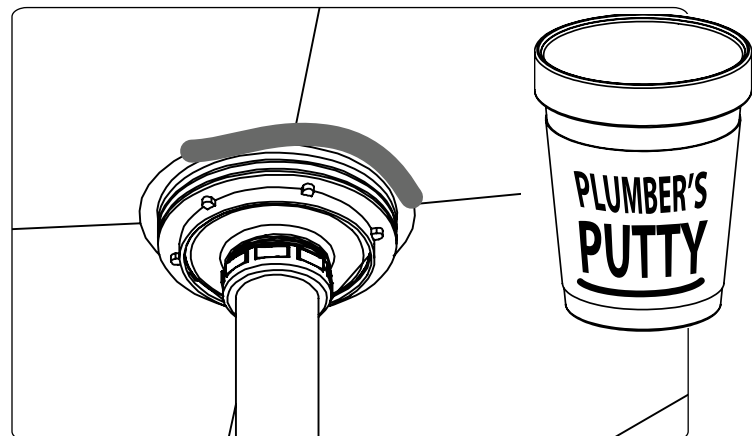

i Note: The hot and cold supply hoses included with this faucet are for use with 3/8" compression stops. If your stops are a different size or type, purchase adapters at your local plumbing supply store or home building center.

Securing Cabinets to Wall

Note: Wall hanging brackets are not designed to support the weight of a loaded cabinet. Cabinets must be secured to the wall using supplied 1/4" x 2.5" lag screws.

- 1** Use stud finder to locate the studs and mark the wall with a pencil.

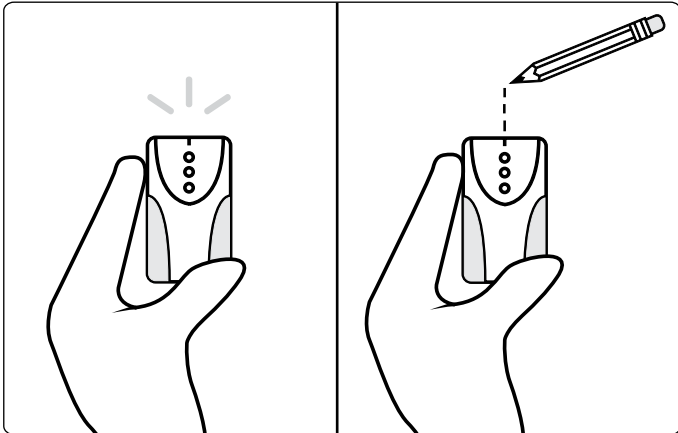

- 2** Gather parts.

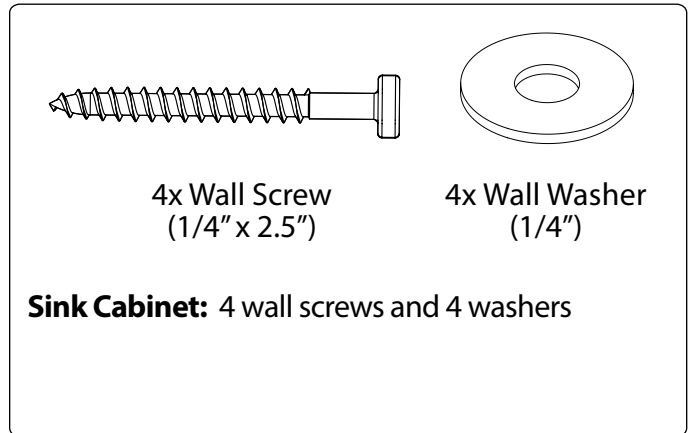

- 3** Place cabinet tight against the wall.

- 4** Align cabinet to stud marks.

- 5** Level cabinet

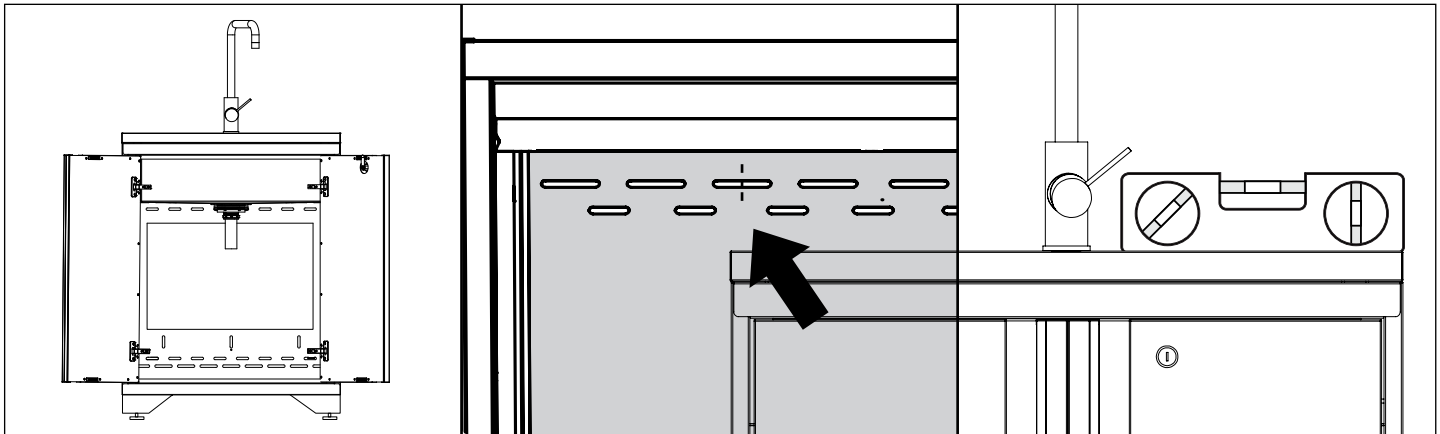

- 6** Drill 4 wall screws and washers through perforated holes into studs.

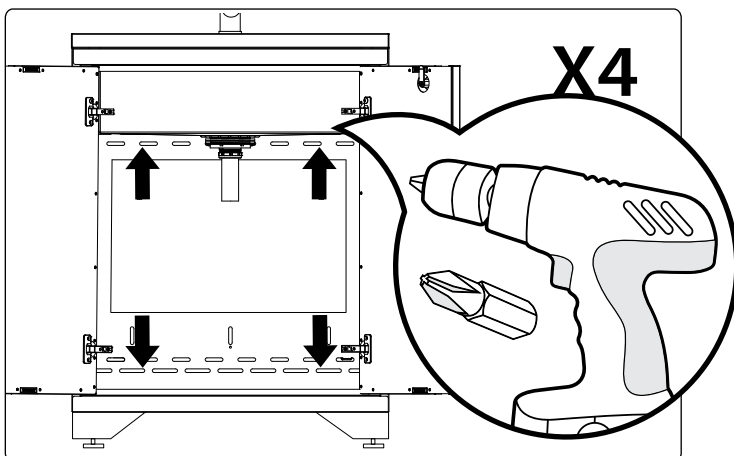

i Masonry.

- Follow steps 3 to 5.
- Drill 4 pilot holes through the perforated strip with hammer drill & masonry bit.
- Use 4 x (2 1/4" x 1/4") Tapcon Concrete Anchor into wall. (Not Included)
- **OR** 4 x (#10 x 2") Screw with 3/16" masonry plug into wall. (Not Included)
- Follow Step 6.

Hanging Cabinets on Wall

i Parts Needed.

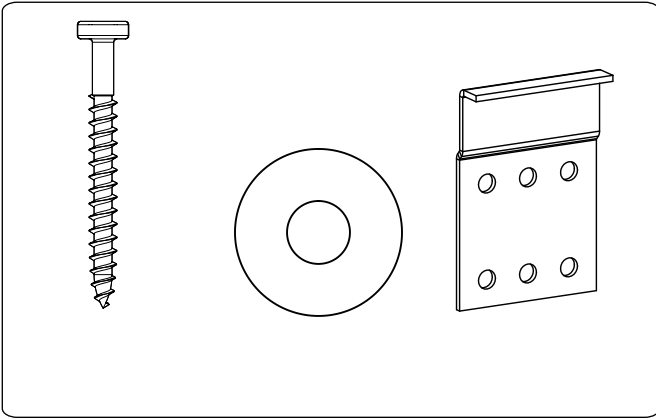

1 Use stud finder to locate the studs and mark the wall with a pencil.

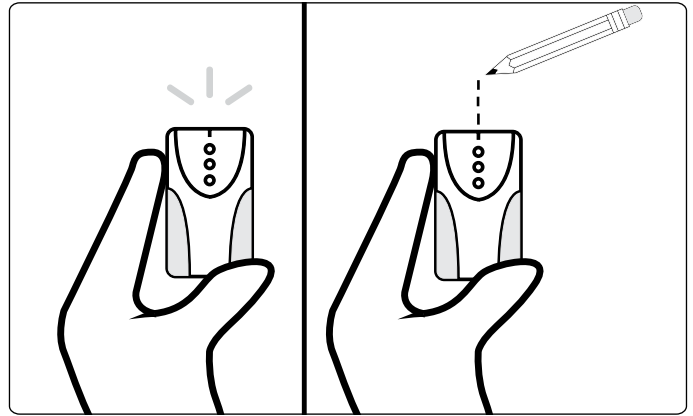

2 Planning the general position of cabinets.

Step A. Determine the height off the ground you would like the base and locker cabinets to be and make a horizontal mark at this position.

Step B. Next mark the width of each cabinet in the intended position and ensure the wall studs fall at least 1.25" in from the edge of the cabinets. This will ensure there is no interference with the edges of the cabinet and the wall bracket when hanging the cabinet on the wall.

Note: Ensure there are two studs for the first cabinet in the desired layout to be mounted. Due to the spacing of the wall studs it is possible that some base or wall cabinets will only have one stud they will attach to; This is acceptable as long as the cabinet is bolted to another securely mounted cabinet.

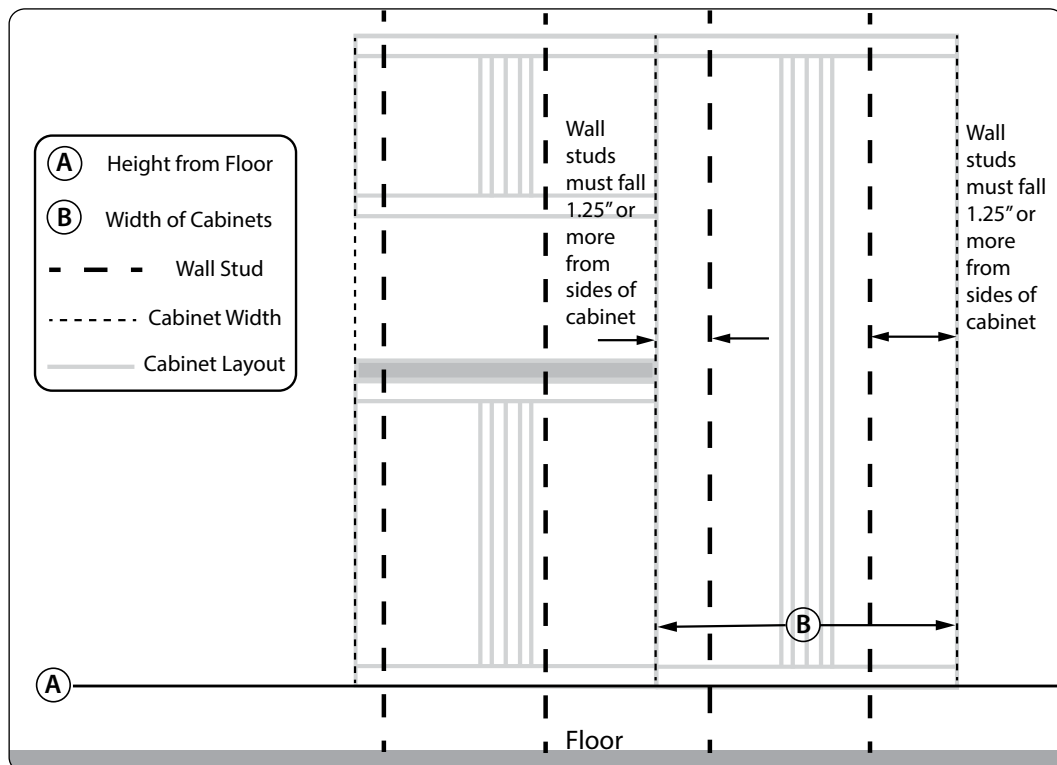

Hanging Cabinets on Wall (cont.)

3 Planning the general position of cabinets. (cont.)

Step C. Measuring up from the line marked in Step A, make a horizontal mark at the following heights where they intersect the wall stud marks to determine where the top of the cabinet will be (and where the hanging bracket will be installed).

1. Locker: Measure 80" vertically from base line and mark at stud locations.
2. Base: Measure 32.25" vertically from base line and mark at stud locations.
3. Wall cabinets: Measure 80" vertically from base line and mark at stud locations (if installing flush with top of locker).

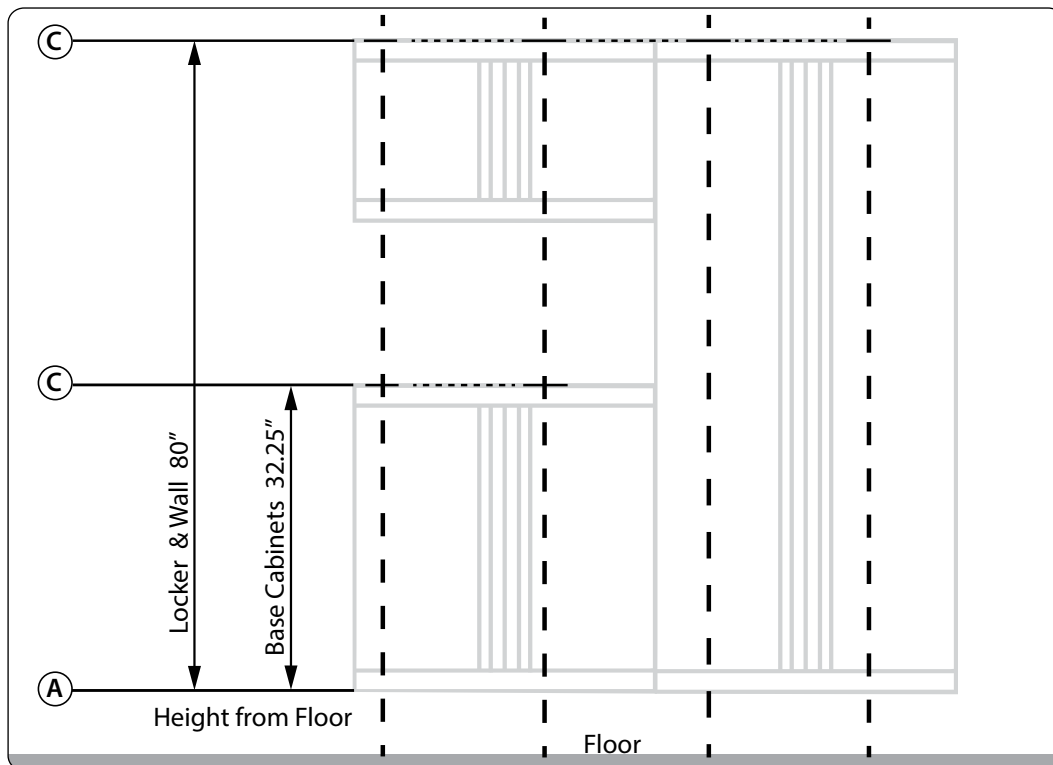

Step D. Ensure the cabinets will be at a suitable working height and that your wall cabinets are not out of reach.

Note: The working surface of the base cabinets will be 1.25" higher than the cabinet with the top installed.

Hanging Cabinets on Wall (cont.)

4 Hanging cabinets on wall.

Align the top of the wall hanging brackets with the lines marked for the position of the top of the cabinets (Step C) and attach the brackets securely into the studs using the supplied lag bolts and washers.

Note: It is possible to offset the bracket to one side or the other if the bracket is positioned close to the edge of the intended cabinet position by using the secondary hole positions on the bracket.

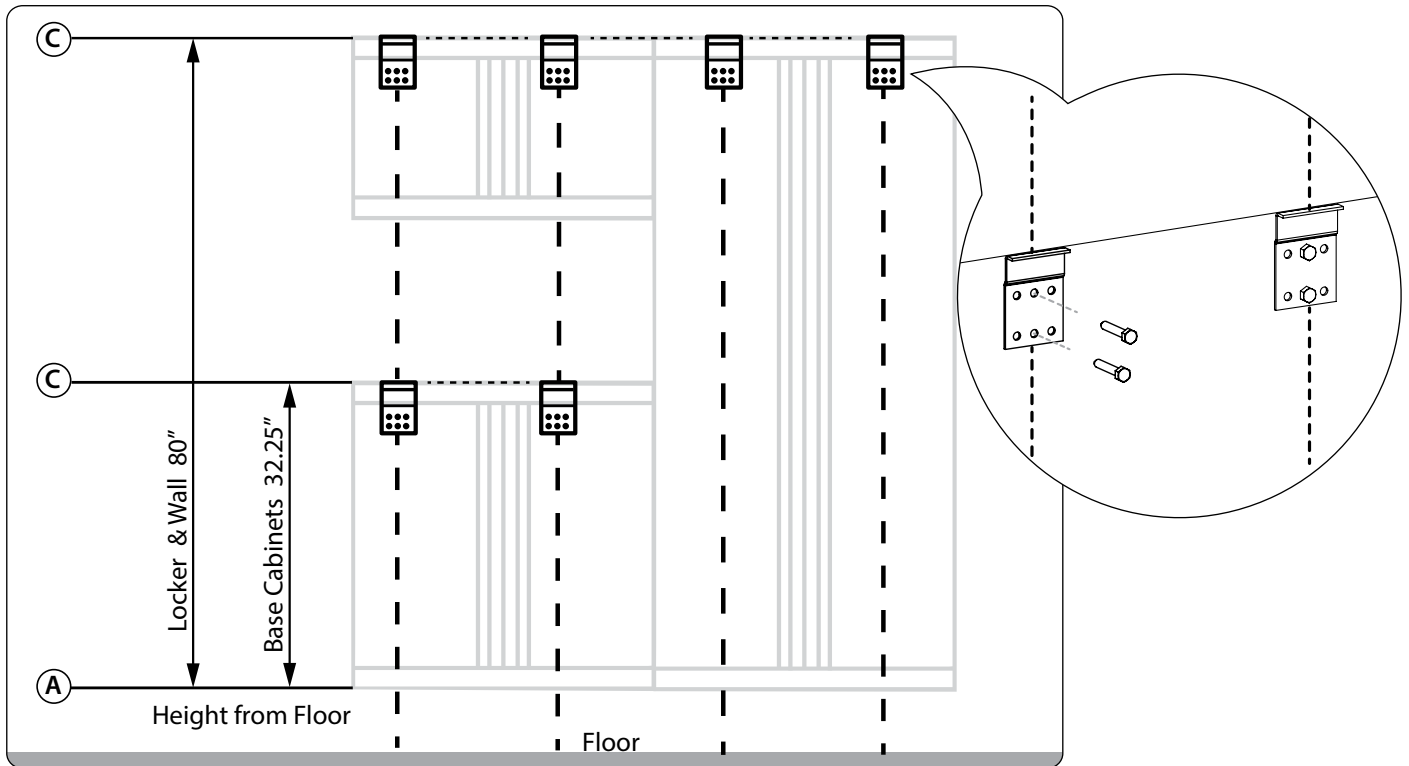

5 Lift cabinet into place over the brackets and flush with the wall, and lower into place.

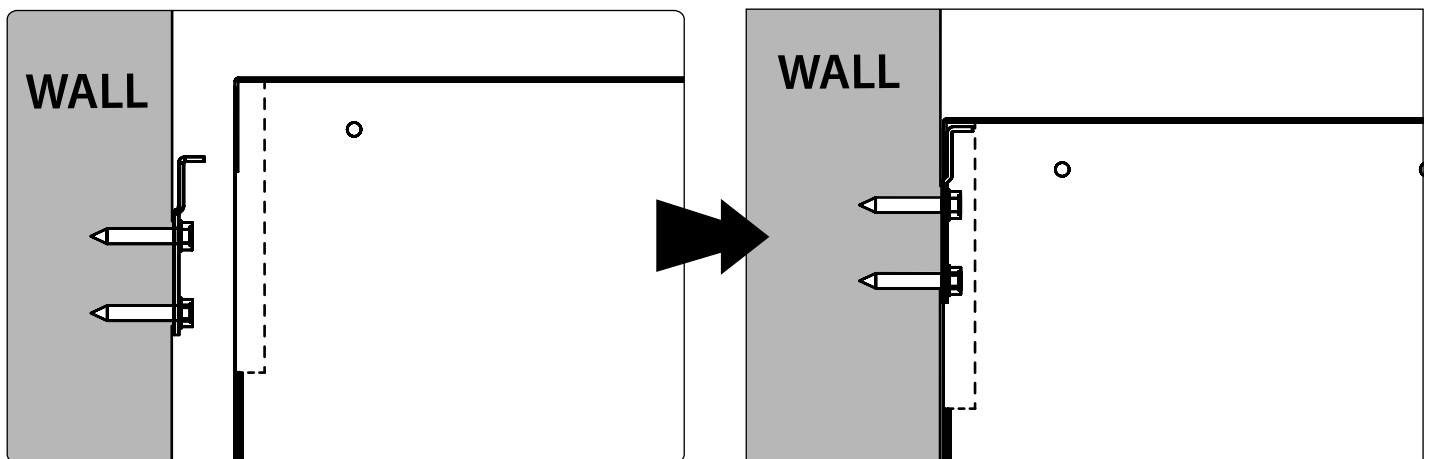

WARNING: Wall brackets are not designed to support the weight of a loaded cabinet. Cabinets must be secured to the wall using supplied 1/4" x 2.5" lag screws.

Fastening Cabinets

Note:

Fasten additional cabinets to initial securely mounted cabinet.

i Parts Needed.

1 Align bolts, tighten lightly.

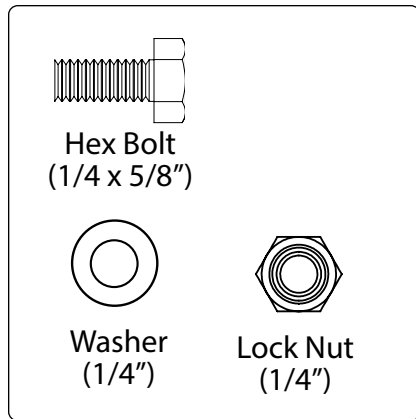

Note:

Remove all drawers before fastening cabinets.

Bolt each subsequent cabinet to the previous one using the supplied 1/4" x 5/8" hex bolts and lock nuts provided in each base and wall cabinet.

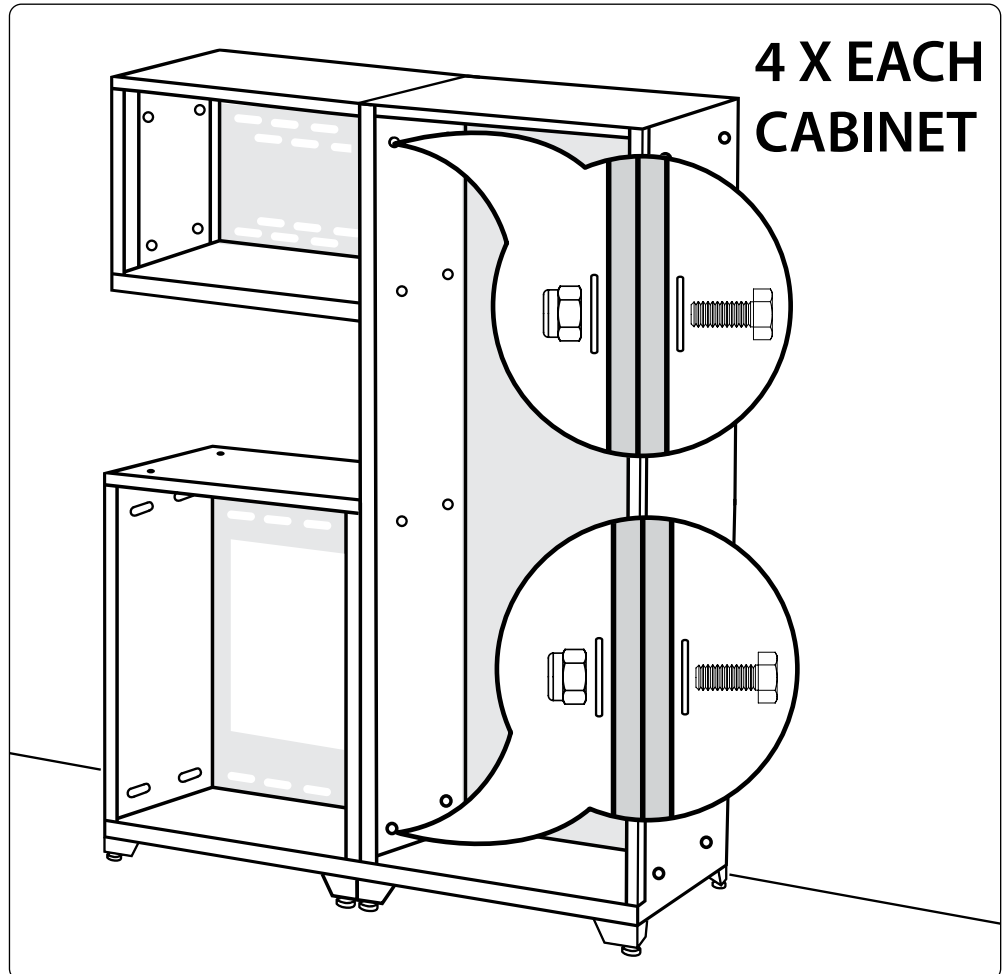

2 Using a 12 inch magnetic level, align the cabinets and tighten all bolts.

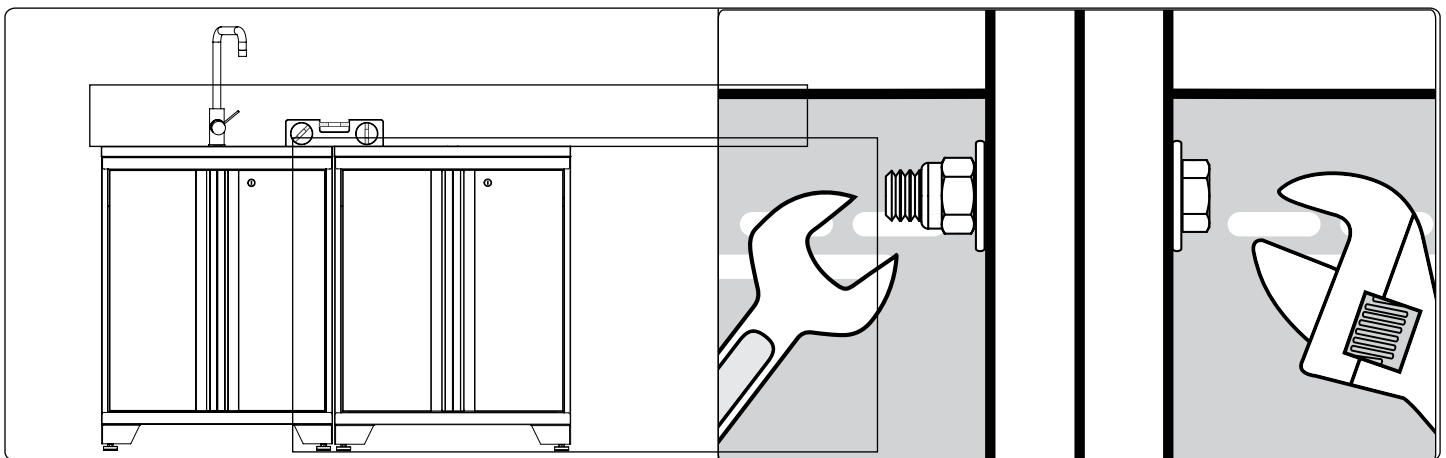

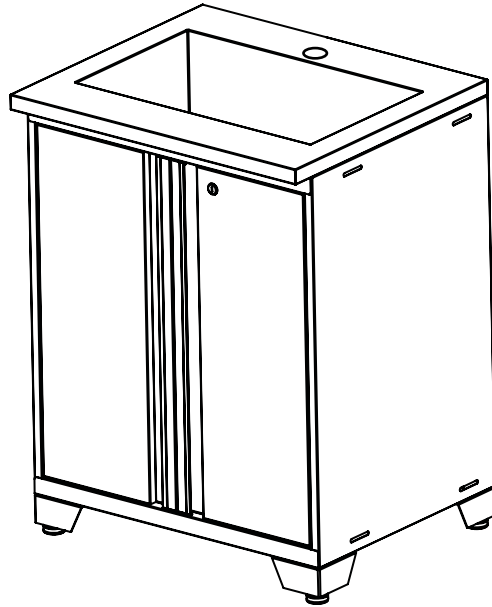

Série Pro 3.0

Armoire à évier de 28po & 42po

GUIDE D'INSTALLATION



Avertissement : Risque de poids excessif!

Déplacer, assembler ou installer les armoires et armoires-vestiaires avec l'aide de deux personnes ou plus. Dans le cas contraire, il pourrait en découler des blessures au dos ou autre. Ne pas laisser les enfants sans surveillance près des armoires. Risque élevé de basculement si les armoires ne sont pas installées correctement : Fixer solidement les armoires au mur pour éviter des blessures graves. Pour obtenir de l'aide, composer le 1.877.306.8930; ou envoyer un courriel à l'adresse info@newageproducts.com.

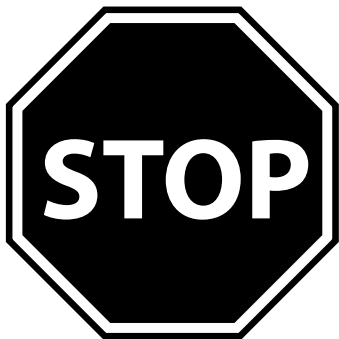

ATTENTION!

Est votre armoire endommagée?
Avez vous besoin d'aide ou de pièces de rechange?
Contactez NewAge Products a 1-877-306-8930; ou
support@newageproducts.com.
Ne pas retourner au détaillant.

Index

GARANTIE DU FABRICANT	3
Outils Nécessaires	5
Capacité de poides	6
Pièces fournies	6
Pièces de rechange	8
Installation des pieds	10
Installation de l'évier	11
Installation du drain d'évier	12
Montages des armoires sur clouté mur	14
Fixation des armoires au mur (facultatif)	15
Fixation des armoires au mur (suite)	16
Raccord des armoires	18

NEWAGE PRODUCTS INC. GARANTIE DU FABRICANT DE L'ARMOIRE À ÉVIER

UNE PREUVE D'ACHAT EST REQUISE POUR OBTENIR UN SERVICE DE GARANTIE.

Veuillez disposer des informations suivantes lorsque vous appelez notre service clientèle:

- Nom, adresse et numéro de téléphone
- Nom du produit / numéro de SKU
- Une description claire et détaillée du problème
- Preuve d'achat avec numéro de commande

Enregistrez votre achat de produits NewAge en ligne pour l'assistance aux clients et l'accès à des avantages exclusifs

Visitez www.newageproducts.com/register/

Réclamations de garantie

Pour le service de garantie, veuillez contacter NewAge Products au 1-877-306-8930; ou support@newageproducts.com

Veuillez consulter tous les détails de la garantie ci-dessous, contacter NewAge Products pour une réclamation. Scannez le code QR à droite pour accéder à notre page d'assistance ou visitez www.newageproducts.com/contact-us/

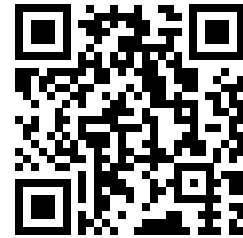

Scannez ce code QR avec l'appareil photo sur votre appareil mobile pour visiter le Centre d'assistance des produits NewAge www.newageproducts.com/support-hub/

GARANTIE LIMITÉE À VIE

CE QUI EST COUVERT

Lorsque ce produit est installé, utilisé et entretenu conformément aux instructions jointes ou fournies avec le produit, NewAge Products Inc. remplacera le produit ou les pièces défectueuses si la pièce tombe en panne en raison de matériaux défectueux ou de fabrication pendant la durée de la garantie à partir de la date d'achat du produit.

CE QUI N'EST PAS COUVERT

1. Les appels de service pour corriger l'installation de tout produit NewAge ou pour vous montrer comment les utiliser ou les installer.
2. Les dommages résultant de produits causés par un accident, une utilisation abusive, un abus, un incendie, une inondation, une installation incorrecte, un cas de force majeure, une négligence, une modification ou une mauvaise manipulation.
3. Les produits endommagés en raison d'une charge supérieure au poids maximum précisé dans les instructions fournies avec le produit.
4. Les réparations ou le remplacement lorsque votre produit est utilisé pour un usage autre que résidentiel normal, comme un milieu commercial, ou portatif d'une manière incohérente avec les instructions d'installation.
5. Les dommages cosmétiques, y compris les éraflures, les marques, les entailles ou les fissures dans la peinture qui n'affectent pas la capacité fonctionnelle ou structurelle du produit.
6. Surfaces endommagées en raison d'une mauvaise utilisation de produits chimiques et de détergents.
7. Les pièces de rechange pour des produits NewAge à l'extérieur du Canada et des États-Unis.
8. Une perte en raison d'un vol.
9. Les dommages résultant d'une utilisation contraire du produit et non conforme au manuel d'instructions.
10. Tous les frais de main-d'œuvre pendant la période de garantie.
11. Les clés ou mécanismes de verrouillage de rechange.

EXCLUSION DE GARANTIES IMPLICITES

LES GARANTIES IMPLICITES, Y COMPRIS, DANS LA MESURE OÙ CELA EST APPLICABLE, LES GARANTIES DE QUALITÉ MARCHANDE OU DE CONFORMITÉ À UN USAGE PARTICULIER, SONT EXCLUES DANS LA LIMITE OÙ LA LOI LE PERMET. TOUTE GARANTIE IMPLICITE QUI POURRAIT ÊTRE IMPOSÉE PAR LA LOI DOIT SE LIMITER À UN AN, OU À LA PÉRIODE LA PLUS COURTE PERMISE PAR LA LOI. CETTE GARANTIE EST LIMITÉE À L'ACHETEUR ORIGINAL. Certains états et provinces n'autorisent pas les limitations de durée des garanties implicites de qualité marchande ou d'adéquation, de sorte que cette limitation peut ne pas s'appliquer à vous. Cette garantie vous donne des droits légaux spécifiques, et vous pouvez également avoir d'autres droits qui varient d'un état à l'autre ou d'une province à l'autre.

LIMITATION DES RECOURS; EXCLUSION DES DOMMAGES ACCESSOIRES ET CONSÉCUTIFS

VOTRE SEUL ET EXCLUSIF RECOURS EN VERTU DE CETTE GARANTIE LIMITÉE SERA LA RÉPARATION OU LE REMPLACEMENT DU PRODUIT À NOTREDISCRÉTION COMME PRÉVU ICI. NEWAGE NE SERA PAS RESPONSABLE DES DOMMAGES ACCESSOIRES OU INDIRECTS. Certains états et provinces n'autorisent pas l'exclusion ou la limitation des dommages accessoires ou consécutifs, de sorte que ces limitations et exclusions peuvent ne pas s'appliquer à vous. Cette garantie vous donne des droits légaux spécifiques, et vous pouvez également avoir d'autres droits qui varient d'un état à l'autre ou d'une province à l'autre.

Déballage

- Commencer par placer la boîte sur une surface plate recouverte.
- Retirer tout le carton, le matériel d'emballage en mousse et les sacs en plastique transparent.
- Mettre au rebus ou recycler tous les matériaux d'emballage.
- Vérifier tout le contenu de la boîte et rassembler les outils nécessaires.
- Voir Pièces fournies et Outils nécessaires ci-dessous.

Inspection des produits

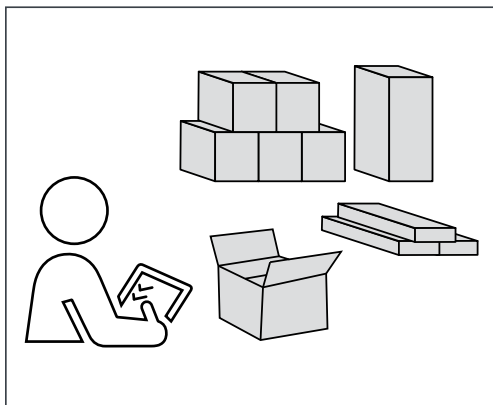

- Vérifiez pour voir si toutes les pièces sont reçues selon la commande passée.
- Contactez NewAge au 1-877-306-8930; pour toutes les pièces manquantes.
- Inspectez les produits pour tout dommage avant de commencer l'installation.
- Parcourez attentivement les instructions d'installation avant de commencer l'installation.

Guides d'installation

- Pour de meilleurs résultats, NewAge recommande que cette unité soit installée par un plombier professionnel autorisé.
- Veuillez lire les instructions avant de commencer l'installation.
- Assurez-vous d'avoir tous les outils et les fournitures nécessaires pour compléter l'installation.
- Pression de l'eau d'alimentation: 0.05MPa - 1.0MPa, si supérieure à 1.0MPa, installez une soupape de réduction de pression.
- La température de l'eau d'alimentation doit être inférieure à 90 °C.

Outils Nécessaires

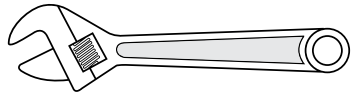

1 x Adjustable wrench

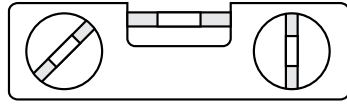

1 x 12" Magnetic Leveler

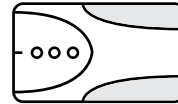

1 x Stud Finder



1 x Plumbers Putty



1 x 7/16" Socket driver wrench



1 x 7/16" socket

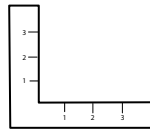

1 x Set Square

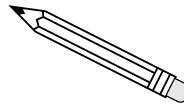

1 x Pencil

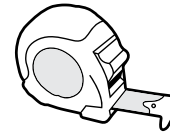

1 x Tape Measure



1 x Masonry Bit

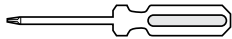

1 x #2 Phillips Head Screwdriver

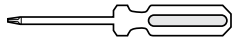

1 x #3 Phillips Head Screwdriver



1 x Cordless Power Drill

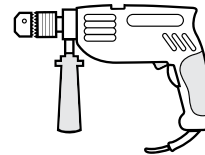

1 x Hammer Drill

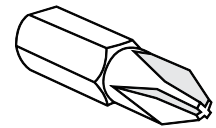

1 x #2 Phillips Bit

[optional for masonry]

Capacité de poids

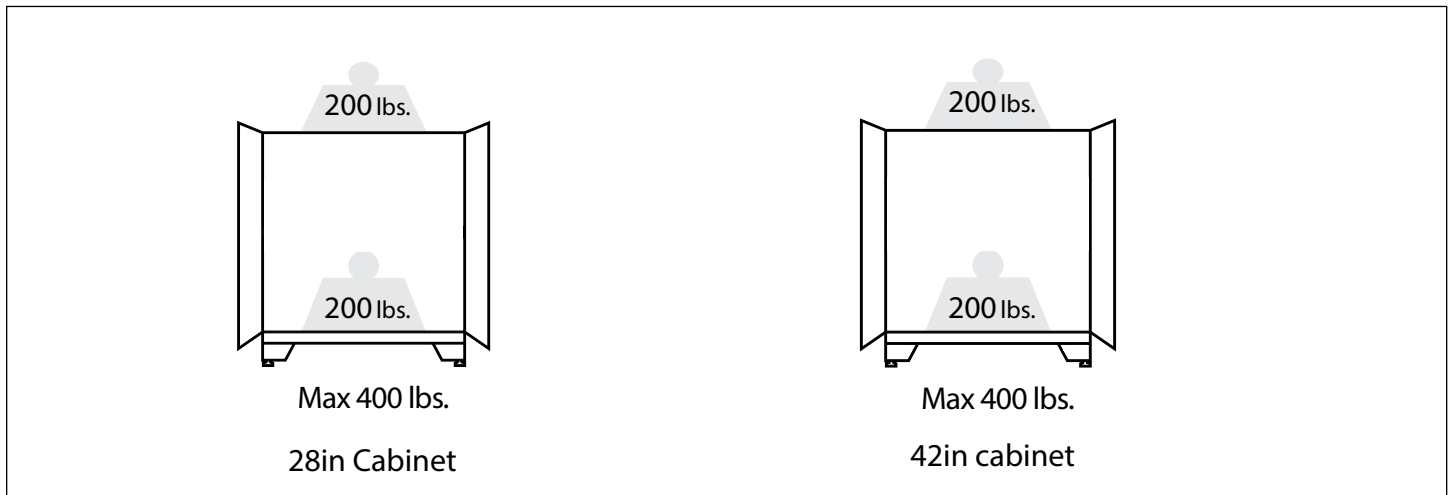

Pièces fournies

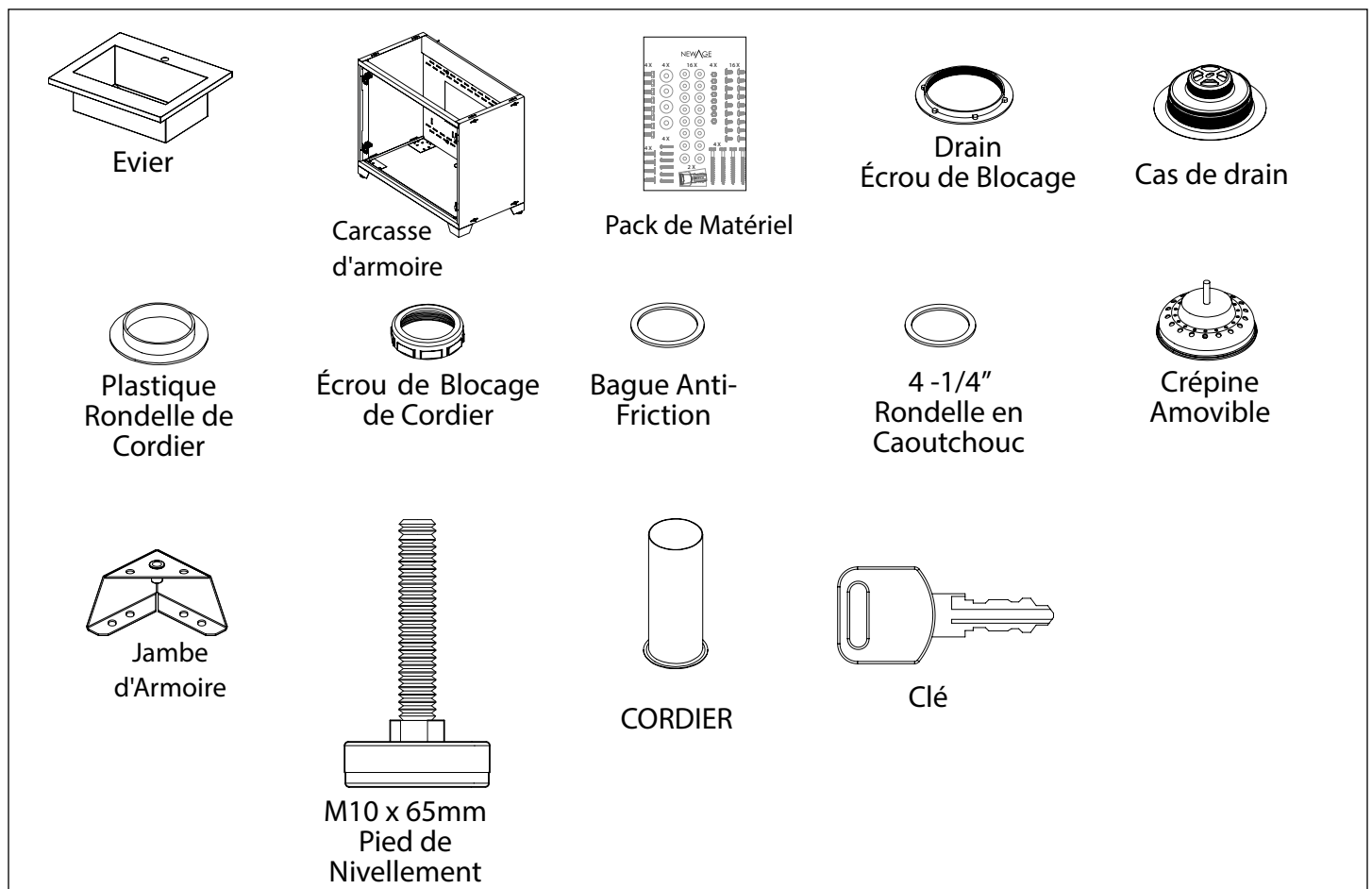

Pièces fournies

N° d'article	N° de pièce	Description	Qté.
1.	PB3-21.002A-01	Evier de 28 po	1
2.	PB3-159.002A-01	Evier de 42 po	1
3.	H00166A-01	Ensemble de vidange d'évier	1
4.	PB3-16.005A-01	Jambe d'Armoire	4
5.	H00084A-01	Pied de Nivellement	4
6.	PB3.21A-02-XX	Carcasse d'armoire 28po	1
7.	PB3.159A-01-XX	Carcasse d'armoire 42po	1
8.	-	Pack de Matériel	1

Spécifications du produit

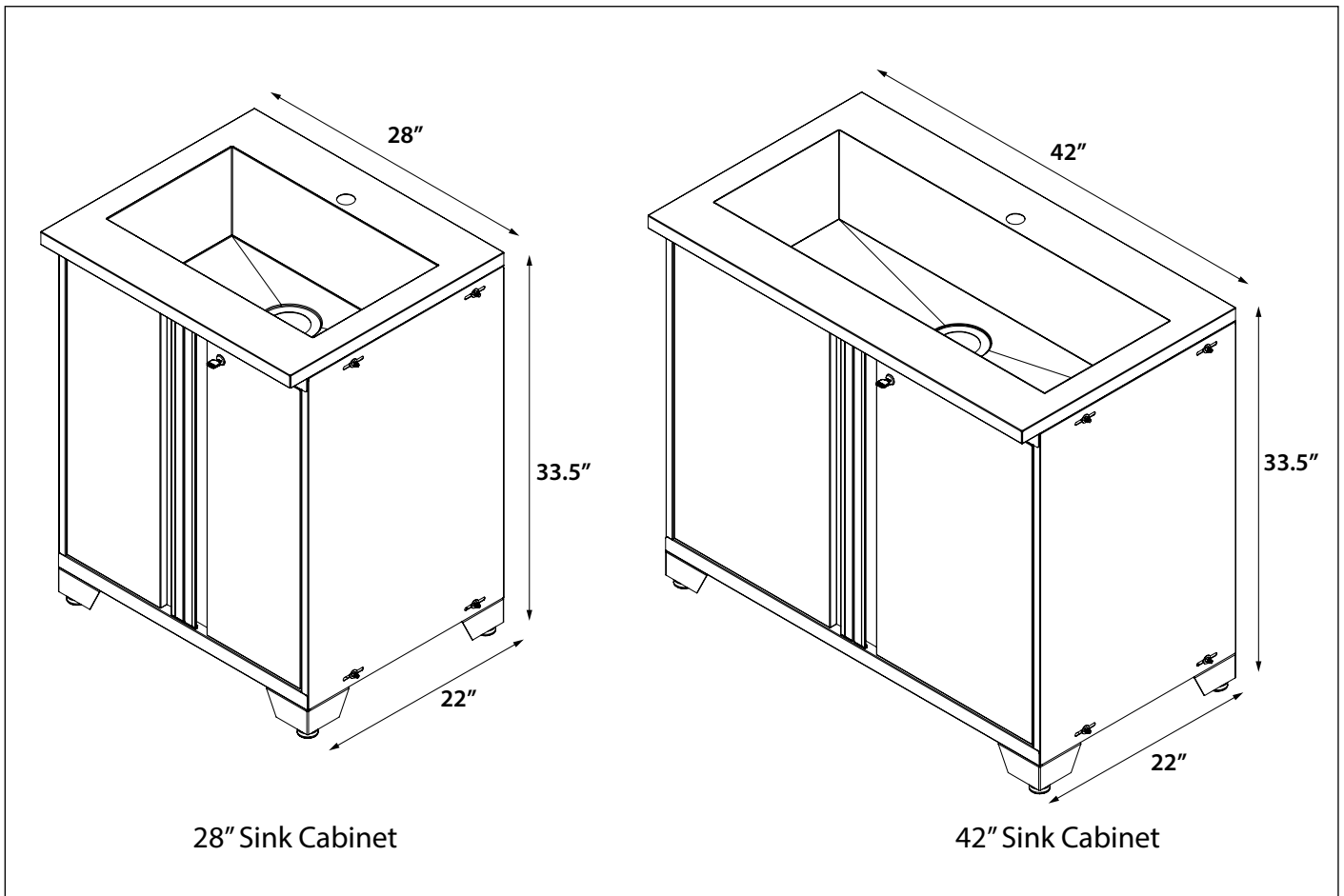

Pièces de rechange

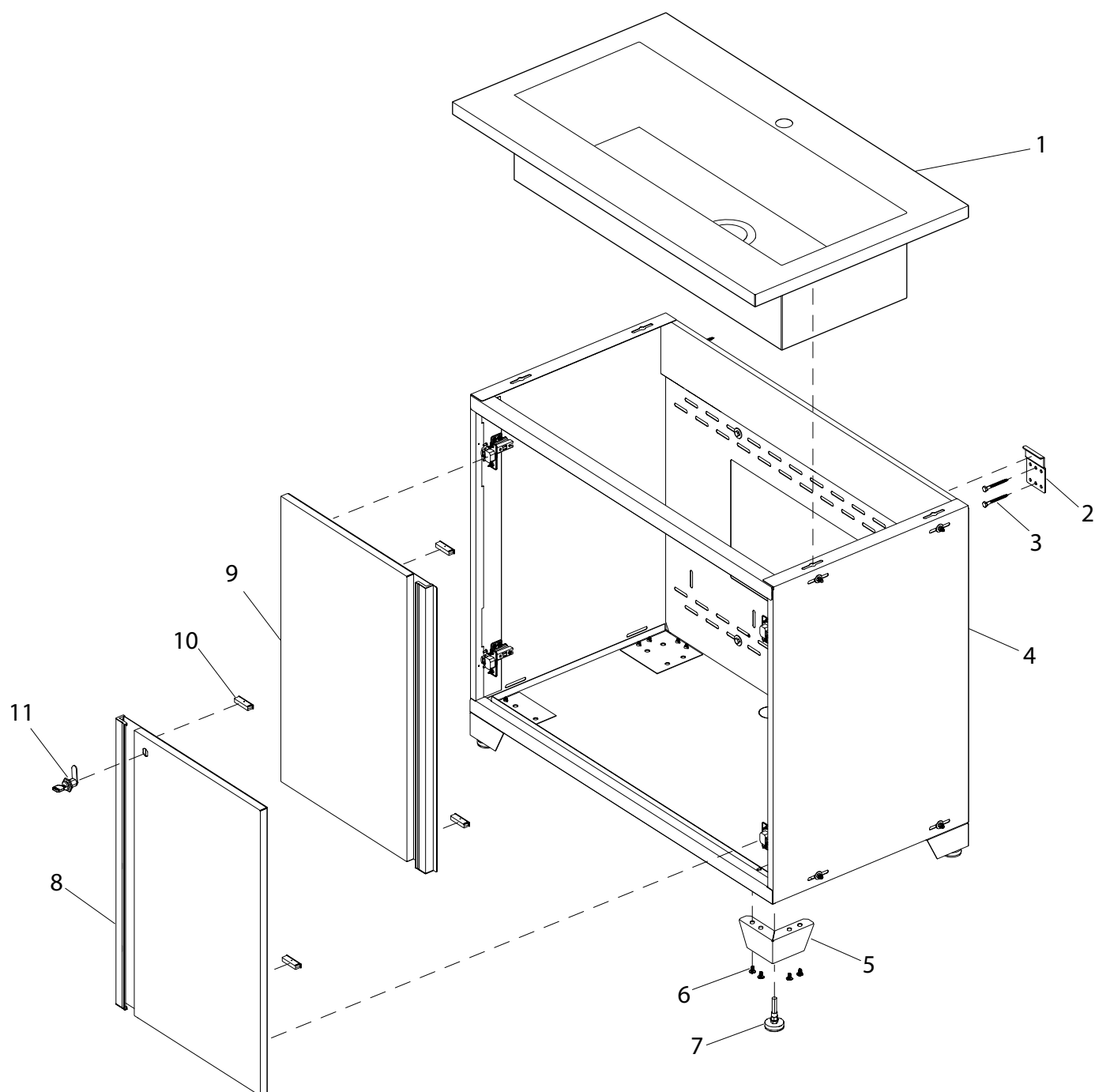

Pièces de rechange

meuble évier 42 po

N° d'article	N° de pièce	Description	NOM Qté.	Numéro d'UGS	Qté de picce de rechange
1.	PB3-159.002A-01	ensemble d'évier de Garage de 42 pouces	1	-	-
2.	PB4-20.005A-01	Support Mural Blanc	2	52441	Paquet de2
		Support Mural Noir	2	52041	Paquet de2
3.	H00041A-01	vis de décalage 0.25x2.5in	8	-	-
4.	PB3-159.001A-01-XX	cadre d'évier de Garage de 42 pouces	1	-	-
5.	PB3-16.005A-01	Pieds Noirs-Pied de Montage	4	50981	Paquet de 4
		Pieds Blancs-Pied de Montage	4	50971	Paquet de 4
6.	H00088A-01	ST6. 3x12	4	-	-
7.	H00084A-01	Pied de Nivellement M10x62mm	4	50972	Paquet de 4
8a, 9a.	PB3-24.002A-01-PL PB3-24.003A-01-PL	Portes de base Pro 3.0 Platinum 42 po	1LH+1RH	52934	Paquet de 1
8b, 9b.	PB3-24.002A-01-GR PB3-24.003A-01-GR	Portes de base Pro 3.0 Gris 42 po	1LH+1RH	52945	Paquet de 1
8c, 9c.	PB3-24.002A-01-BK PB3-24.003A-01-BK	Portes de base Pro 3.0 Noires de 42 po	1LH+1RH	52840	Paquet de 1
10.	H00048A-01	Loquet Magnétique	2	50977	Paquet de2
11.	H00062A-01	Serrure murale-9900A-25	1	50974	Paquet de 1
12.	-	Paquet de Matériel d'Outil	1	50234	Paquet de 1

Pièces de rechange

meuble évier 28 po

N° d'article	N° de pièce	Description	NOM Qté.	Numéro d'UGS	Qté de pièce de rechange
1.	PB3-21.002A-01-XX	Ensemble d'évier de Garage de 28 pouces	1	-	-
2.	PB4-20.005A-01	Support Mural Blanc	2	52441	Paquet de 2
		Support Mural Noir	2	52041	Paquet de 2
3.	H00041A-01	vis de décalage 0.25x2.5in	8	-	-
4.	PB3-21.001A-01-XX	cadre d'évier de Garage de 28 po	1	-	-
5.	PB3-16.005A-01	Pieds Noirs-Pied de Montage	4	50981	Paquet de 4
		Pieds Blancs-Pied de Montage	4	50971	Paquet de 4
6.	H00088A-01	ST6. 3x12	4	-	-
7.	H00084A-01	Pied de Nivellement M10x62mm	4	50972	Paquet de 4
8a, 9a.	PB3-16.002A-01-GR PB3-16.003A-01-GR	Portes de base Pro 3.0 Gris 28 po	1LH+1RH	52027	Paquet de 1
8b, 9b.	PB3-16.002A-01-DR PB3-16.003A-01-DR	Portes de base Pro 3.0 Rouge 28 po	1LH+1RH	52227	Paquet de 1
8c, 9c.	PB3-16.002A-01-PL PB3-16.003A-01-PL	Portes de base Pro 3.0 Platinum 28 po	1LH+1RH	52427	Paquet de 1
8d, 9d.	PB3-16.002A-01-BK PB3-16.003A-01-BK	Portes de base Pro 3.0 Noires de 28 po	1LH+1RH	52824	Paquet de 1
10.	H00048A-01	Loquet Magnétique	2	50977	Paquet de 2
11.	H00062A-01	Serrure murale-9900A-25	1	50974	Paquet de 1
12.	-	Paquet de Matériel d'Outil	1	50234	Paquet de 1

Installation des pieds

i Pièces nécessaires.

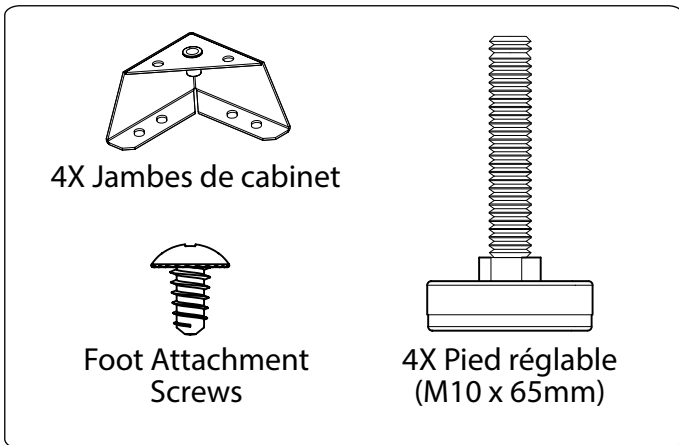

1 Ouvrir l'armoire et retirer les étagères ou les objets en vrac.

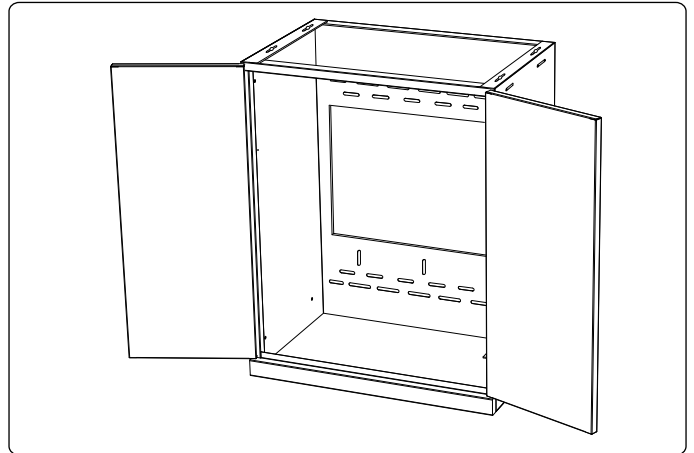

2 Retourner l'armoire et repérer les trous dans les coins.

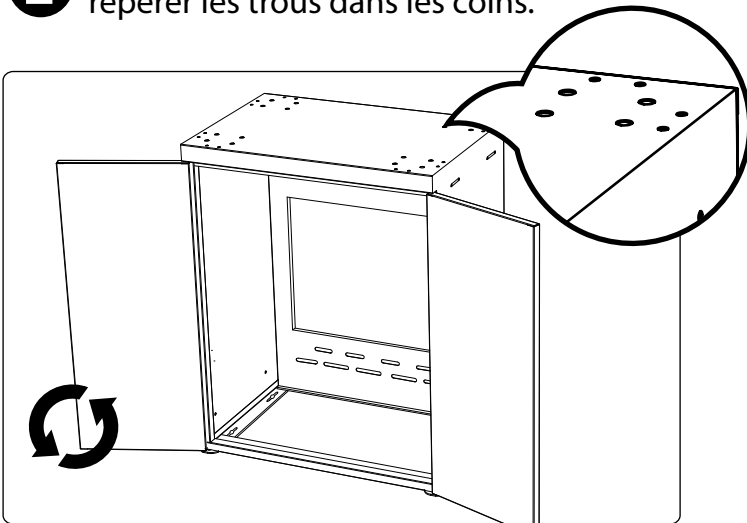

3 Aligner le pied sur le bord de l'armoire. Visser 4 vis à sécurités dans les trous utilisant un tête de vis Philips #3

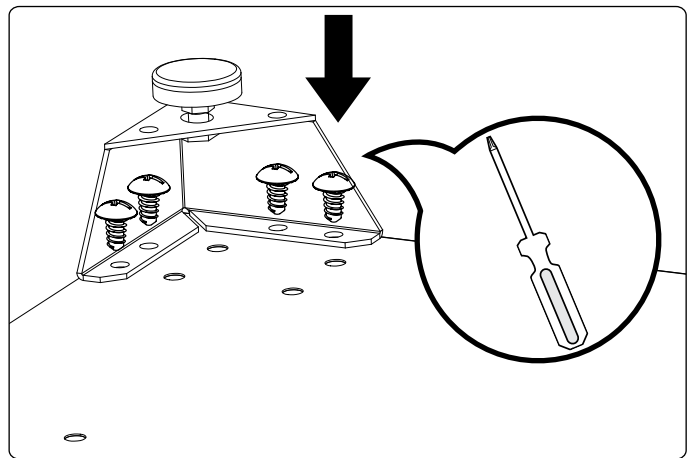

4 Répéter l'étape 3 pour chaque coin.

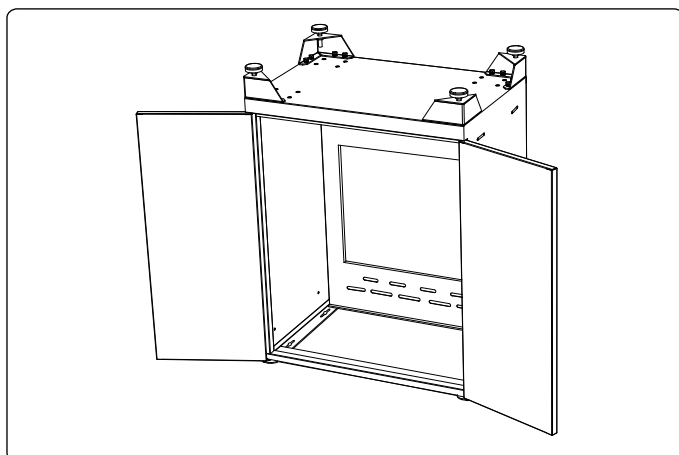

5 Remettre à l'endroit et niveler.

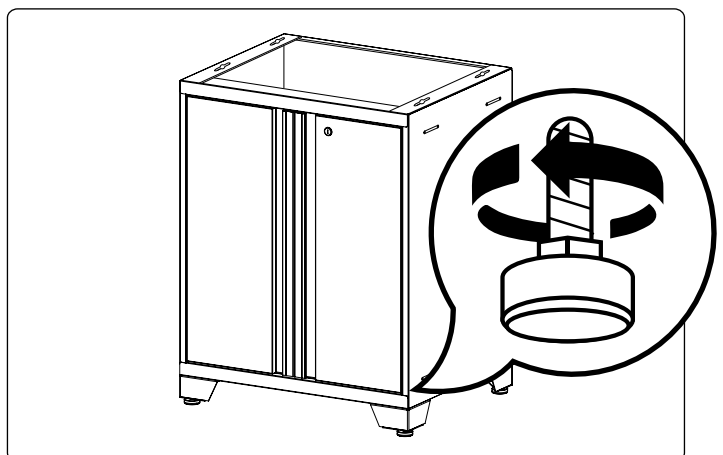

Installation de l'évier

- 1** Le long des bords latéraux inférieurs de l'évier, insérez quatre boulons de 4 mm x 15 mm à mi-chemin.

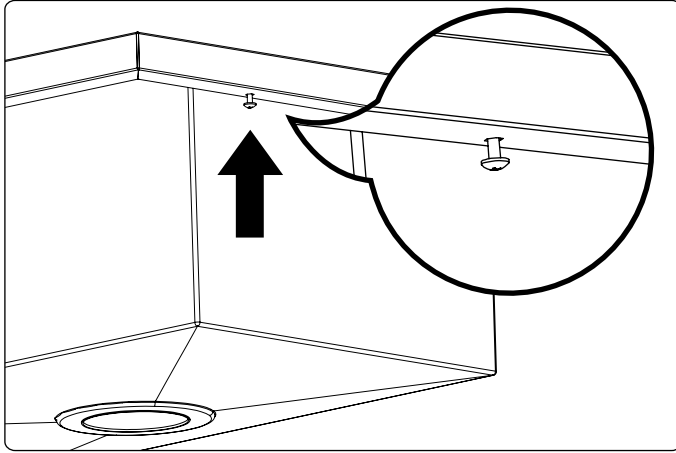

- 2** Une fois que le robinet a été assemblé, insérez l'évier dans l'ouverture. Alignez les vis sous l'évier avec les ouvertures des trous sur l'armoire.

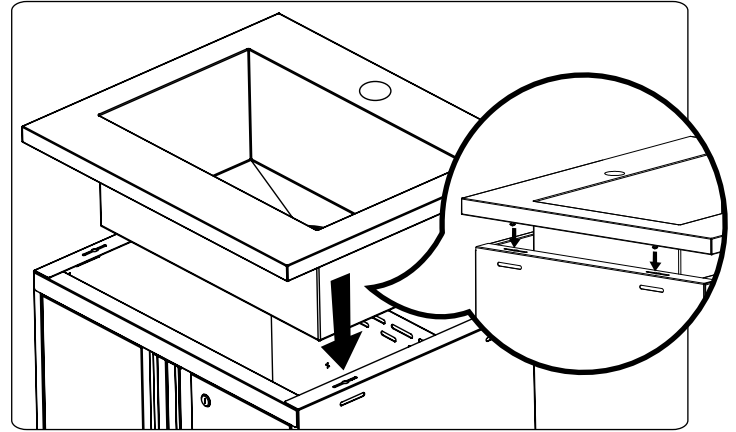

- 3** Poussez le dessus de l'évier pour qu'il affleure l'arrière de l'armoire.

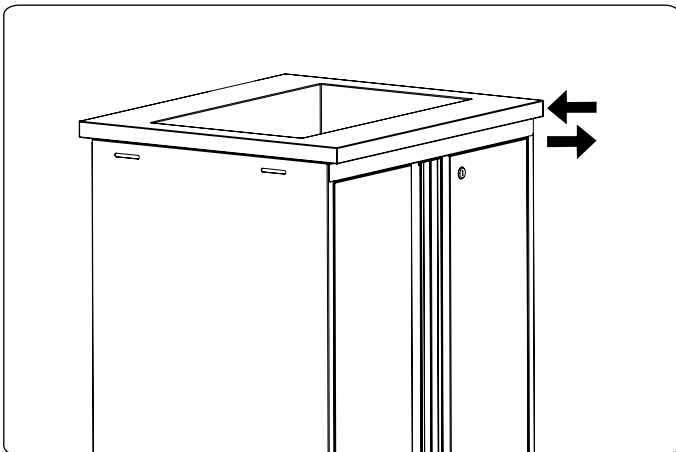

- 4** Installez l'évier en l'alignant sur l'armoire.

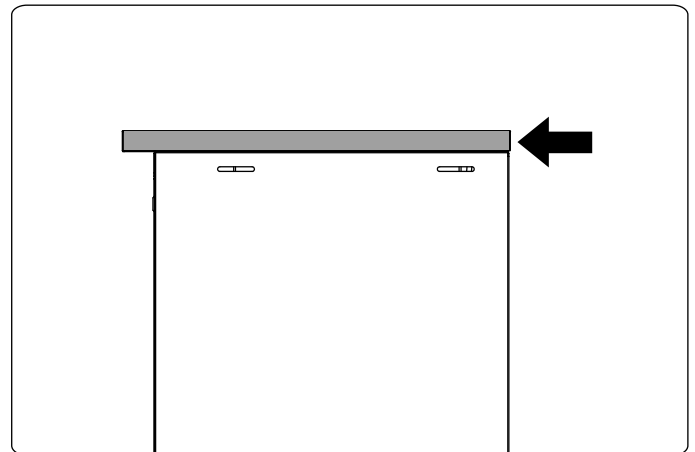

- 5** Serrez les vis pour fixer l'évier à l'armoire.

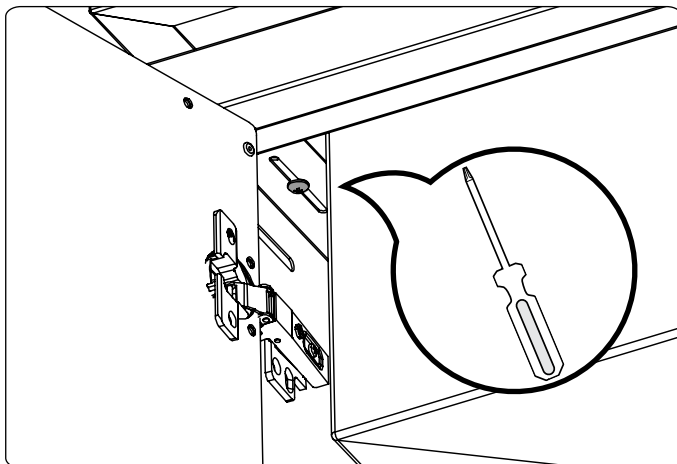

- 6** Déplacer l'armoire à la position.

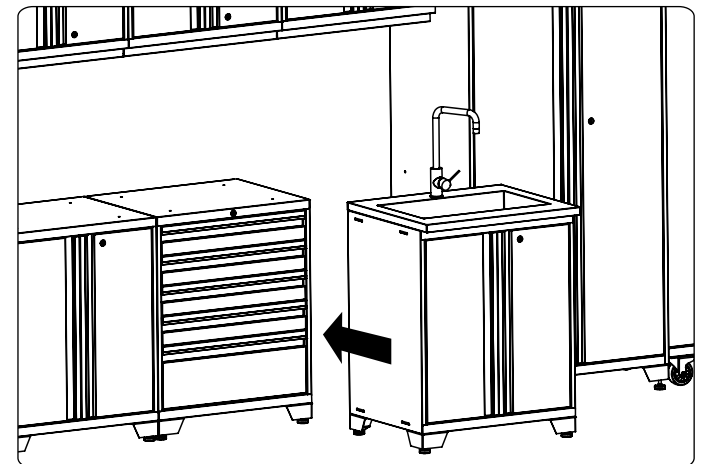

Installation du drain d'évier

i Pièces nécessaires.

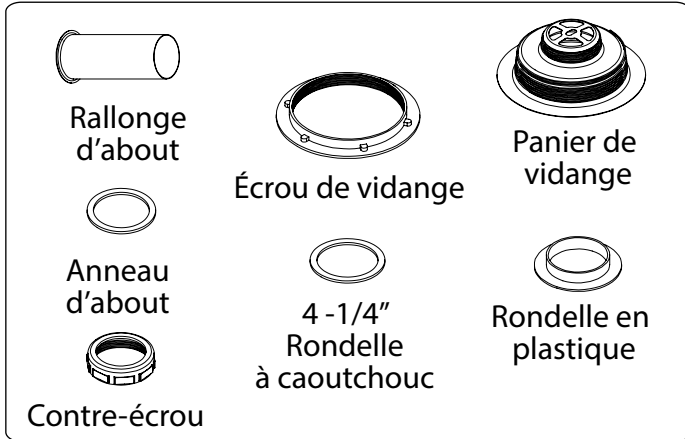

2 Insérer le panier de vidange dans l'ouverture de l'évier.

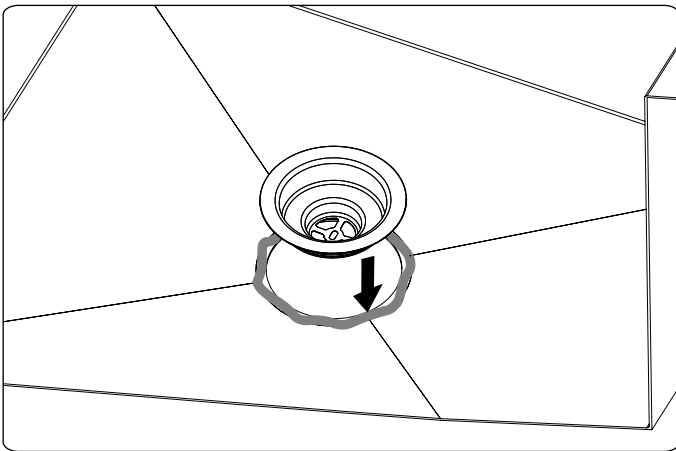

4 Clean off excess plumbers putty from inside of sink and around the drain.

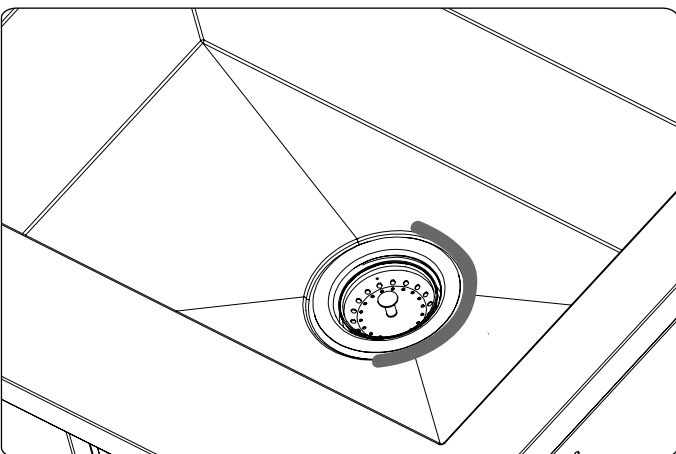

1 Appliquer une petite quantité de mastic de plombier autour de l'ouverture du l'évier.

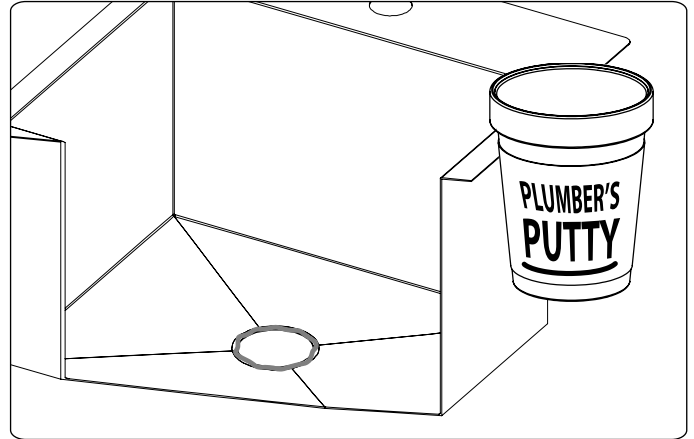

3 Installer la rondelle d'étanchéité en caoutchouc, l'anneau de friction, et le écrou de vidange par en dessous l'évier.

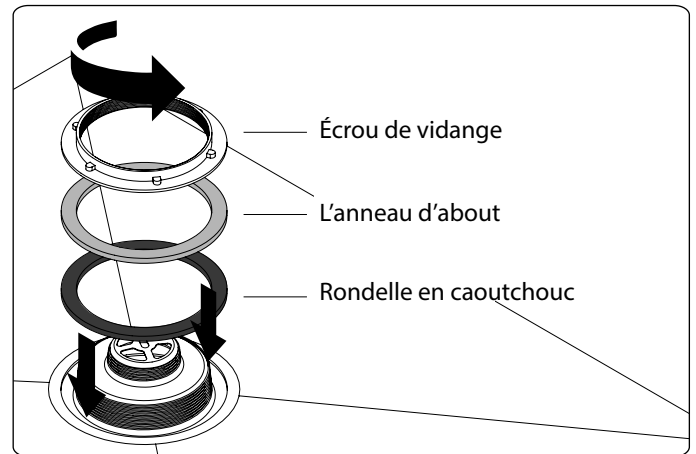

5 Nettoyez le mastic des plombiers en excès à l'intérieur de l'évier et autour du drain.

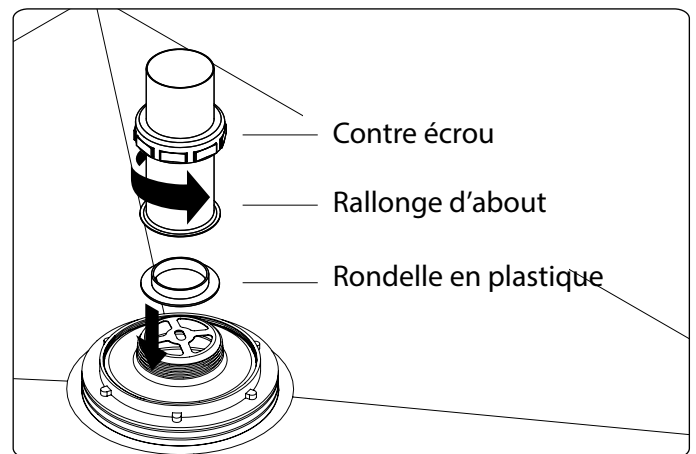

Installation du drain d'évier

- 6** Fixez le cordon du drain de l'évier à la sortie du tuyau de vidange

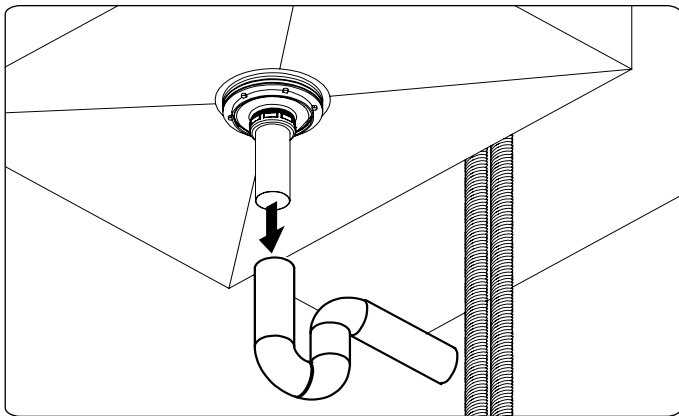

- 7** Retirez les trous perforés sur le dos ou le bas de l'armoire pour assurer l'accès aux soupapes d'admission d'eau.

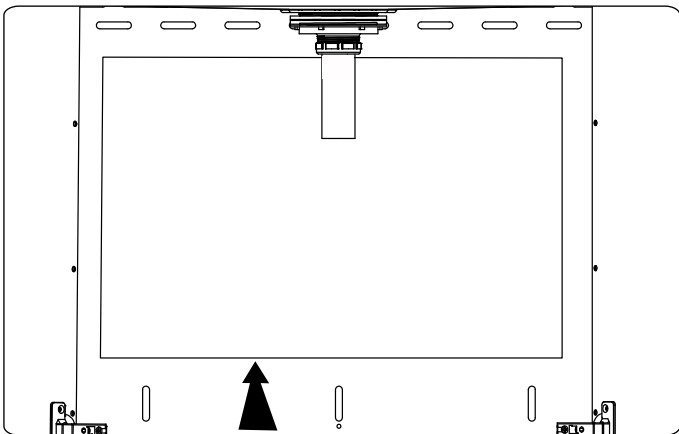

- 9** Tournez sur l'eau et vérifiez les fuites autour de l'ouverture de vidange.



- i** Pour l'assistance à brancher l'évier au système de plomberie, veuillez contacter votre entrepreneur local ou votre plombier.

Remarque:

Les tuyaux d'alimentation chaud et froid inclus avec ce robinet sont destinés à être utilisés avec des soupapes d'arrêt de 3/8". Si vos arrêts ont une taille différente, achetez des adaptateurs à votre magasin local d'approvisionnement en plomberie ou au centre de construction de maisons.

- 8** Attachez le tuyau tressé pour l'eau chaude (rouge) à la prise d'eau chaude. Attachez le tuyau pour l'eau froide (bleu) à la prise d'eau froide.

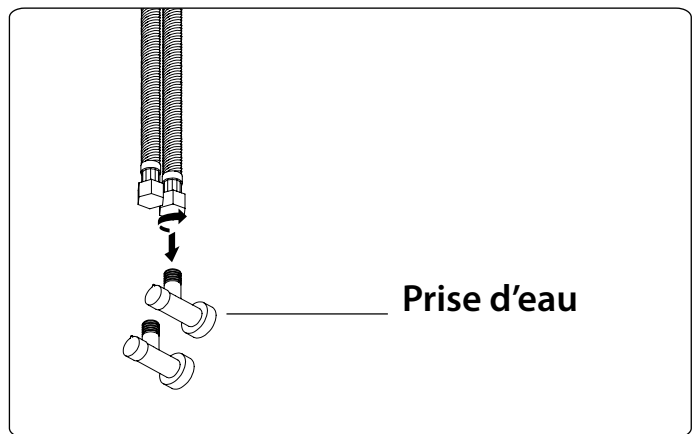

- 10** Utilisez du mastic pour faire cesser toute les fuites d'eau à travers l'ouverture d'évacuation.

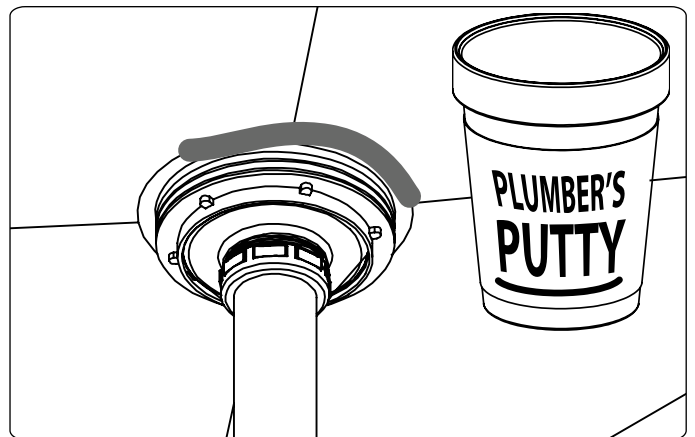

Montages des armoires sur clouté mur

Remarque:

Ne pas charger l'armoire sans avoir d'abord fixé au mur.

- 1** Utiliser le localisateur de montants pour repérer les montants et tracer une ligne sur la cloison avec un crayon.

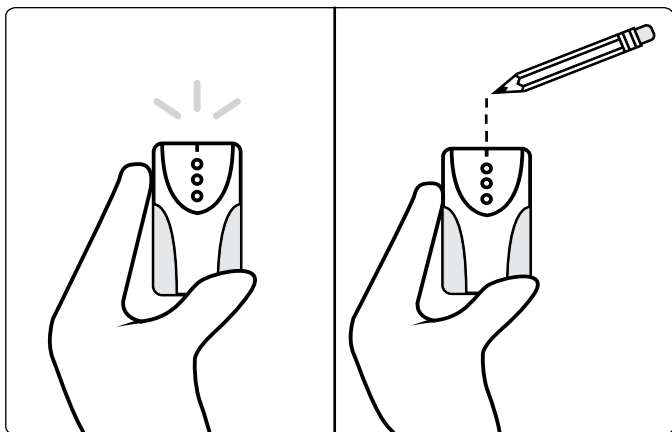

- 2** Rassembler les pièces.

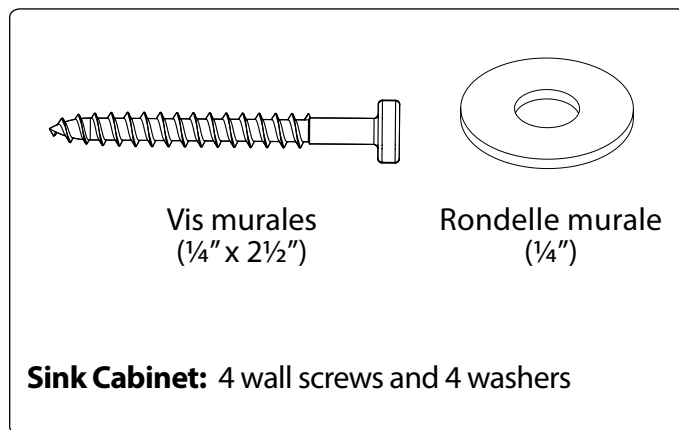

- 3** Bien appuyer l'armoire contre le mur.

- 4** Aligner l'armoire sur les marques des montants.

- 5** Mettre l'armoire à niveau

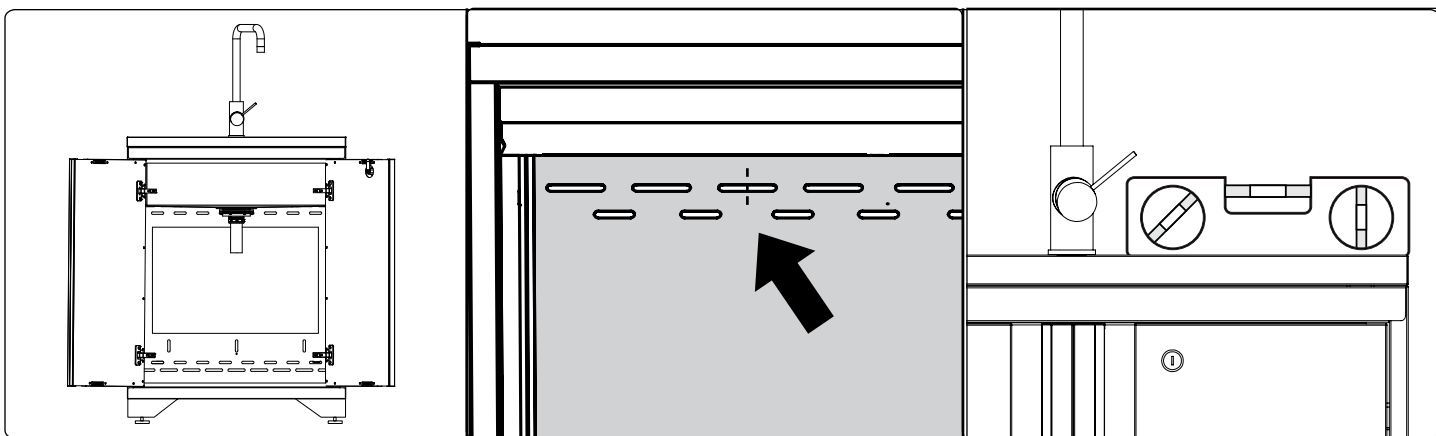

- 6** Percer 4 vis murales et rondelles dans les trous perforés des montants.

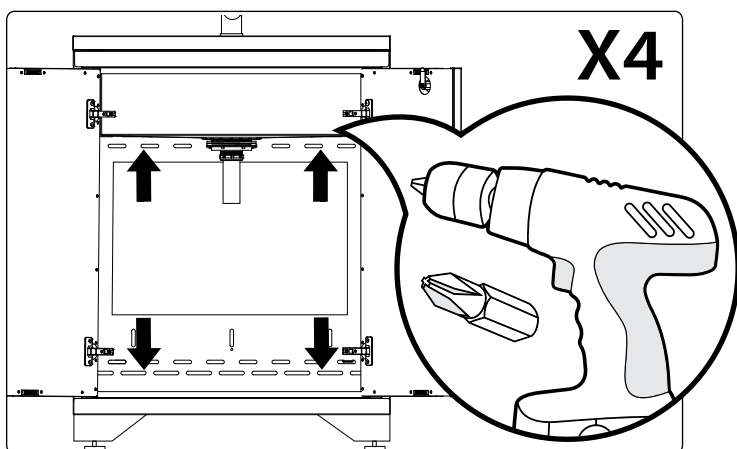

i Maçonnerie.

- Suivre les étapes 1 à 5.
- Percer 4 avant-trous dans la bande perforée avec le marteau perforateur et la mèche à maçonnerie.
- Fixer 4 x (2 1/4 po x 1/4 po) ancrages pour béton Tapcon (2 1/4 po x 1/4 po) dans le mur. (Non inclus)
- OU 4 x (#10 x 2 po) vis n° 10 x 2 po avec cheville de maçonnerie de 3/16 po. (Non inclus)
- Suivre l'étape 6.

Fixation des armoires au mur (facultatif)

i Pièces nécessaires.

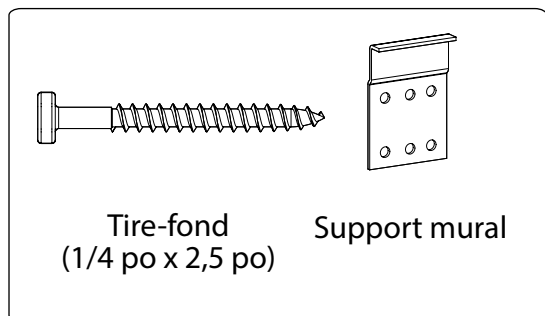

1 Utiliser le localisateur de montants pour repérer les montants et faire une ligne sur le mur avec un crayon.

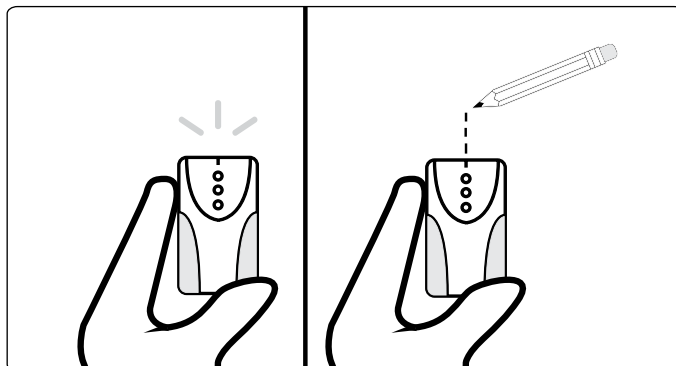

2 Planification de la position générale des armoires.

- Étape A.** Déterminer la hauteur à laquelle vous aimeriez installer les armoires sur plancher et armoires-vestiaires et tracer une ligne horizontale à cet endroit.
- Étape B.** Indiquer ensuite la largeur de chaque armoire dans la position voulue en veillant à ce que les poteaux muraux soient au moins à une distance minimale de 1,25 po du bord des armoires. Ce faisant, il n'y aura pas d'impact avec les bords de l'armoire et le support mural lors de l'installation de l'armoire sur le mur.
- Étape C.** Pour l'installation de l'armoire à l'angle, accrochage cette armoire en premier puis continuer à partir du coin.

Remarque : Assurez-vous qu'il y a deux montants pour l'installation de la première armoire dans la disposition souhaitée. En raison de l'espacement des montants du mur, il est possible que certaines armoires sur le plancher ou murales ne soient fixées qu'à un seul montant; Cela ne pose pas problème à condition que l'armoire soit fixée à une armoire solidement installée.

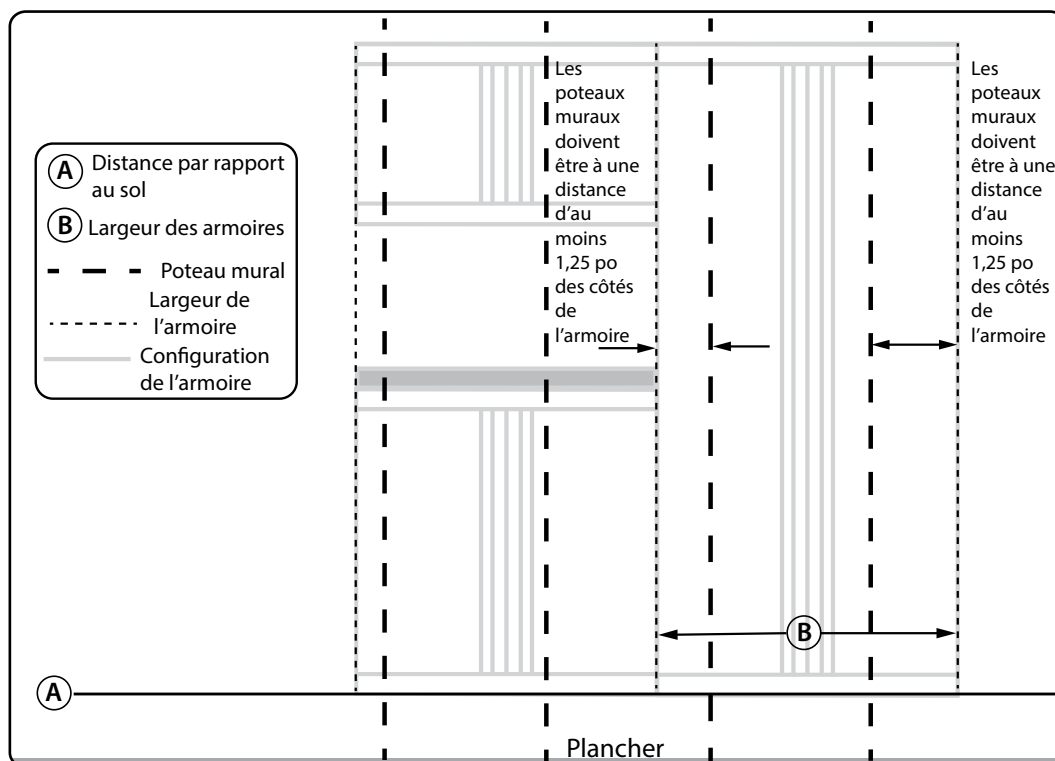

Fixation des armoires au mur (suite)

Planification de la position générale des armoires (suite)

3

Étape C. En mesurant à partir de la ligne faite à l'étape A, faire une marque horizontale à la hauteur à laquelle elle croise les marques du panneau mural pour déterminer la hauteur de l'armoire voulue (et l'endroit où installer le support).

1. Armoire-vestiaire : Mesurer une distance de 80 po à partir de la ligne de référence et faire une marque aux emplacements des montants.
2. Armoire sur plancher : Mesurer une distance de 32,25 po à partir de la ligne de référence et faire une marque aux emplacements des montants.
3. Armoires murales : Mesurer une distance verticale de 80 po à partir de la ligne de référence et faire une marque aux emplacements des montants (si à niveau avec le dessus de l'armoire-vestiaire).

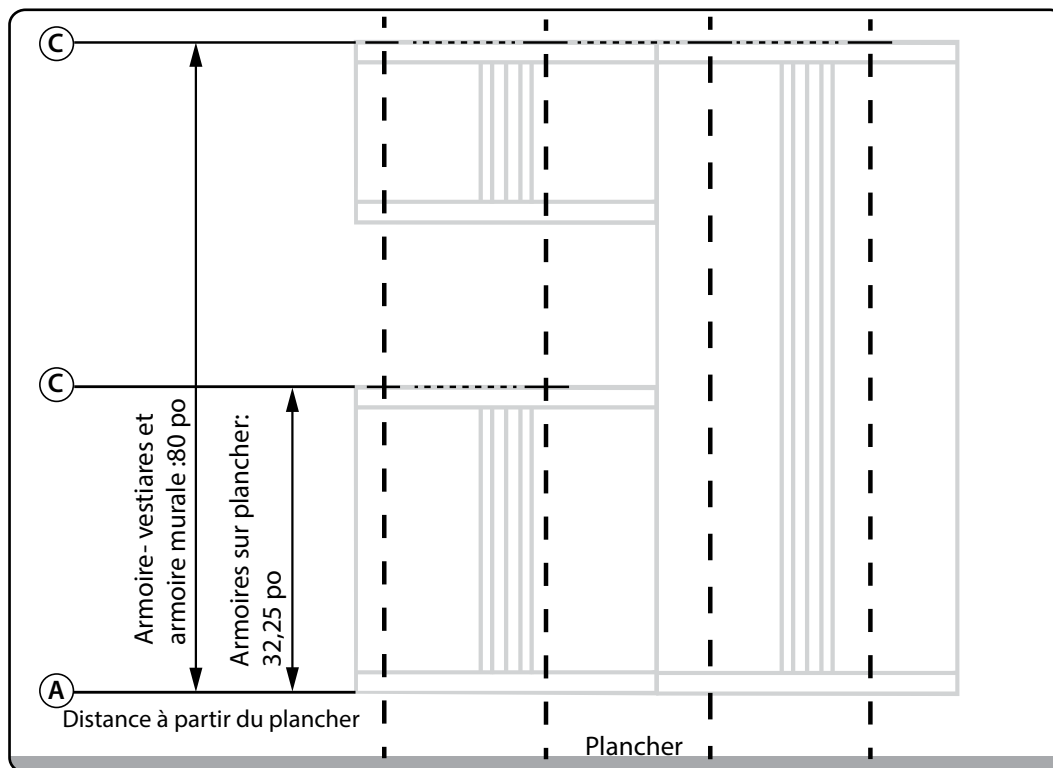

Étape D. S'assurer que les armoires seront installées à une hauteur où il vous sera possible de travailler et que vos armoires murales ne sont pas hors de votre portée.

Remarque : La surface de travail des armoires sur plancher sera 1,25 po plus élevée que l'armoire avec le dessus installé.

Fixation des armoires au mur (suite)

4 Fixation des armoires au mur.

Aligner le dessus des supports d'accrochage sur les lignes identifiées pour la position du dessus des armoires (étape C) et fixer solidement les supports dans les montants à l'aide des tirefonds et des rondelles fournis.

Remarque : Il est possible de contrebalancer le support vers un côté ou l'autre si celui-ci est installé près du bord de la position désirée pour l'armoire en utilisant les positions secondaires des trous sur le support.

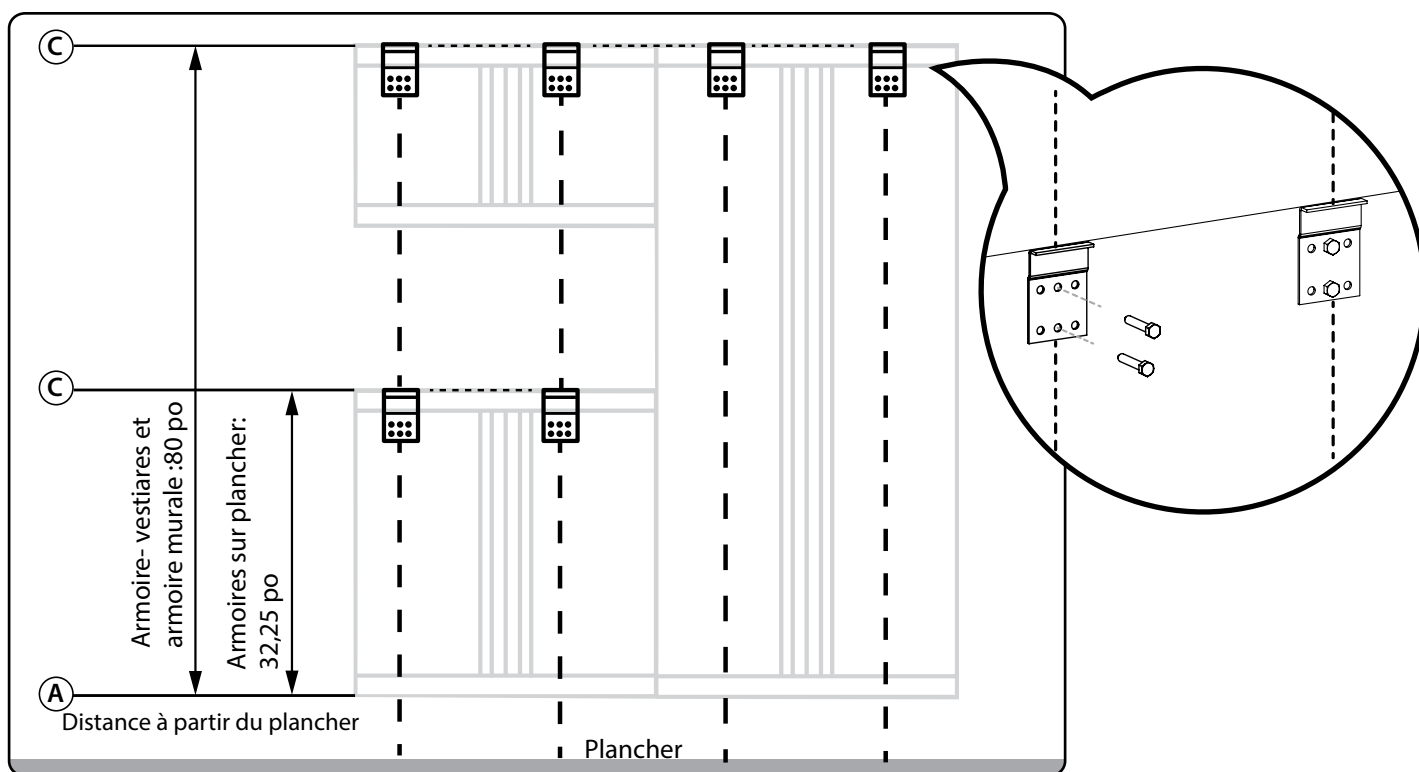

5 Soulever l'armoire au-dessus des supports et mettre à niveau par rapport au mur, puis abaisser pour la mettre en place.

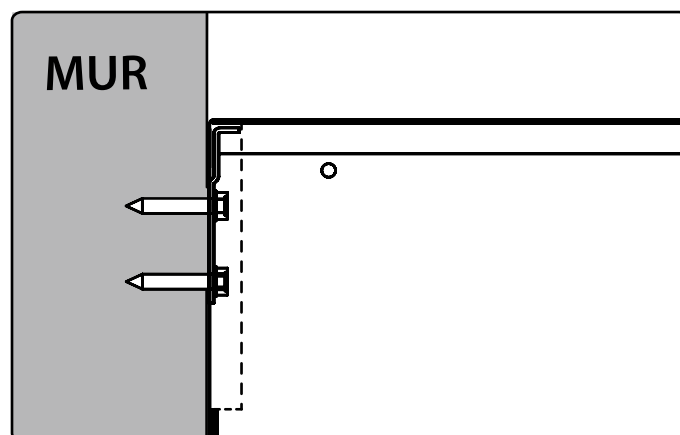
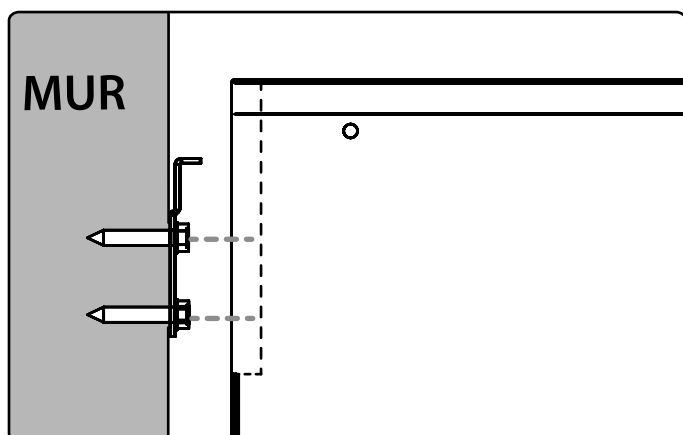

Raccord des armoires

Remarque :

Raccorder les autres armoires à la première armoire solidement assemblée.

i Pièces nécessaires.

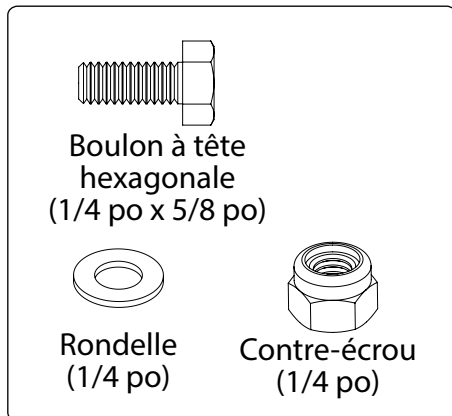

1 Aligner les boulons, serrer légèrement.

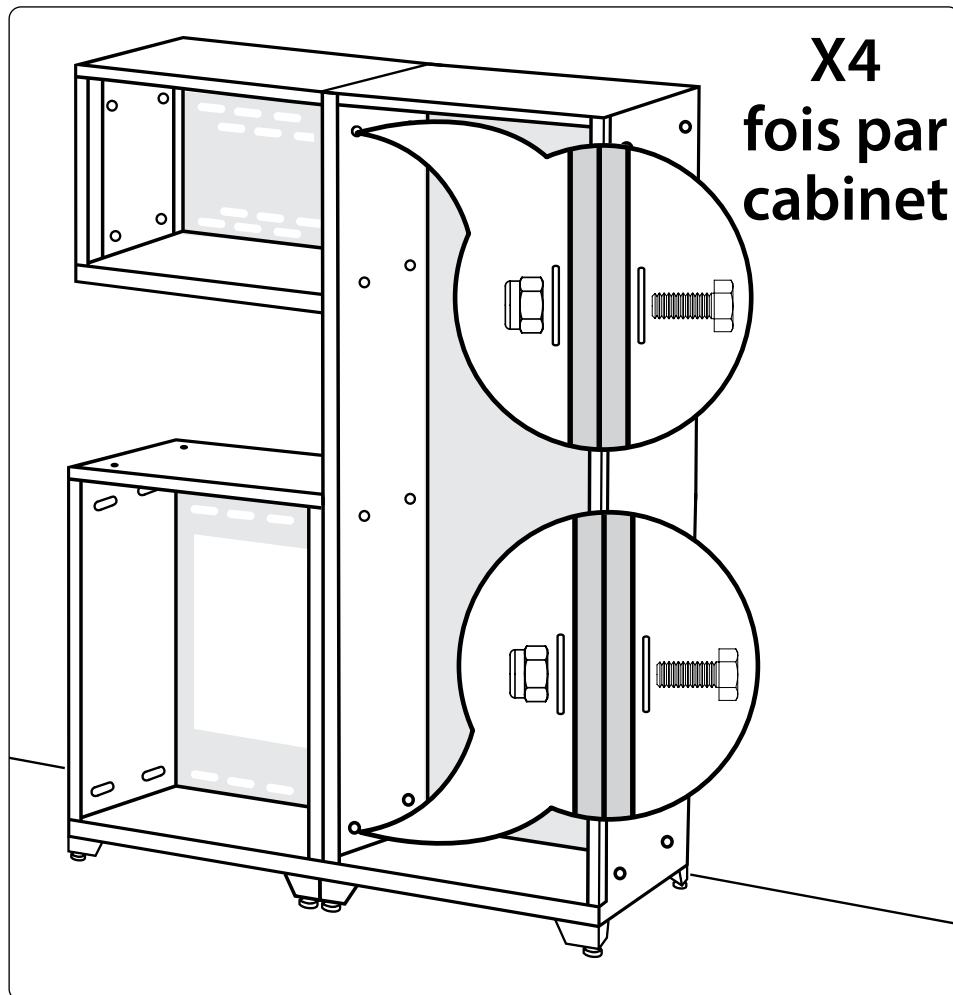

Remarque :

Retirer tous les tiroirs avant de raccorder les armoires ensemble.

2 Mettre à niveau les armoires et serrer tous les boulons.

