

POWERTM

ПОРТАТИВНИЙ ГЕНЕРАТОР Керівництво користувача

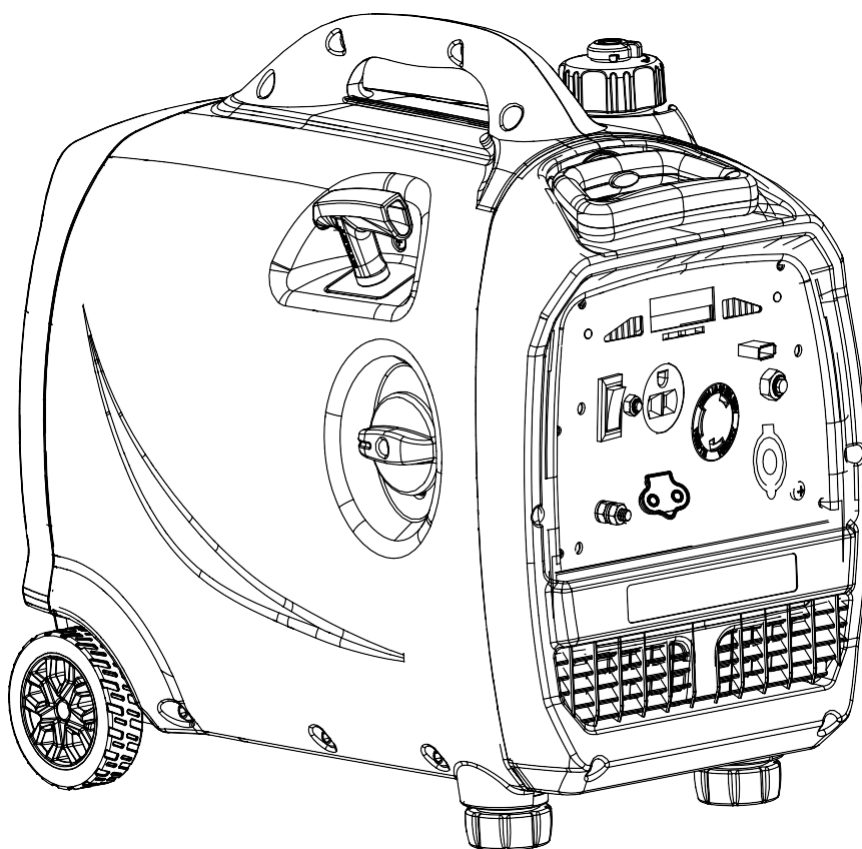

SC2300i REV00



Модель: _____

Серійний номер: _____

Дата покупки: _____

P/N: 32082-00000-00

ЗБЕРЕЖІТЬ ЦЮ ІНСТРУКЦІЮ, ДЛЯ ПОДАЛЬШОГО ВИКОРИСТАННЯ

ВСТУП

Дякую, що обрали ENKEEO. Ця інструкція містить в собі важливу інформацію для вашої безпеки та правильного використання, будь ласка, уважно прочитайте цей посібник та збережіть для використання в майбутньому.

ІНСТРУКЦІЯ З ТЕХНІКИ БЕЗПЕКИ

УВАГА!

Прочитайте та впевніться, що зрозуміли усі заходи безпеки в цьому посібнику до використання. Недотримання інструкцій з цього посібника може призвести до отримання певних травм і/або до пошкодження вашого майна.

ПАЛИВО Є ЛЕГКОЗАЙМИСТОЮ ТА ОТРУЙНОЮ РЕЧОВИНОЮ

- Завжди глушіть двигун коли заправляється.
- Ніколи не заправляйтесь якщо курите або знаходитесь поблизу відкритого вогню.
- Будьте обережні, щоб не розлити паливо на двигун або глушник коли заправляється.
- Якщо ви ковтнули паливо, вдихнули його пари або воно потрапило вам в очі, негайно зверніть- ся до лікаря.
- Якщо крапля палива потрапила вам на шкіру або одяг, негайно промийте цю ділянку милом з водою і змініть одяг.
- Під час експлуатації або транспортування машини переконайтеся, що вона тримається вертикально. Якщо вона нахилиться, паливо може витекти з карбюратора або паливного баку.

ВИХЛОПНІ ГАЗИ Є ОТРУЙНИМИ

- Для використання генератора, розмістіть його в недоступному для сторонніх та дітей місці.
- Уникайте розміщення легкозаймистих матеріалів поблизу випускного отвору під час роботи.
- Розмістіть генератор щонайменше на відстані від 1 м (3 фути) від будівель або іншого обладнання, інакше той може перегрітися.

- Не використовуйте продукт з пилозахисним чохлом та іншими приладами, що накривають його.
- Накривайте генератор, тільки після того як двигун та глушник повністю охолонуть.
- Переносьте генератор виключно за ручки.
- Нічого не ставте на генератор.

ДЛЯ ЗАПОБІГАННЯ УРАЖЕННЮ ЕЛЕКТРИЧНИМ СТРУМОМ

- Ніколи не експлуатуйте генератор під час дощу або снігу.
- Ніколи не чіпайте генератор мокрими/вологими руками, інакше вас може вдарити електричним струмом.

ЗАГАЛЬНІ ПРАВИЛА БЕЗПЕКИ

ЗАЗЕМЛЕННЯ

- Правильно заземліть генератор, щоб уникнути удару електричним струмом.
- Під'єднайте клему заземлення генератора до електроду заземлення, що закопаний в землю.

- Завжди використовуйте GFCI (переривник ланцюга замикання на землю) для вологих приміщень.
- Завжди використовуйте відповідний затверджений перемикач на ізольований генератор від електричної панелі.

ПОПЕРЕДЖЕННЯ

- Нездатність належним чином заземлити генератор може призвести до ураження електричним струмом.
- Завжди дотримуйтеся певного електричного навантаження.

ПІД'ЄДНАННЯ

- До того як генератор зможе бути підключеним до електричної системи будівлі, ліцензований електрик повинен встановити ізоляційний (перехідний) вимикач у головній коробці запобіжників будівлі. Перемикач є точкою перемикачання потужності генератора і дозволяє обирати джерело живлення від генератора чи основної системи живлення. Це може запобігти генератору заряджати основну систему живлення (зворотне живлення), якщо основне джерело живлення вийде з ладу або буде вимкнено з метою обслуговування. Крім того, при поверненні нормальної робочої потужності, може виникнути пошкодження генератора та електричної системи будівлі, якщо блок використовується без автоматичного перемикача.
- Завжди використовуйте лише якісні кабелі.
- Обов'язково дотримуйтеся всіх норм при взаємодії з електрикою.
- Не використовуйте кабель якщо він пошкоджений чи знаходиться в неналежному стані.

Початок роботи

Розпакуйте генератор

Вилучіть генератор з пакунку. УВАГА!

Упаковка є легкозаймистою!

Не намагайтеся наливати пальне в блок, поки не усунете упаковку.

Огляньте генератор, щоб впевнитись чи не отримав він пошкодження під час транспортування. Якщо блок є пошкодженим, не наливайте в нього пальне та не намагайтеся запустити.

Перевірте чи отримали ви наступні складові:

NO.	Опис товару	Qty
1	Моторне мастило (400мл)	1
2	Інструкція з експлуатації	1
3	Короткий посібник	1
4	Свічковий ключ	1
5	Гвинтовий привід	1
6	Адаптер RV	1
7	Подвійний вихідний дріт	1
8	Кабелі для зарядки 12 В	1
9	Масляна воронка	1

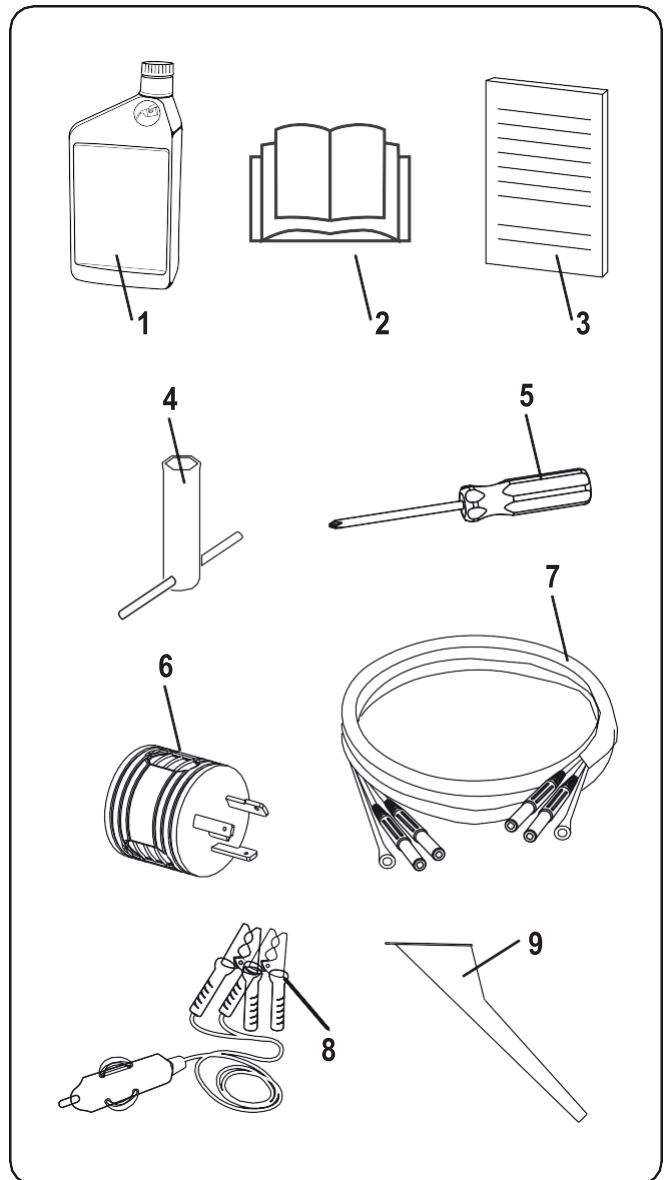

Елементи керування та функції

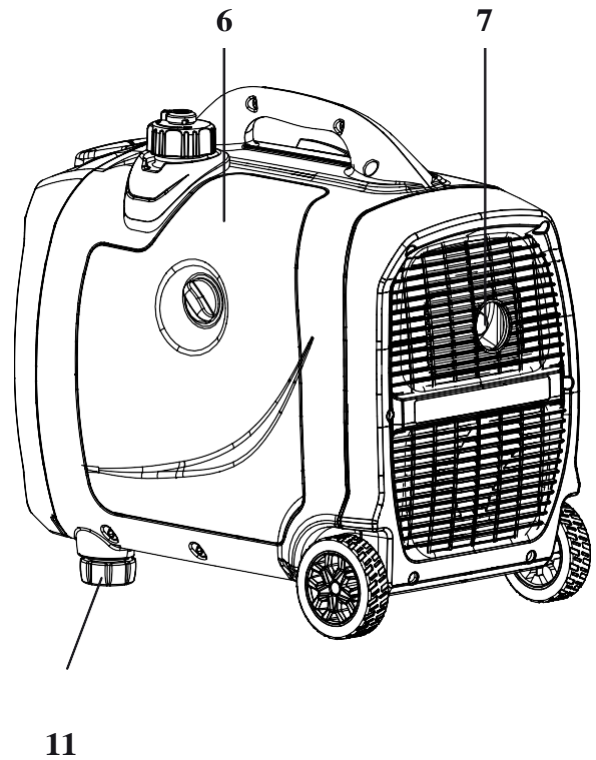
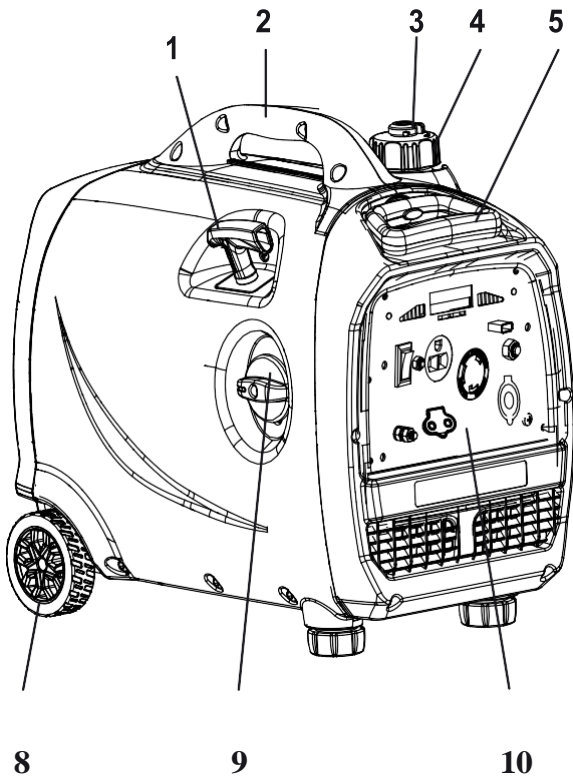

1 - Глушник

2 - Ручка для перенесення

3 - Вентильована газова кришка

4 - Датчик рівня палива

5 - Відкатний стартер

6 - Кришка мастилозаливної горловини

7 - Вихлопна труба та іскрогасник

8 - Колесо

9 - Мультиперемикач

10 - Контрольна панель

11 - Опорна нога

КОНТРОЛЬНА ПАНЕЛЬ

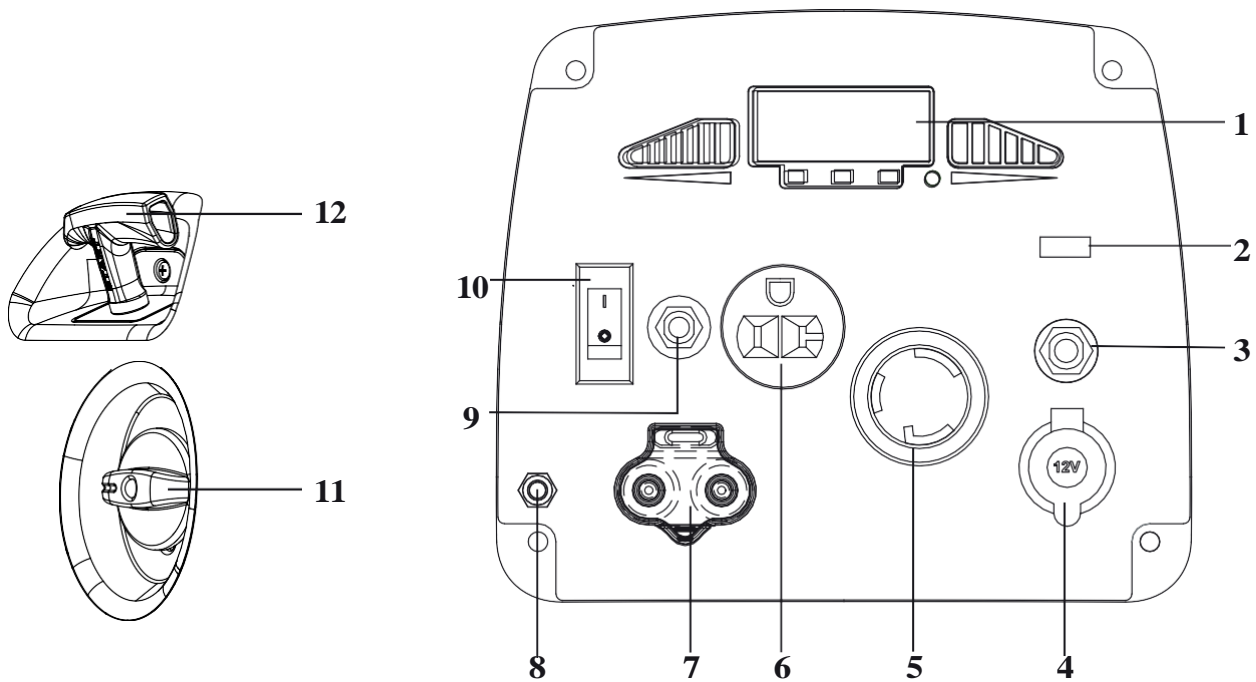

- 1. КОНТРОЛЬНА ПАНЕЛЬ:**
див. світлодіодні індикатори
- 2. 5V 1A DC USB:** Забезпечує живлення 5 В постійного струму до 1,5 ампер.
- 3. Автоматичний вимикач 8A DC:** вимикається автоматично, якщо струм перевищує 8А. Якщо автоматичний вимикач вимикається, вам потрібно на нього натиснути, щоб запустити знову.
- 4. 12 В 8А DC Вихід 12V 8A DC** призначений для заряджання акумулятора. Дотримуйтесь інструкцій у посібнику користувача щодо процедур заряджання акумулятора.
- 5. Роз'єм 12 В AC:** Роз'єм використовується, для живлення однофазної напруги у 120 В 60 Гц, що потребує постійної потужності до 1600 Вт. Роз'єм 120 В AC з поворотним замком (NAME LR-30R) може використовуватися для подачі електроенергії при подвійному під'єднанні. *Примітка: Якщо два генератори з'єднані паралельно, то для більшої потужності, надається адаптер RV (NAME TT-30).*

6. **120 В 5-20R:** Роз'єм використовується, для живлення однофазної напруги у 120 В 60 Гц, що потребує постійної потужності до 1600 Вт.
7. **Подвійне гніздо. Для більшої потужності можна підключити два генератори.** Для початку вставте подвійний дріт в гніздо, потім запустіть два генератори, як зазвичай. *Примітка: Вставте з'єднувальний дріт в правильне гніздо.*
8. **Термінал заземлення** Правильно заземліть генератор, щоб уникнути ураження електричним струмом. Під'єднайте клему заземлення генератора до електрода заземлення, що є закопанним.
9. **Автоматичний вимикач (АС):** захищає генератор від електричних перевантажень.
10. **Перемикач низького холостого ходу:** перемикач низького холостого ходу мінімізує паливо витрати і шум шляхом регулювання обертів двигуна до мінімуму, необхідного для поточного навантаження.
11. **Мультиперемикач** Мультиперемикач контролює паливний клапан, дросель і перемикач двигуна. Під час запуску генератора поверніть мультиперемикач проти годинникової стрілки з положення STOP у положення START, а потім швидко потягніть за шнур, щоб запустити. Після запуску поверніть перемикач у положення RUN.
*Примітка: Щоб вимкнути генератор, поверніть мультиперемикач за годинниковою стрілкою в положення STOP
й утримуйте, доки генератор не вимкнеться.*
12. **Стартер віддачі:** потягніть стартер, щоб запустити вручну двигун.

КОНТРОЛЬНА ПАНЕЛЬ

LED Індикація

1 2 3 4 5 6

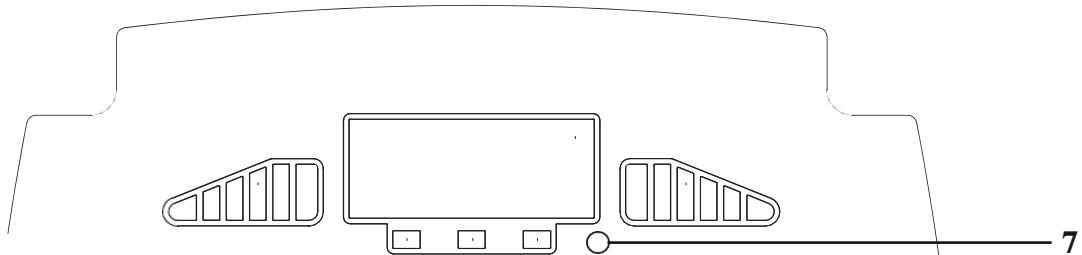

1. Вимірювач потужності: відображає вихідну потужність від генератора

Світлодіодні індикатори

Світлодіодні індикатори повідомляють про стан і функції пристрою.

2. Індикатор потужності (Зелений)

Індикатор потужності загоряється, коли двигун запускається та виробляє енергію.

3. Сигналізація перевантаження (Червоний)

Сигналізація перевантаження вмикається коли підключений пристрій вимагає більше енергії ніж генератор може виробити. Індикатор потужності згасне, а сигналізація перевантаження залишиться увімкненою, але двигун продовжить працювати.

4. Низький рівень мастила (Червоний)

Коли рівень моторного масла падає нижче необхідного, увімкнеться попередження про низький рівень мастила, і двигун автоматично зупиниться. Двигун не перезапуститься, доки не наллється достатньо мастила для його запуску.

5. Світлодіодний мультиметр: відображає напругу, частоту та загальний час роботи.

6. Лічильник палива: показує, що паливо залишилося в паливному баку.

7. Кнопка вибору: натисніть цю кнопку, щоб показати шаблон, частоти або загального часу роботи в світлодіодному мультиметрі

Додайте моторного мастила

Генератор відправлений з моторним мастилом. Не доливайте пальне і не запускайте двигун, перш ніж лити моторне мастило.

Для того щоб долити моторне мастило, вам потрібно вилучити бічну панель з блоку (малюнок 1).

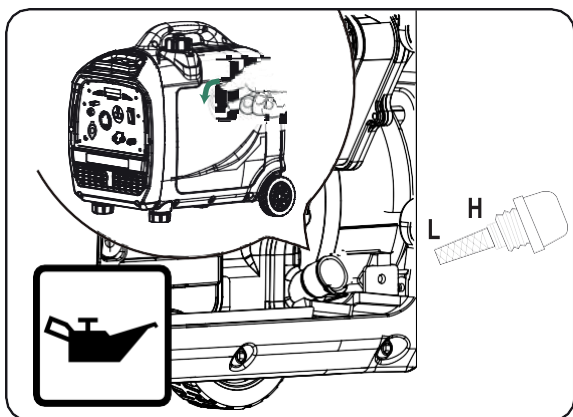

1. Поставте генератор на рівну поверхню.
 2. Не нахиляйте генератор, якщо заливаете мастило. Це може призвести до переповерхнення і/або стати причиною витіку мастила в місця де його не повинно бути.
 3. Відкрийте кришку мастилозаливної горловини. (малюнок 2).
 4. Використовуючи воронку (вона надається) залийте 0,42 кварта SAE 10W-30 або 10W-40 (малюнок 3).
- Дивіться малюнок 4 для правильного рівня мастила.
5. Закрийте назад кришку мастилозаливної горловини та закріпіть бічну панель гвинтами.

Рекомендоване моторне мастило:

YAMALUBE 4 (10W-40) SAE 10W-30 або
10W-40 SAE #30
SAE #20
SAE
#10W

Рекомендований вид моторного мастила:

API Service типу SE або вище

Кількість моторного мастила:

0,4 л (0,42 кварта США).

Наливайте пальне

Не перенаповнюйте бак, інакше рідина може перелетітися коли паливо нагріється та розширяться.

- Використовуйте чисте, свіже, звичайне неетиловане пальне з мінімум 85 октану.
- Не змішуйте мастило з паливом.
- Очистіть область навколо кришки баку.
- Відкрийте кришку.
- Запевніться, що паливний фільтр на місці.
- Повільно заливайте паливо в бак.
- Не перевищуйте червоної лінії-помітки на паливному фільтрі.
- Закрутіть кришку та витріть розлите пальне.

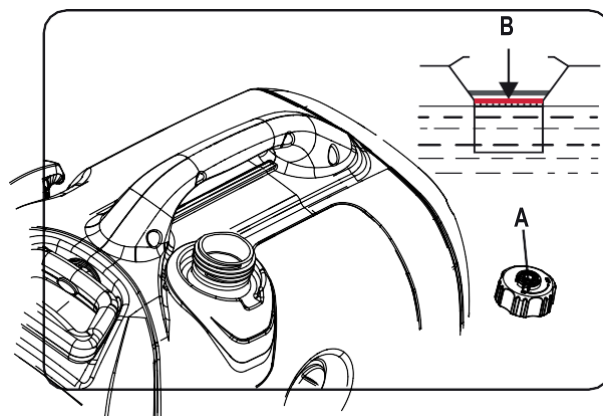

⚠ ПРИМІТКА

Примітка: Використовуйте виключно неетилований бензин. Використання етилованого бензину може відбуватись лише в разі серйозного пошкодження внутрішніх частин двигуна.

Коли ви наллете пальне, впевніться, що кришка паливного баку надійно закручена.

ЕКСПЛУАТАЦІЯ

Запуск двигуна

Користуйтеся двигуном в добре вентильованому місці.

Не підключайте електричні пристрої до розеток на генераторі до запуску двигуна.

1. Поверніть перемикач дросельної заслінки у положення "OFF". Ви можете повернути перемикач дросельної заслінки на "ON", коли двигун запущений та досяг сталою холостого ходу.

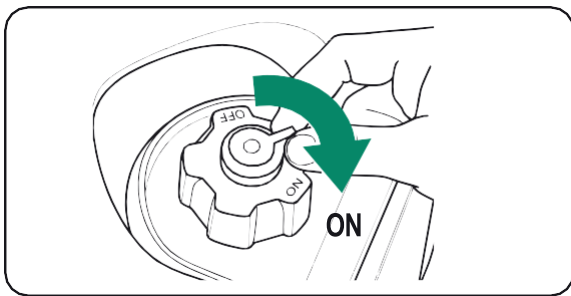

2. Тримавши кришку паливного баку так, щоб вона не рухалася, поверніть ручку вентиляційного отвору в положення "ON".

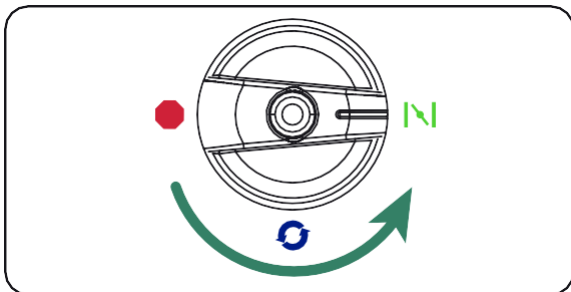

3. Поверніть мультиперемикач у положення "START".
4. Міцно візьміться за ручку для перенесення, щоб запобігти падінню генератора під час витягування стартера.

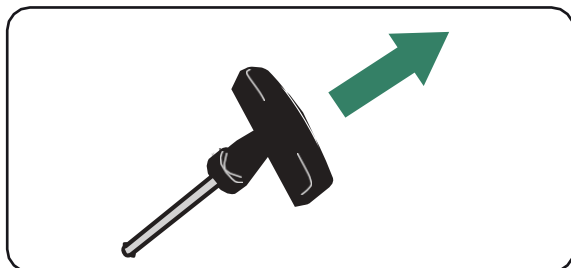

5. Повільно потягніть ручний стартер доки не відчуєте супротив, потім потягніть ривком.

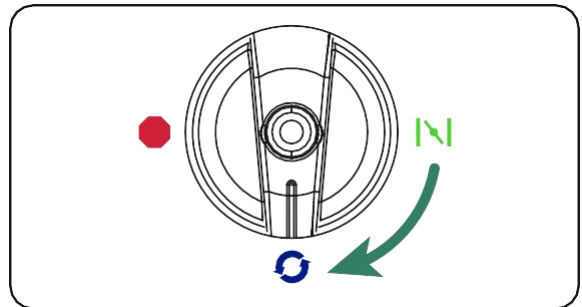

6. Після того як двигун запустився, прогрійте його, поки той не зупиниться, коли ручка заслінки повернеться в робоче положення.

Зупинка двигуна

Перш ніж зупинити двигун, вимкніть і від'єднайте електронні пристрої, що підключені до генератора.

1. Поверніть мультиперемикач в положення "STOP".

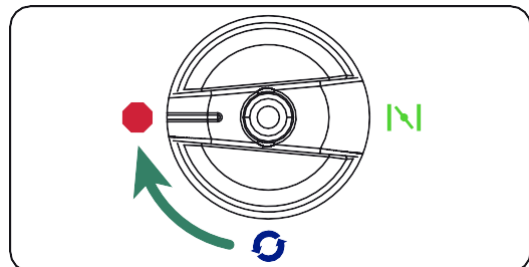

2. Утримуючи кришку паливного баку так, щоб вона не рухалась, поверніть ручку в положення "OFF".

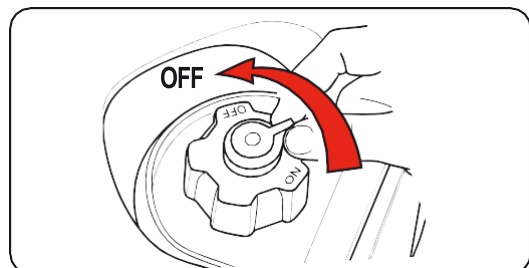

ЕЛЕКТРИЧНЕ ПІД'ЄДНАННЯ

Пропускна здатність

Виконайте ці прості кроки, щоб обчислити робочу та початкову потужність, необхідну для ваших цілей.

- Оберіть електронні пристрої, які ви будете використовувати одночасно.
- Підрахуйте поточну кількість ват для цих елементів. Це потужність, яка потрібна для забезпечення роботи ваших елементів.
- Визначте найвищу початкову потужність усіх пристроїв, визначених у кроці 1.

Управління живленням

Використайте наступну формулу для того щоб перетворити вольти та амperi в вати:

$$\text{Вольти} \times \text{Амperi} = \text{Вати}$$

Щоб подовжити термін служби генератора та підключених пристроїв, виконайте такі дії, щоб додати електричного навантаження:

- Запустіть генератор без підключеного електричного навантаження.
- Дайте двигуну попрацювати кілька хвилин щоб стабілізуватись.
- Підключіть та увімкніть перший елемент. Найкраще спочатку під'єднати складову з найбільшим навантаженням.
- Дайте двигуну стабілізуватись.
- Підключіть та увімкніть наступні елементи.
- Дайте двигуну стабілізуватись.
- Повторіть кроки 5-6 для кожного елементу

Підключення електричного навантаження

- Дайте двигуну стабілізуватись та прогрітись через кілька хвилин після запуску.
- Перш ніж використовувати електроінструменти та обладнання, переконайтеся, що поточна напруга генератора та сила струму (120 В АС при 7 Ампер, 12 В DC при 8 Ампер) достатні для забезпечення всіх електричних навантажень, які живитимуть пристрій. Якщо сила струму перевищує потужність генератора, може знадобитися згрупувати один або кілька інструментів та/або обладнання для підключення до окремого генератора.
- Коли генератор працює, просто під'єднайте дроти живлення інструментів і обладнання, що живляться 120 В АС, до подвійних роз'ємів DC 120 В та/або дрiт живлення інструменту, що живиться 12 В DC, до клем DC.
- Не під'єднуйте трифазне навантаження до генератора.
- Не під'єднуйте 50 Грц навантаження до генератора.
- Не перенавантажуйте генератор.

ПРИМІТКА

Примітка: Гніздо DC можна використовувати лише для заряджання автомобільних акумуляторів 12 В.

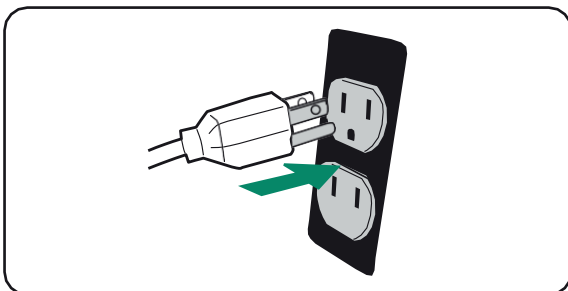

Подвійне підключення в межах 2 генераторів

Представлення: Дозволяє збільшити потужність шляхом з'єднання двох генераторів разом, використовуючи надані подвійні з'єднувальні дроти.

Миттєво збільшена потужність після підключення: При подвійній роботі Вт = 3420 Вт / 28 Ампер

⚠ УВАГА!

Увага: Переконайтеся, що генератори вимкнені та не є навантаженими під час під'єднання подвійних дротів.

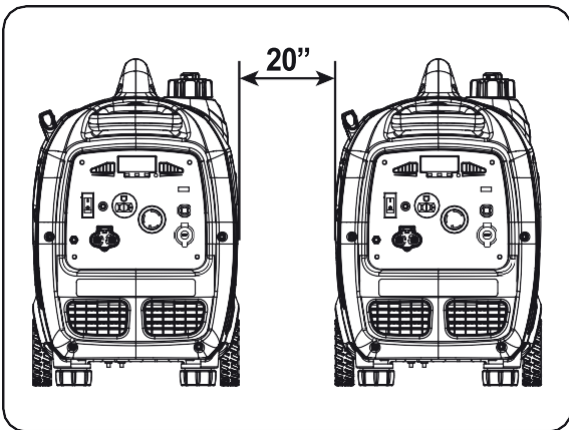

- Вставте дріт подвійного під'єднання 1 і 2 у гнізда подвійного під'єднання 3 і 4.

Увага: Дріт заземлення повинен бути правильно під'єднаний.

- Запустіть 2 комплекти інверторних генераторів. Операція запуску така ж, як і в звичайному режимі (дивіться посібник із запуску).

Увага: Будь ласка, запевніться, що дроти подвійного під'єднання вставлені в правильні гнізда подвійного під'єднання.

Якщо під'єднано неправильно, інверторний генератор може бути пошкодженим.

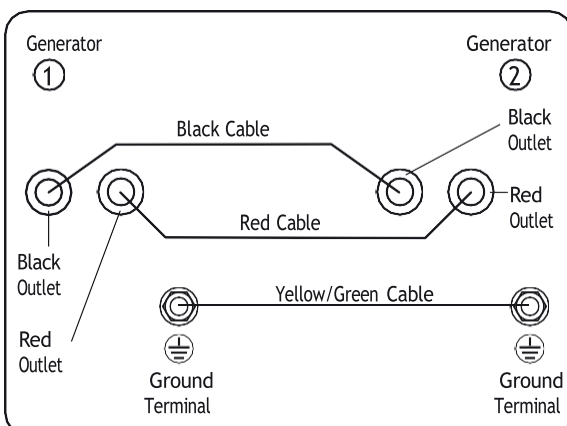

- Тепер штекери навантаження можна вставляти в гніздо 6.

Увага: Лише 2 комплекти генераторів ENKEEO можна підключити одночасно. Використовуйте лише подвійний з'єднувальний дріт ENKEEO. Переконайтеся, що потрібний подвійний дріт під'єднано до правильного гнізда. Під'єднайте дроти, поки генератор вимкнено.

Зарядка акумулятора

Спочатку запусіть двигун і дайте йому попрацювати на холостому ходу перед підключенням генератора до акумулятора. Зарядження батареї здійснюється лише від розетки 12 В DC.

- Впевніться, що дросель вимкнена під час заряду акумулятора.
- Обов'язково підключіть червоний дріт зарядного пристрою до позитивної (+) клеми батареї, а чорний – до негативної (-) клеми батареї. Не змінюйте ці позиції.
- Надійно під'єднайте дроти зарядного пристрою до клем акумулятора, щоб вони не від'єдналися через вібрацію двигуна чи інші подразники.
- Зарядіть акумулятор, дотримуючись інструкцій у посібнику користувача для акумулятора.
- Автоматичний вимикач DC вимкнеться, якщо потужність буде перевищена.
- Щоб відновити заряд батареї, увімкніть запобіжник для DC, перевівши вимикач в положення «ON».
- Зверніться до посібника користувача акумулятора, щоб визначити скільки часу потрібно для зарядки.

Примітка: Ніколи не запускайте та не вимикайте генератор, коли електричні пристрої підключені або увімкнені.

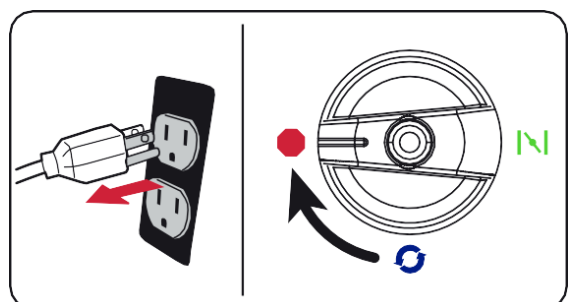

ТЕХНІЧНЕ ОБСЛУГОВУВАННЯ

Періодичне технічне обслуговування

Періодичні огляди, регулювання та змащування забезпечать ефективність роботи генератора та безпеку в роботі.

Елементи	Розпорядок дій	Перед використанням	Кожні 6 міс або 100 год.	Кожні 12 міс або 300 год.
Свічка запалювання	Перевірте стан Почистіть та замініть якщо потрібно			
Паливо	Перевірте кількість палива та можливі витікання			
Паливний шланг	Перевірте паливний шланг на справність та пошкодження Замініть якщо потрібно			
Машинне мастило	Перевірте його кількість Замініть			
Повітряний фільтр	Перевірте стан Почистіть			
Сітка глушника	Перевірте стан Почистіть або замініть якщо потрібно			
Іскрогасник	Перевірте стан Почистіть або замініть якщо потрібно			
Паливний фільтр	Перевірте стан Почистіть або замініть якщо потрібно			

Технічне обслуговування свічки запалювання

Свічка запалювання є важливою складовою двигуна, і її необхідно періодично оглядати.

- Відкрийте бічну панель.
- Зніміть ковпачок свічки запалювання.
- Вставте інструмент через отвір на зовнішній стороні кришки.
- Вставте свічковий ключ і поверніть його проти годинникової стрілки, щоб вийняти свічку запалювання.
- Перевірити колір.. Вуглецевий порцеляновий ізолятор навколо центрального електрода свічки запалювання має бути світло-коричневого кольору.
- Перевірте тип свічки запалювання та проміжок. Проміжок свічки слід виміряти товщиноміром і, якщо необхідно, відкоригувати відповідно до специфікації.
- Встановіть свічку запалювання, ковпачок свічки, кришку та гвинти.

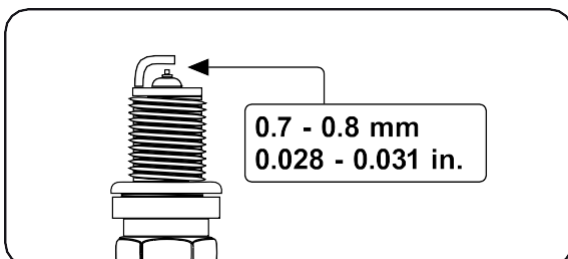
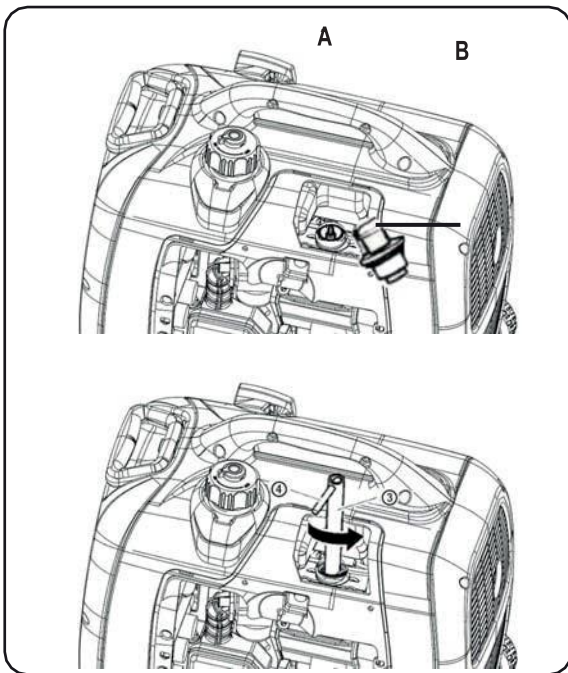

Заміна моторного мастила

Перша заміна моторного мастила проводиться через місяць або 20 годин роботи.

- Поставте генератор на рівну поверхню і прогрійте двигун протягом декількох хвилин. Потім зупиніть його і поверніть ручку паливного крана в положення “OFF”.
Перекрийте ручку вентиляційного отвору в положення “OFF”.
- Відкрийте бічну панель.
- Зніміть кришку мастилозаливної горловини.
- Помістіть масляний піддон під двигун. Нахиліть генератор, щоб повністю злити мастило.
- Поверніть генератор у звичайне положення.

ПРИМІТКА

Примітка: Не нахиляйте генератор під час доливання моторного мастила. Це може призвести до переповнення, а також до пошкодження двигуна.

- Долейте моторне мастило до потрібного рівня.
- Встановіть кришку мастилозаливної горловини, кришку та гвинти.

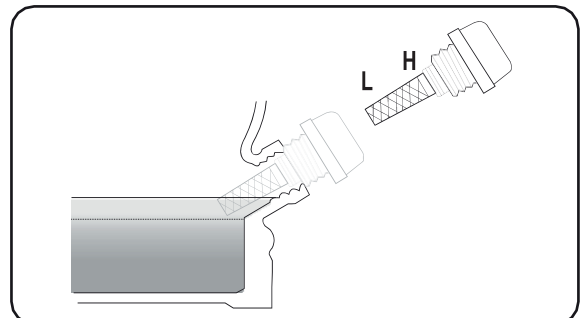
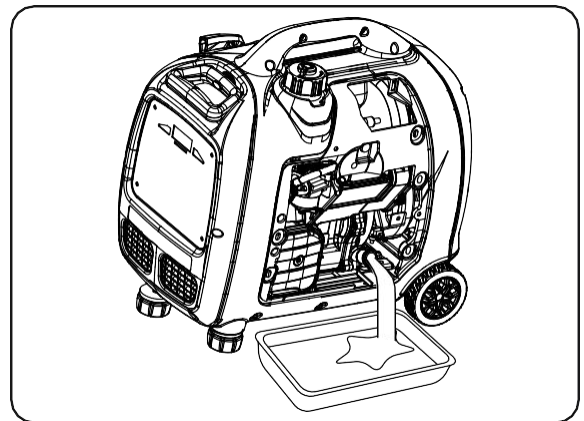

Технічне обслуговування повітряного фільтра

Слід виконувати чистку кожні 6 місяців або 100 годин. Повітряний фільтр може знадобитися чистити частіше, якщо він використовується у надзвичайно вологих або запилених місцях.

- Відкрийте бічну панель.
- Відкрутіть гвинти, а потім зніміть кришку корпусу повітряного фільтра.
- Зніміть губкоподібний елемент.
- Промийте губкоподібний елемент у розчиннику та висушіть.
- Змастіть губкоподібний елемент і вичавіть надлишок масла. Губкоподібний елемент повинен бути вологим, але не мокрим і щоб з нього нічого не стікало.

⚠ ПРИМІТКА

Примітка: Не розтягуйте губкоподібний елемент під час його стискання. Це може спричинити його розрив.

- Вставте губкоподібний елемент у корпус повітряного фільтра. Переконайтеся, що ущільнювальна поверхня губкоподібного елемента збігається з повітряним фільтром, щоб не було витоку повітря.

⚠ ПРИМІТКА

Примітка: Ніколи не використовуйте двигун без губкоподібного елемента.

- Встановіть кришку корпусу повітряного фільтра, кришку та гвинти.

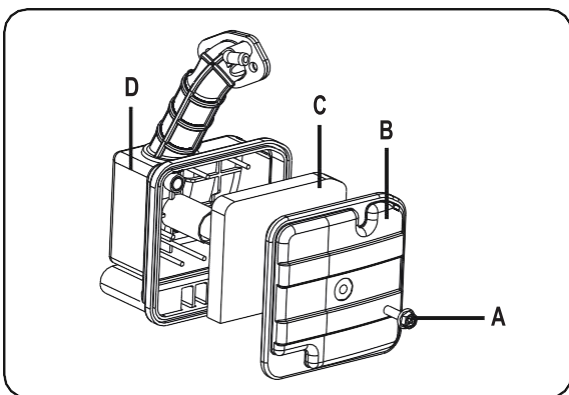

Технічне обслуговування глушника та іскрогасника

- Відкрийте бічну панель.
- Відкрутіть болт і зніміть кришку глушника, сітку глушника та іскрогасник.

- Вичистіть нагар на сітці глушника та іскрогаснику за допомогою дротяної щітки. Злегка возіть дротяною щіточкою, щоб не пошкодити сітку глушника або іскрогасник.
- Перевірте сітку глушника та іскрогасник, у разі пошкодження замініть їх.
- Встановіть іскрогасник.
- Встановіть кришку глушника.
- Встановіть кришку та закрутіть гвинти.

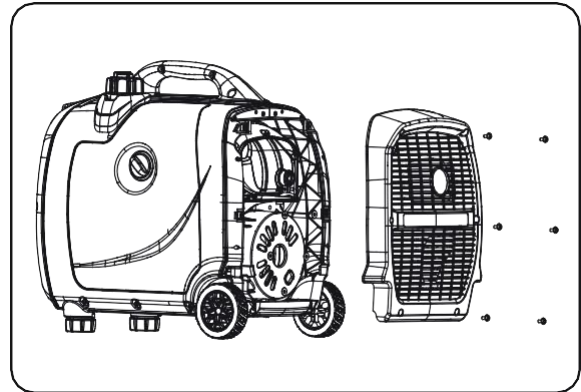

Технічне обслуговування паливного фільтра

Технічне обслуговування слід виконувати кожні 12 місяців або через кожні 300 годин роботи.

- Зніміть кришку паливного бака, а також фільтр.
- Почистіть фільтр бін палива.
- Якщо є пошкодження, замініть.
- Встановіть кришку паливного баку

⚠ УВАГА!

Увага: Бензин є легкозаймистим.. Не займайтеся обслуговуванням фільтру під час куріння або поблизу відкритого вогню.

ЗБЕРІГАННЯ

Довготривале зберігання

Тривале зберігання вашого генератора вимагає певних профілактичних заходів для підтримання хорошого робочого стану.

- Зливайте паливо.
- Зніміть кришку паливного баку. Вилийте паливо в ємність для бензину за допомогою наявного у продажу ручного сифона. Потім встановіть назад кришку паливного баку.
- Негайно витріть розлите паливо чистою сухою м'якою тканиною, оскільки паливо може зіпсувати пофарбовані поверхні або пластикові деталі.
- Запустіть двигун і дайте йому попрацювати, поки він не зупиниться. Тривалість роботи двигуна залежить від кількості палива, що залишилося в баку.
- Відкрийте бічну панель.
- Злийте паливо з карбюратора, послабивши зливний гвинт на поплавковій камері карбюратора. Закрутіть зливний гвинт.
- Вийміть щуп і злийте моторне мастило. Потім затягніть щуп.
- Встановіть кришку та закрутіть гвинти.
- Поверніть ручку вентиляційного отвору кришки паливного баку в положення "OFF".
- Зберігайте генератор у сухому, добре провітрюваному місці, накривши його чохлом.

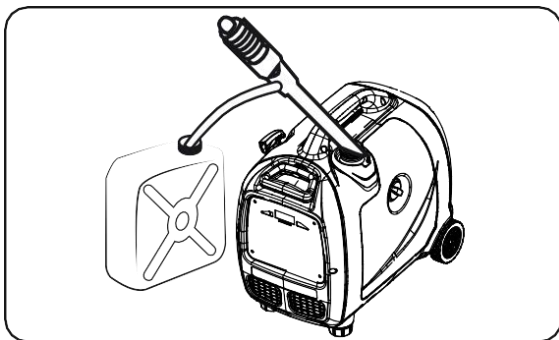

Двигун

Виконайте наступні дії, щоб захистити циліндр, поршень тощо від корозії.

- Зніміть свічку запалювання, налейте в неї приблизно одну столову ложку моторного мастила SAE 10W-30 АБО 20W-40. Запустіть двигун, поперевертавши його кілька разів (при вимкненому запаленні), щоб покрити стінки циліндра мастилом.
- Потягніть редуктор, поки не відчуєте стиснення. Потім припиніть тягнути (це запобігає іржавінню циліндра та клапанів).
- Очистіть зовнішню частину генератора та нанесіть інгібітор іржі.
- Зберігайте генератор у сухому, добре провітрюваному місці, накривши його чохлом.
- Під час зберігання, транспортування або експлуатації генератор повинен залишатися у вертикальному положенні.

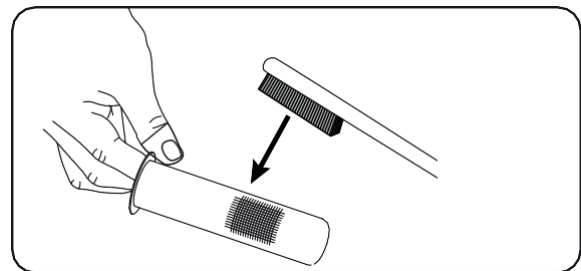
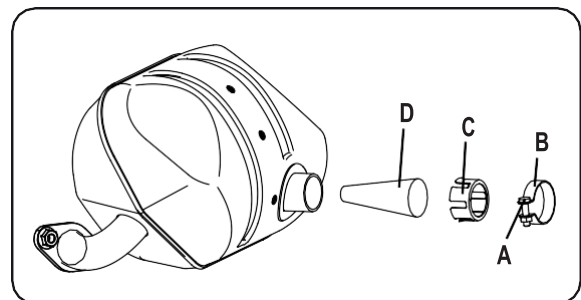

УСУНЕННЯ НЕСПРАВНОСТЕЙ І ТЕХНІЧНІ ХАРАКТЕРИСТИКИ

Схема усунення несправностей

- A) Двигун не запускається
- B) Увімкніть двигун, потім потягніть за редукторний стартер і перевірте, чи блимає індикатор мастила.
- C) Не блимає.
- D) Блимає
- E) Перевірте рівень мастила.
- F) Мастила достатньо.
Консультуйтеся з продавцем.
- G) Занизький рівень. Додайте мастила.
- H) Витягніть редукторний стартер перевірте свічку запалювання на силу іскри (Дивіться “УВАГА”)
- P) Все нормально
- Q) Почистіть або замініть; Консультуйтеся з продавцем.
- R) Консультуйтеся з продавцем.

УВАГА

- Щоб запобігти загрози пожежі, переконайтеся, що в зоні свічки запалювання немає пального.
 - Щоб запобігти загрози пожежі, обов'язково розташуйте свічку запалювання якомога далі від отвору свічки запалювання та області карбюратора.
 - Щоб запобігти удару електричним струмом, не тримайте дрід свчки запалювання під час тестування.
- I) Працює.
- J) Іскор нема.
- K) Перевірте свічку запалювання
- Тип: BPR6HS
 - Отвір: 0.6-0.7 мм (0.024-0.028 дюйма)
- L) Не співпадає
Замініть або відрегулюйте проміжок.
- M) Співпадає
Почистіть свічку запалювання.
- N) Перевірте наступне:
- Засмічення паливопроводу
 - Засмічення повітряного фільтру
- O) Засмічений

ТЕХНІЧНІ ХАРАКТЕРИСТИКИ

Характеристики генератору:

Модель	SC2300i (10003-00491-00)
Тип двигуна	4-тактний одноциліндровий OHV з повітряним охолодженням, сертифікований EPA
Об'єм двигуна (куб.см)	79.7 куб.см
Робоча потужність	1800W
Початкова потужність	2300W
Поточна частота	60Hz
Поточна напруга	120V
Поточна сила струму	15A
Час виконання	6,5 год при 1/2 навантаженні
Ємність	120V AC (2), 12V DC (1)
Вага нетто	23 кг
Рівень шуму	52 дБ при 1/4 навантаженні
Тип палива	Неетилований бензин
Gallon	1.1
Тип мастила	SAE 10W-30
Тип стартеру	Відкатний
Розміри	22,6 x 14,8 x 21,5 дюймів

Гарантія

Наша компанія надає покупцям гарантію на 12 місяців з моменту покупки.

Зв'язатися з нами

З будь-якими запитами чи коментарями щодо наших продуктів надішліть електронний лист на support@enkeeo.com, і ми відповімо вам якомога швидше.

ВИРІШЕННЯ ПРОБЛЕМ

ПРОБЛЕМА	МОЖЛИВА ПРИЧИНА	РІШЕННЯ
Двигун працює, але АС відсутній.	<ol style="list-style-type: none"> 1. Автоматичний вимикач АС розімкнуто. 2. Несправність генератора. 3. Погане під'єднання або несправний шнур. 4. Пристрій погано під'єднано. 5. Розетка GFCI відкрита (якщо є) 	<ol style="list-style-type: none"> 1. Перевірте навантаження змінного струму та перезапустіть автоматичний вимикач. 2. Зверніться в службу підтримки клієнтів або в авторизований сервісний центр. 3. Перевірка та ремонт. 4. Підключіть інший справний пристрій. 5. Усуньте замикання в землю та натисніть кнопку скидання на розетці GFCI.
Двигун добре працює без навантажень, але обороти падають при підключенні навантажень.	<ol style="list-style-type: none"> 1. Коротке замикання в під'єднаному навантаженні. 2. Швидкість двигуна занадто низька. 3. Генератор перевантажений. 4. Закоротене коло генератора. 5. Забитий або брудний паливний фільтр. 6. Пристрій погано під'єднано. 	<ol style="list-style-type: none"> 1. Від'єднайте замкнуте електричне навантаження. 2. Зверніться в службу підтримки клієнтів або в авторизований сервісний центр. 3. Зменшіть навантаження 4. Зверніться в службу підтримки клієнтів або в авторизований сервісний центр 5. Почистіть або замініть паливний фільтр. 6. Під'єднайте інший справний пристрій
Двигун не запускається; запускається і працює погано або вимикається під час роботи	<ol style="list-style-type: none"> 1. Перемикач двигуна у положенні OFF. (O). 2. Паливний клапан знаходиться в положенні OFF (O). 3. Низький рівень мастила. 4. Брудний повітряний фільтр. 5. Закінчилося паливо. 6. Несвіже паливо. 7. Дріт свічки не підключений. 8. Погана свічка запалювання. 9. Вода в паливі. 10. "Затоплення". 11. Надмірно багата паливна суміш. 12. Впускний клапан застряг відкритим або закритим. 13. Двигун втратив компресію. 14. Забитий або брудний паливний фільтр. 15. Засмічений або забруднений екран іскрогасника 	<ol style="list-style-type: none"> 1. Переведіть перемикач двигуна в положення ON (I). 2. Переведіть паливний кран в положення ON (I). 3. Наповніть картер двигуна до належного рівня або встановіть генератор на рівну поверхню. 4. Почистіть або замініть повітряний фільтр. 5. Заповніть паливний бак. 6. Злийте паливний бак і карбюратор; заправте свіжим паливом. 7. Під'єднайте дріт до свічки запалювання. 8. Замініть свічку запалювання. 9. Злийте бензобак і карбюратор; заправте свіжим паливом. 10. Зачекайте 5 хвилин і повторно прокрутіть двигун. 11. Зверніться в службу підтримки клієнтів або в авторизований сервісний центр. 12. Зверніться в службу підтримки клієнтів або в авторизований сервісний центр. 13. Зверніться в службу підтримки клієнтів або в авторизований сервісний центр. 14. Замініть паливний фільтр. 15. Почистіть або замініть екран іскрогасника
Двигуну бракує потужності	<ol style="list-style-type: none"> 1. Занадто велике навантаження. 2. Брудний повітряний фільтр. 3. Забитий або забруднений паливний фільтр. 4. Засмічений або забруднений екран іскрогасника. 5. Двигун потребує тех.обслуговування. 6. Погане паливо 	<ol style="list-style-type: none"> 1. Зменшіть навантаження. 2. Замініть повітряний фільтр. 3. Почистіть або замініть паливний фільтр. 4. Почистіть або замініть екран іскрогасника. 5. Зверніться в службу підтримки клієнтів або в авторизований сервісний центр. 6. Злийте бензобак і карбюратор; заправте свіжим паливом.
Двигун гальмує	<ol style="list-style-type: none"> 1. Карбюратор працює надто насичено або надто збіднено. 2. Забитий або забруднений паливний фільтр. 3. Дроссель відкрито занадто рано 	<ol style="list-style-type: none"> 1. Зверніться в службу підтримки клієнтів або в авторизований сервісний центр. 2. Замініть паливний фільтр. 3. Встановіть заслінку в половинне положення, доки двигун не почне працювати як належить
Двигун глушиться під час роботи	<ol style="list-style-type: none"> 1. Закінчилося паливо. 2. Брудний повітряний фільтр. 3. Низький рівень мастила 	<ol style="list-style-type: none"> 1. Заповніть паливний бак. 2. Почистіть або замініть повітряний фільтр. 3. Наповніть картер двигуна до належного рівня або поставте генератор на рівну поверхню

СХЕМА ДЕТАЛЕЙ ТА СПИСОК ДЕТАЛЕЙ SC2300i

СХЕМА ЧАСТИН

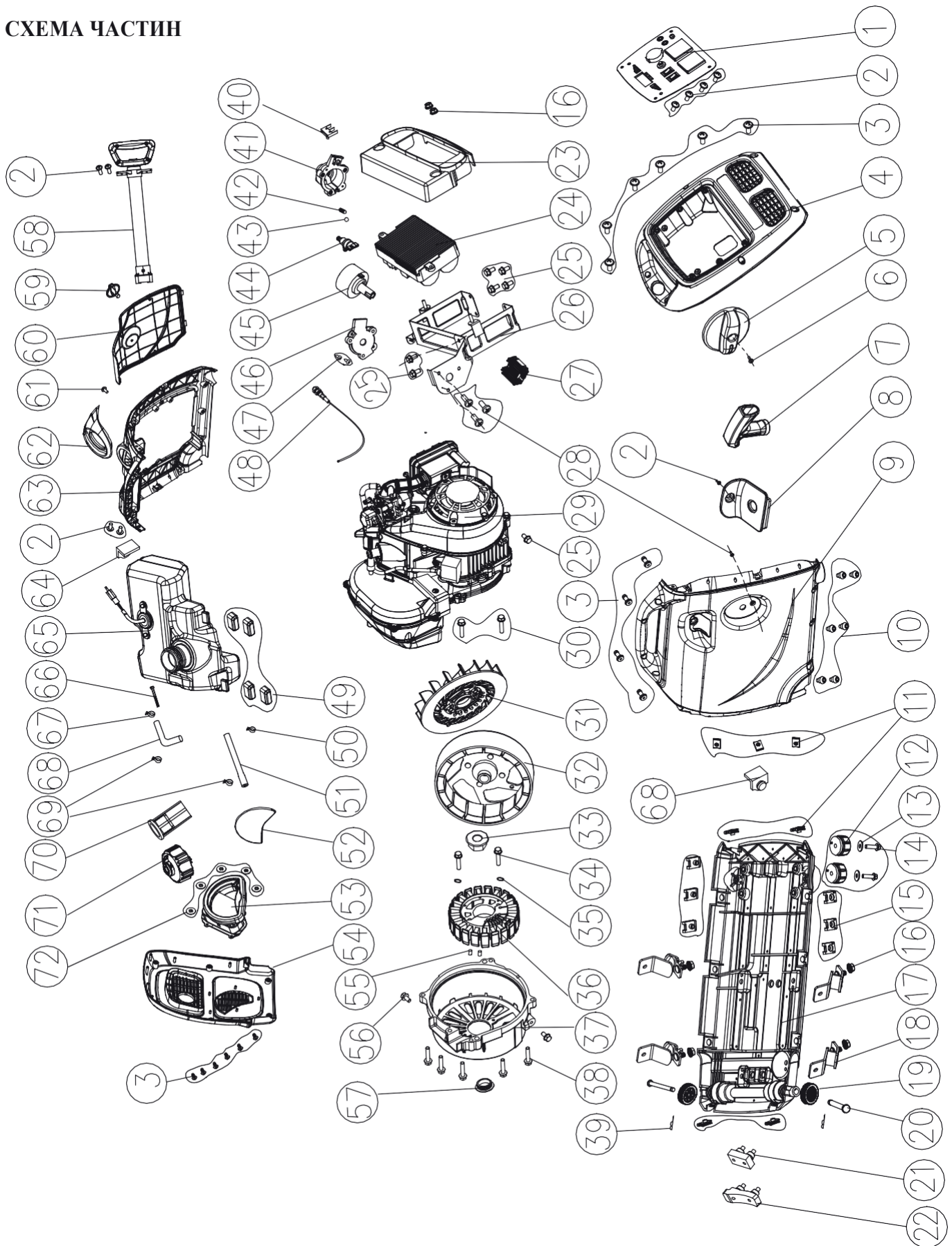

Список запчастин

№	Номер частини	Деталь	Кіл.
1	20114-05256-00	Збірка панелі управління	1
2	30111-00008-00	Гвинт М5*10	5
3	30111-00088-00	Гвинт М5*14	20
4	33013-00136-00	Кришка впускного отвору інвертора	1
5	31026-00087-00	Запуск дискового перемикача	1
6	30111-00070-00	Гвинт М4*12	1
7	20184-00015-00	Відкатний стартер	1
8	33593-00036-00	Упор ручки	1
9	33013-00124-08	Бічна кришка	1
10	30114-00033-00	Болт М6*12	6
11	70009-00105-00	Затискна гайка М5	10
12	34030-00097-00	Опорна нога	2
13	30136-00113-00	Плоскі шайби	2
14	30101-00042-00	Болт з шестигранною головкою М6*20	2
15	34024-00085-00	Затискна гайка М6	6
16	30125-00002-00	Шестигранна фланцева гайка М6	6
17	33089-00038-05	Збірка основи	1
18	34030-00026-00	Ізолятор	4
19	20134-00114-00	Колесо	2
20	34031-00048-00	Осьовий загвіздок	2
21	33275-00019-00	Нижня накладка кришки	1
22	33275-00006-00	Гумова накладка мотору	1
23	33014-00219-00	Кришка інверторного модуля	1
24	20136-00066-01	Інверторний модуль	1
25	30101-00342-00	Болт з шестигранним фланцем М6*16	6
26	20014-00095-00	Деталі кронштейна інвертора	1
27	31023-00026-00	Регулятор постійної напруги	1
28	30111-00064-00	Гвинт М5*20	3
29	20260-01168-01	Збірка двигуна	1
30	30101-00588-00	Болт з шестигранною головкою М6*18	2
31	33155-00066-00	Вентилятор	1
32	20006-00002-01	Ротор в зборі	1
33	30125-00034-00	Шестигранна фланцева гайка М12	1
34	30101-00276-00	Болт з шестигранною головкою М5*40	2
35	30139-00005-00	Пружинна шайба	2
36	20005-00048-00	Збірка статора	1

№	Номер частини	Деталь	Кіл.
37	33191-00130-00	Кришка двигуна	
38	30101-00530-00	Болт з шестигранною головкою М6*30	5
39	34006-00016-00	Фіксуєчий штифтовий затиск	2
40	31026-00060-00	Блок вимикача полум'я	1
41	31026-00089-00	Сидіння з перемикачем три в одному	1
42	34015-00043-00	Пружина	1
43	70002-02056-00	Сталева кулька	1
44	20133-00018-00	Перемикач паливного бака	1
45	31026-00088-00	Три в одному перемикачі ротору	1
46	31026-00090-00	Пластина кріплення перемикача три в одному	1
47	30117-00007-00	Саморіз СТ4*14	2
48	20030-00021-00	Трос дросельної заслінки в зборі	1
49	33015-00023-00	Гумова гільза паливного бака	4
50	34024-00024-00	Затискач В9.5	1
51	34023-00085-00	Паливний шланг	1
52	60007-00141-00	Звукопоглинаючий матеріал	1
53	33015-00044-00	Гумовий бік мотора	1
54	33013-00135-00	Кришка вихлопу глушника	1
55	34006-00001-00	Позиціонуєчий штифт	2
56	30101-00342-00	Болт з шестигранним фланцем М6*16	4
57	33126-00011-00	Вилка	1
58	20184-00028-05	Ручка в зборі	1
59	33580-00044-00	Ручний болт	1
60	33013-00061-00	Обслуговуюча кришка	1
61	30111-00027-00	Гвинт М6*12	1
62	33015-00045-00	Заправка перегородки	1
63	33013-00125-08	Основа технічної кришки	1
64	33275-00111-00	Накладка позиціонування головки циліндра	2
65	20130-00210-00	Паливний бак в зборі	1
66	34037-00003-00	Масляний вихідний фільтр	1
67	34024-00003-00	Затискач В12	1
68	34023-00086-00	Паливний шланг	1
69	34024-00031-00	Затискач В10.5	2
70	34037-00001-00	Сітка вхідного фільтра	1
71	20131-00006-00	Кришка паливного баку	1
72	30150-00026-00	Кільце кріплення дроту для отвору	5

СХЕМА ланцюга Модель: SC2300i

Ч: ЧОРНИЙ	З: ЗЕЛЕНИЙ	С: СИНІЙ	Ч: ЧЕРВОНИЙ	Ж: ЖОВТИЙ	Ч/Б: ЧОРНО-БІЛИЙ	Ч/Б: ЧЕРВОНИЙ-БІЛИЙ
К: КОРИЧНЕВИЙ	С: СІРІЙ	О: ОРАНЖЕВИЙ	Б: БІЛИЙ	Р: РОЖЕВИЙ	Ж/З: ЖОВТИЙ-ЗЕЛЕНИЙ	

