

DER NEUE SKIPPER 2020

DIE REVOLUTION BEIM TRANSPORT
VON SCHWEREN LASTEN.



zonzini[®]

STAIRCLIMBERS

**TAKING
THINGS TO
THE NEXT
LEVEL**

zonzini®

STAIRCLIMBERS

DER NEUE SKIPPER 2020

*Der ideale Treppensteiger für Fensterrahmen
und schwere Lasten.*

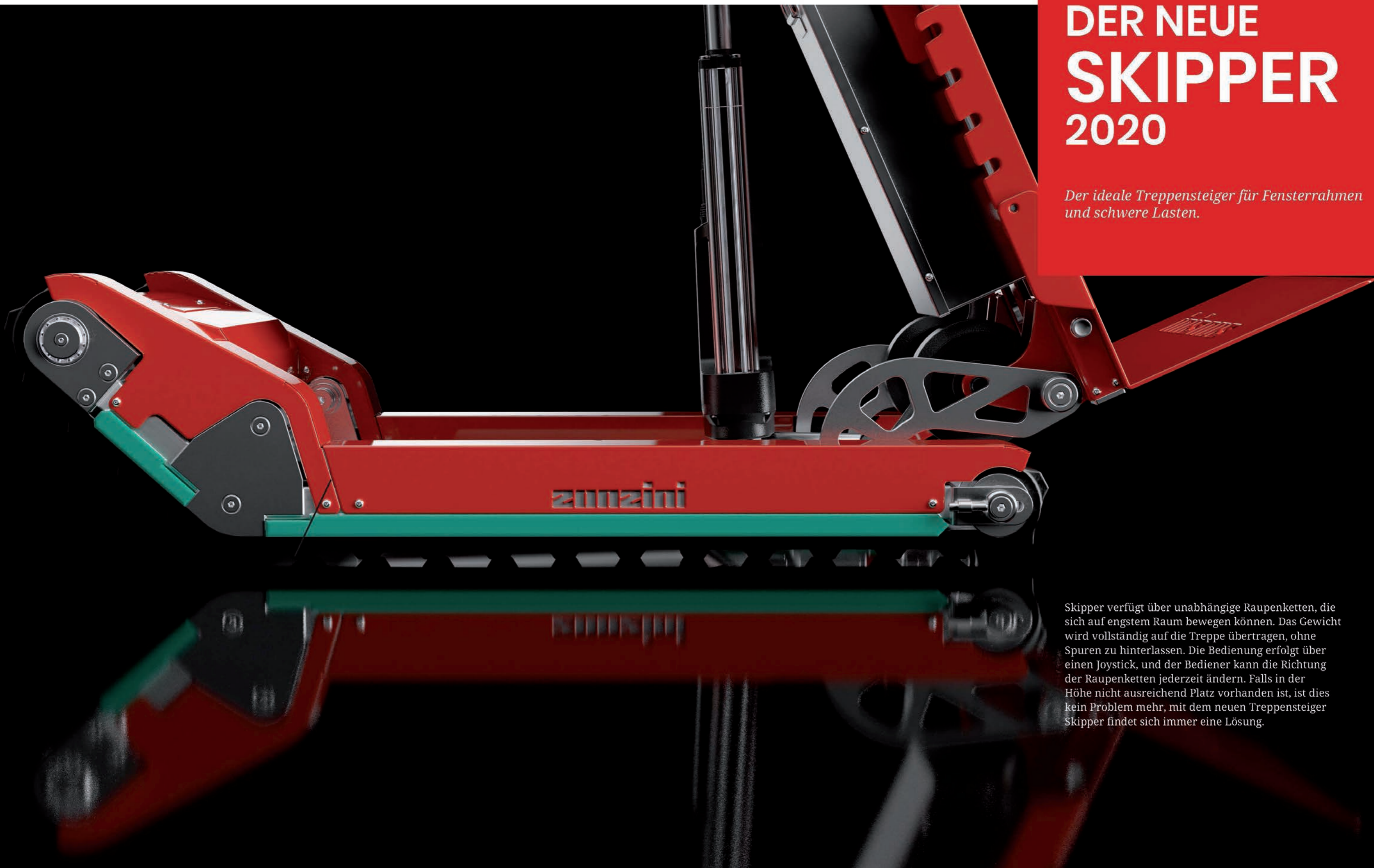

Skipper verfügt über unabhängige Raupenkettensysteme, die sich auf engstem Raum bewegen können. Das Gewicht wird vollständig auf die Treppe übertragen, ohne Spuren zu hinterlassen. Die Bedienung erfolgt über einen Joystick, und der Bediener kann die Richtung der Raupenkettensysteme jederzeit ändern. Falls in der Höhe nicht ausreichend Platz vorhanden ist, ist dies kein Problem mehr, mit dem neuen Treppensteiger Skipper findet sich immer eine Lösung.

EINSTELLBARE NEIGUNG DER LAST

Der neue Skipper wurde entwickelt, um auch dann Lasten mit beträchtlicher Höhe transportieren zu können, wenn die Platzverhältnisse bezüglich der Höhe nicht ausreichen.

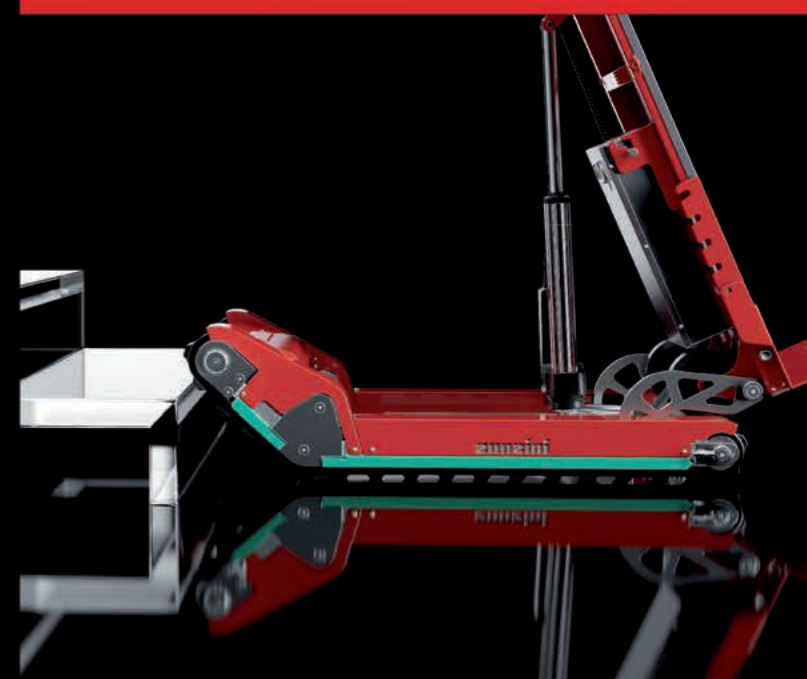
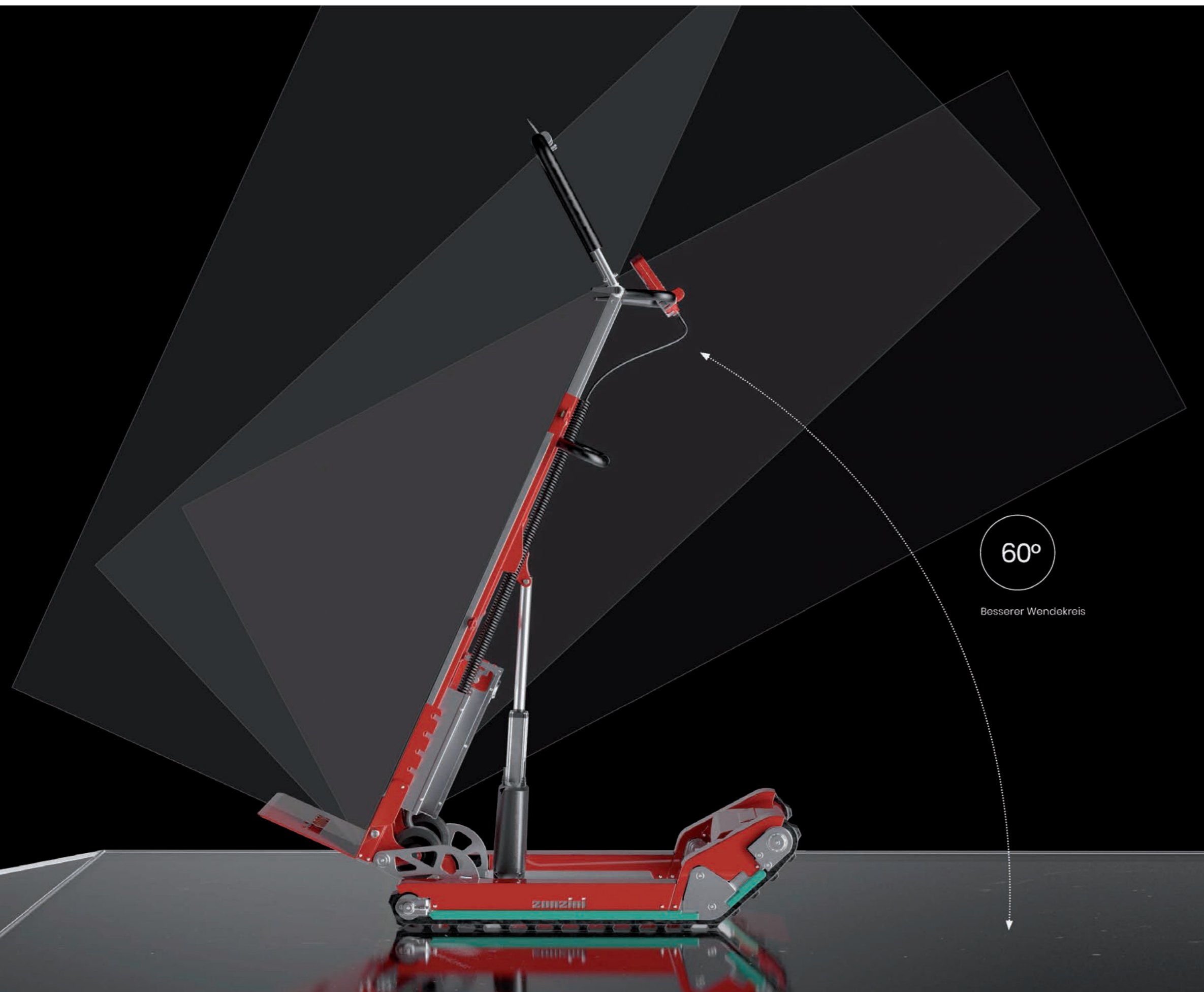

Der Bediener kann die für die Art der Last und der Treppe, auf der der Transport erfolgen soll, am besten geeignete Arbeitsposition wählen und so nur vermeintlich flache Strecken oder Hindernisse hinsichtlich der Höhe vermeiden, die den Transport behindern könnten.

BODENSCHONENDE RAUPEN



Die Raupen von Zonzini sind äußerst leistungsstark und eignen sich für eine große Anzahl verschiedener Situationen. Sie sind sowohl für fertige, sehr heikle Bodenbeläge wie Böden aus Parkett, Holz oder edlem Marmor aus Carrara, als auch auf Baustellen, Treppen im Gebirge aus Stein oder Eisen äußerst geeignet.



Unabhängige, rutschfeste
Raupenketten

**AUCH FÜR
WENDELTREPPEN
ODER TREPPEN MIT
ECKSTUFEN GEEIGNET.**

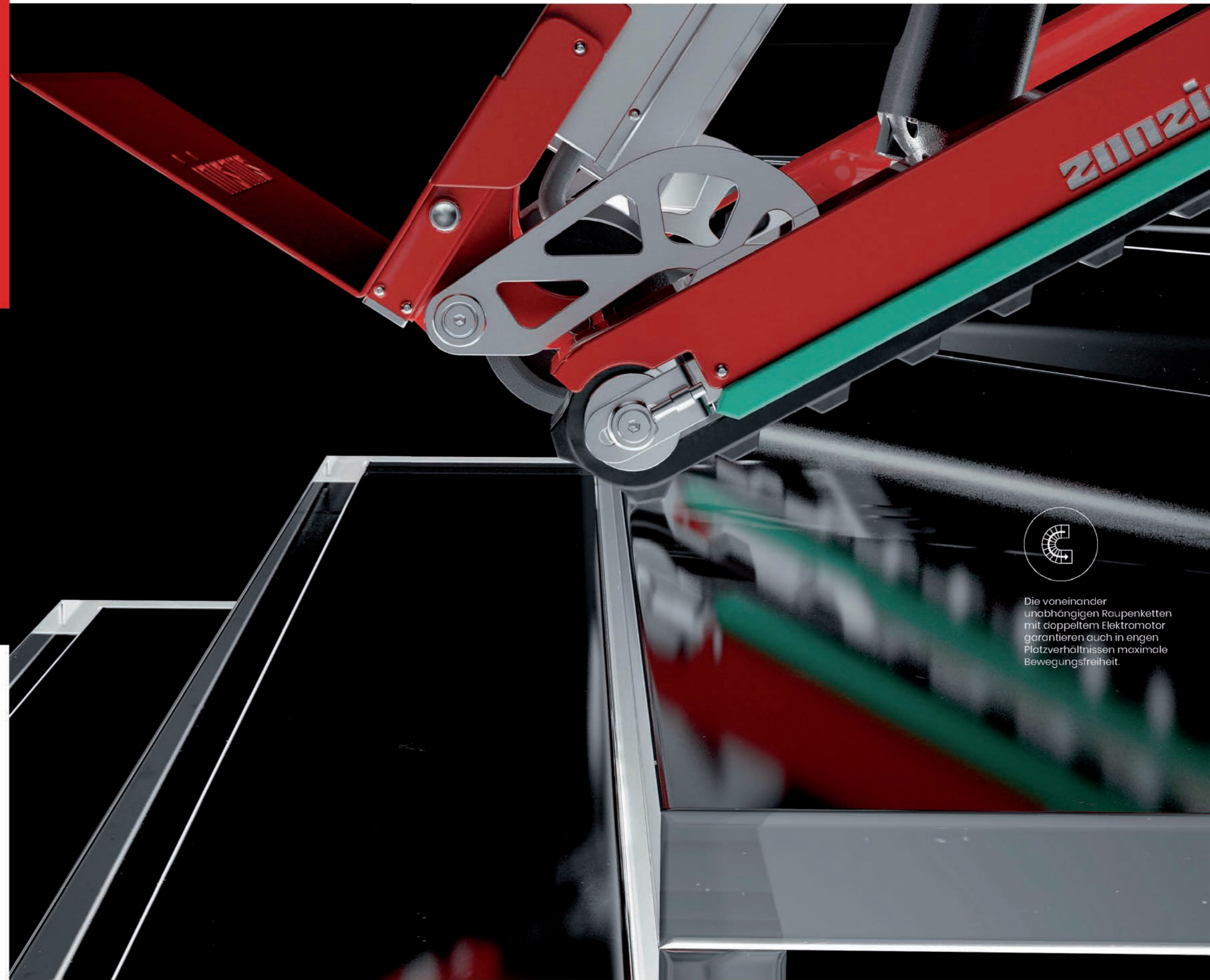

Die voneinander unabhängigen Raupenketten mit doppeltem Elektromotor garantieren auch in engen Platzverhältnissen maximale Bewegungsfreiheit.

Der neue Skipper ermöglicht 2 Betriebsarten:

1. Mit vollkommen auf der Treppe und demnach auf mehreren Stufen aufliegenden Raupenketten, wodurch die bequemsten und sichersten Arbeitsbedingungen gegeben sind: diese Betriebsart muss wenn möglich vorgezogen werden;

2. In „vertikaler“ Position, indem die Antriebskraft am vorderen Teil der Raupen genutzt wird. Bei diesen Bedingungen ist vonseiten des Bedieners mehr Erfahrung und eine geübtere Handhabung des Geräts erforderlich, da der Bediener selbst dafür sorgen muss, dass das Gleichgewicht der Last korrekt verwaltet wird.

In dieser Position können jedoch auch sehr enge Treppenabsätze oder solche mit Eckstufen im Verhältnis zur Haupttreppe überwunden werden.

UNABHÄNGIGE RAUPENKETTEN.

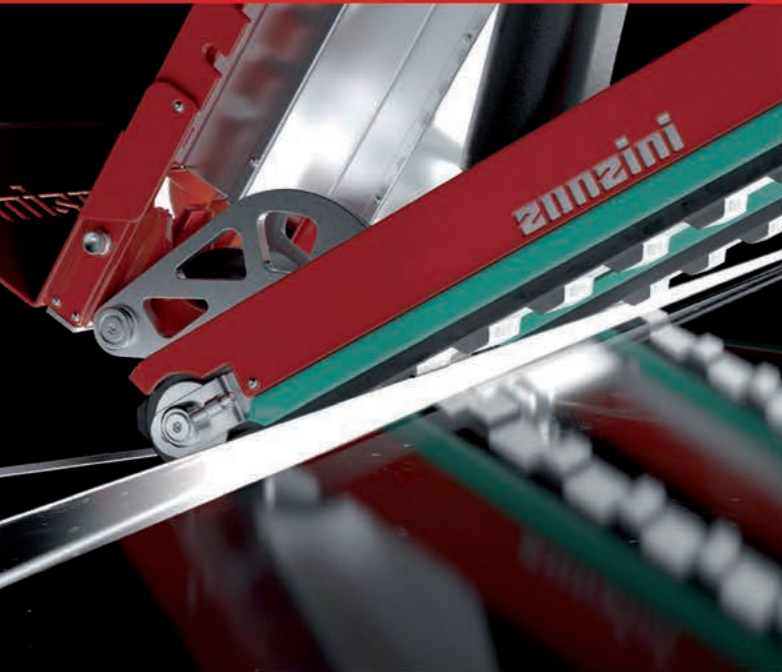

Während des Fahrens auf der Treppe hat der Bediener sowohl auf- als auch abwärts die Möglichkeit zu wählen, welche Richtung er einschlagen möchte. Skipper kann mit einem Joystick bequem gesteuert werden, deshalb kann jederzeit die Richtung gewechselt werden. Dadurch ist es auch möglich, auf Treppenabsätzen und in engen Platzverhältnissen 360-Grad-Drehungen auszuführen.



Möglichkeit, Hindernisse
zu vermeiden

TECHNISCHE MERKMALE

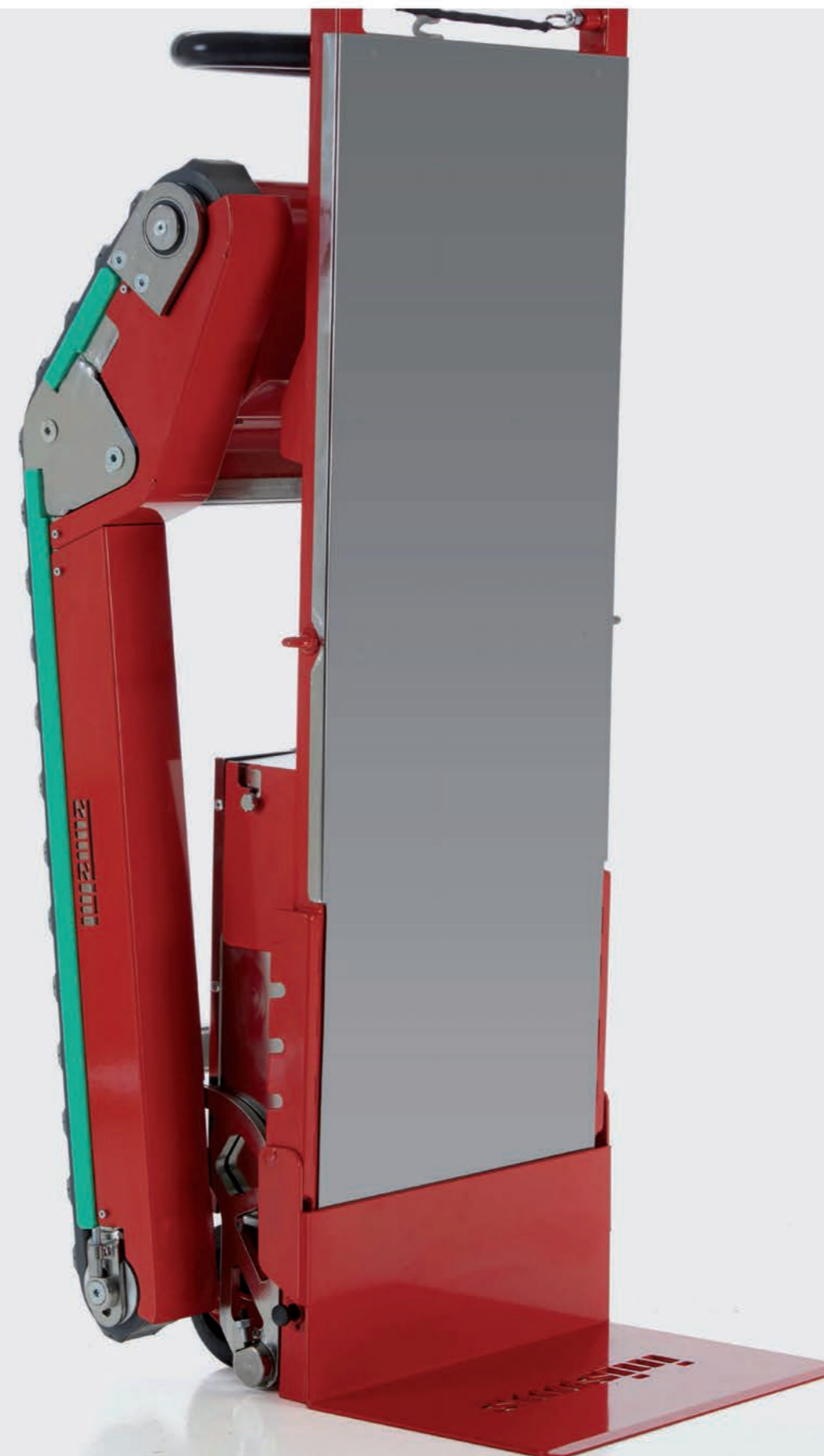

Auf 5 Positionen von 0 bis 18 cm
höhenverstellbare Ladefläche

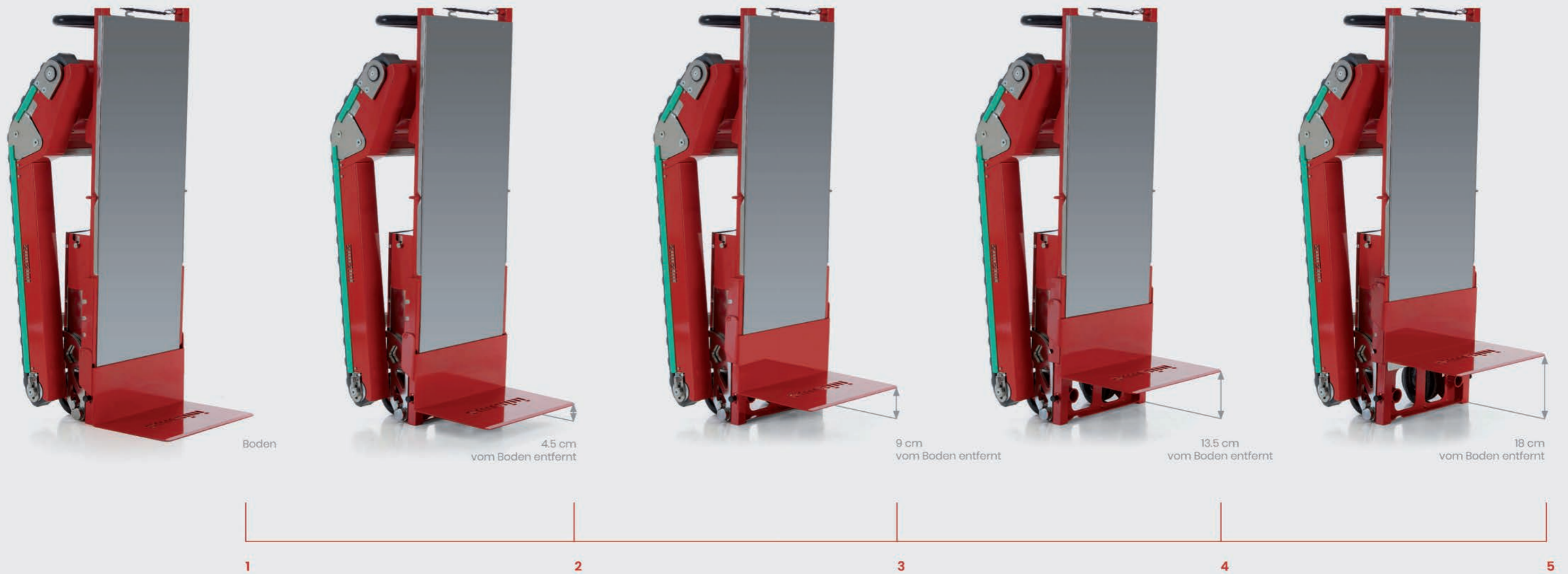

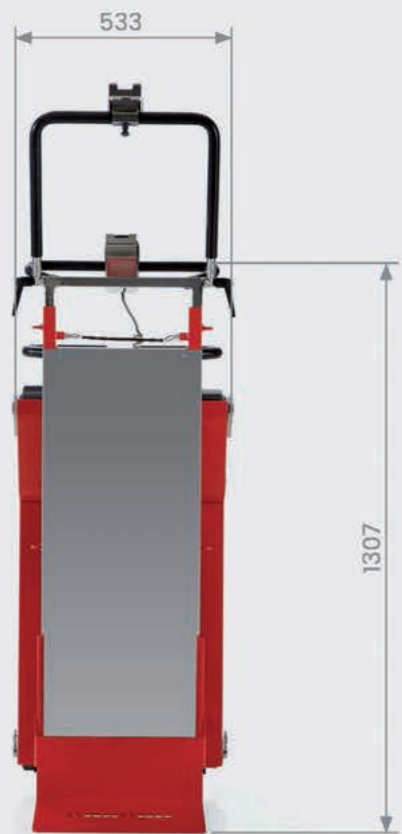

397

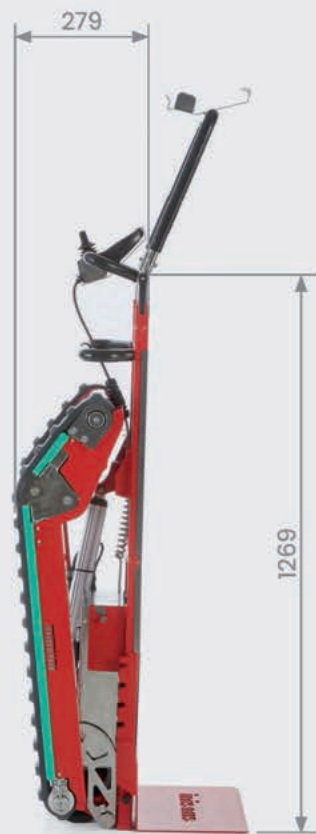

250



2151



70

491

* Die angegebenen Werte sind in mm ausgedrückt.

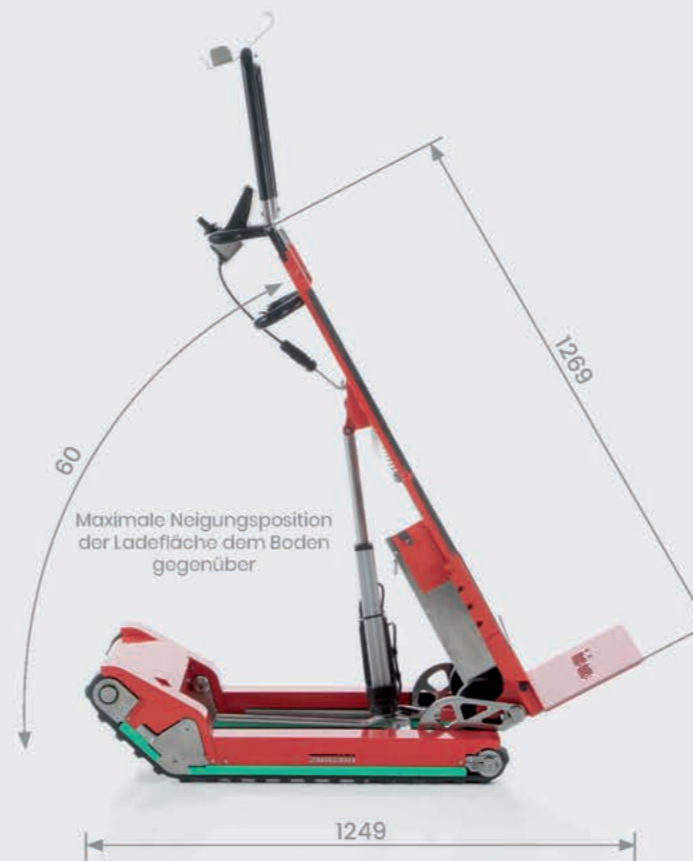

60

Maximale Neigungsposition
der Ladefläche dem Boden
gegenüber

1269

1249



2151



TECHNISCHE ANGABEN

Hersteller ZONZINI S.r.l. / Modell Skipper 2020

Verfügbare Traglasten: 160, 300, 400 kg

Max. Tiefe (mm) 279

Tiefe des Untergestells der Ladefläche aus Blech (mm) 250

Gesamtbreite (mm) 533

Breite des Untergestells der Ladefläche aus Blech (mm) 397

Länge der Raupenkettenauflage (mm) 770

Höhe ab dem Boden bei geschlossenem Gestell (mm) 1269

Maximale Höhe mit ausgefahrenem Gestell (mm) 2151

Max. Öffnungswinkel des Gestells im Verhältnis zum Boden 61 Grad

Höhe ab dem Boden des Führungsriffs (mm) 1307

Breite Raupenquerschnitt (mm) 70

Max. überwindbare Höhe bei der ersten Stufe (mm) 225

Leergewicht ohne Batterie (kg) 89

Gewicht der Blei-Gel-Batterie (kg) 17

Abmessungen der Verschieberäder (mm) 100

Betriebsdauer (min.) 40

Batterieladezeit (h) 5/6

Batteriespannung / Batterieleistung (V / Ah) 24 DC / 20

Ausgangsspannung / Ausgangsstrom des Ladegeräts (V / A) 24 DC / 4

Eingangsspannung / Eingangsfrequenz (V / Hz) 110/240 - 50/60

Max. überwindbare Neigung auf Treppen oder Flächen mit 45° Gefälle

* Wichtig: Die Firma Zonzini s.r.l. behält sich das Recht vor, ohne Vorankündigung Änderungen auch mit beträchtlichem Ausmaß an allen Produkten vorzunehmen. Die angegebenen Werte sind als Richtwerte zu betrachten und auf vertraglicher Ebene nicht bindend. Für detailliertere technische Informationen kontaktieren Sie bitte den Kundendienst des Herstellers über info@zonzini.it.



VORTEILE



Bewegung in engen Räumen
Die voneinander unabhängigen Raupenkettens mit doppeltem Elektromotor garantieren auch in engen Platzverhältnissen maximale Bewegungsfreiheit.



Steuerung mit einem Finger
Die Steuerung erfolgt mit einem proportionalen Joystick, sie ist einfach und benutzerfreundlich.



Bewegung auf ebener Fläche
Mit Skipper können die Lasten auch auf ebenen Flächen in Innen- und Außenbereichen bewegt werden.



Gewichtsentlastung
Das Gewicht wird immer auf die Treppe übertragen, es muss nicht im Gleichgewicht gehalten werden.



Variable Neigung
Die Neigung der Last kann jederzeit geändert werden, um sich den verschiedenen Gefällen anzupassen.



Rutschsicherheit
Bodenschonende Raupen ermöglichen das Fahren auf allen Oberflächen.



Unregelmäßige Treppen
Keine Einschränkungen hinsichtlich der Höhe der Stufen. Mit dem Treppensteiger Skipper mit Raupenkettens kann man auch auf unregelmäßigen Treppen fahren.

ZUBEHÖR





Zubehör für Türen und Fenster

Das Zubehör für Türen und Fenster ist mit 2 drehbaren Vordrädern ausgestattet, die es ermöglichen, die Last aufzulegen und Drehungen und Verstellungen auf den Rädern vorzunehmen.

Außerdem kann die Neigung der Tür oder des Fensters von einer Seite auf die andere im Verhältnis zum Treppensteiger eingestellt werden, so dass auch Treppen überwunden werden können, die schmaler sind als die Breite der Last. Zudem sind Schutzvorrichtungen aus Gummi vorhanden, wodurch die Fenster und Türen auch ohne Verpackung geladen werden können.

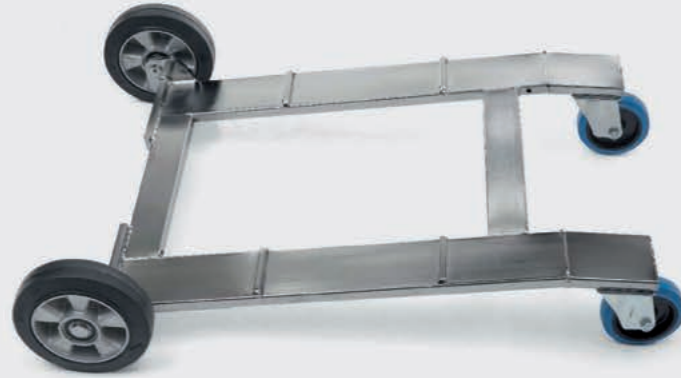

Trolley-Basis

Mit der Trolley-Basis können flache Strecken bequem befahren werden, da der Treppensteiger und die Last auf 4 Rädern aufliegen. Der Bediener muss sich daher nicht um die Handhabung des Gleichgewichts kümmern, wie dies der Fall ist, wenn man nur mit den 2 Rädern arbeitet, mit denen Skipper ausgestattet ist.



Aluminiumrampe

Die Standard-Rampe aus Aluminium ermöglicht es, auf die Ladefläche Fahrzeuge hinaufzufahren/von Fahrzeugen hinunterzufahren, die bis zu 140 cm vom Boden entfernt sind.



Box zusätzliche Batterien

Ermöglicht es, die Betriebsdauer des Treppensteigers zu verlängern.



Technologie und Zuverlässigkeit

**SEIT MEHR
ALS 40
JAHREN**



SEIT MEHR ALS 40 JAHREN HABEN WIR UNS IM ENTWERFEN VON ELEKTRISCHEN TREPPENSTEIGERN, DIE ALLE TRANSPORTERFORDERNISSE ERFÜLLEN KÖNNEN, WEITERENTWICKELT UND BEHAUPTET.

Alle unsere Produkte zeichnen sich durch einfachen Gebrauch, Sicherheit und Zuverlässigkeit aus. Sie werden gemäß unseren betriebsinternen Qualitätsvorschriften gebaut, daher stehen sie seit Jahren für Qualität und Vertrauen seitens unserer Kundschaft.

Wir wissen genau, dass die Bedürfnisse der einzelnen Kunden in unserem Sektor ganz unterschiedlich sind, daher legen wir größten Wert darauf, sie anzuhören.

Unsere Kunden stehen seit jeher bei uns im Mittelpunkt, und es geht darum, sie zu verstehen und sie uns zu erhalten. Deshalb arbeiten unsere Techniker Tag für Tag mit dem Ziel, alle ihre Bedürfnisse zu interpretieren, um diese Informationen in Verbesserungen und immer höher entwickelte Lösungen umzusetzen.



**MEHR ALS 30 LÄNDER HABEN UNS ALS
BEZUGSPUNKT FÜR HOCHWERTIGE
PRODUKTE GEWÄHLT.**

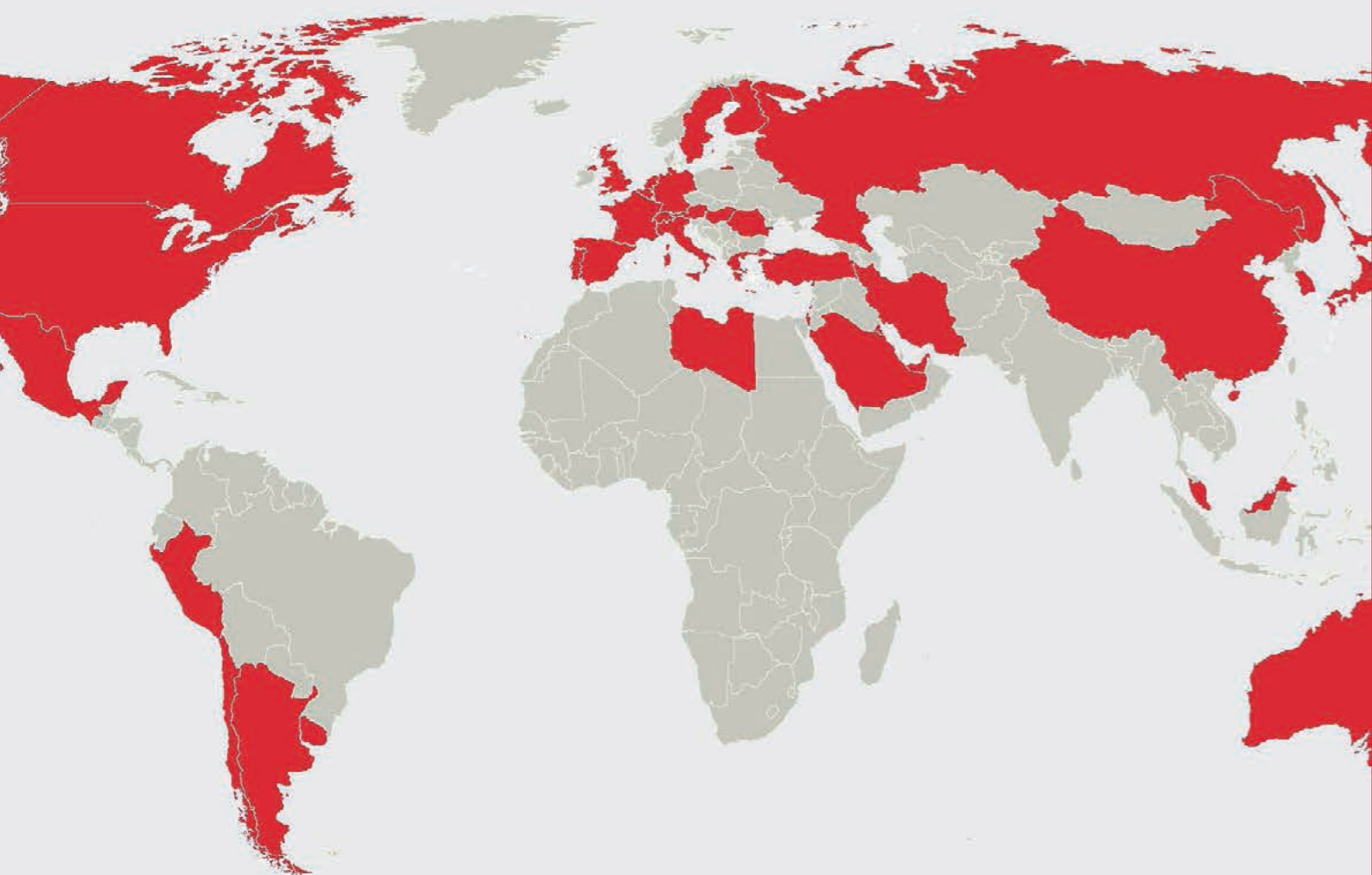

zonzini[®]

STAIRCLIMBERS



ZONZINI SRL
Via Don Luigi Sturzo 8, Z.I.
37052 Casaleone, Verona - Italien
Tel. +39 0442 33 04 21
Fax +39 0442 33 24 06
E-Mail info@zonzini.it
www.zonzini.it

