

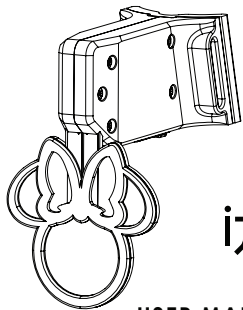

**GLOW N GO**  
Brilliant LED  
Bike Light



ijoy

USER MANUAL



DISTRIBUTED BY QUEST USA CORP.  
LIMITED - SUITE 1, 3RD FL 11-12 ST JAMES  
SQUARE LONDON SW1Y 4LB  
© GOIJOY & IJOY are registered  
trademarks of QUEST USA CORP.

All other trademarks and trade names are  
property of their respective owners.  
Designed by GOIJOY & IJOY in New York.  
All rights reserved QUEST USA CORP.  
Made in China.

EU - Bridgehead International Ltd  
Unit 5 Keypoint Business Park,  
Rosemount Park Drive, Dublin 11,  
D11 PT97

UK - Bridgehead International Ltd  
11 Allens Lane, Poole, Dorset  
BH16 5DA



**• BATTERY CAUTION**

The battery used in this device may present  
a risk of fire, explosion or chemical burn if  
used incorrectly. Never use or charge the  
battery if it appears to be leaking, discolored,  
deformed or in any way abnormal. Never  
disassemble the unit or attempt to remove  
the battery as that could cause leakage of  
alkaline solution or other electrolytic  
substances. Never expose the battery to any  
liquid. Never expose the battery to excessive  
heat such as direct light or fire. Always keep  
the battery out of the reach of infants and  
small children.

**TIP:** Must use a formal manufactured  
certified charger. If the bike light has not  
been used for a significant amount of time,  
please make sure to charge before using the  
product.

**• BATTERY DISPOSAL**

Please do not attempt to change the  
battery yourself. If the battery has died,  
you should follow the disposal instructions  
listed here. Never dispose of used  
batteries/electronics with ordinary solid  
wastes. Always dispose of used  
batteries/electronics in accordance with  
the prevailing community regulations that  
apply to the disposal of  
batteries/electronics. If there are no local  
regulations concerning battery/electronics  
disposal, please dispose of the device in a  
waste bin for electronic devices. Many  
electronics retailers now recycle batteries  
and other electronic components at no  
charge.

**• DEVICE FUNCTIONS**

Switch: touch shift,  
long press off

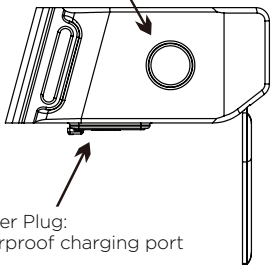

Rubber Plug:  
Waterproof charging port

**• KEY FUNCTIONS & INSTRUCTIONS**

- To turn on the light:  
Hold down the side button, and continue  
to lightly touch the button to switch  
between modes.
- Touch the side button to cycle through  
each light mode.  
Each light mode goes as follows: flash ->  
slow flash -> alarm flash -> strong light ->  
weak light
- To turn off the light:  
Long press the switch to enter the OFF  
state after 2 seconds.

- Bike Light x 1
- Velcro Strap x 1
- 20cm USB Cable x 1

**• KEY FUNCTIONS & INSTRUCTIONS**

- 1) Insert the nylon mounting belt through  
the bike light
- 2) Loop the belt through the bike rode and  
pass one section of the strap through the  
square hole at the other end.
- 3) Adjust the tightness of the belt  
according to the diameter of the rod and  
adjust the bike light on the rod your liking.

**• IMPORTANT REMINDERS**



This device can ONLY be charged  
by 5V adapter/ USB ports only.  
Quick charging devices over 5V  
may cause heat and fire.

**• OTHER IMPORTANT SAFETY INFORMATION**

Disposal of old electronic & electronic  
equipment (Applicable in the European Union  
and other European Counties with separate  
collection systems) The trash can symbol  
(seen in this manual) on the production  
indicates that this product shall not be treated  
as household waste. Instead it shall be handed  
over to the applicable collection point for  
recycling of electronic equipment. By  
ensuring this product is disposed of correctly,  
you will help prevent potential negative  
consequences for the environment and  
human health, which could otherwise be  
caused by inappropriate waste handling. For  
more detailed information about this product,  
please contact your local household waste  
disposal service or the shop where you  
purchased this item.

**GLOW N GO**

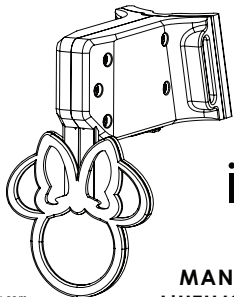
 Lumière LED  
brillante  
pour vélo

**ijoy**
**MANUEL DE  
L'UTILISATEUR**

DISTRIBUÉ PAR QUEST USA CORP. LIMITÉ  
SUITE 1, 3ÈME ÉTAGE 11-12 ST JAMES  
SQUARE LONDRES SW1Y 4LB  
GOIJOY et IJOY sont des marques  
déposées de quest usa corp. Toutes les autres  
marques et noms commerciaux sont la  
propriété de leurs  
Propriétaires respectifs. Conçu par goijoy &  
ijoy à new york. Tous droits réservés quest  
usa corp.  
Toutes les photos sont présentées à titre  
d'illustration uniquement. Le produit réel peut  
varier en raison de l'amélioration du produit.  
Fabriqué en chine.

EU - Bridgehead International Ltd  
Unit 5 Keypoint Business Park,  
Rosemount Park Drive, Dublin 11,  
D11 PT97

UK - Bridgehead International Ltd  
11 Allens Lane, Poole, Dorset  
BH16 5DA

**UK  
CA  
CE**

**•MISE EN GARDE CONCERNANT LA BATTERIE**

La batterie utilisée dans cet appareil peut  
présenter un risque d'incendie, d'explosion  
ou de brûlure chimique si elle n'est pas  
utilisée correctement. Ne jamais utiliser ou  
charger la batterie si elle semble fuir, se  
décolorer, se déformer ou être anormale de  
quelque manière que ce soit. Ne démontez  
jamais l'appareil et n'essayez jamais de retirer  
la batterie, car cela pourrait entraîner une  
fuite de solution alcaline ou d'autres  
substances électrolytiques. N'exposez jamais  
la batterie à un liquide quelconque.  
N'exposez jamais la batterie à une chaleur  
excessive, par exemple à la lumière directe ou  
au feu. Gardez toujours la batterie hors de  
portée des bébés et des jeunes enfants."

**CONSEIL** : Il faut utiliser un chargeur certifié  
de fabrication officielle. Si la lampe de vélo  
n'a pas été utilisée pendant une longue  
période, veuillez à la charger avant d'utiliser le  
produit.

**•ÉLIMINATION DES PILES**

N'essayez pas de changer la pile  
vous-même. Si la pile est morte, vous devez  
suivre les instructions de mise au rebut  
indiquées ici. Ne jetez jamais les  
piles/électroniques usagées avec les  
déchets solides ordinaires. Éliminez  
toujours les piles/électroniques usagées  
conformément aux réglementations locales  
en vigueur concernant l'élimination des  
piles/électroniques. S'il n'existe pas de  
réglementation locale concernant  
l'élimination des piles/électroniques,  
veuillez jeter l'appareil dans une poubelle  
pour appareils électroniques. De nombreux  
électroniques recyclent désormais  
gratuitement les piles et autres  
composants électroniques.

**•FONCTIONS DE L'APPAREIL**

Commutateur: Touche Shift  
Arrêt par pression  
longue

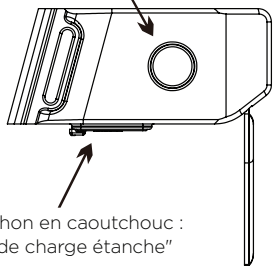

Bouchon en caoutchouc :  
port de charge étanche"

**•FONCTIONS PRINCIPALES ET INSTRUCTIONS**

- Pour allumer la lumière : maintenez le  
bouton latéral enfoncé et continuez à  
toucher légèrement le bouton pour passer  
d'un mode à l'autre.
- et continuez à toucher légèrement le  
bouton pour passer d'un mode à l'autre.
- Touchez le bouton latéral pour passer  
d'un mode à l'autre.

Chaque mode d'éclairage est le suivant :

- flash -> flash lent -> flash d'alarme ->  
lumière forte -> lumière faible.
- Pour éteindre la lumière : Pour éteindre  
la lumière : appuyez longuement sur  
l'interrupteur pour passer à l'état d'arrêt  
après 2 secondes.

Lampe de vélo x 1  
Sangle Velcro x 1  
Câble USB x 1"

**•FONCTIONS PRINCIPALES ET INSTRUCTIONS**

- 1) Insérer la courroie de montage en nylon  
dans l'éclairage du vélo.
- 2) Passez la courroie à travers la tige du  
vélo et passez une section de la courroie à  
travers le trou carré à l'autre extrémité.
- 3) Ajustez le serrage de la courroie en  
fonction du diamètre de la tige et ajustez  
la lumière du vélo sur la tige à votre  
convenance.

**•RAPPELS IMPORTANTS :**



Ce produit ne peut être chargé  
QUE par des adaptateurs 5V / ports  
USB SEULEMENT. Des chargeurs  
rapides supérieurs à 5V peuvent  
causer une forte chaleur ou un  
incendie.

**•AUTRES INFORMATIONS IMPORTANTES  
RELATIVES À LA SÉCURITÉ**

Mise au rebut des anciens équipements  
électroniques (Applicable dans l'Union  
européenne et dans d'autres pays européens  
dotés de systèmes de collecte sélective) Le  
symbole de la poubelle (visible dans ce  
manuel) sur la production indique que ce  
produit ne doit pas être traité comme un  
déchet ménager. Il doit être remis au point de  
collecte approprié pour le recyclage des  
équipements électroniques. En veillant à ce  
que ce produit soit éliminé correctement,  
vous contribuerez à prévenir les  
conséquences négatives potentielles pour  
l'environnement et la santé humaine, qui  
pourraient autrement être causées par un  
traitement inapproprié des déchets. Pour  
obtenir des informations plus détaillées sur ce  
produit, veuillez contacter votre service local  
d'élimination des déchets ménagers ou le  
magasin où vous avez acheté cet article."

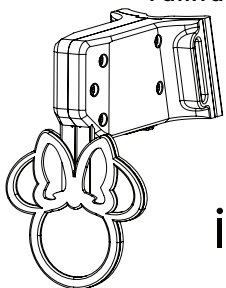

**GLOW N GO**  
Brillantes LED-  
Fahradlicht



ijoy



**BENUTZERHANDBUCH**

VERTRIEBEN DURCH: QUEST USA CORP.  
SUITE 1, 3. OG, 11-12 ST JAMES SQUARE  
LONDON SW1Y 4LB

© GOIJOY & IJOY sind eingetragene  
Warenzeichen der QUEST USA CRPR. Alle  
anderen marken und handelsnamen sind  
eigentum ihrer  
Jeweiligen besitzer. Entworfen von goijoy &  
ijoy in new york. Alle rechte vorbehalten  
quest usa corp.

Alle abgebildeten bilder dienen nur der  
illustration. Das tatsächliche produkt kann  
aufgrund von produktverbesserungen  
abweichen.  
Gefertigt in china.

EU - Bridgehead International Ltd  
Unit 5 Keypoint Business Park,  
Rosemount Park Drive, Dublin 11,  
D11 PT97

UK - Bridgehead International Ltd  
11 Allens Lane, Poole, Dorset  
BH16 5DA



**•VORSICHT BEI DER BATTERIE**

Die in diesem Gerät verwendete Batterie kann  
bei unsachgemäßer Verwendung ein Feuer-,  
Explosions- oder Verätzungsrisiko darstellen.  
Verwenden oder laden Sie die Batterie  
niemals, wenn sie undicht, verfärbt, verformt  
oder in irgendeiner Weise abnormal erscheint.  
Nehmen Sie das Gerät niemals auseinander  
und versuchen Sie nicht, die Batterie zu  
entfernen, da dies zum Auslaufen von  
Alkallilösung oder anderen elektrolytischen  
Substanzen führen könnte. Setzen Sie die  
Batterie niemals einer Flüssigkeit aus. Setzen  
Sie die Batterie niemals übermäßiger Hitze wie  
direktem Licht oder Feuer aus. Bewahren Sie  
die Batterie immer außerhalb der Reichweite  
von Säuglingen und Kleinkindern auf.

**TIPP:** Sie müssen ein formal hergestelltes,  
zertifiziertes Ladegerät verwenden. Wenn  
das Fahrrad Licht nicht für eine erhebliche  
Menge an Zeit verwendet wurde, stellen Sie  
bitte sicher, um vor der Verwendung des  
Produkts aufzuladen.

**•BATTERIEENTSORGUNG**

Bitte versuchen Sie nicht, die Batterie selbst  
zu wechseln. Wenn die Batterie leer ist, sollten  
Sie die hier aufgeführten Entsorgungshinweise  
beachten. Entsorgen Sie verbrauchte  
Batterien/Elektronik niemals mit dem  
normalen Hausmüll. Entsorgen Sie verbrauchte  
Batterien/Elektronik immer in  
Übereinstimmung mit den geltenden  
kommunalen Vorschriften für die Entsorgung  
von Batterien/Elektronik. Wenn es keine  
örtlichen Vorschriften für die Entsorgung von  
Batterien/Elektronik gibt, entsorgen Sie das  
Gerät bitte in einer Mülltonne für elektronische  
Geräte. Viele Elektronikhändler recyceln  
Batterien und andere elektronische Bauteile  
inzwischen kostenlos.

**•GERÄTEFUNKTIONEN**

Umschalten: Berühren Umschalten  
Langes Drücken aus

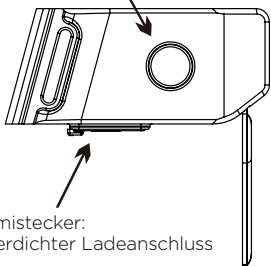

Gummistecker:  
wasserdichter Ladeanschluss

**•TASTENFUNKTIONEN & ANWEISUNGEN**

- Zum Einschalten des Lichts: Halten Sie die  
seitliche Taste gedrückt und  
berühren Sie die Taste leicht, um zwischen  
den Modi zu wechseln.
- Berühren Sie die seitliche Taste, um  
zwischen den einzelnen Lichtmodi zu  
wechseln.

Jeder Lichtmodus läuft wie folgt ab: Blinken  
-> langsames Blinken -> Alarmblinken ->  
starkes Licht -> schwaches Licht

- Um das Licht auszuschalten: Drücken Sie  
lange auf den Schalter, um nach 2 Sekunden  
in den AUS-Zustand zu gelangen.

Fahradlicht x 1  
Klettverschlussband x 1  
USB-Kabel (1 Stück)

**•WICHTIGSTE FUNKTIONEN & ANWEISUNGEN**

- 1) Führen Sie den Nylon-Befestigungsgurt  
durch das Fahrradlicht.
- 2)Schlaufen Sie den Gurt durch die  
Fahrradstange und führen Sie einen Teil des  
Gurtes durch das quadratische Loch am  
anderen Ende.
- 3)Stellen Sie die Straffheit des Gurtes nach  
dem Durchmesser der Stange und stellen  
Sie das Fahrrad Licht auf der Stange nach  
Ihrem Geschmack.

**•WICHTIGE ERINNERUNG**



Dieses Gerät kann NUR mit einem  
5V/USB Port, Ladegerät geladen  
werden. Schnellladegeräte mit mehr  
als 5V können zu Hitzeentwicklung  
und Feuer führen.

**•ANDERE WICHTIGE SICHERHEITSINFORMATIONEN**

Entsorgung von elektronischen und  
elektronischen Altgeräten (gilt in der  
Europäischen Union und anderen  
europäischen Ländern mit getrennten  
Sammelsystemen) Das Mülltonnen-Symbol (in  
diesem Handbuch zu sehen) auf dem Gerät  
zeigt an, dass dieses Produkt nicht als  
Hausmüll behandelt werden darf. Stattdessen  
muss es bei der entsprechenden Sammelstelle  
für das Recycling von elektronischen Geräten  
abgegeben werden. Indem Sie sicherstellen,  
dass dieses Produkt ordnungsgemäß entsorgt  
wird, tragen Sie dazu bei, mögliche negative  
Folgen für die Umwelt und die menschliche  
Gesundheit zu vermeiden, die andernfalls  
durch unsachgemäße Abfallbehandlung  
verursacht werden könnten. Weitere  
Informationen zu diesem Produkt erhalten Sie  
bei Ihrem örtlichen Entsorgungsunternehmen  
oder in dem Geschäft, in dem Sie dieses  
Produkt gekauft haben.



## GLOW N GO

Briljant LED-  
cykellampa

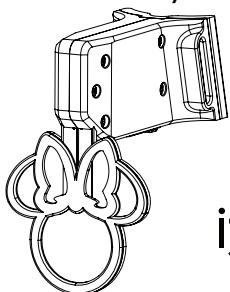



ANVÄNDARMANUAL

DISTRIBUERAS AV: QUEST USA CORP. LIMITED  
SUITE 1, 3RD FL 11-12 ST JAMES SQUARE  
LONDON SW1Y 4LB  
GOIJOY & IJOY är registrerade varumärken som tillhör QUEST USA CORP. Alla andra varumärken och handelsnamn tillhör sina respektive ägare.  
Designad av goijoy & ijoy i new york. Alla rättigheter förbehållna quest usa corp. Alla bilder är endast avsedda som illustration. Den faktiska produkten kan variera på grund av produktförbättringar.  
Tillverkad i kina.

EU - Bridgehead International Ltd  
Unit 5 Keypoint Business Park,  
Rosemount Park Drive, Dublin 11,  
D11 PT97

UK - Bridgehead International Ltd  
11 Allens Lane, Poole, Dorset  
BH16 5DA



### • BATTERISÄKERHET

Batteriet som används i denna enhet kan utgöra en risk för brand, explosion eller kemisk förbränning om det används felaktigt. Använd eller ladda aldrig batteriet om det läcker, är missfärgat, deformerat eller på annat sätt onormalt. Ta aldrig isär enheten eller försök att ta bort batteriet eftersom det kan orsaka läckage av alkalisk lösning eller andra elektrolytiska ämnen. Utsätt aldrig batteriet för vätska. Utsätt aldrig batteriet för överdriven värme, t.ex. direkt ljus eller eld. Förvara alltid batteriet utom räckhåll för spädbarn och små barn.

**TIP:** Måste använda en formellt tillverkad certifierad laddare. Om cykellampan inte har använts under en längre tid ska du se till att den laddas innan du använder produkten.

### • KASSERING AV BATTERIER

Försök inte att byta batteriet själv. Om batteriet har tagit slut ska du följa de anvisningar för avfallshantering som finns här. Kassera aldrig förbrukade batterier/elektronik tillsammans med vanligt fast avfall. Kassera alltid förbrukade batterier/elektronik i enlighet med de gällande lokala bestämmelser som gäller för kassering av batterier/elektronik. Om det inte finns några lokala bestämmelser för avfallshantering av batterier/elektronik, ska du slänga apparaten i en soptunna för elektroniska apparater. Många elektronikåterförsäljare återvinner nu batterier och andra elektroniska komponenter utan kostnad.

### • ENHETSFUNCTIONER

Växla: Tryck på Skift  
Lång tryckning av

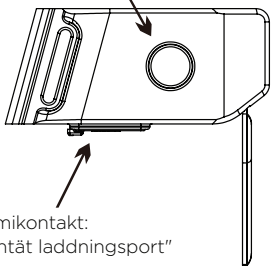

Gummikontakt:  
vattentät laddningsport"

### • VIKTIGA FUNKTIONER & INSTRUKTIONER

- för att tända lampan: Håll ned sidoknappen och fortsätt att lätt på knappen för att växla mellan lägena.
  - Tryck på sidoknappen för att växla mellan olika ljuslägen.
- Varje ljusläge är som följer: blix -> långsam blix -> larmblix -> starkt ljus -> svagt ljus
- För att stänga av ljuset: Tryck länge på strömbrytaren för att gå till OFF-läget efter 2 sekunder.

Cykellampa x 1  
Kardborreband x 1  
USB-kabel x 1

### • VIKTIGA FUNKTIONER & INSTRUKTIONER

- 1) För in monteringsbandet av nylon genom cykellampan
- 2) Linda bandet genom cykelrodret och för ena delen av bandet genom det fyrkantiga hålet i den andra änden.
- 3) Justera spännvidden på bältet efter stångens diameter och justera cykellampan på stången efter eget tycke och smak.

### • VIKTIGA PÅMINNELSER



Denna enhet kan ENDAST laddas med 5V-adapter/USB-portar. Snabbbladning av enheter över 5V kan orsaka värme och brand."

### • ANNAN VIKTIG SÄKERHETSINFORMATION

Avfallshantering av gammal elektronisk utrustning (Gäller i Europeiska unionen och andra europeiska länder med separata insamlingssystem) Papperskorgssymbolen (som finns i denna manual) på produkten visar att denna produkt inte skall behandlas som hushållsavfall. Istället skall den lämnas till tillämplig uppsamlingsplats för återvinning av elektronisk utrustning. Genom att se till att denna produkt kasseras på rätt sätt hjälper du till att förhindra potentiella negativa konsekvenser för miljön och människors hälsa, som annars skulle kunna orsakas av olämplig avfallshantering. För mer detaljerad information om denna produkt, vänligen kontakta din lokala avfallshantering eller den butik där du köpte denna produkt.



**GLOW N GO**  
Λαμπρό φως  
ποδηλάτου LED

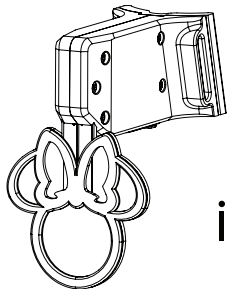

ijoy

Εγχειρίδιο χρήστη



το προϊόν εισαγεται από την : INTEAL ΗΛΕΚΤΡΟΝΙΚΗ ΑΒΕΕ, ΚΡΕΟΝΤΟΣ 25, 104 42 ΑΘΗΝΑ  
© ΤΑ GOIJOY & IJOY είναι σήματα κατατεθέντα της QUEST USA CORP.

ΌΛΑ ΤΑ ΆΛΛΑ ΕΜΠΟΡΙΚΑ ΣΗΜΑΤΑ ΚΑΙ ΕΜΠΟΡΙΚΕΣ ΟΝΟΜΑΣΙΕΣ ΕΙΝΑΙ ΙΔΙΟΚΤΗΣΙΑ ΤΩΝ ΑΝΤΙΣΤΟΙΧΩΝ ΚΑΤΟΧΩΝ ΤΟΥΣ.

ΣΧΕΔΙΑΣΜΕΝΟ ΑΠΟ ΤΗΝ GOIJOY & IJOY ΣΤΗ ΝΕΑ ΥΟΡΚΗ. ΌΛΑ ΤΑ ΔΙΚΑΙΩΜΑΤΑ ΔΙΑΤΗΡΩΝΤΑΙ QUEST USA CORP.

ΌΛΕΣ ΟΙ ΕΙΚΟΝΕΣ ΠΟΥ ΠΑΡΟΥΣΙΑΖΟΝΤΑΙ ΕΙΝΑΙ ΜΟΝΟ ΓΙΑ ΣΚΟΠΟΥΣ ΑΠΕΙΚΟΝΙΣΗΣ. ΤΟ ΠΡΑΓΜΑΤΙΚΟ ΠΡΟΪΟΝ ΕΝΔΕΧΕΤΑΙ ΝΑ ΔΙΑΦΕΡΕΙ ΛΟΓΩ Βελτίωσης ΤΟΥ ΠΡΟΪΟΝΤΟΣ.

ΚΑΤΑΣΚΕΥΑΣΤΗΚΕ ΣΤΗΝ ΚΙΝΑ.

EU - Bridgehead International Ltd  
Unit 5 Keypoint Business Park,  
Rosemount Park Drive, Dublin 11,  
D11 PT97

UK - Bridgehead International Ltd  
11 Allens Lane, Poole, Dorset  
BH16 5DA



#### • ΠΡΟΣΟΧΗ ΓΙΑ ΤΗΝ ΜΠΑΤΑΡΙΑ

Η μπαταρία που χρησιμοποιείται σε αυτή τη συσκευή μπορεί να ενέχει κίνδυνο πυρκαγιάς, έκρηξης ή χημικού εγκαύματος σε περίπτωση εσφαλμένης χρήσης. Ποτέ μην χρησιμοποιείτε ή φορτίζετε την μπαταρία εάν φαίνεται να έχει διαρροή, αποχρωματιστεί, παραμορφωθεί ή είναι με οποιονδήποτε τρόπο μη φυσιολογική. Ποτέ μην αποσυναρμολογείτε τη συσκευή και μην επιχειρείτε να αφαιρέσετε την μπαταρία, καθώς αυτό θα μπορούσε να προκαλέσει διαρροή αλκαλικού διαλύματος ή άλλων ηλεκτρολυτικών ουσιών. Ποτέ μην εκθέτετε την μπαταρία σε οποιονδήποτε υγρό. Ποτέ μην εκθέτετε την μπαταρία σε υπερβολική θερμότητα, όπως άμεσο φως ή φωτιά. Φυλάσσετε πάντα την μπαταρία μακριά από βρέφη και μικρά παιδιά.

ΣΥΜΒΟΥΛΗ: Πρέπει να χρησιμοποιείτε έναν επίσης κατασκευασμένο πιστοποιημένο φορτιστή. Εάν το φως ποδηλάτου δεν έχει χρησιμοποιηθεί για σημαντικό χρονικό διάστημα, βεβαιωθείτε ότι έχει φορτιστεί πριν χρησιμοποιήσετε το προϊόν.

#### • ΔΙΑΘΕΣΗ ΜΠΑΤΑΡΙΩΝ

Μην επιχειρήσετε να αλλάξετε την μπαταρία μόνοι σας. Εάν η μπαταρία έχει πεθάνει, θα πρέπει να ακολουθήσετε τις οδηγίες απόρριψης που αναφέρονται εδώ. Ποτέ μην απορρίπτετε τις χρησιμοποιημένες μπαταρίες/ηλεκτρονικές συσκευές μαζί με τα συνηθισμένα στερεά απόβλητα. Πάντα να απορρίπτετε τις χρησιμοποιημένες μπαταρίες/ηλεκτρονικά σύμφωνα με τους ισχύοντες κοινοτικούς κανονισμούς που ισχύουν για τη διάθεση μπαταριών/ηλεκτρονικών. Εάν δεν υπάρχουν τοπικοί κανονισμοί σχετικά με την απόρριψη μπαταριών/ηλεκτρονικών, παρακαλούμε να απορρίψετε τη συσκευή σε κάδο απορριμμάτων για ηλεκτρονικές συσκευές. Πολλοί έμποροι ηλεκτρονικών ειδών ανακυκλώνουν πλέον μπαταρίες και άλλα ηλεκτρονικά εξαρτήματα χωρίς χρέωση.

#### • ΛΕΙΤΟΥΡΓΙΕΣ ΤΗΣ ΣΥΣΚΕΥΗΣ

Διακόπτης: touch shift,  
Παρατεταμένο πάτημα  
απενεργοποίησης

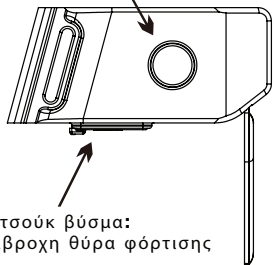

Καουτσούκ βύσμα:  
αδιάβροχη θύρα φόρτισης

#### • ΒΑΣΙΚΕΣ ΛΕΙΤΟΥΡΓΙΕΣ & ΟΔΗΓΙΕΣ

- Για να ανάψετε το φως: Κρατήστε πατημένο το πλαϊνό κουμπί και συνεχίστε, να αγγίζετε ελαφρά το κουμπί για να αλλάξετε μεταξύ των λειτουργιών.
- Αγγίζετε το πλευρικό κουμπί για να μετακινήσετε σε κάθε λειτουργία φωτισμού.
- Κάθε λειτουργία φωτισμού γίνεται ως εξής: φλας -> αργό φλας -> φλας συναγερμού -> έντονο φως -> ασθενές φως
- Για να απενεργοποιήσετε το φως: Πιέστε παρατεταμένα το διακόπτη για να εισέλθετε στην κατάσταση OFF μετά από 2 δευτερόλεπτα.

Φως ποδηλάτου x 1  
Λουράκι Velcro x 1  
Καλώδιο USB x 1"

#### • ΒΑΣΙΚΕΣ ΛΕΙΤΟΥΡΓΙΕΣ & ΟΔΗΓΙΕΣ

- 1) Εισάγετε τον νάιλον ιμάντα τοποθέτησης μέσα από το φως του ποδηλάτου
- 2) Περάστε τον ιμάντα μέσα από τη ρόδα του ποδηλάτου και περάστε το ένα τμήμα του ιμάντα μέσα από την τετράγωνη οπή στο άλλο άκρο.
- 3) Ρυθμίστε το σφίξιμο του ιμάντα σύμφωνα με τη διάμετρο της ράβδου και προσαρμόστε το φως ποδηλάτου στη ράβδο της αρεσκείας σας.

#### • ΣΗΜΑΝΤΙΚΕΣ ΥΠΕΝΘΥΜΙΣΕΙΣ



Αυτή η συσκευή μπορεί να φορτιστεί ΜΟΝΟ από αντάπτορα 5V/ θύρες USB μόνο. Οι συσκευές γρήγορης φόρτισης άνω των 5V μπορεί να προκαλέσουν θερμότητα και πυρκαγιά."

#### • ΆΛΛΕΣ ΣΗΜΑΝΤΙΚΕΣ ΠΛΗΡΟΦΟΡΙΕΣ ΓΙΑ ΤΗΝ ΑΣΦΑΛΕΙΑ

Απόρριψη παλαιών ηλεκτρονικών & ηλεκτρονικών συσκευών (Ισχύει στην Ευρωπαϊκή Ένωση και σε άλλες Ευρωπαϊκές χώρες με συστήματα χωριστής συλλογής) Το σύμβολο του κάδου απορριμμάτων (που βλέπετε σε αυτό το εγχειρίδιο) στην παραγωγή υποδεικνύει ότι από το προϊόν δεν πρέπει να αντιμετωπίζεται ως οικιακό απόρριμμα. Αντ' αυτού πρέπει να παραδίδεται στο ισχύον σημείο συλλογής για την ανακύκλωση ηλεκτρονικού εξοπλισμού. Εξασφαλίζοντας τη σωστή απόρριψη αυτού του προϊόντος, θα βοηθήσετε στην αποφυγή πιθανών αρνητικών συνεπειών για το περιβάλλον και την ανθρώπινη υγεία, οι οποίες διαφορετικά θα μπορούσαν να προκληθούν από τον ακατάλληλο χειρισμό των αποβλήτων. Για πιο λεπτομερείς πληροφορίες σχετικά με αυτό το προϊόν, επικοινωνήστε με την τοπική υπηρεσία διαχείρισης οικιακών απορριμμάτων ή με το κατάστημα από το οποίο αγοράσατε αυτό το προϊόν."



## GLOW N GO

Brijlant LED  
fietslicht

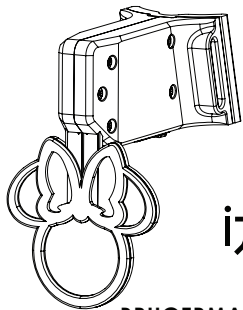

BRUGERMANUAL



GEDISTRIBUEERD DOOR: QUEST USA CORP. LIMITED  
SUITE 1, 3RD FL 11-12 ST JAMES SQUARE  
LONDON SW1Y 4LB  
© GOIJOY & IJOY zijn geregistreerde handelsmerken van QUEST USA CORP. Alle andere handelsmerken en handelsnamen zijn eigendom van hun respectieve eigenaars. Ontworpen door goijoy & ijoy in new york. Alle rechten voorbehouden QUEST USA CORP.  
Alle getoonde foto's zijn alleen ter illustratie. Het werkelijke product kan variëren door productverbetering.  
Made in china.

EU - Bridgehead International Ltd  
Unit 5 Keypoint Business Park,  
Rosemount Park Drive, Dublin 11,  
D11 PT97

UK - Bridgehead International Ltd  
11 Allens Lane, Poole, Dorset  
BH16 5DA



### • WAARSCHUWING VOOR DE BATTERIJ

De in dit apparaat gebruikte batterij kan bij onjuist gebruik een risico van brand, explosie of chemische verbranding inhouden. Gebruik of laad de batterij nooit op als deze lijkt te lekken, verkleurd, vervormd of op enigerlei wijze abnormaal is. Haal het apparaat nooit uit elkaar en probeer nooit de batterij te verwijderen, omdat dit lekkage van alkalineoplossing of andere elektrolytische stoffen kan veroorzaken. Stel de batterij nooit bloot aan vloeistoffen. Stel de batterij nooit bloot aan overmatige hitte, zoals direct licht of vuur. Houd de batterij altijd buiten het bereik van baby's en kleine kinderen.

**TIP:** Moet een formeel vervaardigde gecertificeerde lader gebruiken. Als het fietslicht niet voor een significante hoeveelheid tijd is gebruikt, gelieve ervoor te zorgen om te laden alvorens het product te gebruiken."

### • VERWIJDERING VAN DE BATTERIJ

Probeer de batterij niet zelf te vervangen. Als de batterij is overleden, moet u de hier vermelde verwijderingsinstructies volgen. Gooi gebruikte batterijen/elektronica nooit bij het gewone vaste afval. Gooi gebruikte batterijen/elektronica altijd weg volgens de geldende communautaire voorschriften die van toepassing zijn op de verwijdering van batterijen/elektronica. Als er geen plaatselijke voorschriften zijn voor het verwijderen van batterijen/elektronica, gooi het apparaat dan in een afvalbak voor elektronische apparaten. Veel elektronicawinkels recyclen tegenwoordig gratis batterijen en andere elektronische onderdelen.

### • APPARAATFUNCTIES

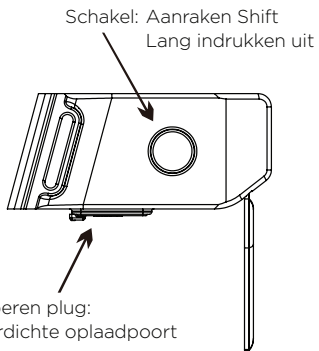

### • BELANGRIJKSTE FUNCTIES & INSTRUCTIES

- Om het licht aan te zetten: Houd de zijknop ingedrukt en blijf de knop lichtjes aanraken om tussen de verschillende modi te schakelen.
- Raak de zijknop aan om de verschillende lichtstanden te doorlopen. Elke lichtstand gaat als volgt: flits -> langzame flits -> alarmflits -> sterk licht -> zwak licht.
- Om het licht uit te schakelen: Druk lang op de schakelaar om na 2 seconden in de UIT-stand te komen.

Fietslamp x 1  
Klittenband x 1  
USB-kabel x 1"

### • BELANGRIJKSTE FUNCTIES & INSTRUCTIES

- 1) Steek de nylon bevestigingsriem door de fietslamp
- 2) Lus de riem door de fiets reed en passeer één sectie van de riem door het vierkante gat aan het andere eind.
- 3) Pas de strakheid van de riem aan volgens de diameter van de stang en pas het fietslicht op de stang uw wens aan.

### • BELANGRIJKE HERINNERINGEN



Dit apparaat kan ALLEEN worden opgeladen via een 5V adapter/USB-poort. Snelladers van meer dan 5V kunnen hitte en brand veroorzaken.

### • ANDERE BELANGRIJKE VEILIGHEIDSGEGEVINGEN

Verwijdering van oude elektronische & elektronische apparatuur (Van toepassing in de Europese Unie en andere Europese landen met gescheiden inzamelingsystemen) Het vuilnisbaksymbool (te zien in deze handleiding) op de productie geeft aan dat dit product niet als huishoudelijk afval mag worden behandeld. In plaats daarvan moet het worden ingeleverd bij het toepasselijke inzamelingspunt voor recycling van elektronische apparatuur. Door ervoor te zorgen dat dit product correct wordt weggegooid, helpt u mogelijke negatieve gevolgen voor het milieu en de volksgezondheid te voorkomen, die anders zouden kunnen worden veroorzaakt door onjuiste afvalverwerking. Voor meer gedetailleerde informatie over dit product kunt u contact opnemen met uw plaatselijke afvalverwijderingsdienst of de winkel waar u dit product hebt gekocht.