

Verende Handgreep Installatie instructies

Inhoud

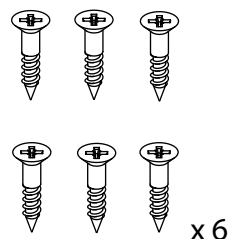

Houten schroeven

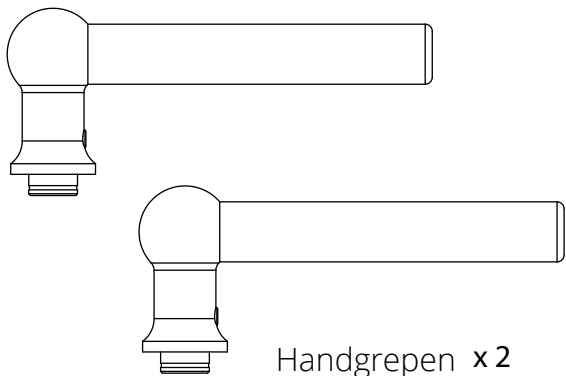
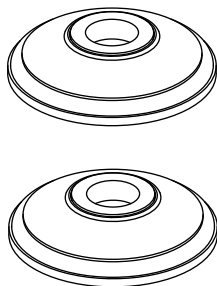

Rozetten x 2

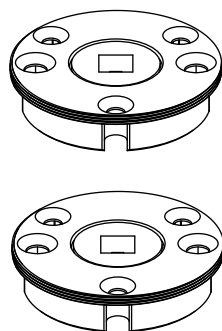

x 2

Verend Mechanisme

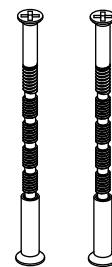

x 2

M4 Doorlopende Bouten

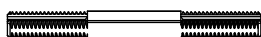

Draadspindel x 1



x 2

Draadstift



x 2

2X Stiftschroeven met
vooraf-aangebrachte
metaallijn



x 1

Thread Lock

Nieuwe Deur Installatie

Voor het bevestigen van de handgrepen op een nieuwe deur raden we aan om eerst een gat te boren voor de grendel en vervolgens de gaten voor de deurgreep te boren.

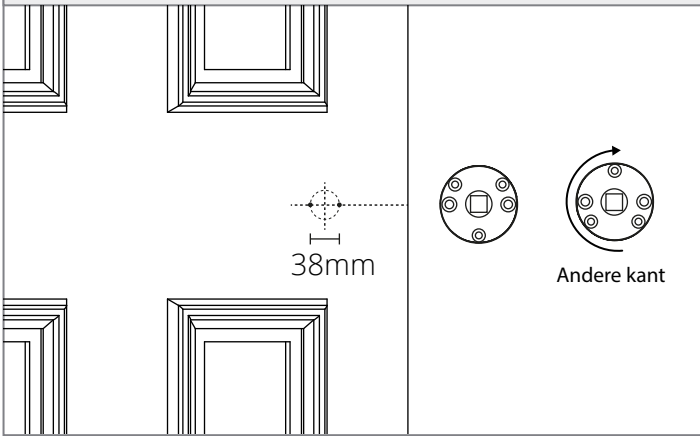
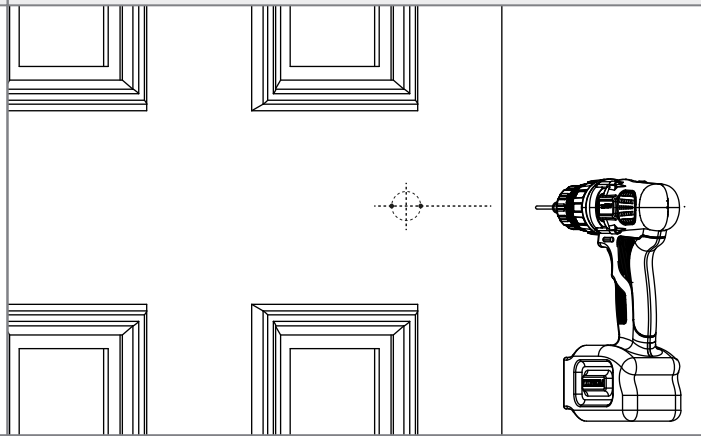
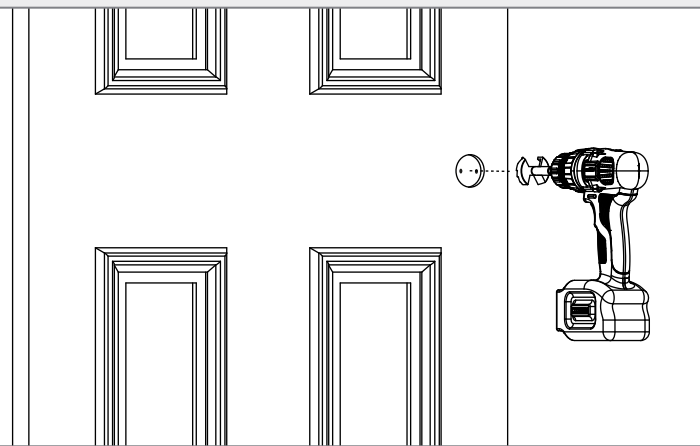
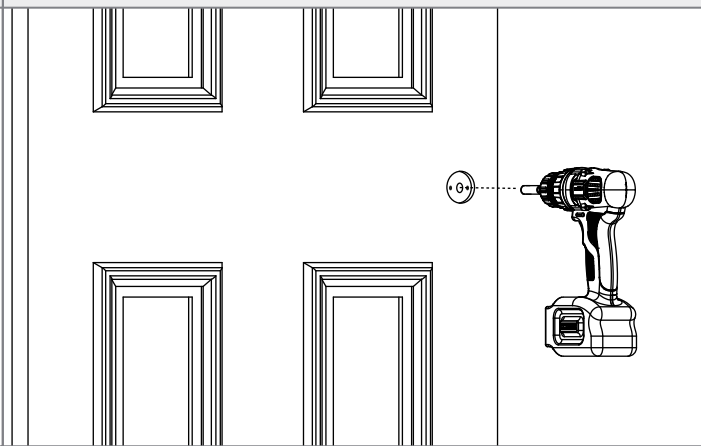
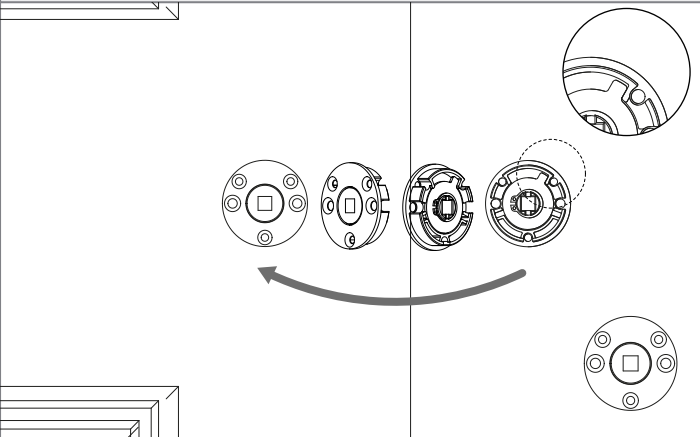
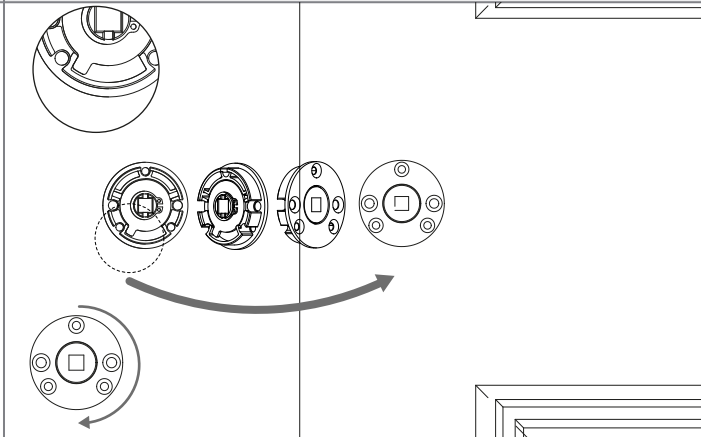
<p>1a Markeer de centrale lijnen aan beide kanten van de deur.</p>	<p>2a Boor gaten door de deur met de 8mm boorkop voor de doorlopende bouten.</p>
	
<p>3a Boor met behulp van de Corston Forstner kop aan beide kanten een 45mm gat, 10mm diep.</p>	<p>4a Boor met de 12mm boorkop door het midden van het gat voor de spindel.</p>
	
<p>5a Plaats het mechanisme met de inkeping van de begrenzer weg van de deur gericht</p>	<p>6a Plaats de tweede 180 in het vorige en zorg ervoor dat de inkeping naar de andere kant wijst</p>
	

Vervangende Installatie

Het kan best lastig zijn om een nieuw gat te boren met een reeds bestaand gat. Met behulp van een boormal is het maken van een nieuw nauwkeurig gat gemakkelijker.

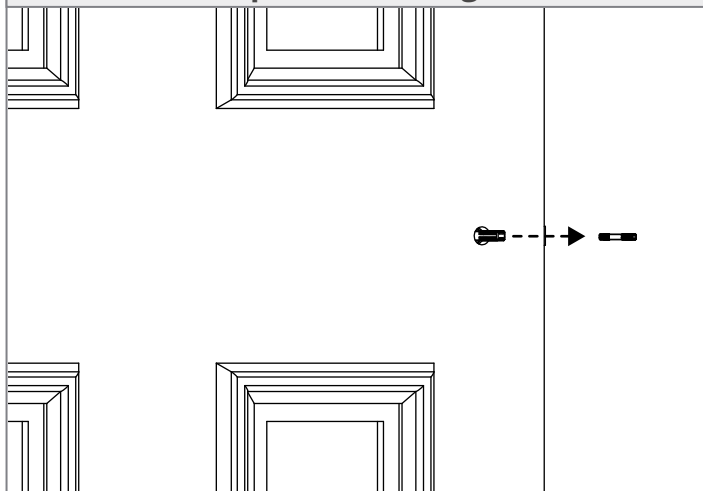
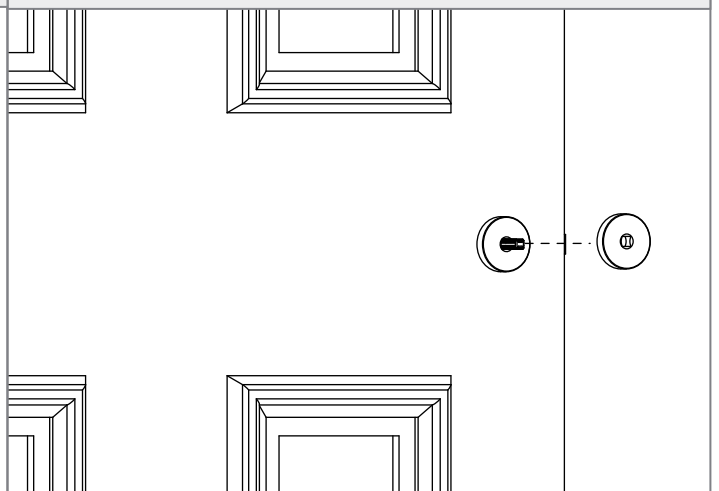
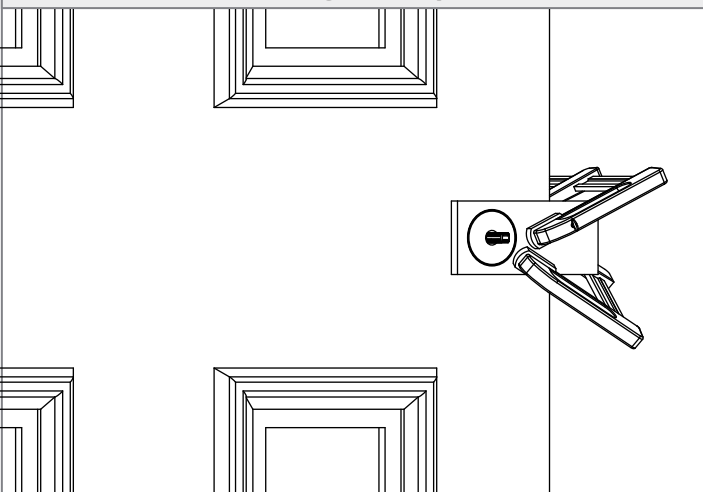
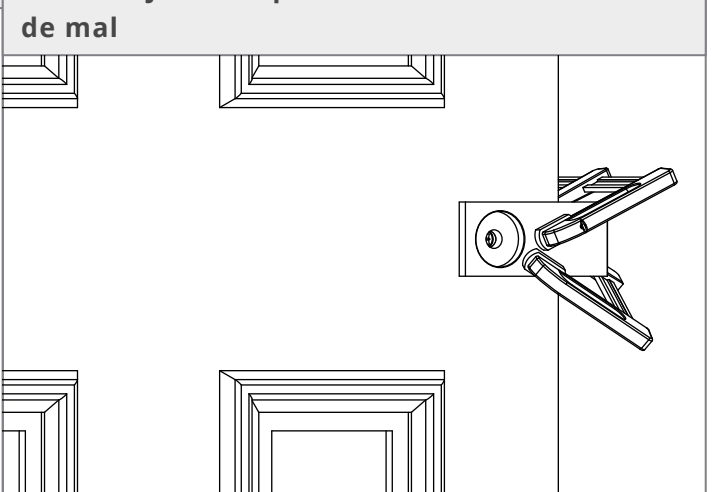
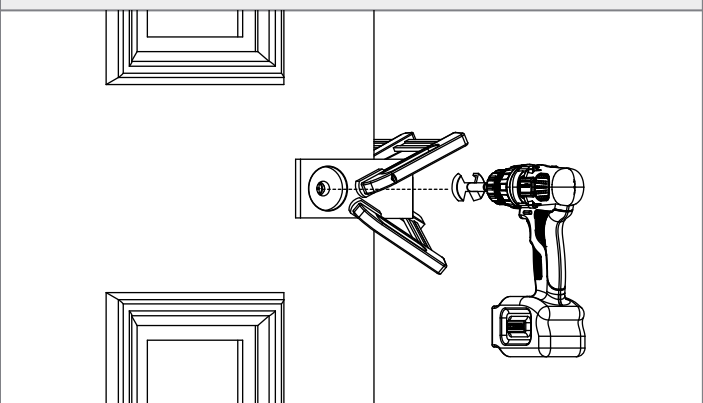
<p>1a Steek de spindel in de grendel</p> 	<p>2b Plaats het midden van mal over de spindel</p> 
<p>3b Klem de mal stevig vast op de deur</p> 	<p>4b Verwijder de spindel en het midden van de mal</p> 
<p>5b Gebruik de mal om een 10mm diep gat te boren met de 45mm forstner kop</p> 	<p>Ga verder vanaf stap 5a</p>

Installatie

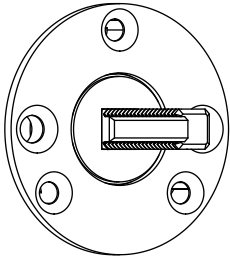
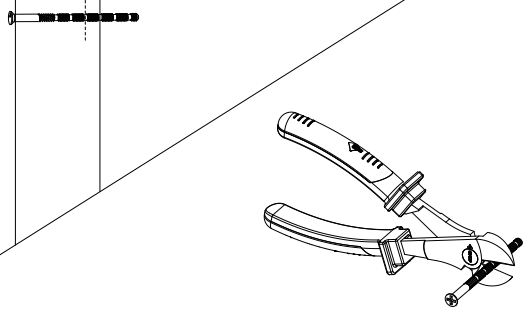
<p>7a Controleer of de spindel er doorheen past. Als het niet past vergroot dan de 45mm gaten ietsjes</p>	<p>8a Knip de afbreekbare schroeven op maat af zodat ze kleiner zijn dan diepte van de deur</p>
 <p style="text-align: center;">Plaatst in de juiste richting</p>	

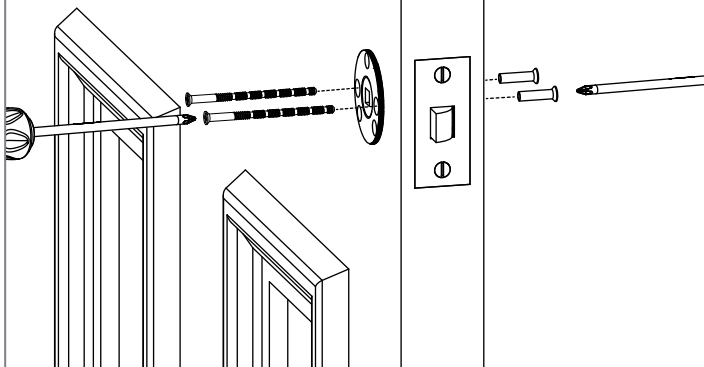
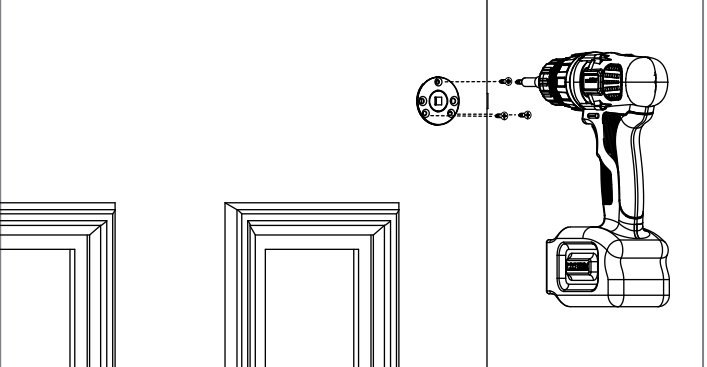
<p>9a Bevestig de doorlopende bouten. Het is misschien wel handig om twee schroevendraaiers te gebruiken</p>	<p>10a Draai de houten schroeven erin</p>
	

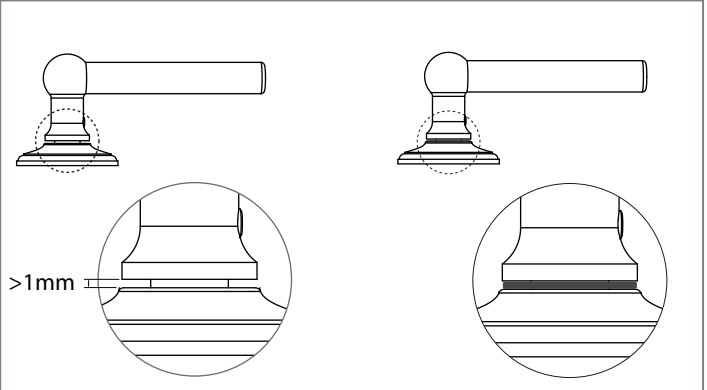
<p>11a Schroef rozetten en handgrepen op de spindel, laat een kleine opening tussen de rozet en de handgreep.</p>	<p>12a Als er na het vastschroeven van de handgreep tussen de handgreep en het rozet een opening is dat groter is dan 1 mm is, gebruik dan het ringetje om de opening op te vullen</p>
	 <p>>1mm</p>

Installatie

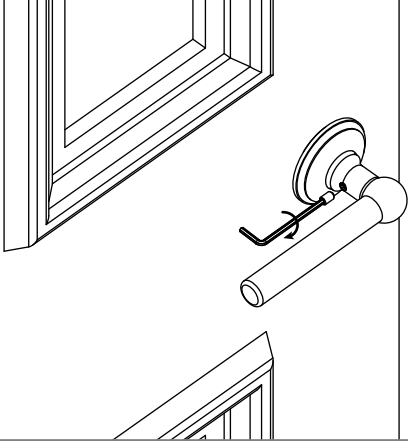
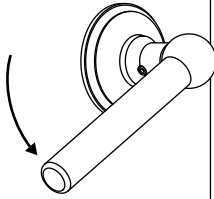
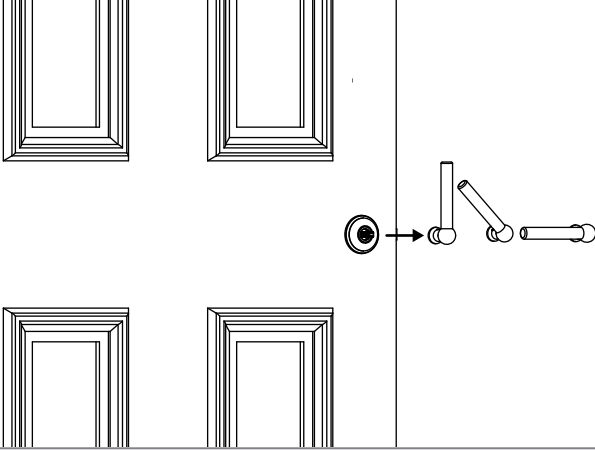
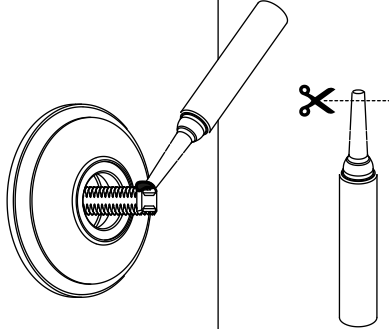
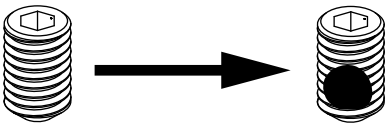
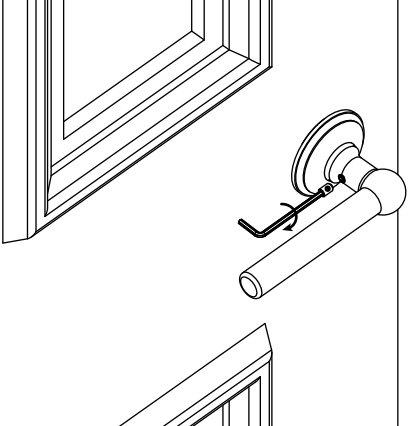
<p>13a Draai de draadstiften erin en zorg ervoor dat de handgreep gelijk staat</p>	<p>14a Controleer of de handgreep soepel draait</p>	
		
<p>15a Verwijder de handgrepen</p>	<p>16a Breng borgmiddel aan op de spindel en bevestig de handgreep opnieuw</p>	
		
<p>17a Breng borgmiddel aan op de draadstiften</p>	<p>18a Bevestig opnieuw en wacht tot dat het borgmiddel is opgedroogd</p>	
	 <p>45 mins</p>	

Verende Handgreep Installatie instructies

Gereedschap dat je nodig zult hebben

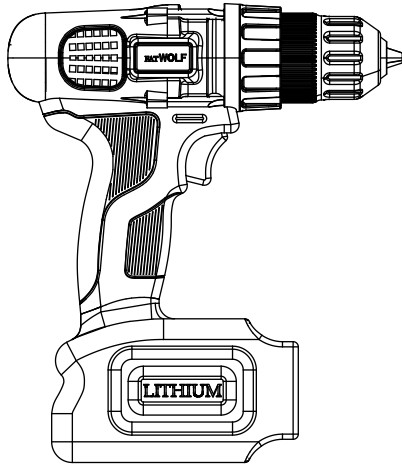

Boor

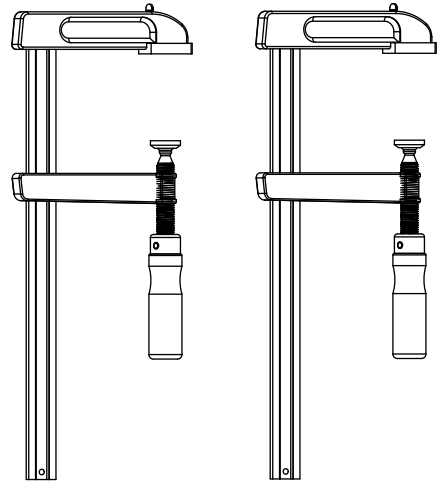

Klemmen

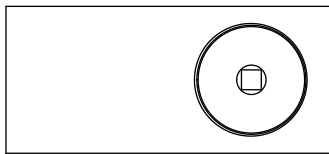

Reto Bevestigingskit
(18685)

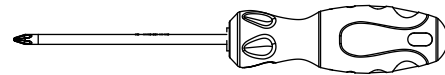

PZ2 Schroevendraaier

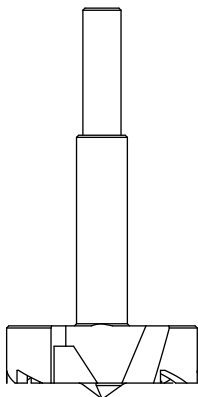

45mm Forstner kop (14495)



12mm Boorkop



8mm Boorkop

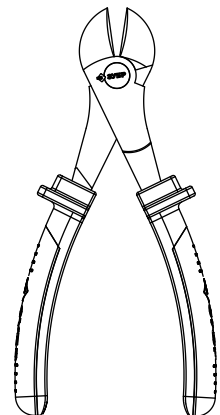

Tang