

Peak Scoliosis Bracing System™

INTENDED FOR ADULT PATIENTS
DUAL CONFIGURATION KIT AVAILABLE
FOR BI-LATERAL CONFIGURATION

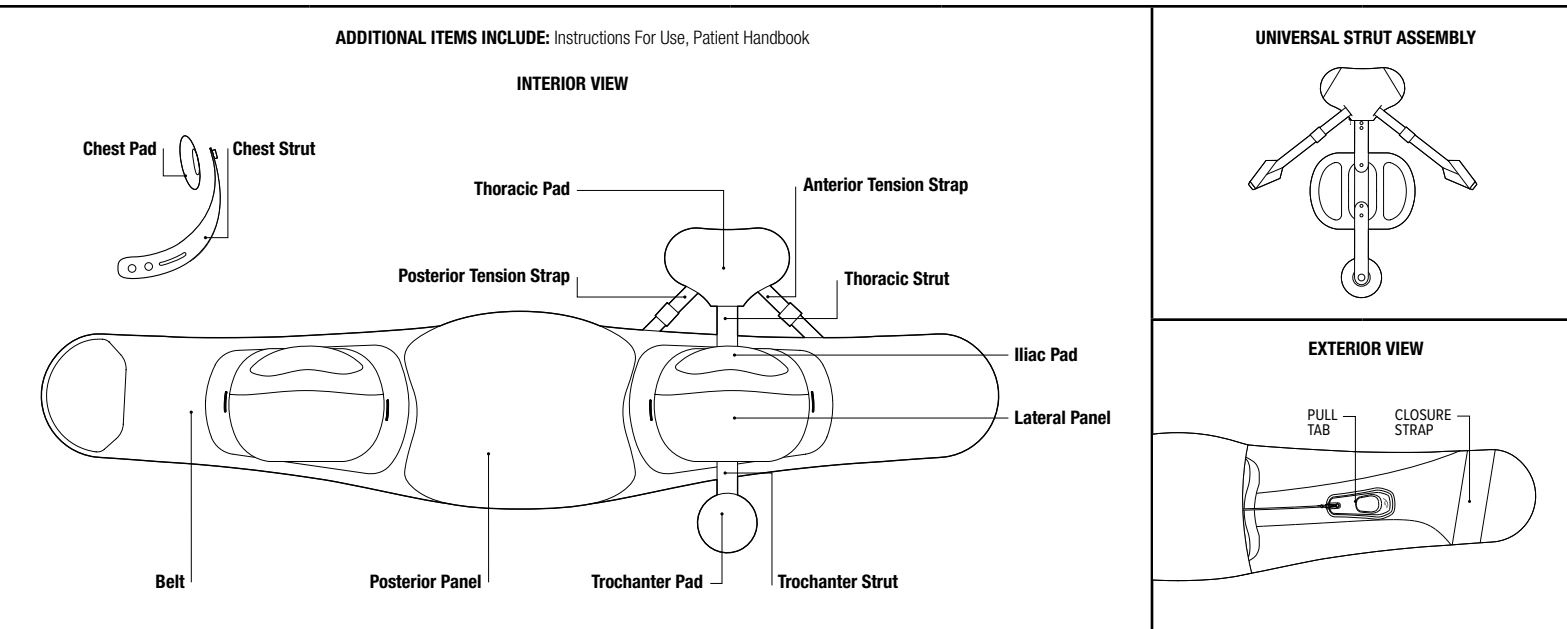

ASPEN MEDICAL PRODUCTS, LLC
6481 OAK CANYON, IRVINE, CA 92618-5202, USA
800-295-2776 · 949-681-0200 · aspenmp.com



UNIVERSAL STRUT ASSEMBLY

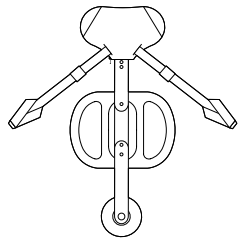

EXTERIOR VIEW

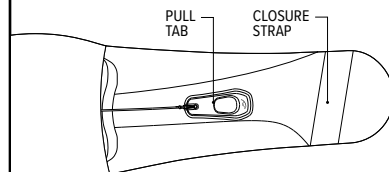

	ENGLISH	ESPAÑOL	DEUTSCH	ITALIANO	FRANÇAIS	中文
1	<p>TOOLS NEEDED</p> <ul style="list-style-type: none"> - Phillips Screwdriver - Chalk/Marking Device - Bending Bars (May be required) <p>The universal strut assembly is designed to be malleable and can be bent by hand or with bending bars.</p>	<p>HERRAMIENTAS NECESARIAS</p> <ul style="list-style-type: none"> - Destornillador Phillips - Tiza/Dispositivo para Marcar - Barras Flexibles (Puede ser necesario)TEI <p>ensamblaje del puntal universal está diseñado para ser maleable y se puede doblar a mano o con barras flexibles.</p>	<p>BENÖTIGTES WERKZEUG</p> <ul style="list-style-type: none"> - Kreuzschlitz-Schraubendreher - Kreide/Stift zum Markieren - Biegeleisten (werden unter Umständen benötigt) <p>Die Universal-Stützkonstruktion ist formbar und kann von Hand oder mit Biegeleisten gebogen werden.</p>	<p>STRUMENTI NECESSARI</p> <ul style="list-style-type: none"> - Cacciavite Phillips - Strumento per la scrittura con gesso/marcatura - Barre flessibili (Potrebbero essere necessarie) <p>I componenti universali del montante sono studiati per essere malleabili e possono essere piegati con le mani o mediante le barre di flessione.</p>	<p>OUTILS NÉCESSAIRES</p> <ul style="list-style-type: none"> - Tournevis Phillips - Craie/marqueurs - Barres de torsion (peuvent être requises) <p>La tige universelle est conçue pour être malléable et peut être courbée à la main ou à l'aide de barres de torsion.</p>	<p>所需工具</p> <ul style="list-style-type: none"> - 十字螺丝刀 - 粉笔/打标设备 - 压弯杆 (可能需要) <p>方向支架组件在设计时考虑了可延展性,也可以用手或用弯曲杆对其进行弯曲。</p>
2	<p>PREPARE THORACIC PAD</p> <p>To adjust thoracic pad height, use a Phillips screwdriver to remove the two screws. You will reinstall screws following adjustment to desired location.</p>	<p>PREPARACIÓN DE LA ALMOHADILLA TORÁCICA</p> <p>Para ajustar la altura de la almohadilla torácica, quite los tornillos utilizando un destornillador Phillips. Deberá volver a colocarlos después de ajustar hasta donde desee.</p>	<p>VORBEREITUNG DES THORAXPOLSTER</p> <p>Um die Höhe des Thoraxpolsters anzupassen, verwenden Sie einen Kreuzschlitz-Schraubendreher und entfernen Sie die beiden Schrauben. Die Schrauben werden nach der Anpassung wieder an der gewünschten Stelle angebracht.</p>	<p>PREPARAZIONE DEL CUSCINETTO TORACICO</p> <p>Per regolare l'altezza del cuscinetto toracico, utilizzare un cacciavite Phillips per rimuovere le due viti. Le viti saranno reinstalate successivamente per la regolazione nella posizione desiderata.</p>	<p>PRÉPARER LE COUSSINET THORACIQUE</p> <p>Pour ajuster la hauteur du coussinet thoracique, utilisez un tournevis Phillips afin d'enlever les deux vis. Vous les réinstallerez après l'ajustement à l'endroit souhaité.</p>	<p>准备胸垫</p> <p>要调整胸垫的高度,使用十字螺丝刀拆相应的两颗螺丝。你重新安装螺丝如下调整到需要的位置。</p>
3	<p>ADJUST THORACIC PAD HEIGHT</p> <p>With the iliac pad in place at patient's midline, and resting on the iliac crest, adjust thoracic pad height. The thoracic pad should be approximately 2 inches beneath the patient's underarm to avoid discomfort when seated. If needed, the thoracic pad can also be angled.</p> <p>NOTE: The universal strut assembly can be fit on the left or right side of the patient.</p>	<p>AJUSTE DE LA ALTURA DE LA ALMOHADILLA TORÁCICA</p> <p>Con la almohadilla iliaca en la línea media del paciente y apoyado sobre la cresta iliaca, ajuste la altura de la almohadilla torácica. La almohadilla torácica debe estar a unas 2 pulgadas debajo de la axila del paciente para evitar molestias cuando esté sentado. Si es necesario, la almohadilla torácica también se puede doblar.</p> <p>NOTA: El ensamblaje del puntal universal se puede colocar del lado izquierdo o derecho del paciente.</p>	<p>ANPASSUNG DER HÖHE DES THORAXPOLSTERS</p> <p>Passen Sie die Höhe des Thoraxpolsters so an, dass das Beckenpolster an der Mittellinie des Patienten und dem Beckenkamm aufliegt. Das Thoraxpolster sollte sich etwa 5 cm unter dem Unterarm des Patienten befinden, um unangenehme Sitzpositionen zu vermeiden. Bei Bedarf kann das Thoraxpolster auch abgewinkelt werden.</p> <p>HINWEIS: Die Universal-Stützkonstruktion kann sowohl auf der rechten als auch der linken Seite des Patienten angebracht werden.</p>	<p>REGOLAZIONE DELL'ALTEZZA DEL CUSCINETTO TORACICO</p> <p>Con il cuscinetto dell'ileo sulla linea mediana del paziente, e poggiato sulla cresta iliaca, regolare l'altezza del cuscinetto toracico. Il cuscinetto toracico si dovrebbe posizionare circa 5 cm al di sotto dell'ascella del paziente per evitare fastidi quando è seduto. Se necessario, il cuscinetto toracico può anche essere angolato.</p> <p>NOTA: I componenti universali del montante si possono adattare sia alla parte destra che a quella sinistra del paziente.</p>	<p>AJUSTER LA HAUTEUR DU COUSSINET THORACIQUE</p> <p>Une fois le coussinet iliaque en place sur la ligne médiane du patient et sur la crête iliaca, ajustez la hauteur du coussinet thoracique. Le coussinet thoracique devrait être placé à environ 2 pouces (5 cm) sous l'avant-bras du patient afin d'éviter la moindre gêne en position assise. Si nécessaire, le coussinet thoracique peut également être orienté.</p> <p>REMARQUE: La tige universelle peut être disposée sur le côté gauche ou droit du patient.</p>	<p>调整胸垫高度</p> <p>髋骨垫放置在患者的体中线并倚靠髂嵴,随后即可调整胸垫的高度。胸垫应该位于患者腋窝下方约2英寸,这样可以避免坐下时发生不适。如果需要的话,也可以倾斜胸垫的角度。 注意: 方向支架组件可以适合于患者的左、右任何一侧。</p>
	Not made with natural rubber latex.	No está hecho con látex de goma natural.	Ohne Naturkautschuklatex.	Non realizzato con lattice di gomma naturale.	Pas fabriqué avec du latex de caoutchouc naturel.	并非采用天然乳胶制造。

	ENGLISH	ESPAÑOL	DEUTSCH	ITALIANO	FRANÇAIS	中文
4	<p>UNLOCK TROCHANTER STRUT</p> <p>Remove and save angle locking screw from trochanter strut, which will allow you to position trochanter pad in desired location.</p>	<p>DESBLOQUEO DEL PUNTAL PARA EL TROCÁNTER</p> <p>Quite y guarde el tornillo de cierre del ángulo del puntal del trocánter, lo que le permitirá colocar la almohadilla del trocánter en la posición deseada.</p>	<p>TROCHANTER-STÜTZE ENTSICHERN</p> <p>Entfernen Sie die Feststellschraube von der Trochanter-Stütze, um das Polster in die richtige Position bringen zu können und bewahren Sie die Schraube auf.</p>	<p>SBLOCCO DEL MONTANTE DEL TROCANTERE</p> <p>Rimuovere e mettere da parte la vite di bloccaggio dell'angolo dal cuscinetto del trocantere, ciò consentirà di collocare il cuscinetto nella posizione desiderata.</p>	<p>DÉVERROUILLER LA TIGE TROCHANTÉRIENNE</p> <p>Retirez et mettez de côté la vis de blocage de l'angle de la tige trochantérienne qui vous permettra de positionner le coussinet trochantérien à l'endroit souhaité.</p>	<p>开启转子支撑件</p> <p>从转子支撑件中移除锁角螺钉并将其保留,随后即可根据需要进行调整转子垫的位置。</p>
5	<p>POSITION TROCHANTER PAD</p> <p>With iliac pad at patient's midline and resting on iliac crest, angle the trochanter strut to achieve a desired pad position and replace the lock screw. The pad should fit flush against the body. If needed, bend or twist trochanter strut to achieve a proper fit.</p>	<p>COLOCACIÓN DE LA ALMOHADILLA PARA EL TROCÁNTER</p> <p>Con la almohadilla iliaca en la línea media del paciente y apoyado sobre la cresta iliaca, coloque en ángulo el puntal del trocánter para lograr una posición deseada de la almohadilla y reemplazar el tornillo de cierre. La almohadilla debe quedar ajustada contra el cuerpo. Si es necesario, doble o gire el puntal del trocánter para lograr un ajuste adecuado.</p>	<p>POSITIONIERUNG DES TROCHANTER-POLSTER</p> <p>Positionieren Sie das Beckenpolster auf der Mittellinie und dem Beckenkamm des Patienten auf und richten Sie die Trochanter-Stütze aus bis die gewünschte Polsterposition erreicht ist. Setzen Sie die Feststellschraube wieder ein. Das Polster sollte bündig auf dem Körper aufliegen. Falls nötig, biegen oder drehen Sie die Trochanter-Stütze damit sie besser sitzt.</p>	<p>POSIZIONAMENTO DEL CUSCINETTO DEL TROCANTERE</p> <p>Con il cuscinetto dell'ileo sulla linea mediana del paziente, e poggiato sulla cresta iliaca, angolare il montante del trocantere per ottenere la posizione del cuscinetto desiderata e riposizionare le vite di bloccaggio. Il cuscinetto dovrebbe adattarsi contro il corpo. Se necessario, piegare o ruotare il montante del trocantere per ottenere il giusto adattamento.</p>	<p>POSITIONNER LE COUSSINET TROCHANTÉRIEN</p> <p>Avec le coussinet iliaque sur la ligne médiane du patient et reposant sur la crête iliaca, orientez la tige trochantérienne afin d'obtenir la position souhaitée du coussinet et remettez la vis de blocage en place. Le coussinet devrait être aligné par rapport au corps. Si nécessaire, pliez ou tordez la tige trochantérienne afin d'obtenir une adaptation adéquate.</p>	<p>转子垫的位置</p> <p>在患者的颈前中线髂嵴位置放置髋骨垫之后,调整转子支撑件的角度以实现所需的衬垫位置并更换锁定螺丝。衬垫应该与患者的身体部位齐平。必要时可适当弯曲或扭曲转子支撑件以达到最好的效果。</p>
6	<p>REMOVE SLACK</p> <p>Before applying brace, position pull tabs close to the posterior panel and fully extend brace.</p>	<p>TENSIÓN</p> <p>Antes de aplicar la faja, posicione las pestañas de ajuste cerca del panel posterior y extienda completamente la faja.</p>	<p>BAND ENTFERNEN</p> <p>Bevor Sie die Stütze anpassen, positionieren Sie die Zugringe nahe der hinteren Platte und breiten Sie die Stütze komplett aus.</p>	<p>RIMUOVERE IL LASCO</p> <p>Prima di applicare il tutore, posizionare le linguette vicino al pannello posteriore ed aprire il tutore completamente.</p>	<p>ENLEVER LES FLOTTEMENTS</p> <p>Avant d'appliquer l'orthèse, placez les tirants contre le panneau postérieur et étendez l'orthèse au maximum.</p>	<p>消除游隙</p> <p>在应用支具之前需将拉片放置在靠近臀部垫板的位置并充分伸展支架</p>
7	<p>STRUT ASSEMBLY PLACEMENT</p> <p>Apply belt to patient. Place the universal strut assembly over the belt with thoracic & trochanter pads in place. With chalk, create 4 marks on upper and lower edges of belt where aluminum struts land.</p>	<p>COLOCACIÓN DEL ENSAMBLAJE DEL PUNTAL</p> <p>Coloque el cinturón al paciente. Coloque el ensamblaje universal del puntal sobre el cinturón con las almohadillas torácica y del trocánter en su lugar. Con tiza, realice 4 marcas en los bordes superior e inferior del cinturón donde se posa el puntal de aluminio.</p>	<p>ANLEGEN DER STÜTZKONSTRUKTION</p> <p>Legen Sie den Gurt um den Patienten. Bringen Sie die Universal-Stützkonstruktion über dem Gurt an und achten Sie dabei darauf, dass sich Thorax- und Trochanter-Polster in den richtigen Positionen befinden. Markieren Sie mit Kreide vier Punkte am oberen und unteren Gurtrand, dort wo die Aluminiumstützen aufliegen.</p>	<p>POSIZIONAMENTO DEI COMPONENTI DEL MONTANTE</p> <p>Far indossare la cintura al paziente. Posizionare i componenti universali del montante sulla cintura con i cuscinetti del trocantere e toracico in posizione. Con il gesso, creare 4 segni sul margine superiore e inferiore della cintura nei punti in cui si appoggia il montante in alluminio.</p>	<p>POSITIONNEMENT DE LA TIGE</p> <p>Appliquez la ceinture sur le patient. Placez la tige universelle sur la ceinture avec les coussinets thoracique et trochantérien en place. Faites 4 marques à l'aide d'une craie sur les bords supérieur et inférieur de la ceinture, là où aboutit la tige d'aluminium.</p>	<p>桁架组件放置</p> <p>使用皮带固定患者。胸部及转子垫就位后于皮带上放置方向支架组件。用粉笔在皮带的上下边缘标记4处铝支柱的位置。</p>
8	<p>ATTACH STRUT ASSEMBLY</p> <p>Transfer the marks to the inside of the belt and use to position the universal strut assembly. Press down to secure.</p>	<p>SUJECIÓN DEL ENSAMBLAJE DEL PUNTAL</p> <p>Transfiera las marcas al interior del cinturón y utilícelas para posicionar el ensamblaje del puntal universal. Presione hacia abajo para asegurarlo.</p>	<p>ANPASSEN DER STÜTZKONSTRUKTION</p> <p>Übertragen Sie die Markierungen auf die Innenseite des Gurts und nutzen Sie diese Hilfspunkte zur Anpassung der Universal-Stützkonstruktion. Drücken Sie zum Sichern nach unten.</p>	<p>COLLEGAMENTO DEI COMPONENTI DEL MONTANTE</p> <p>Trasferire i segni all'interno della cintura e utilizzarli per posizionare i componenti universali del montante. Spingere verso il basso per fissare.</p>	<p>FIXER LA TIGE</p> <p>Transférez les marques sur l'intérieur de la ceinture et utilisez-les pour positionner la tige universelle. Appuyez pour fixer.</p>	<p>装好支架组件</p> <p>将标记翻至皮带的内侧并用标记来定位方向支架组件。按下以固定。</p>

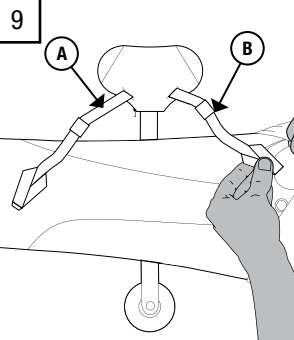
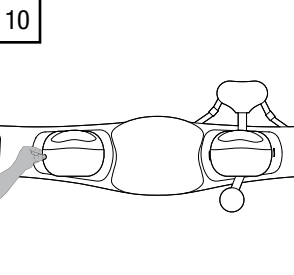
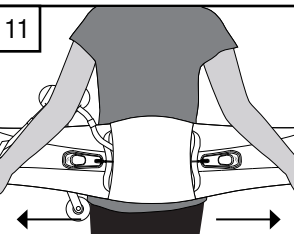
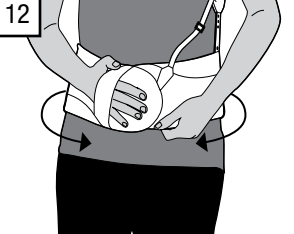
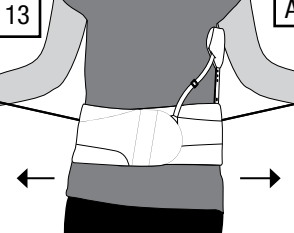
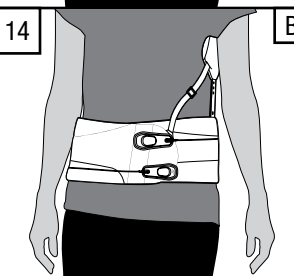
	ENGLISH	ESPAÑOL	DEUTSCH	ITALIANO	FRANÇAIS	中文
9	 <p>ATTACH TENSION STRAPS</p> <p>A. Attach anterior tension strap as shown. B. The posterior tension strap connects to the loop material on the mechanism. Tighten as needed once the brace has been fit to the patient.</p>	<p>SUJECIÓN DE LAS CORREAS DE TENSIÓN</p> <p>A. Sujete la correa de tensión anterior según se indica. B. La correa de tensión posterior se conecta con el material de la argolla en el mecanismo. Apretar según sea necesario una vez que la faja ha sido acomodada en el paciente.</p>	<p>ANBRINGEN DER SPANNGÜRTE</p> <p>A. Bringen Sie die vorderen Spanngurte wie abgebildet an. B. Der hintere Spanngurt ist mit dem Ösenmaterial der Stütze verbunden. Ziehen Sie ihn so fest wie nötig an, sobald die Stütze an den Patient angelegt wurde.</p>	<p>COLLEGAMENTO DELLE CINGHIE DI TENSIONAMENTO</p> <p>A. Applicare la cinghia di tensionamento anteriore come illustrato. B. La cinghia di tensionamento posteriore si collega all'asola sul meccanismo. Stringere a seconda della necessità una volta che il tutore è stato adattato al paziente.</p>	<p>ATTACHER LES SANGLES DE TENSION</p> <p>A. Attachez la sangle de tension antérieure. B. La sangle de tension postérieure se fixe à la boucle du mécanisme. Serrez autant que nécessaire une fois que l'orthèse a été adaptée au patient.</p>	<p>调整胸垫高度</p> <p>A. 安装前部张力带, 具体如图 所示。 B. 后部张力带应连接至相关的 环形材料。 支架放入患者后根据需要进行 拧紧。</p>
10	 <p>PLACE LATERAL PANEL</p> <p>Apply the lateral panel with the iliac pad on the opposite side of the belt, as shown. Press down to secure. Iliac pads can be repositioned on the lateral panels, placed directly on the belt or removed entirely if uncomfortable.</p>	<p>COLOCACIÓN DEL PANEL LATERAL</p> <p>Aplicar el panel lateral con la almohadilla iliaca en el lado opuesto del cinturón, como se indica. Presione hacia abajo para asegurarlo. Las almohadillas iliacas pueden volver a colocarse en los paneles laterales, directamente sobre el cinturón o eliminarse por completo si incomodan.</p>	<p>ANBRINGEN DER SEITENPLATTE</p> <p>Bringen Sie die Seitenplatte am Beckenpolster auf der dem Gurt gegenüberliegenden Seite an (wie abgebildet). Drücken Sie zum Sichern nach unten. Beckenpolster können an den Seitenplatten neu positioniert werden, direkt am Gurt angebracht oder gänzlich entfernt werden, falls sie stören sollten.</p>	<p>POSIZIONAMENTO DEL PANNELLO LATERALE</p> <p>Applicare il pannello laterale con il cuscinetto dell'ileo sulla parte opposta della cintura, come mostrato. Premere verso il basso per fissare. I cuscinetti dell'ileo possono essere riposizionati sui pannelli laterali, posizionati direttamente sulla cintura o rimossi interamente se scomodi.</p>	<p>PLACER LE PANNEAU LATÉRAL</p> <p>Appliquez le panneau latéral avec le coussinet iliaque du côté opposé de la ceinture, tel qu'indiqué. Appuyez pour fixer. Les coussinets iliaques peuvent être repositionnés sur les panneaux latéraux, placés directement sur la ceinture ou enlevés entièrement en cas de gêne.</p>	<p>调整胸垫高度</p> <p>在皮带的相对侧胸骨垫的位置 放置横向版, 具体如图所 示。按下进行固定。 如患者觉得不适, 可以 在侧板上重新安装胸垫, 将其直接放置在皮带上或 完全移除。</p>
11	 <p>APPLY THE BRACE</p> <p>A. Instruct patient to fully extend the brace. B. Instruct patient to inhale deeply and wrap the belt around as tight as possible placing the right end of the belt over the left end. Press down firmly to secure. NOTE: If needed, angle the ends of the belt up or down in order to achieve a snug fit at both the top and the bottom.</p>	<p>COLOCACIÓN DE LA FAJA</p> <p>A. Indique al paciente que extienda completamente la faja. B. Indique al paciente que inhale profundamente y envuelva el cinturón a su alrededor lo más ajustado posible, colocando el extremo derecho del cinturón sobre el extremo izquierdo. Presione hacia abajo para asegurarlo. NOTA: Si es necesario, doble los extremos del cinturón hacia arriba o hacia abajo a fin de obtener un ajuste perfecto tanto en la parte superior como en la parte inferior.</p>	<p>ANBRINGEN DER STÜTZE</p> <p>A. Bitten Sie den Patienten, die Stütze ganz auszubreiten. B. Bitten Sie nun den Patienten tief einzuatmen und wickeln Sie den Gurt so fest wie möglich um die Taille des Patienten wobei das rechte Ende des Gurts über das linke Ende gelegt wird. Drücken Sie zum Sichern fest nach unten. HINWEIS: Winkeln Sie bei Bedarf die Enden des Gurts nach oben oder unten an, um so ein enges Anliegen am Körper zu erzielen.</p>	<p>APPLICAZIONE DEL TUTORE</p> <p>A. Indicare al paziente che il tutore va aperto completamente. B. Spiegare al paziente che deve inspirare profondamente e avvolgere la cintura il più stretto possibile posizionando l'estremità destra della cintura sopra l'estremità sinistra. Premere saldamente verso il basso per fissare. NOTA: Se necessario, angolare le estremità della cintura verso l'alto o verso il basso per una perfetta aderenza sia in cima che in fondo.</p>	<p>APPLIQUER L'ORTHÈSE</p> <p>A. Demandez au patient d'étendre entièrement l'orthèse. B. Demandez au patient d'inspirer profondément et enroulez aussi fermement que possible la ceinture autour de lui en plaçant l'extrémité droite de la ceinture par-dessus l'extrémité gauche. Appuyez fermement pour fixer. REMARQUE: Si nécessaire, orientez les extrémités de la ceinture vers le haut ou vers le bas afin de bien l'ajuster.</p>	<p>调整胸垫高度</p> <p>A. 指导患者将支架完全 伸展。 B. 指导病人深呼吸, 将皮带 右侧翻至左侧重叠并尽 量拉紧缠绕。用力按下 以固定。 注意: 如果需要的话, 可以 向上或向下调整皮带的 角度以实现顶部和底部的 平滑配合。</p>
12	 <p>COMPRESS BELT</p> <p>A. Instruct patient to slip their thumbs through the holes in the pull tabs and pull away from their body. The right pull tab controls the upper compression and the left pull tab controls lower compression. Adjust compression as needed. B. Secure the pull tabs to the loop in the front area of the belt. NOTE: Instruct patient to apply brace in the same position each time.</p>	<p>COMPRESIÓN DEL CINTURÓN</p> <p>A. Indique al paciente que deslice sus pulgares a través de los orificios de las pestañas de ajuste y tire alejándolos de su cuerpo. La pestaña de ajuste derecha controla la compresión superior y la pestaña de ajuste izquierda controla la compresión inferior. Ajuste la compresión según lo necesite. B. Asegure las pestañas de ajuste a la argolla que se encuentra en el área frontal del cinturón. NOTA: Instruya al paciente para que se coloque la faja en la misma posición cada vez.</p>	<p>FESTZURREN DES GURTS</p> <p>A. Bitten Sie den Patienten, seine Daumen durch die Löcher in den Zugringen zu stecken und weg vom Körper zu ziehen. Der rechte Zugring reguliert die obere, der linke Zugring die untere Kompression. Stellen Sie Kompressionen nach Bedarf ein. B. Sichern Sie die Zugringe an der Öse in vorderen Bereich des Gurtes. HINWEIS: Weisen Sie den Patienten an, die Stütze jedes mal in der gleichen Position anzubringen.</p>	<p>COMPRESIONE DELLA CINTURA</p> <p>A. Indicare al paziente che deve far scivolare i pollici attraverso i fori delle linguette e tirare lontano dal proprio corpo. La linguetta destra controlla la compressione superiore e la linguetta sinistra controlla la pressione inferiore. Regolare la compressione in base alla necessità. B. Fissare le alette all'asola nella parte anteriore della cintura. NOTA: Indicare al paziente che deve applicare il tutore sempre nella stessa posizione.</p>	<p>COMPRESSER LA CEINTURE</p> <p>A. Demandez au patient de glisser ses pouces dans les trous situés sur les tirettes et de tirer vers l'extérieur. La tirette de droite contrôle la compression supérieure et la tirette de gauche contrôle la compression inférieure. Ajustez la compression selon les besoins. B. Fixez les tirettes à la boucle située sur la partie frontale de la ceinture. REMARQUE: Demandez au patient de toujours appliquer l'orthèse dans la même position.</p>	<p>调整胸垫高度</p> <p>A. 指导患者将其大拇指穿过 拉片上的孔位并拉扯使其 离开自己的身体。 右侧拉环控制着上部的压 缩, 左侧拉环控制着较低 位置的压缩。根据需要调 整压缩量。 B. 固定皮带前部区域的 拉环。 注意: 固定拉片中的拉环, 告诉患者每次应用时应支 撑在相同的位置。</p>
13	 <p>COMPRESS BELT</p> <p>A. Instruct patient to slip their thumbs through the holes in the pull tabs and pull away from their body. The right pull tab controls the upper compression and the left pull tab controls lower compression. Adjust compression as needed. B. Secure the pull tabs to the loop in the front area of the belt. NOTE: Instruct patient to apply brace in the same position each time.</p>	<p>COMPRESIÓN DEL CINTURÓN</p> <p>A. Indique al paciente que deslice sus pulgares a través de los orificios de las pestañas de ajuste y tire alejándolos de su cuerpo. La pestaña de ajuste derecha controla la compresión superior y la pestaña de ajuste izquierda controla la compresión inferior. Ajuste la compresión según lo necesite. B. Asegure las pestañas de ajuste a la argolla que se encuentra en el área frontal del cinturón. NOTA: Instruya al paciente para que se coloque la faja en la misma posición cada vez.</p>	<p>FESTZURREN DES GURTS</p> <p>A. Bitten Sie den Patienten, seine Daumen durch die Löcher in den Zugringen zu stecken und weg vom Körper zu ziehen. Der rechte Zugring reguliert die obere, der linke Zugring die untere Kompression. Stellen Sie Kompressionen nach Bedarf ein. B. Sichern Sie die Zugringe an der Öse in vorderen Bereich des Gurtes. HINWEIS: Weisen Sie den Patienten an, die Stütze jedes mal in der gleichen Position anzubringen.</p>	<p>COMPRESIONE DELLA CINTURA</p> <p>A. Indicare al paziente che deve far scivolare i pollici attraverso i fori delle linguette e tirare lontano dal proprio corpo. La linguetta destra controlla la compressione superiore e la linguetta sinistra controlla la pressione inferiore. Regolare la compressione in base alla necessità. B. Fissare le alette all'asola nella parte anteriore della cintura. NOTA: Indicare al paziente che deve applicare il tutore sempre nella stessa posizione.</p>	<p>COMPRESSER LA CEINTURE</p> <p>A. Demandez au patient de glisser ses pouces dans les trous situés sur les tirettes et de tirer vers l'extérieur. La tirette de droite contrôle la compression supérieure et la tirette de gauche contrôle la compression inférieure. Ajustez la compression selon les besoins. B. Fixez les tirettes à la boucle située sur la partie frontale de la ceinture. REMARQUE: Demandez au patient de toujours appliquer l'orthèse dans la même position.</p>	<p>调整胸垫高度</p> <p>A. 指导患者将其大拇指穿过 拉片上的孔位并拉扯使其 离开自己的身体。 右侧拉环控制着上部的压 缩, 左侧拉环控制着较低 位置的压缩。根据需要调 整压缩量。 B. 固定皮带前部区域的 拉环。 注意: 固定拉片中的拉环, 告诉患者每次应用时应支 撑在相同的位置。</p>
14	 <p>POSITION CHEST PAD</p> <p>Reapply brace. The chest pad should land approximately 1 inch below the clavicle. If needed, the strut can be easily bent to achieve a proper fit.</p>	<p>COLOCACIÓN DE LA ALMOHADILLA PARA EL PECHO</p> <p>Vuelva a colocar la faja. La almohadilla del pecho debe posarse a aproximadamente 1 pulgada por debajo de la clavícula. Si es necesario, el puntal se puede doblar fácilmente para lograr un ajuste adecuado.</p>	<p>POSITIONIERUNG DES BRUSTPOLSTERS</p> <p>Legen Sie die Stütze erneut an. Das Brustpolster sollte ungefähr 2,5 cm unter dem Schlüsselbein aufliegen. Bei Bedarf kann die Stütze einfach gebogen werden, damit sie richtig sitzt.</p>	<p>POSIZIONAMENTO DEL CUSCINETTO PETTORALE</p> <p>Riapplicare il tutore. Il cuscinetto pettorale dovrebbe cadere all'incirca 2,5 cm al di sotto della clavicola. Se necessario, il montante può essere facilmente piegato per ottenere un'aderenza adeguata.</p>	<p>POSITIONNER LE COUSSINET PECTORAL</p> <p>Remettez l'orthèse en place. Le coussinet pectoral devrait reposer à environ 1 pouce (2,5 cm) en-dessous de la clavicle. Si nécessaire, la tige peut facilement être pliée afin d'obtenir la position appropriée.</p>	<p>调整胸垫位置</p> <p>重新放置支架。胸垫的位置 应在锁骨下方1英寸。如果需 要的话, 可以很容易地弯曲 支柱使之更为合适。</p>
	SIZING	SMALL	MEDIUM	LARGE	EXTRA LARGE	
	CIRCUMFERENCE	24 – 30 in 61 – 76 cm	29 – 35 in 74 – 89 cm	34 – 40 in 86 – 102 cm	39 – 45 in 99 – 114 cm	

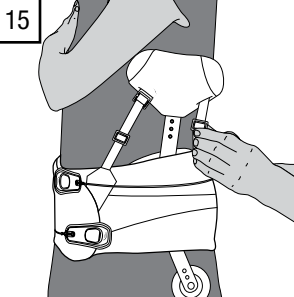
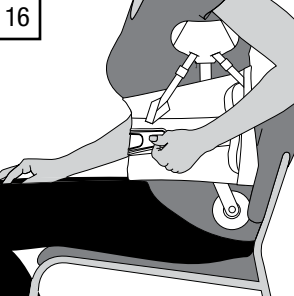
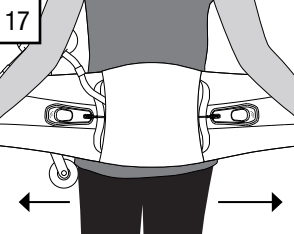
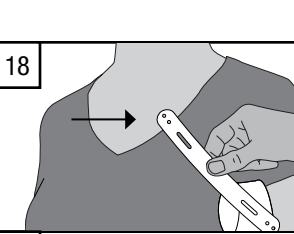
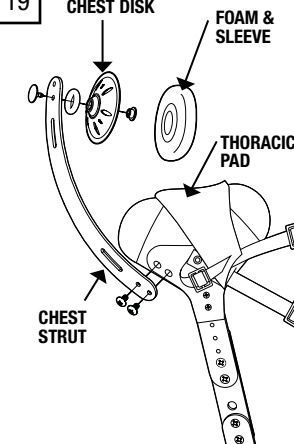
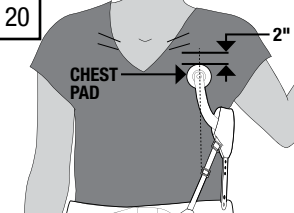
	ENGLISH	ESPAÑOL	DEUTSCH	ITALIANO	FRANÇAIS	中文
15	 <p>TIGHTEN AND ADJUST</p> <p>Reposition or tighten anterior & posterior tension straps as needed to apply desired force. NOTE: Thoracic & trochanter pads must be flush to the patient in order to apply appropriate force. Adjust tension straps or bend struts as needed.</p>	<p>APRIETE Y AJUSTE</p> <p>Vuelva a colocar y tire de las correas de tensión anterior y posterior lo necesario para ejercer la fuerza que desee. NOTA: Las almohadillas torácica y del trocánter deben estar alineadas contra el paciente con el fin de aplicar la fuerza apropiada. Ajuste las correas de tensión o doble los puntales según sea necesario.</p>	<p>FESTZIEHEN UND ANPASSEN</p> <p>Positionieren Sie die vorderen oder hinteren Spanngurte nach Bedarf neu oder ändern Sie die Festigkeit, um so die gewünschte Kraftwirkung zu erzeugen. HINWEIS: Thorax- und Trochanter-Polster müssen bündig am Patienten anliegen, um so den ausreichenden Druck zu gewährleisten. Passen Sie die Spanngurte an und biegen Sie die Stützen nach Bedarf.</p>	<p>STRINGERE E REGOLARE</p> <p>Riposizionare o tendere le cinghie di tensionamento anteriori e posteriori secondo quanto necessario per applicare la forza desiderata. NOTA: I cuscinetti toracici e del trocanter devono aderire al paziente in modo da applicare la forza appropriata. Regolare la tensione o piegare i montanti a seconda della necessità.</p>	<p>SERRER ET AJUSTER</p> <p>Repositionnez et serrez les sangles de tension antérieure et postérieure selon les besoins pour appliquer la force désirée. REMARQUE: Les coussinets thoracique et trochantérien doivent être alignés avec le patient afin d'appliquer la force adéquate. Ajustez les sangles de tension ou pliez les tiges selon les besoins.</p>	<p>调整胸垫高度</p> <p>根据需要用相应的力量重 新定位或拉紧前部和后部 的张力带。 注意: 胸部及转子垫必须与 患者身体平齐才能有适当的 力量。根据需要用调整皮 带张力或弯曲支柱。</p>
16	 <p>CONFIRM COMFORT</p> <p>Confirm brace is comfortable while seated. Check that the trochanter pad is not too low and that the thoracic pad is not uncomfortably high.</p>	<p>CORROBORACIÓN DE VLA COMODIDAD</p> <p>Corrobore que la faja le resulte cómoda mientras está sentado. Compruebe que la almohadilla del trocánter no esté demasiado baja y que la almohadilla torácica no esté incómodamente alta.</p>	<p>SICHERSTELLUNG DES KOMFORTS</p> <p>Stellen Sie sicher, dass die Stütze auch im Sitzen bequem ist. Überprüfen Sie, ob das Trochanter-Polster nicht zu niedrig sitzt und das Thorax-Polster nicht unbequem hoch ist.</p>	<p>VERIFICA DEL COMFORT</p> <p>Verificare che il tutore sia comodo quando siete seduti. Verificare che il cuscinetto del trocánter non sia troppo basso e che il cuscinetto toracico non sia scomodamente alto.</p>	<p>VÉRIFIER LE CONFORT</p> <p>Repositionnez et serrez les sangles de tension antérieure et postérieure selon les besoins pour appliquer la force désirée.</p>	<p>确认舒适度</p> <p>根据需要用相应的力量重 新定位或拉紧前部和后部 的张力带。</p>
17	 <p>REMOVING BRACE</p> <p>To remove the brace, instruct patient to peel up the pull tabs placing them as close to the back panel as possible. Fully extend the brace so it is ready to go when reapplied.</p>	<p>RETIRO DE LA FAJA</p> <p>Para quitar la faja, instruya al paciente para que desprenda las pestañas de ajuste situándolas lo más cerca posible del panel posterior. Extienda completamente la faja para que quede lista para usar cuando desee colocarla nuevamente.</p>	<p>ENTFERNEN DER STÜTZE ENTFERNEN</p> <p>Um die Stütze zu entfernen, bitten Sie den Patienten, die Zugringe so nah wie möglich an die hintere Platte nach oben zu ziehen. Breiten Sie die Stütze komplett aus, so dass sie für das nächste Anlegen bereit ist.</p>	<p>RIMOZIONE DEL TUTORE</p> <p>Per rimuovere il tutore insegnare al paziente a staccare verso l'alto le alette posizionandole più vicino possibile al pannello posteriore. Aprire completamente il tutore in modo che sia pronto all'uso successivo.</p>	<p>ENLEVER L'ORTHÈSE</p> <p>Pour enlever l'orthèse, demandez au patient de tirer sur les tirettes en les plaçant aussi proches que possible du panneau arrière. Étendez complètement l'orthèse afin qu'elle soit prête à l'emploi lors de l'application suivante.</p>	<p>拆除支架</p> <p>要拆除支架, 指导患者向上 剥离拉片并将其置于尽可 能靠近背面板的位置。充分 伸展支架以便重新应用时 使其就位。</p>
18	 <p>IDENTIFY CORRECT SIDE</p> <p>If chest pad is required, determine which end of the chest strut the chest pad will attach to.</p>	<p>IDENTIFICACIÓN DEL LADO CORRECTO</p> <p>Si se requiere una almohadilla en el pecho, determine a qué extremo del puntal del pecho sejará la almohadilla del pecho.</p>	<p>IDENTIFIZIERUNG DER RICHTIGEN SEITE</p> <p>Falls ein Brustpolster benötigt wird, stellen Sie fest, an welches Ende der Bruststütze das Brustpolster angebracht werden soll.</p>	<p>IDENTIFICAZIONE DEL LATO CORRETTO</p> <p>Se è richiesto un cuscinetto pettorale, determinare a quale estremità del montante toracico il cuscinetto pettorale dovrà attaccarsi.</p>	<p>IDENTIFIER LE CÔTÉ APPROPRIÉ</p> <p>Si un coussinet pectoral est requis, déterminez à quelle extrémité de la tige pectorale le coussinet pectoral sera attaché</p>	<p>确认正确的放置方向</p> <p>如果必须使用胸垫, 先确 认应将胸垫放置在支架的 哪一端。</p>
19	 <p>INSTALL CHEST PAD</p> <p>Use male and female rivets to assemble the chest disk to the chest strut. Then add the foam and sleeve. Unzip the thoracic pad sleeve to expose the two points where the chest strut will attach. Use the two screws provided to attach the chest strut. Once in place, zip the thoracic sleeve closed.</p>	<p>IDENTIFICACIÓN DEL LADO CORRECTO</p> <p>Utilice remaches hembras y machos para ensamblar el disco de pecho al puntal del pecho. Luego agregue la espuma y la funda. Abra la funda de la almohadilla torácica para exponer los dos puntos en los que se adjuntará el puntal del pecho. Utilice los dos tornillos suministrados para fijar el puntal del pecho. Una vez ubicado, cierre la funda torácica.</p>	<p>IDENTIFIZIERUNG DER RICHTIGEN SEITE</p> <p>Verwenden Sie die Nieten und Buchsen, um die Brustscheibe an der Bruststütze zu befestigen. Fügen Sie dann das Schaumstoffpolster und den Polsterschutz hinzu. Öffnen Sie den Polsterschutz des Thorax-Polsters, um die beiden Punkte, an dem die Bruststütze angebracht wird, freizulegen. Verwenden Sie die beiden im Lieferumfang beinhaltenen Schrauben zur Befestigung an der Bruststütze. Schließen Sie den Polsterschutz nach erfolgter Montage des Thorax-Polsters wieder.</p>	<p>POSIZIONAMENTO DEL CUSCINETTO PETTORALE</p> <p>Utilizzare rivetti maschio e femmina per assemblare il disco pettorale al montante toracico. Quindi aggiungere la schiuma e il manico. Decomprimere il manico del cuscinetto toracico per esporre i due punti in cui si attaccherà il montante toracico. Utilizzerà le due viti fornite per attaccare il montante toracico. Una volta in posizione, comprimere il manico del cuscinetto toracico chiuso.</p>	<p>INSTALLER LE COUSSINET PECTORAL</p> <p>Utilisez des rivets mâle et femelle afin d'assembler le disque pectoral à la tige pectorale. Ajoutez ensuite la mousse et la pochette. Ouvrez la fermeture à glissière de la pochette du coussinet afin d'exposer les deux points sur lesquels sera attaché la tige pectorale. Utilisez les deux vis fournies pour attacher la tige pectorale. Une fois en place, fermez la fermeture à glissière de la pochette.</p>	<p>安装胸垫</p> <p>使用公铆钉和母铆钉 在胸部支柱上安装胸 垫。随后再添加泡沫和套筒。 加开胸垫套, 露出随后安装 胸部支柱的两个点位。使用 所附的两颗螺丝安装胸部 套筒。</p>
20	 <p>POSITION CHEST PAD</p> <p>Reapply brace. The chest pad should land approximately 1 inch below the clavicle. If needed, the strut can be easily bent to achieve a proper fit.</p>	<p>COLOCACIÓN DE LA ALMOHADILLA PARA EL PECHO</p> <p>Vuelva a colocar la faja. La almohadilla del pecho debe posarse a aproximadamente 1 pulgada por debajo de la clavícula. Si es necesario, el puntal se puede doblar fácilmente para lograr un ajuste adecuado.</p>	<p>POSITIONIERUNG DES BRUSTPOLSTERS</p> <p>Legen Sie die Stütze erneut an. Das Brustpolster sollte ungefähr 2,5 cm unter dem Schlüsselbein aufliegen. Bei Bedarf kann die Stütze einfach gebogen werden, damit sie richtig sitzt.</p>	<p>POSIZIONAMENTO DEL CUSCINETTO PETTORALE</p> <p>Riapplicare il tutore. Il cuscinetto pettorale dovrebbe cadere all'incirca 2,5 cm al di sotto della clavicola. Se necessario, il montante può essere facilmente piegato per ottenere un'aderenza adeguata.</p>	<p>POSITIONNER LE COUSSINET PECTORAL</p> <p>Remettez l'orthèse en place. Le coussinet pectoral devrait reposer à environ 1 pouce (2,5 cm) en-dessous de la clavicle. Si nécessaire, la tige peut facilement être pliée afin d'obtenir la position appropriée.</p>	<p>调整胸垫位置</p> <p>重新放置支架。胸垫的位置 应在锁骨下方1英寸。如果需 要的话, 可以很容易地弯曲 支柱使之更为合适。</p>

LIMITED WARRANTY
Aspen Medical Products, LLC Irvine, CA 92618, warrants to the user who originally purchases this product that it is free from defects in material and workmanship. The sole obligation of Aspen Medical Products, LLC in the event of breach of warranty shall be to repair or replace the defective product or part(s). Aspen Medical Products, LLC shall have no obligation under this limited warranty in the event:
(a) The product was not purchased from Aspen Medical Products, LLC or through its authorized channels of distribution;
(b) The product is altered;
(c) Any parts not supplied by Aspen Medical Products, LLC are inserted into the product; or
(d) The product is not used in accordance with the Aspen Medical Products, LLC Instructions for Use.

THE FOREGOING IS THE SOLE AND EXCLUSIVE REMEDY FOR FAILURE IN SERVICE OF, OR DEFECT IN, THE PRODUCT. ASPEN MEDICAL PRODUCTS, LLC SHALL NOT BE LIABLE UNDER THIS OR ANY IMPLIED WARRANTY FOR ANY DIRECT, SPECIAL, INCIDENTAL, OR CONSEQUENTIAL DAMAGES. THIS WARRANTY IS IN LIEU OF ALL OTHER WARRANTIES, EXPRESSED OR IMPLIED, INCLUDING THE WARRANTY OF MERCHANTABILITY OR FITNESS FOR A PARTICULAR PURPOSE OR USE, AND ALL OBLIGATIONS OR LIABILITIES ON THE PART OF ASPEN MEDICAL PRODUCTS, LLC FOR DAMAGES ARISING OUT OF OR IN CONNECTION WITH THE USE OF THE PRODUCTS, WHICH ARE HEREBY DISCLAIMED AND EXCLUDED BY ASPEN MEDICAL PRODUCTS, LLC. This warranty gives you specific legal rights and you may have other rights which vary from state to state. Warning: To ensure proper use, please review all material. A listing of authorized distributors in your area is available upon request.

PRECAUTIONS
READ INSTRUCTIONS BEFORE USE.
Proper training in the use of this device should take place before it is applied. These directions are guidelines only and are not offered as medical recommendations. If you suffer from a serious medical condition, we strongly suggest that you consult with a licensed health care professional before using this product. Proper fitting is required for this product to be effective. Under some circumstances, this product may be prescribed by a physician. Please see the limited warranty for further information.



THIS PRODUCT MAY BE SUBSTANTIALLY MODIFIED BY AN INDIVIDUAL WITH EXPERTISE
For more information, please visit
www.aspenmp.com/education/product-modifications

