



TEXACO

# DELO<sup>®</sup> DURABILITY VOOR LANDBOUW



**Delo<sup>®</sup>**  
Let's go further.®



## WELKOM BIJ DE DELO<sup>®</sup>-PRODUCTEN VAN TEXACO<sup>®</sup>

Wij willen graag dat uw materieel het hele jaar door operationeel blijft. Dat is nu eenmaal ons werk. En zo haalt u het meeste uit uw investeringen. Bij Chevron begrijpen we hoe belangrijk het is voor uw landbouwbedrijf om operationeel en winstgevend te blijven.

Daarom stellen wij in deze brochure de Delo-productlijn aan u voor, met smeermiddelen die uw landbouwmachines beschermen.

Wij leggen uit hoe het kan dat Delo met ISOSYN<sup>®</sup> Technology de eersteklas bescherming biedt die u nodig heeft voor een maximale productiviteit en minimale bedrijfskosten.

Verder leest u wat de testresultaten zijn van Delo 400 vergeleken met producten van concurrenten en welke meerwaarde Delo heeft voor de uiteenlopende toepassingen van onze klanten.

Deze brochure is bedoeld als kennismaking. Wij horen graag van u wat de specifieke behoeften zijn voor uw landbouwmachines en welke rol ons assortiment Texaco-producten kan spelen om uw bedrijf vooruit te helpen.

## DELO<sup>®</sup>: ALTIJD DE EERSTE



**1936**

Eerste samengestelde dieselmotorolie op de markt die "sneldraaiende" dieselmotoren mogelijk maakt



**1953**

Succesvolle ontwikkeling van de eerste multigrade motorolie ter wereld



**1989**

Eerste olie waarmee een machinemotor (van een Caterpillar 3406B) de miljoen mijl haalt, zonder revisie



**1998**

Eerste heavy duty dieselmotorolie die voldoet aan de API CH-4, Cummins CES 20076 en Mack EO-M Plus specificaties voor langere verversingsintervallen



**2013**

Chevron wint de SAE-onderzoek-award voor het verlengen van de onderhoudsintervallen van roetfilters dankzij fosforvrije motorolie met ultralaag asgehalte



**2014**

Eerste olie op de markt voor lage emissies (API CJ-4), voor motoren die op diesel lopen met een zwavelgehalte tot 5.000 ppm



### Delo-productfamilie.

Wij helpen u om ieder uur een optimale prestatie te behalen. Dat doen we door samen met u te bekijken of we langere verversingstermijnen kunnen behalen, hoe de levensduur van de motor verbeterd kan worden en of we operationele kosten kunnen verminderen.



# LET'S GO FURTHER MET TEXACO® DELO®

Wanneer uw zwaarbelaste landbouwtractoren en andere machines betrouwbaar presteren, kunt u een hoge productiviteit realiseren. Bij Chevron streven wij naar optimale prestaties van dieselmotoren zodat u de bedrijfskosten kunt terugdringen en uw machines langer operationeel blijven.

Als uw smeermiddelpartner streven wij naar een betrouwbare werking van uw hele machinepark. Dit geldt voor dieselmotoren, hydraulische systemen in tractoren, transmissies, differentiëlen en wiellagers. Zo kunt u de bedrijfskosten beperken en uw prestaties maximaliseren.

Wij kennen de uitdagingen waaraan tractoren en landbouwmachines vandaag de dag blootstaan:

- Nieuwe motortechnologie
- Brandstoftype en kwaliteit
- Langere verversingsintervallen voor olie en koelvloeistoffen
- Meerdere smeervereisten voor kritieke onderdelen
- Consolidatie van smeermiddelen
- Energiebesparing
- Emissienormen.

Om deze uitdagingen te trotseren en de levensduur van uw belangrijkste machines en voertuigen te maximaliseren, kunt u vertrouwen op onze ervaring in de branche, de toonaangevende positie van Chevron op het gebied van technologie en de premium kwaliteit van Delo producten.



## Alles draait om betrouwbaarheid en duurzaamheid

De smeermiddelen van Chevron staan bovenal voor betrouwbaarheid. Voor een goede smering van de binnenkant van uw zwaarbelaste dieselmotoren is meer nodig dan een beschermende laag. De heavy duty motoroliën van Delo verwijderen roet en gaan slijtage en vuilvorming tegen, zodat uw motoren langer meegaan en brandstof- en olieverbruik worden beperkt.

Daarnaast hebben diverse tests op de proefbank aangetoond dat de Delo-producten garant staan voor integriteit en prestaties. De toonaangevende smeermiddelen van Delo hebben al vele dieselmotoren en belangrijke machineonderdelen ontelbare uren lang beschermd. U kunt er dus van op aan dat uw landbouwmachines operationeel blijven.



Delo® met ISOSYN® Technology zorgt voor de prestaties, de bescherming en de betrouwbaarheid die u nodig heeft voor uw bedrijf.

### Wat is ISOSYN?

Chevron gebruikt ISOSYN Technology voor de samenstelling van haar hoogwaardige Delo-producten. Het is de combinatie van premium basisoliën, hoogwaardige additieven en de expertise van Chevron die voor de nodige bescherming van de onderdelen van dieselmotoren zorgt. En dat betaalt zich uit.

Delo met ISOSYN Technology zorgt voor de prestaties, de bescherming en de betrouwbaarheid die u nodig heeft voor uw bedrijf.

- Langere onderhoudsintervallen
- Langere levensduur van motoren
- Lagere bedrijfskosten.



=

Premium basisoliën

+

Hoogwaardige additieven

+

Expertise van Chevron op het gebied van samenstellingen

### Gerichte bescherming van onderdelen

Delo met ISOSYN Technology beschermt kritieke motoronderdelen en zorgt voor een langere levensduur van motoren en machines.





# HEAVY DUTY MOTOROLIËN VOOR EERSTELAS BESCHERMING



Om uw bedrijf vooruit te helpen en uw materieel operationeel te houden, bieden wij smeermiddelen met bewezen prestaties die zijn toegesneden op uw behoeften.

Delo®-oliën zijn samengesteld om de onderdelen van dieselmotoren van landbouwmachines te beschermen en zijn geschikt voor uiteenlopende toepassingen. Delo helpt klanten al tientallen jaren om de efficiency van hun bedrijf en de prestaties van vitale motoronderdelen te verbeteren.

<b>Delo 400 XSP-FA SAE 5W-30</b> <span style="float: right;"><b>NIEUW</b></span>	
<b>Low SAPS FA-4, SN motorolie voor nieuwere motoren met lange verversingsintervallen en brandstofbesparende eigenschappen</b>	
<ul style="list-style-type: none"> <li>Verbeterd de brandstofbesparing met wel 1,3%</li> <li>Goede reinigende prestaties</li> <li>Verbeterd de bescherming van cilinders, zuigers en de kleppentrein tegen slijtage</li> </ul>	<ul style="list-style-type: none"> <li>Draagt bij aan een maximale voertuiglevensduur</li> <li>Zorgt voor een langere levensduur van emissiecontrolesystemen</li> <li>Vloeibaar en verpompaar bij lage temperaturen</li> </ul>
<b>Delo 400 XLE SAE 10W-30</b>	
<b>Low SAPS CK-4, E6/E9-motorolie voor lange verversingsintervallen en brandstofbesparende eigenschappen</b>	
<ul style="list-style-type: none"> <li>Hoogwaardige bescherming tegen oxidatie</li> <li>Verbeterd de bescherming tegen slijtage en corrosie</li> <li>Verbeterd de brandstofbesparing</li> </ul>	<ul style="list-style-type: none"> <li>Compatibel met oudere specificaties</li> <li>Samengesteld voor een optimale levensduur van het roetfilter</li> <li>Biedt bescherming bij lage temperaturen</li> </ul>
<b>Delo 400 MGX SAE 15W-40</b>	
<b>Low SAPS CJ-4, E9/E7-motorolie met een uitstekend TBN-behoud, voor regio's waar brandstof met een hoog en laag zwavelgehalte wordt gebruikt</b>	
<ul style="list-style-type: none"> <li>Geschikt voor diverse toepassingen zodat verkeerd productgebruik wordt voorkomen</li> <li>Beperkt grote olievoorraden en kosten</li> <li>Gaat roetvorming en slijtage van het klepmechanisme tegen</li> </ul>	<ul style="list-style-type: none"> <li>Voor optimale service en minimaal onderhoud</li> <li>Verbeterd de levensduur van het roetfilter</li> </ul>
<b>Delo 400 XLE HD SAE 10W-40</b>	
<b>Low SAPS CJ-4, E6/E9-motorolie voor lange verversingsintervallen</b>	
<ul style="list-style-type: none"> <li>Geschikt voor uiteenlopende OEM-toepassingen, zodat de voorraad kan worden beperkt</li> <li>Houd zuigerveren, zuigerkammen en kleppen schoon</li> <li>Motorbescherming volgens de nieuwste technologieën</li> </ul>	<ul style="list-style-type: none"> <li>Samengesteld om onderhoud van emissiecontrolesystemen te beperken</li> <li>Langere olieerversingsintervallen</li> <li>Voor een betere bescherming tegen slijtage bij koude start</li> </ul>

<b>Delo 400 LE Synthetic SAE 5W-40</b> <span style="float: right;"><b>NIEUW</b></span>	
<b>Heavy-duty synthetische E7/E9-dieselmotorolie</b>	
<ul style="list-style-type: none"> <li>Samengesteld voor bescherming in de nieuwste ULSD-dieselmotoren</li> <li>Ontwikkeld met low SAPS-technologie</li> <li>Helpt bij de bescherming tegen slijtage, corrosie, afzettingen en roet</li> </ul>	<ul style="list-style-type: none"> <li>Geschikt voor gemengde vloten</li> <li>Biedt een betere bescherming tegen slijtage bij koude start</li> <li>Voor gebruik bij een groot temperatuurbereik</li> </ul>
<b>Delo Gold Ultra E SAE 15W-40</b>	
<b>CI-4, E7-motorolie</b>	
<ul style="list-style-type: none"> <li>Biedt bescherming tegen sludge en vuilafzettingen bij lage en hoge temperaturen</li> <li>Beschermt motoren en lagers tegen corrosie</li> </ul>	<ul style="list-style-type: none"> <li>Biedt bescherming tegen slijtage van de motor en cilinders</li> <li>Beschermt tegen vuilafzetting en filterverstopping</li> </ul>
<b>Delo 400 RDE SAE 10W-30</b>	
<b>Low SAPS CI-4, E6-motorolie met lange verversingsintervallen en brandstofbesparende eigenschappen</b>	
<b>Delo 400 RDS SAE 10W-40</b>	
<b>Low SAPS CI-4, E6-motorolie voor lange verversingsintervallen</b>	
<b>Delo Gold Ultra T SAE 10W-40</b>	
<b>CI-4, E4/E7-motorolie voor lange verversingsintervallen</b>	
<b>Delo Gold Ultra E SAE 10W-40</b>	
<b>CI-4, E7-motorolie</b>	



Landbouwbedrijven kunnen zich geen stilstandtijd permitteren. Op de hedendaagse competitieve markt kan het mislopen van een dag oogst zich al snel vertalen in een verlies van \$25.000.

Mike Matuska  
Supervisor,  
Zuckerman Family Farms, Inc.



# HEAVY DUTY MOTOROLIËN MET BEWEZEN PRESTATIES



## Uitvoerige praktijktests

Heavy duty motoroliën worden dagelijks op de proef gesteld door uw landbouwmachines. Strakke productieplanningen gaan gepaard met veeleisende bedrijfsomstandigheden, langere olieversningsintervallen en een zware belasting van machines. Delo® gaat een stap verder om te bewijzen dat de producten meerwaarde hebben voor uw dieselmotoren.

Tijdens een praktijktest werd Delo 400 MGX SAE 15W-40 vergeleken met een API CJ-4-product van een bekende concurrent. Delo 400 MGX SAE 15W-40 presteerde goed met een vergelijkbaar TBN-behoud en scoorde beter op zuurneutralisatie.

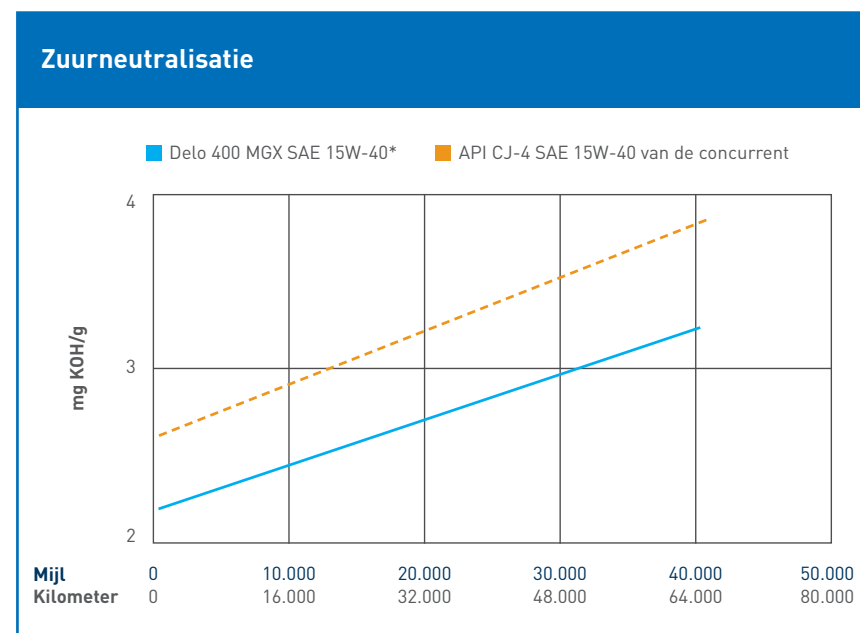

### Test van totaal zuurgetal

Delo 400 MGX zorgde zelfs bij langere verversingsintervallen voor zuurneutralisatie en presteerde beter dan de API CJ-4-olie van een toonaangevende concurrent.

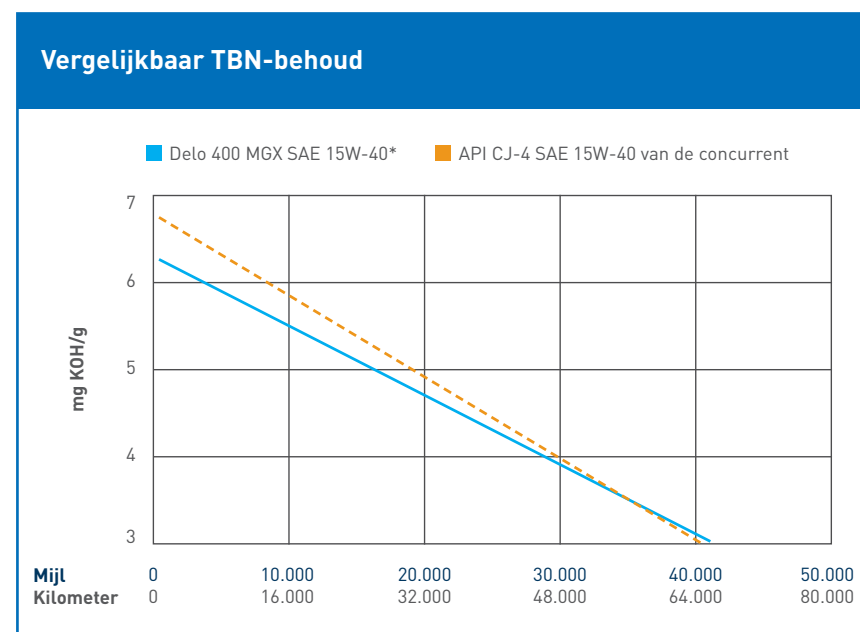

### Test van total basenumber

Delo 400 MGX vertoonde een lager alkalisch verlies, wat een indicator is van het vermogen om zuur te neutraliseren, en bleef ook bij langere verversingsintervallen werkzaam. Beter presteerde dan een API CJ-4-motorolie van een toonaangevende concurrent.

\* De gegevens in de tabel hebben betrekking op Delo 400 MGX SAE 15W-40 die is gemengd in Port Arthur, Texas

## Delo® 400 gaat maar liefst 16.000 uur mee in de New Holland-tractoren van H.J. Linde & Sons

H.J. Linde & Sons is al 100 jaar een bijzonder productief landbouwbedrijf. Om de ups en downs van het bedrijf op te vangen, wordt gewerkt met een eersteklas onderhoudsprogramma.

Het bedrijf werkt met ruim 25 landbouwmachines van New Holland en constateerde onlangs dat één van de tractoren al 16.000 uur operationeel was. Dit is ruim 6000 uur meer dan een gemiddelde OEM-machine.

Het uitbouwen en de inspectie vonden plaats in de werkplaats van de OE-dealer. De minimale slijtage en de afwezigheid van vuil verbaasden niet alleen het onderhoudsteam van H.J. Linde. Ook het technisch personeel van de dealerwerkplaats was onder de indruk. Voor het personeel van H.J. Linde was het een visuele bevestiging van de bescherming die Delo 400 hun machines biedt.



Neerslag en landbouwprijzen zijn onvoorspelbare factoren. Maar van Delo 400 kan ik op aan voor de bescherming van mijn motoren en machines.

Hansie Linde  
Eigenaar & Directeur,  
H.J. Linde & Sons Farms

### Zuiger

Schone zuigerveergroeven en minimale vuilafzettingen op de zuigerkoppen na 16.000 bedrijfsuren.



### Drijfstanglagers

Goede, algehele bescherming zelfs na meer dan 6.000 uur na de gemiddelde vervanging.

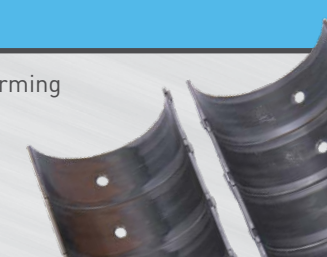

### Hoofdlagers

Minimale slijtage en in zeer goede staat na 16.000 bedrijfsuren. Geen koper zichtbaar in de hoofdlagers, wat duidt op een goede bescherming door Delo 400.



### Nokkenas

Minimale slijtage en geen sporen van vastlopen of schuren. Nokkenas is in zeer goede staat en kan opnieuw worden gebruikt.





# BESCHERMING VAN UW LANDBOUWMACHINES VAN BUMPER-TOT-BUMPER

Landbouwmachines moeten zowel op de weg als op het land betrouwbaar opereren. Uw kostbare oogst moet immers op tijd en in goede staat op de bestemming aankomen.

Delo® heavy duty motoroliën, koelvloeistoffen met langere levensduur, smeervetten en tandwieloliën zijn speciaal samengesteld om te voldoen aan de veeleisende omstandigheden waarmee uw tractoren en landbouwmachines te maken krijgen.

Door hoogwaardige Delo®-producten met bewezen prestaties te kiezen, zorgt u voor duurzame betrouwbaarheid en prestaties in uiteenlopende bedrijfsomstandigheden. Zo haalt u meer rendement uit ieder uur.

Bij Chevron investeren we veel in onderzoek en ontwikkeling om ervoor te zorgen dat uw voertuigen en ander materieel de beste bescherming van bumper-tot-bumper krijgen. En aangezien we het volste vertrouwen hebben in de kwaliteit van ons Delo-assortiment leveren we al onze smeermiddelen met een "bumper-to-bumper"-garantie die u niet bij andere fabrikanten vindt.

Ga voor een volledig overzicht van aanbevolen producten voor uw voertuig naar: [chevron-eu.lubricantadvisor.com](http://chevron-eu.lubricantadvisor.com)

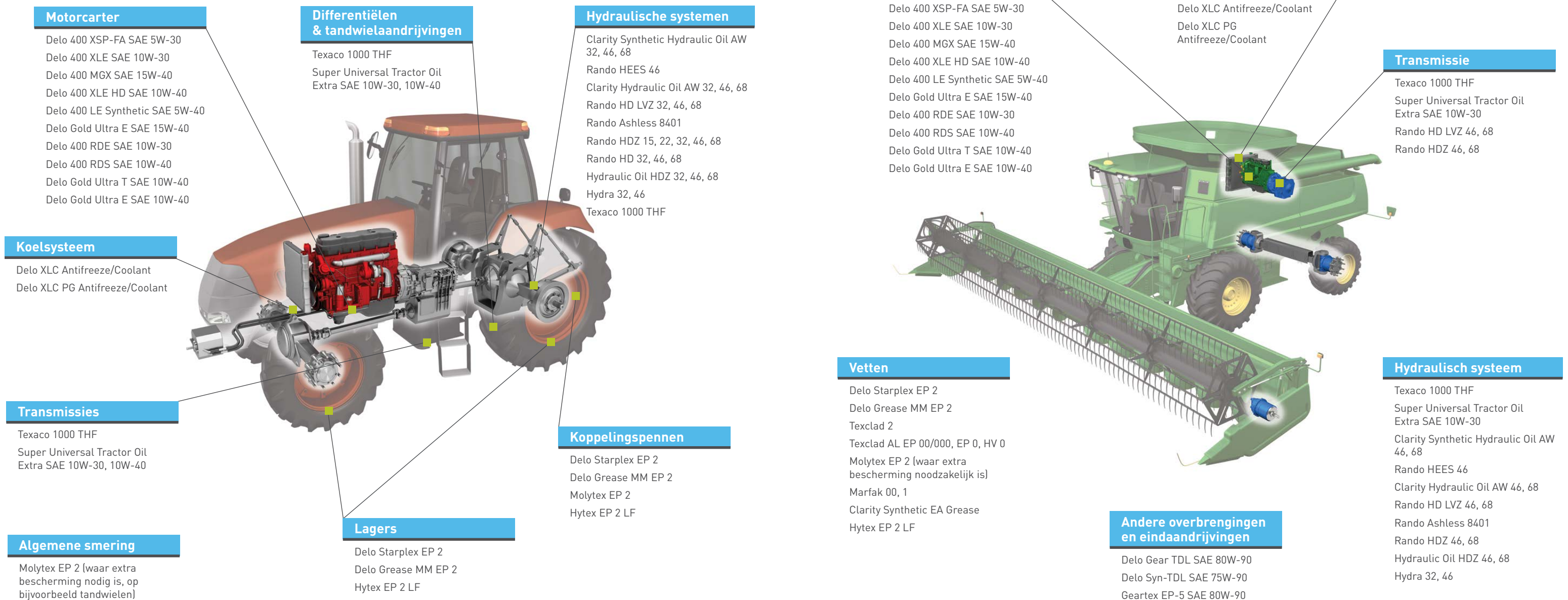



## KOELVLOEISTOFFEN VOOR DE BESCHERMING VAN ALLE TYPEN KOELSYSTEMEN

Aangezien zwaarbelaste dieselmotoren van landbouwmachines veel warmte produceren, zijn een goede bescherming en adequaat onderhoud van het koelsysteem een must.

**Delo®-koelvloeistoffen zorgen voor hoge prestaties en meerwaarde.**

Om uw materieel operationeel te houden, heeft u hoogwaardige koelvloeistoffen met een langere levensduur nodig en een adequaat onderhoudsprogramma voor uw koelvloeistoffen. Delo XLC Antifreeze/Coolant levert bewezen hoge prestaties.

Delo XLC zorgt voor optimale motorprestaties en vereenvoudigt het onderhoud van koelsystemen. Onze gepatenteerde corrosieremmers dragen bij aan maximale prestaties van hardware-onderdelen en zorgen voor een optimale warmteoverdracht gedurende de levensduur van de motor. Deze bescherming zorgt voor een lange levensduur en ontelbare bedrijfsuren.

Vergeleken met gewone koelvloeistoffen beperken Delo XLC-producten de bedrijfskosten en zorgen ze voor een maximale levensduur van de motor.

### Delo XLC Antifreeze/Coolant

Concentrate, Premixed 50/50, Premixed 40/60

#### Antivries/koelvloeistoffen met langere levensduur

- Samengesteld voor een lange levensduur en minder onderhoud
- Biedt 8 jaar of 15.000 uren in landbouw en grondverzet toepassingen
- Verbeterd de betrouwbaarheid en beschermt tegen corrosie
- Geschikt voor stabiliteit in hard water
- Beschermt tegen corrosie bij hoge temperaturen

### Delo XLC PG Antifreeze/Coolant Concentrate

Antivries/koelvloeistof met Propyleenglycol en lange levensduur

### Delo XLI Corrosion Inhibitor Concentrate

Corrosieremmer met lange levensduur



## PREMIUM UNIVERSELE TRACTOROLIËN BESCHERMEN LANDBOUWMACHINES

De bescherming van transmissies, hydraulische systemen en differentiëlen is cruciaal voor de algehele betrouwbaarheid van landbouwmachines.

Om uw landbouwmachines operationeel en efficiënt te houden, heeft u premium producten nodig voor een langdurige bescherming. Universele tractoroliën en hydraulische vloeistoffen van Texaco® beschermen langer dan hydraulische tractorvloeistoffen uit het lagere segment.

Texaco 1000 THF en Super Universal Tractor Oil Extra zijn samengesteld voor een lange levensduur en beschermen kritieke onderdelen tegen oxidatie en slijtage. Deze producten worden aanbevolen in diverse OEM-specificaties waaronder die van John Deere, Case New Holland, International Harvester, Kubota, White Farm Equipment en andere fabrikanten.

Universele tractoroliën en hydraulische vloeistoffen van Texaco zijn geschikt voor een groot temperatuurbereik, gaan slijtage tegen, zijn compatibel met diverse afdichtingen en bieden oxidatiestabiliteit en behoud van viscositeit.

### Texaco 1000 THF

#### Multifunctionele hydraulische tractorvloeistof

- Beschermt tegen schuring en slijtage
- Samengesteld voor een geruisloos en zuinig machinebedrijf
- Beperkt de voorraad en de kosten
- Gaat de vorming van lak en vuil tegen
- Beschermt tegen roest en corrosie

### Super Universal Tractor Oil Extra SAE 10W-30, 10W-40

#### Universele Super Tractor Oil Universal (STOU)-smeermiddelen

- Samengesteld voor Super Tractor Oil Universal (STOU)-service
- Voor een soepele, geruisloze werking
- Kritieke bescherming tijdens koud starten
- Gaat olie-indikking tijdens bedrijf tegen
- Bevordert de bescherming van kwetsbare lagers





## PREMIUM VLOEISTOFFEN VOOR HYDRAULISCHE SYSTEMEN

Texaco® heeft een complete lijn met hydraulische oliën die kunnen bijdragen aan kostenreductie en productiviteitsverbetering.

<b>Clarity Synthetic Hydraulic Oil AW 32, 46, 68</b>	
<b>Asloze premium performance synthetische hydraulische vloeistoffen met hoge productiviteit</b>	
<ul style="list-style-type: none"> <li>Bijzonder hoogwaardige bescherming tegen slijtage en oxidatie</li> <li>Beschermt tegen roest en corrosie</li> </ul>	<ul style="list-style-type: none"> <li>Hydrolytische stabiliteit, snelle waterafscheiding, schuimonderdrukking en filtreerbaarheid</li> <li>Zeer lage acute aquatische toxiciteit</li> </ul>
<b>Rando HEES 46</b>	
<b>Biologisch afbreekbare, high premium performance hydraulische olie op esterbasis; met Ecolabel-goedkeuring</b>	
<ul style="list-style-type: none"> <li>Geschikt voor een groot bedrijfstemperatuurbereik</li> <li>Voldoet aan Ecolabel-"Euro Margerite"</li> <li>Voldoet aan de Zweedse norm SS 15 54 34</li> </ul>	<ul style="list-style-type: none"> <li>Langere verversingsintervallen</li> <li>Olie met lange levensduur</li> <li>WGK 1 WGK-classificatie</li> </ul>
<b>Clarity Hydraulic Oil AW 32, 46, 68</b>	<b>Rando HD LVZ 32, 46, 68</b>
<b>Asloze high performance hydraulische oliën met lange levensduur</b>	<b>Premium performance synthetische hydraulische oliën op zinkbasis met hoge productiviteit</b>
<b>Rando Ashless 8401</b>	<b>Rando HDZ 15, 22, 32, 46, 68</b>
<b>Zinkvrije multigrade hydraulische vloeistof</b>	<b>Slijtagewerende multigrade hydraulische vloeistof</b>
<b>Rando HD 32, 46, 68</b>	<b>Hydraulic Oil HDZ 32, 46, 68</b>
<b>Monograde hydraulische oliën op zinkbasis</b>	<b>Heavy duty slijtagewerende multigrade hydraulische oliën op zinkbasis</b>
<b>Hydra 32, 46</b>	
<b>Biologisch afbreekbare hydraulische vloeistoffen voor toepassingen waarbij deze in het milieu terecht kunnen komen</b>	

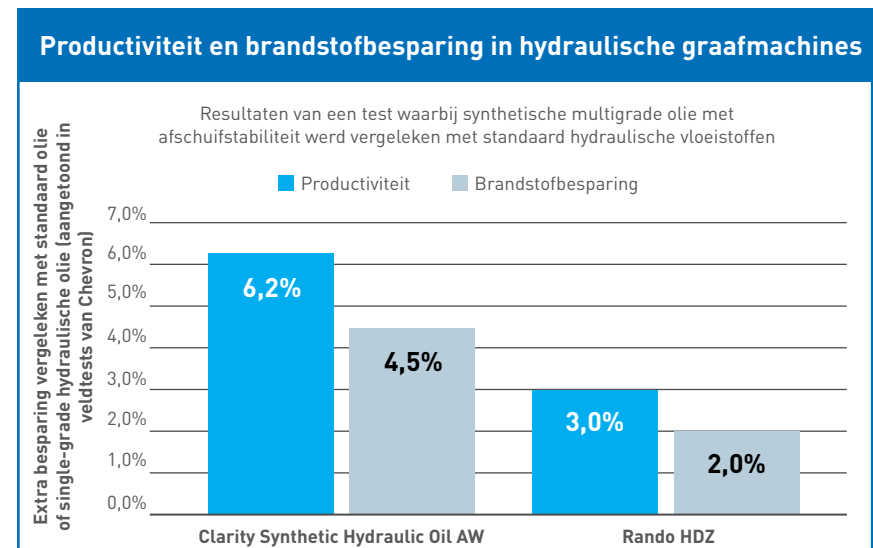

Door premium hydraulische vloeistoffen te gebruiken, kunnen de productiviteit en brandstofefficiëntie worden verbeterd vergeleken met standaard hydraulische oliën, zoals hier is afgebeeld.

Deze verbeteringen zijn gemeten in vergelijkende tests met standaard typen hydraulische olie. De tests laten een productiviteitstoename tot wel 6,2% zien (hoeveelheid verplaatst materiaal per uur) en een brandstofbesparing van maar liefst 4,5%.

## TANDWIELOLIËN VOOR DIFFERENTIËLEN VAN LANDBOUMMACHINES

Het uitgebreide assortiment Delo®-tandwieloliën beschermt differentiëlen van landbouwmachines tegen slijtage en zorgt voor langere verversingsintervallen. Hierdoor gaan machines langer mee en beperkt u de onderhoudskosten.

Het assortiment Delo-versnellingsbakoliën is samengesteld uit speciale antislijtagemiddelen die de tandwielen en lagers van ascompartimenten tegen diverse defecten beschermen. De oliën zijn bovendien compatibel met alle metalen en afdichtingen. Ze zijn ontwikkeld om de smeerpresetaties te bieden die u nodig heeft.

<b>Delo Gear TDL SAE 80W-90, 80W-140</b>	
<b>Total Driveline-smeermiddelen</b>	
<ul style="list-style-type: none"> <li>Voor gebruik in gesynchroniseerde handgeschakelde versnellingsbakken en eindaandrijvingen</li> <li>Langere verversingsintervallen</li> </ul>	<ul style="list-style-type: none"> <li>Bescherming tegen slijtage bij extreme druk (EP)</li> <li>Voorkomt olie-indikking, lakvorming en vuilafzettingen</li> </ul>
<b>Delo Syn-TDL SAE 75W-90</b>	
<b>Volvo 97312-goedgekeurd Total Driveline-smeermiddel</b>	
<ul style="list-style-type: none"> <li>Geschikt voor diverse gesynchroniseerde handgeschakelde versnellingsbakken en eindaandrijvingen</li> <li>Langere verversingsintervallen</li> <li>Beperkt het onderhoud</li> </ul>	<ul style="list-style-type: none"> <li>Betrouwbare bescherming bij extreme druk (EP) en bescherming tegen slijtage</li> <li>Snelle oliecirculatie bij koud starten</li> </ul>
<b>Geartex LS SAE 85W-90</b>	
<b>Versnellingsbakoliën die zijn samengesteld voor gebruik in sperddifferentiëlen en API GL-5-toepassingen</b>	





# HEAVY DUTY SMEERVETTEN VOOR DE LANDBOUW

Om uw landbouwmachines operationeel te houden, is het belangrijk dat alle onderdelen soepel werken. Texaco® premium smeervetten zijn samengesteld voor hoge prestaties en langdurige bescherming in uiteenlopende bedrijfsomstandigheden.

## Delo Starplex EP 2

### Universeel lithiumcomplex-smeervet

- Bestand tegen hoge temperaturen
- Beschermt langdurig tegen slijtage, corrosie en oxidatie
- Mechanisch stabiel
- Beschermt tegen stof, vuil en binnendringen van water

## Delo Grease MM EP 2

### Universeel extreme druk (EP) lithiümsmeervet

## Texclad 2

### Calciumsmeervet met Molybdeendisulfide (MoS<sub>2</sub>) en grafiet

## Texclad AL EP 00/000, EP 0, EP 1, EP 2, HV 0

### Aluminiumcomplex-smeervet voor bescherming tegen zware belasting

## Molytex EP 2

### Universeel heavy duty extreme druk (EP) lithiümsmeervet met Molybdeendisulfide (MoS<sub>2</sub>)

## Marfak 00, 1

### Natriümsmeervet voor bescherming tegen roest

## Clarity Synthetic EA Grease

### Biologisch afbreekbaar waterdij calciumsmeervet voor gebruik in lagere in natte en corrosieve omgevingen



## Delo® 400 en Delo XLC Antifreeze/ Coolant gaan ruim 10.000 uur mee in de motoren en koelsystemen van Marchini Ag

De familie Marchini is diepgeworteld in de agrarische binnenlanden van Central Valley in Californië. Sinds Florindo Marchini 100 jaar geleden van het Italiaanse Lucca naar de Verenigde Staten emigreerde, heeft de familie al van alles verbouwd, van tomaten tot amandelen, en introduceerde zelfs radicchio in de Amerikaanse salades.

Voor het ploegen gebruikt het bedrijf onder meer een John Deere 8520T-tractor van 300 pk. Deze machine doet al negen jaar dienst en heeft al meer dan 10.000 bedrijfsuren op de teller. Marchini was benieuwd naar de bescherming van zijn machine en liet de tractor uitbouwen voor een inspectie van de belangrijkste onderdelen.

Wij verbouwen al ruim 50 jaar gewassen in de Central Valley en gebruiken al sinds het begin Delo in onze machines omdat het de levensduur en de betrouwbaarheid van motoren aantoonbaar verbetert – dit is cruciaal voor de winstgevendheid van ons boerenbedrijf.

Richard Marchini  
Directeur,  
Marchini Ag



### Zuiger

In zeer goede staat met minimale vuilafzettingen, waardoor de pakkingen voor een goede afdichting zorgden.



### Buitenkant van zuigervoering

Geen zichtbare pitting van de voering en geen silicaatafzettingen, wat wijst op een goede bescherming tegen cavitatie en een goede warmteoverdracht.



### Hoofdlagers

In zeer goede staat met minimale tekenen van krassen en geen zichtbare slijtage.



### Waterpomp

Zeer schoon zonder zichtbare slijtage door cavitatie of erosie, wat duidt op een betrouwbare bescherming door Delo XLC.





# DE ALLERBESTE TOOLS EN SERVICES VOOR DE LANDBOUW

## Chevron reliability

Met ons RBL™-programma ondersteunen wij bedrijven en garanderen wij betrouwbaarheid. Dankzij de smeermiddelexpertise van Chevron, het gebruik van superieure producten en maatwerkdiensten helpen wij uw bedrijf optimaal te presteren.



## Eersteklas evaluatie

Via ons RBL-programma, kunnen de smeermiddelspecialisten van Chevron met verstand van landbouwmachines uw bestaande smeermiddelprogramma beoordelen om na te gaan hoe u beter kunt presteren dan uw concurrenten.



## LubeWatch®-analyse van gebruikte olie

Chevrons hoogwaardige programma bestaat uit gestandaardiseerde monsternames van smeermiddelen, unieke online tools en prestatiecontroles om optimale verversingsintervallen en een lange levensduur van materieel te garanderen.

**LubeWatch®**  
Oil Analysis Program

## Onderhoudskit voor koelvloeistoffen

Met deze kit zorgt u voor een langdurige bescherming van het koelsysteem. De kit bevat eenvoudige tools voor de bewaking van de optimale levensduur van koelvloeistoffen, evenals nuttige informatie over koelvloeistoffen.



**Voor meer informatie over de mogelijke voordelen van onze producten en diensten voor uw bedrijf kunt u contact opnemen met uw Texaco®-vertegenwoordiger of uw erkende Texaco-distributeur of u kunt de website [texacodelo.com](http://texacodelo.com)**

## Bescherming van bumper-tot-bumper. Dat is het voordeel van Delo®.

R&D zit Chevron in het bloed. Wij streven er voortdurend naar om de bescherming en prestaties van onze Delo-productfamilie te verbeteren. En aangezien wij het grootste vertrouwen hebben in onze smeermiddelen krijgt u van ons een "bumper-to-bumper"-garantie die u niet bij andere fabrikanten vindt.



[texacodelo.com](http://texacodelo.com)



In deze brochure komen niet alle producten aan bod. Informeer daarom naar ons complete Texaco®-assortiment voor het juiste product voor uw specifieke behoeften. Het is mogelijk dat niet alle genoemde producten verkrijgbaar zijn. Neem contact op met uw lokale Texaco-vertegenwoordiger voor meer informatie en beschikbaarheid van de producten. Controleer altijd de OEM-vereisten wanneer u op een ander product overstapt. Laat bovendien uw bestaande olie analyseren voor langere verversingsintervallen.



A Chevron company product

© 2018-2019 Chevron Products UK Limited. Alle rechten voorbehouden. Alle handelsmerken zijn eigendom van Chevron Intellectual Property LLC of van hun respectieve eigenaren.