



**INSTRUCTION MANUAL
MANUEL D'UTILISATION**

**Refrigerator-freezer
Réfrigérateur-congérateur**

MODEL/MODÈLE: REF36 X

Contents

Safety and warning information.....	02
Product Description.....	03
Installation.....	05
Door Handles.....	10
Making Minor Adjustments between doors.....	10
Installing the water line.....	11
Introduction of Your Refrigerator's Functions	12
Cleaning and Maintenance.....	15
Solutions to Problems.....	15

Thank you for choosing Bertazzoni. This manual contains all the information you will need to safely and correctly use your refrigerator. Please read all the instructions prior to using the appliance, and keep this manual in a secure place for future reference. Do not remove the attached adhesive identification label containing code, model number, manufacturer and other information from the refrigerator. This label will be used by the Midea authorized service representative in the event that your refrigerator needs servicing.

Environmental advice

The packaging material used is recyclable; we recommend that you separate plastic, paper and cardboard and give them to recycling companies. To help preserve the environment, the refrigerant used in this product is R134a (Hydrofluorocarbon - HFC), which does not affect the ozone layer and has little impact on the greenhouse effect. According to WEEE (Waste of Electrical and Electronic Equipment) guidelines, waste from electrical and electronic devices should be collected separately. If you need to dispose of this appliance in the future, do NOT throw it away with the rest of your domestic garbage. Instead, please take the appliance to the nearest WEEE collection point, where available.

Attention

The refrigerator you have just purchased may be slightly different from the one shown in the drawings in this manual, but its overall design is the same.

Please read the information referring to its operation. This refrigerator is intended for domestic use only.

The plug on the refrigerator you have purchased may be different from the one shown in the manual, as the plug that accompanies the product meets your country's electrical specifications.

Safety and warning information

Children in the household

Please keep children from entering or climbing the refrigerator to avoid locking the children inside the refrigerator and hurting them when the refrigerator falls.

Do not let the children near the refrigerator when open and close the doors.

Children should be supervised to ensure that they do not play with the appliance.

Important information when using the appliance

Never pull out the plug by pulling the power cable. Always hold the plug and pull it out from the socket. Don't have the power cable pressed under the refrigerator or feet. When the refrigerator is moved away from the wall, never press or damage the power cable. When the power cable is damaged or the plug is worn, don't use it anymore. When the power cable is worn or damaged, you must change it at the repair station designated by the manufacturer.

When coal gas or other inflammable gases are leaked, close the valve for leaking gases. Open the door and windows. Don't pull out or insert the plug of refrigerator or other electric appliances.

Don't put inflammable, explosive, volatile or strongly corrosive substances into the refrigerator to avoid damaging the refrigerator or starting fire or other accidents.

Don't use inflammable solvent near the refrigerator to avoid fire.

It is advisable that you don't put the power socket, voltage stabilizer, microwave oven and other electric appliances on top of refrigerator to ensure safety. Don't use any electric appliances inside the refrigerator (except for the model recommended) to avoid electromagnetic interference or other accidents.

When the refrigerator starts to work, don't touch the cold surface of the freezer compartment, especially with wet hands, to avoid hurting.

The gap between doors and between the door and refrigerator body is small. Don't put your hands into these areas to avoid finger squeeze. When you open the refrigerator's door, don't let children approach.

Don't sprinkle water onto rinse the refrigerator with water. Don't put the refrigerator in wet or easy-to-sprinkle places so as not to influence the electric insulation property of the refrigerator.

Don't disassemble or reform the refrigerator by yourself. Never damage the refrigeration pipeline. Please get the refrigerator repaired by professionals.

Don't put fluid substances in bottles or sealed containers into the freezer, like bottled beer or drinks to avoid that the explosive cracking during freezing causes other losses.

When power outage or cleaning, pull out the plug. Turn on the power supply after at least five minutes to avoid that repeated startup might damage the compressor.

When the refrigerator is out of service, please take down the refrigerator's door, remove the door seal and shelves and put them at proper places to avoid that children might play inside and cause accident.

This product is a household refrigerator and is only suitable for storage of food according to state standards. It can't be used for other purposes, like storage of blood, drugs, biological products and etc.

Product Description

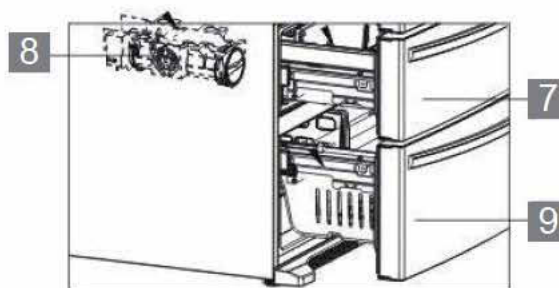
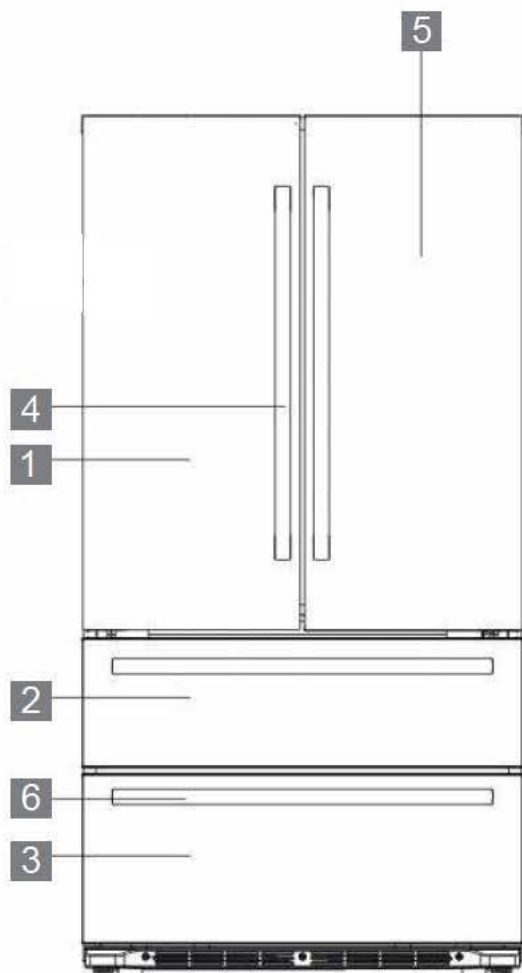

- 1 Left door for refrigerator compartment
- 2 Upper door for freezer compartment
- 3 Lower door for freezer compartment
- 4 Door handle
- 5 Right door for refrigerator compartment
- 6 Drawer handle

- 7 Upper freezer drawer
- 8 Elements of ice maker
- 9 Lower freezer drawer

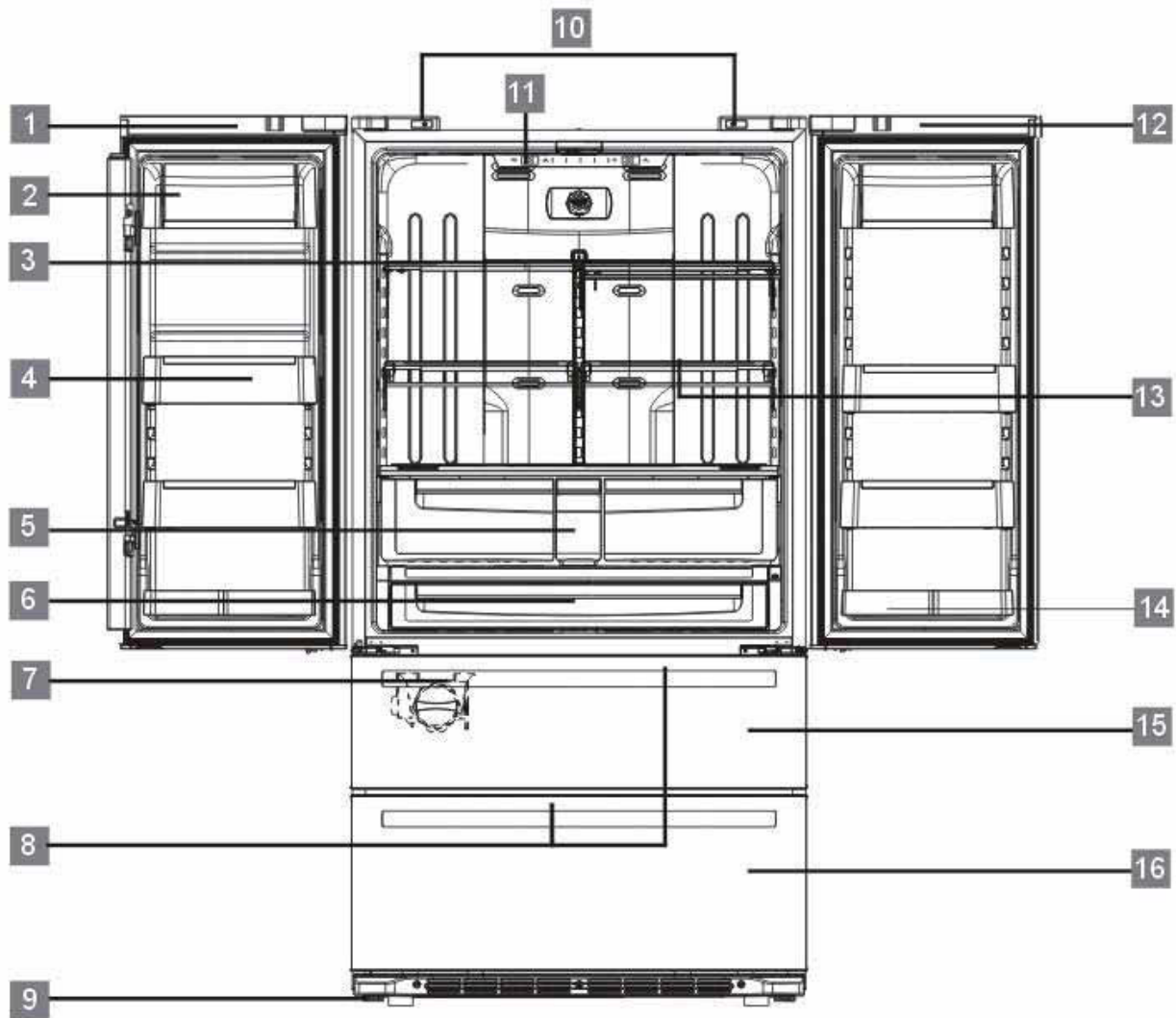

- | | | | |
|----|--|----|---|
| 1 | Left door for refrigerator compartment | 12 | Right door for refrigerator compartment |
| 2 | Butter and cheese compartment | 13 | Folded cantilever rack |
| 3 | Cantilever rack | 14 | Small tray |
| 4 | Large tray | 15 | Upper door for freezer compartment |
| 5 | Fruit and vegetable drawer | 16 | Lower door for freezer compartment |
| 6 | Drawer elements of variable temperature room | | |
| 7 | Elements of ice maker | | |
| 8 | Drawer handle | | |
| 9 | Leveling leg | | |
| 10 | Switch for refrigerator compartment lamp | | |
| 11 | Top lamp for refrigerator compartment | | |

Installation

Remove all packaging material before using the new refrigerator. This includes the foam base and all adhesive tape holding the refrigerator accessories inside and outside.

Clean both the inside and outside of the refrigerator with wet cloth (a little detergent could be added into the warm water to wash the cloth and then wipe it again with the clean water);

Prepare an independent two-pole socket with grounding contact for the refrigerator and it shall not share a multi-purpose socket with other electrical appliances;

Do connect grounding wire! The grounding pole of the socket shall be provided with a reliable grounding wire.

The decorative cover for kick plate is placed in the top EPS protective pad with three screws packed in the instruction manual plastic bag; Install them into the bottom beam as shown by the schematic diagram below.

The decorative cover for bottom beam is used as ornament, so you can choose not to install it. It won't affect the refrigerator's performance or conditions no matter whether you install it or not.

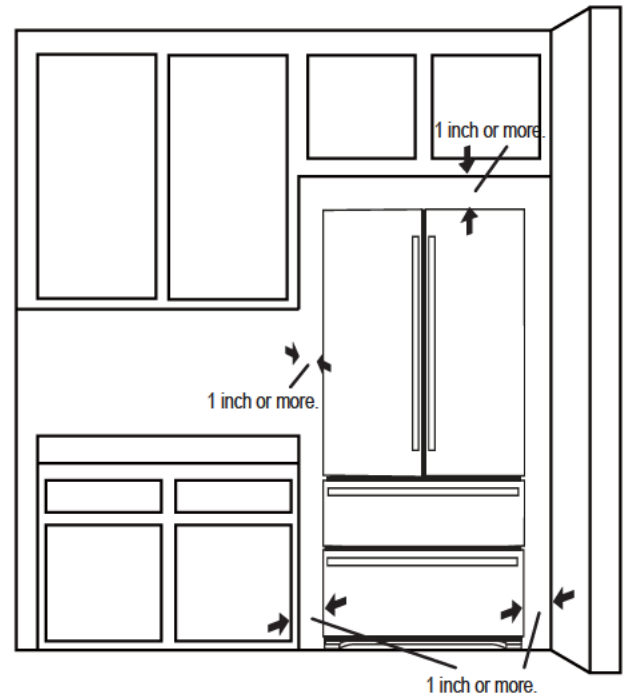
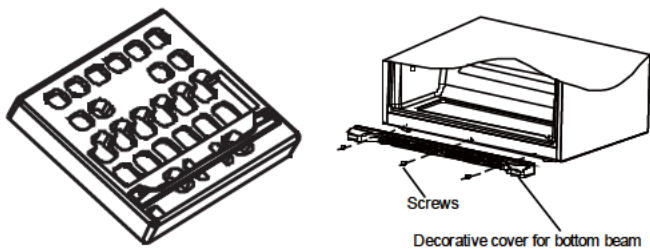

Keep Your Refrigerator Standing

Don't connect your refrigerator to the power supply immediately after it is placed vertically. You should keep it standing for at least 6 hours before switching it on in order to ensure it running well.

Make sure the power wire is not pinned by the refrigerator or other objects so as to avoid accidents arising from power wire faults. Please check the voltage scope of your refrigerator against the actual power supply before switching it on.

Transport and Placing of Your Refrigerator

Transport

Keep upright and avoid squeezing or vibration during transport. Avoid a slant angle over 45 degree during handling.

Avoid the door or top cap from being under excessive stress when moving; otherwise, it may become deformed.

Placing

Place your refrigerator in a well-ventilated place and keep it from heat source and direct sunlight. Don't place it in any humid or wet place so as to avoid rust and weakening of insulation effect.

There shall be a space not less than 1 inch from the top of your refrigerator and not less than 1 inch from both sides or the back of the refrigerator to the adjacent walls respectively. This requirement is good for open and close of the door and also for heat emission.

The refrigerator shall be placed on a flat and firm ground (if not flat, you can use the leveling legs for adjustment).

Attention

The refrigerator must be disconnected from the source of electrical supply before attempting the installation of accessory.

Don't use mechanical equipment or other methods to accelerate the defrosting process except the means recommended by the manufacturer.

Don't use any electrical appliances in the food storage compartments except the model recommended by the manufacture.

The R134a refrigerant and cyclopentane foaming material used in the refrigerator are inflammable. All waste and discarded refrigerators shall be placed away from naked fire and they are not allowed to burn.

Warm Reminder: Place foods into the drawer. Do not place any foods after removing the drawer.

Start to Use

You ought to get a good knowledge of all safety precautions and make sure that your refrigerator has been placed properly in its final position before using.

1. Unpacking

Please install the decorative cover for bottom beam onto your refrigerator after unpacking and adjust the front leveling legs to level your refrigerator.

2. Connecting Your Refrigerator to the Power Supply

Your refrigerator will enter the ex- factory default state after connecting to the power supply and it will display target temperature for the refrigerator compartment and freezer compartment.

3. Work Modes of Your Refrigerator

You can set your refrigerator in either of the following two ways:

Auto mode: we suggest you choosing this mode if you have no special requirements. Your refrigerator will work automatically after you chose this mode.

Manual mode: You can set the temperature by pressing the temperature adjustment key.

4. Put Food into Your Refrigerator

You can put your food into the refrigerator after a period of time (About hours in summer) when the refrigerator has already fully refrigerated its interior compartments.

Tips: The interior temperature may require a certain period of time to reach balance if the setting temperature is changed or other food is put into the refrigerator. Such a period of time depends on the change to the setting temperature, the surrounding temperature, opening frequency, the amount of the stored food and etc.

Refrigerator compartment

Though the temperature-adjustable device could keep most of the refrigerator compartment at an average temperature around 2~8℃, it fails to preserve the freshness of food for long. As a result, the refrigerator compartment can be used only for short term storage.

Use of turnover beam

Please keep strictly to the warnings on the label of the turnover beam. It is a normal phenomenon that the surface of the turnover beam is hot. Dews on the surface are also normal in summer or when the surrounding environment is wet. What you need to do is to clean them away with cloth.

Adjustment of cantilever rack

The cantilever rack could be adjusted to the proper height as required by food. Please adjust the cantilever rack by following the arrows as shown in the diagram. Raise it upward first and then take it out by tilting it upward. During installation, put the upper end of the fixed leg into one of the upper slots on the supporting iron first and then put the lower end of the fixed leg into the third slot on the lower part of the supporting iron.

Height adjustment and cleaning of door-mounted bottle rack

Raise the bottle rack in the direction, hold it with both hands and take it out in the direction. After cleaning, you can install the rack in the reverse order and you can also adjust the height of the rack.

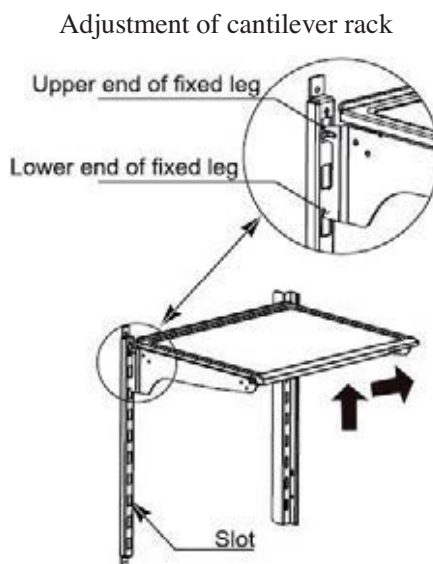

Adjustment of door-mounted bottle rack

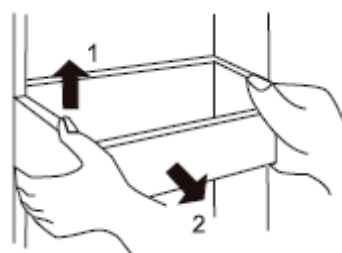

Arrange food in refrigerator compartment

1. Cooked wheaten food, cans, milk, etc.
2. Snack food, food subject to tainting, dairy product
3. Cooked cold meat, sausage
4. Fruit, vegetables
5. Eggs, butter, cheese
6. Cans, seasoning
7. Drinks, other bottled food

Freezer compartment

The temperature in the freezer compartment is very low so it could preserve the freshness of food for long. Those that shall be stored for long could be put in this compartment but not exceed the storage period specified on the packaging of each kind of food.

You can take out the drawers of the freezer compartment to increase its capacity and store more food.

Using the freezer compartment

1. To store deep-frozen food in the upper drawer.
2. To make ice cubes.
3. To freeze fresh food in the lower drawer.

Taking-out and installation of the drawer

1. Pull out the lower freezer drawer to the proper position.
2. As shown in the Fig., press the buttons in both slots respectively (must press both sides at the same time), pull out the freezer drawer until it stops.
3. Take out the lower drawer as directed by the arrows.

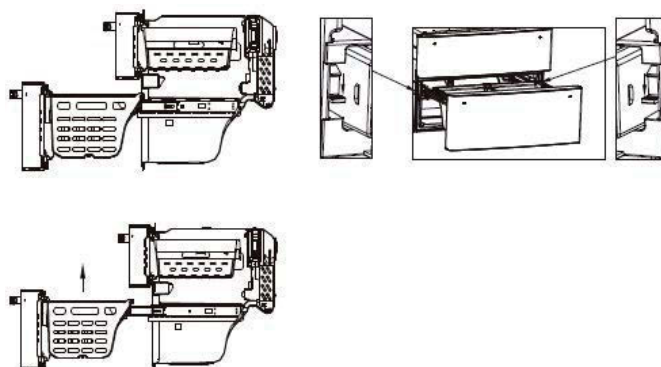
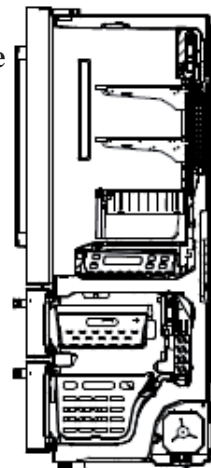

Don't remove the lower freezer drawer if not necessary.

Big drawer

The big drawer has a maximum load of 10kg.

Pull out and install the big drawer

1. Pull out the big drawer;
2. Find the hook at the left and right sides at the drawer bottom (shown in the figure).
3. Hold the hook at two sides with a nose pliers or tweezers and push it up and out of the groove of sliding rail, and take out the hook at the other side with the same method.
4. Take out the drawer.
5. Install the drawer by putting the hook into the right place.

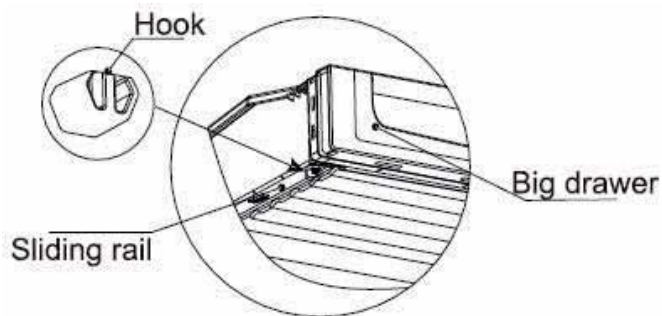

Ice-maker

Operating instructions on the ice-maker

1. When the refrigerator is used for the first time, start the ice-maker after 20min. The ice-maker is capable of producing 1.4 Kg ice in 24hr, depending on the temperature of freezer compartment, surrounding temperature, times of door opening/closing and other working conditions.
2. If the ice-maker isn't used for a long period, please close the ice-maker at the control panel of the Refrigerator door, clear the ice cube box and ice storage box.
3. When the ice marker starts again after a long period of power off, please ensure that ice cubes are not melted. Otherwise, please clear the ice cube box and ice storage box.
4. Check the level of water tank from time to time (if the level of water tank is too low, ice cubes will be smaller).
5. The ice-maker checks the ice amount automatically and stop ice- making when the ice storage box is full.
6. You will hear the sound of motor after about two hours, which is the sound of pump providing water to the ice maker and doesn't indicate malfunctioning.
7. It is normal that several ice cubes may stick together or get crushed.

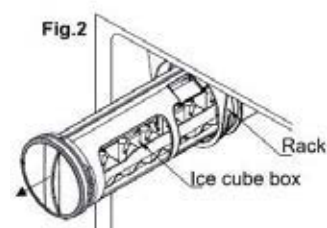
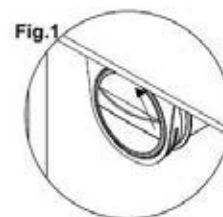

8. When the refrigerator is used for the first time, the ice maker starts to work after the freezer compartment is cooling for about three hours (maybe longer when there are much food stored). The ice-maker could produce about 1.3Kg ice cubes within 24 hours, which may vary depending on the temperature of freezer compartment, surrounding temperature, times of door opening/closing and other working conditions.
9. The ice-maker is capable of automatic water supply, ice-making and ice-removal. Please don't take out the ice cube box and add water by yourself.

10. When freezer compartment set temperature between -13~-18 , when press Ice-making mode, the temperature show -18 on display automatically.
11. When in ECO mode runing, then press Ice-making button, Ice-making mode will be prior to ECO mode, temperature will be automatically adjusted to -18 in the display.
12. The frequency for door opening/closing during ice maker running period will influence the circle for ice making.

If you did not use the fridge for a long time, you need to get the water out of the ice-maker when using again, and clean the ice-maker to make sure the ice is pure.

Take out, clean and install the ice cube box

If the ice maker isn't used for a long period, ice cubes that are just produced might have unpleasant smell. You must take out and clean the ice cube box.

Open the upper drawer in the freezer compartment, rotate the knob of ice maker counterclockwise by 90, turn the handle from the horizontal position to vertical position to release the lock (as shown in Fig. 1 of Pg. 14), pull it out (as shown in Fig. 2 of Pg. 14) and take out the ice cube box.

Rinse the ice cube box with warm water (below 60°C) and don't use detergent.

Dry the ice cube box completely in air in case that water droplets in the ice cube box might cause abnormal functioning of the ice maker.

When the ice maker can't move, separate the ice maker as shown in Fig. 1 and Fig.2. Then install after ice cubes are melted.

Insert the ice cube box onto the rack according to original sequence and rotate to the locked position.

Fig.3

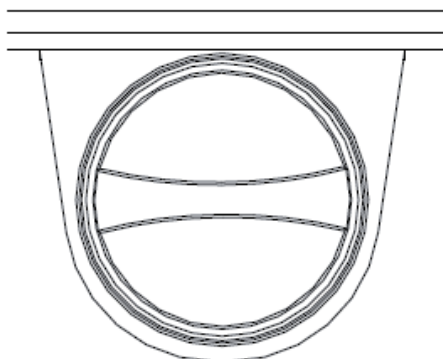

Locked status

Fig.3

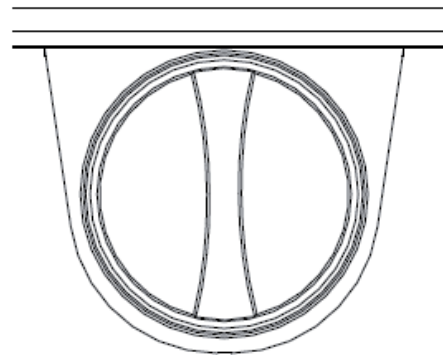

Unlocked status

Take out and install the ice maker

When the ice maker isn't used, it could be taken out and the vacated space could be used as a part of the freezer compartment.

Push the Ice Maker button on the control panel at the refrigerator door and the icemaking sign disappears.

Open the door and take out the drawer.

Pull the ice-maker out (as shown in Fig.1), and then downwards, so that the ice maker is unhooked (as shown in Fig. 2).

Pull down the ice maker's power plug so that it is detached from the ice- maker's power socket (as shown in Fig. 3)

Install the ice maker into the original position, push the Ice Maker button, the ice-making symbol appears.

Close the door after the ice maker is installed to the proper place, otherwise, it might damage the ice maker.

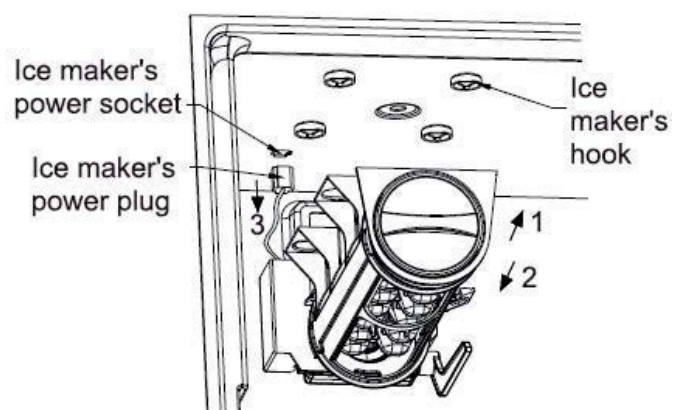

Door handles

Assembly instructions of cold storage door handle:

1. Firstly, take the handle set bolts out from the refrigerator, use cross recessed screwdriver to set the bolt on the door. Fix it tight with all the screw thread twisted through the hole, as shown in the figure;
2. After the first step is completed, take the Cold storage door handle out from the box, place it as per the direction shown in the figure (Note: i.e. the direction which both screw holes on the handle are close to the edge), and hang the handle above the set bolt;
3. Use the small hexagon spanner supplied in the box to set the handle fixing socket head cap screws into both the small screwed holes on the handle. After they are screwed down, gently shake the handle, so as to confirm that the handle is well erected.

Assembly instructions of the refrigeration door handle:

The assembly steps of the refrigeration door handle is same with that of the cold storage door handle. Please note that: during the assembly of the handle, the direction of tapping hole is downward (to the ground).

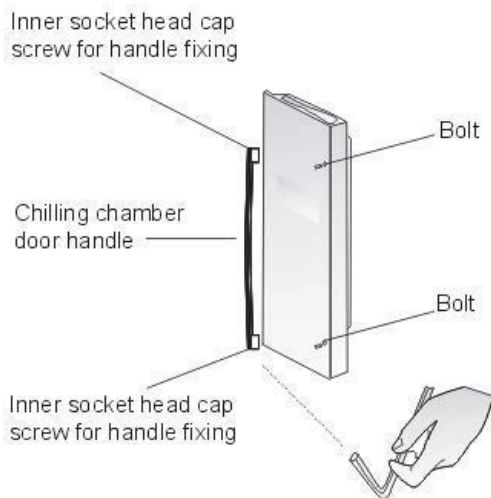

Scheme of installation of cold storage door handle

Difference between the chilling and refrigeration handle: lie them flat, the one with higher chordal height is the refrigeration handle

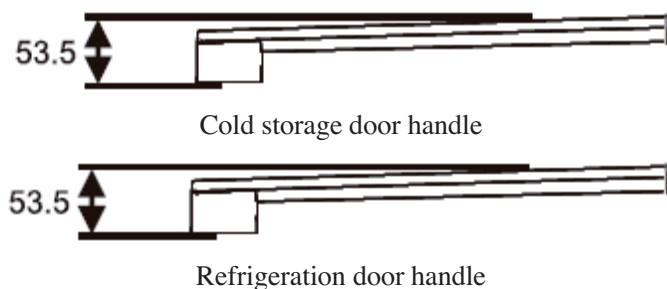

Making minor adjustments between doors

Remember a level refrigerator is necessary for getting the doors perfectly even. If you need help, review the previous section on leveling the refrigerator. When the left doors is lower than the right door (left). Or the right doors is lower than the left door.



Do as follows

- 1) Raise the left door or the right door.
- 2) Insert the supplied fastener-ring using (2) using a pair of pliers (3) in the gap between the hinge-grommet (1) and the lower hinge (4) The number of fastener-rings you will need to insert depends on the gap.

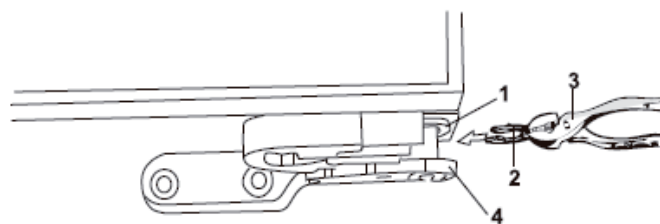

Installing the water line

Installing the water line

Water line installation kits are available at extra cost from your dealer.

Connecting to the water supply line

1. First shut off the main water supply line and turn the ice-maker off.
2. Locate the nearest cold water drinking line.
3. After connecting the water supply to the water valve, turn your main water supply back on and flush several gallons water to clear the water supply line.

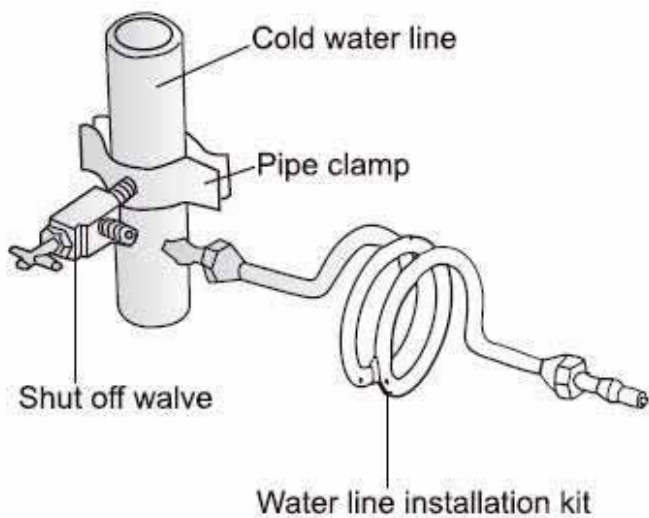

1. First water tubes (supplied) insert into corresponding hole of water connector (supplied).
2. Second water line installation kit (not included) inserts into another hole of water connector (supplied).
3. Turn water on and check for any leakage

Only connect the water line to a drinkable water source.

If your water line is not drinkable, please add an external water filter. If you have to repair or disassemble the water line, cut off the plastic tubing to make sure you get a snug, leak-free connection.

Water connector

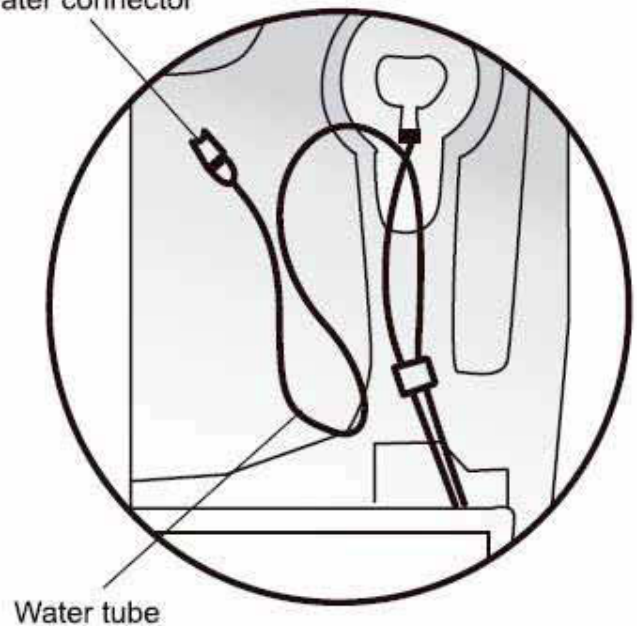

Connecting the water line to the refrigerator

There are several items that you need to purchase to complete this connection.

You are find these items sold as a kit at your local hardware store.

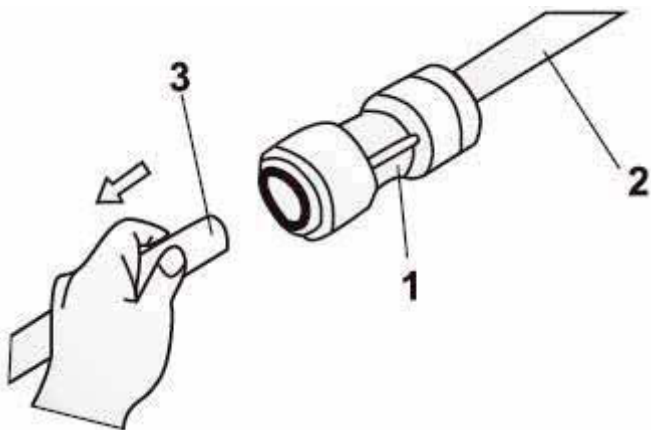

Introduction of Your Refrigerator's Functions

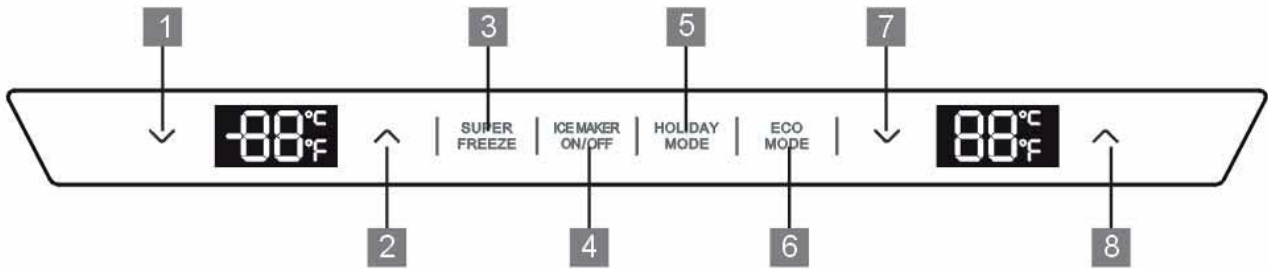

Control buttons

- | | | | | | |
|---|---------------------------------------|---|--------------------------|---|---------------------|
| 1 | Freezing down-attenuation button | 3 | Rapid frozen mode button | 5 | Holiday mode button |
| 2 | Freezing up- attenuation button | 4 | Ice maker on/off button | 6 | ECO mode button |
| 7 | Refrigeration down-attenuation button | | | | |
| 8 | Refrigeration up-attenuation button | | | | |

Press 1 and 2 button for 3s, the °C and °F will be switched.

Supply power to 3 and 5 buttons within 3s, then press them, self-inspection mode will be shown.

Supply power to 1 and 8 buttons within 1min, then press buttons for 5s, time-lapse mode will be shown.

Press 2 and 7 buttons for 3s, maintenance mode will be shown.

Press 4 and 8 buttons for 3s, the EYE inspection mode will be shown.

Display

Electricity for the first time, all show for 3 seconds, at the same time the bell boot ring, then enter the normal operation of the display.

Display Control

Under normal circumstances, after 30 seconds of no open action and no button operation

the screen is out;

Every time the door moves, or a button operates, the screen return to normal display.

Introduction of Your Refrigerator's Functions

Refrigeration attemperation

Up-regulate the set temperature of refrigerating chamber, the setting range of refrigerating chamber temperature: 1°C ~ 7°C (34°F ~ 44°F), press the button once, the temperature is up by 1°C (1°F).

Down-regulate the set temperature of refrigerating chamber, the setting range of refrigerating chamber temperature: 1°C ~ 7°C (34°F ~ 44°F), press the button once, the temperature is reduced by 1°C (1°F).

Operation instruction:

Press the “refrigeration” up-attemperation button once, the temperature area flashes as the frequency of 1HZ, if you continue to press, the set temperature can be up-regulated. After attemperation, the newly set temperature will be in effect 15s later.

Press the “refrigeration” down-attemperation button once, the temperature area of “refrigerating chamber” flashes as the frequency of 1HZ, then if you continue to press, the set temperature can be down-regulated. After attemperation, the newly set temperature will be in effect 15s later.

Freezing attemperation

Up-regulate the set temperature of freezing chamber, the setting range of freezing chamber temperature: -13°C ~ -22°C (9°F ~ -8°F), the temperature cannot be set in circulation, press the button once, the temperature is up by 1°C (1°F).

Down-regulate the set temperature of freezing chamber, the setting range of freezing chamber temperature: -13°C ~ -22°C (9°F ~ -8°F), the temperature cannot be set in circulation, press the button once, the temperature is reduced by 1°C (1°F).

Operation instruction:

Press the “freezing” up-attemperation button once, the temperature area of “freezing chamber” flashes as the frequency of 1HZ, then if you continue to press, the set temperature can be up-regulated. After the attemperation, the newly set temperature will be in effect 15s later.

Press the “freezing” down-attemperation button once, the temperature area of “freezing chamber” flashes as the frequency of 1HZ, then if you continue to press, the set temperature can be down-regulated. After the attemperation, the newly set temperature will be in effect 15s later.

Alternating temperature and attemperation

When the door of refrigerating chamber is opened, the set temperature of alternating chamber can be regulated. As shown in the following figure.

Mode set

“Rapid frozen mode”

Press the “SUPER FREEZE” button, then light or extinguish the matching button light to set or cancel rapid frozen mode. The temperature of freezing is $T_{fs} = -22^{\circ}\text{C}$ (-7°F)

“Switch of ice maker”

Press the “ICE MAKER ON/OFF” button, then light or extinguish the matching button light to set or cancel the ice making function.

Function Introduction

“Holiday mode”

Press the “HOLIDAY MODE” button, light or extinguish the matching button light to set or cancel the holiday mode.

Holiday mode: when the holiday mode is set, the systematic refrigerating chamber will be closed, refrigerating chamber shows “--”, the freezing chamber is controlled as the set temperature, and after holiday mode canceled, the freezing chamber is controlled as the original set temperature.

“ECO mode”

Press “ECO MODE” button, light or extinguish the matching button light to set or cancel ECO mode.

ECO mode: ECO pattern will be lighted when the refrigerator is in an Eco operating condition. The temperature of refrigerating chamber will be set automatically to 7°C (44°F) by the system and the temperature of freezing chamber is -15°C (5°F)

Control panel of variable temperature

First, open the door of refrigerator room, it can be found as shown by the right Fig.:

1 .Indicator light

- ① Meat mode
- ② Drink mode
- ③ Produce mode
- ④ Mode selection

2. Operating instruction

Press button ④, indicator light ① lights up, enter into Meat mode ;

Press button ④, indicator light ② lights up, enter into Drink mode ;

Press button ④, indicator light ③ lights up, enter into Produce mode ;

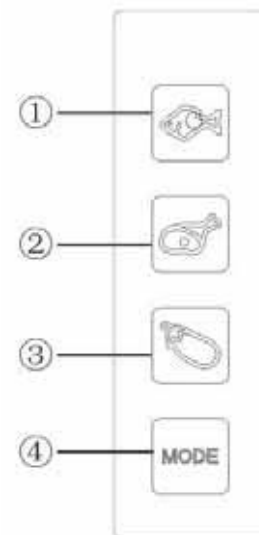

There are three kinds of setting modes in the variable temperature room, three modes can be adjusted with "Meat - Drink - Produce" cyclically; to facilitate the storage and preservation of different foods.

NOTICE:

This crisper will allow to prolong a little bit the usual fresh preservation. For longer period, please will use the Freezer compartment. Please don't keep Meat or Fish in this crisper over 48hours for freshness preservation, 24hours preservation is the best.

Cleaning and maintenance

Refrigerator's maintenance and repair

Cleaning

Clean regularly dust from the back of refrigerator and ground. Clean regularly the space inside the refrigerator to avoid any unpleasant smell. Before cleaning, pull out the plug and use soft towels and neutral detergent and clean it finally with clear water. It is recommended to clean once half a year.

Never use following substances to clean the space inside the refrigerator:

Alkaline or weakly alkaline detergent (it might cause cracking of the liner and plastic parts).

Soap powder, benzoline, thinner, alcohol and etc (might damage plastic parts).

Wipe off edible oil or flavoring immediately (might cause cracking of plastic parts)

Lights and replacement

Replace by professionals.

Refrigerator compartment keep fresh with optical wave (only some models)

Keep fresh with optical wave— use the optical-wave lamp to maintain the Photosynthesis of fruit and vegetables, prolong the growth period and keep it fresh effectively.

Shutdown

When the refrigerator isn't used for a long period:

Pull out the power cable to avoid that the power cable gets old and causes electric shock or fire.

Clean the space inside the refrigerator

Open the door for a period for drying, close the door with a gap left to avoid unpleasant odor.

Power outage

Reduce the times of door opening during power outage, don't put fresh food inside the refrigerator anymore.

Disposal

When you discard an unused refrigerator, remove the door seal to avoid locking children inside the refrigerator.

Danger

Risk of child entrapment. Before you throw away your old refrigerator or freezer:

1. Take off the doors.
2. Leave the shelves in place so that children may not easily climb inside.

Solutions to Problems

Before you call customer service:

Please check whether you can eliminate the fault yourself based on the following information.

Fault	Possible cause
Not working	Appliance has been switched off. The plug has not been inserted properly The voltage is too low
Can't freeze properly	Whether the temperature is set too high (might reduce the temperature as required). ? Whether too much food is stored? Whether hot foot is stored? Whether the door is opened and closed too frequently? Whether there is hot source around the refrigerator? Whether the door seal is closed?
Loud noises	Whether the ground is leveled and the refrigerator is placed on leveled ground? Whether accessories of the refrigerator are put at the right position?
The temperature is too cold	Temperature has been set too low.
You experience unpleasant odours	Food with special odor shall be tightly wrapped. Check whether the food has gone bad. Clean inside the refrigerator.

If the situation doesn't turn better after you have checked all above items, please contact with the after-sales Service Centers. If power cables are damaged, please get it changed by the repairmen designated by our Service Centers to avoid any risk.

Normal phenomena not regarded as malfunction

Refrigerant inside the capillary tubes of the refrigerator flow in high speed and might have a few amount of bubbles. Hence, irregular noises might appear at the outlet.

When the air humidity is excessively high, moisture or water droplets might appear around the refrigerator's door. You just need to wipe it off.

No extension cord used



REFRIGERATOR

MODEL:REF36 X HEVADSG1XE.UA

VOLTAGE: 115V~
 FREQUENCY: 60Hz
 HIGH SIDE: 360PSIG
 LOW SIDE: 110PSIG
 RATED DEFROST POWER: 370W
 RATED CURRENT: 2.7A
 REFRIGERANT: R134a,6.35Oz
 VOLUME: 20.7 cu.ft
 TYPE OF PREVENTING FROM ELECTRIC SHOCK I
 WEIGHT: 286.6 lbs

ELECTRIC DIAGRAM

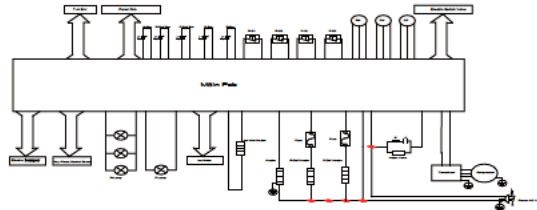

Energy Verified
 Rendement
 Énergétique Vérifié

FREE-STANDING INSTALLATION ONLY

Please kindly register on our web site www.bertazzoni.com to validate your new product warranty and help us to assist you better in case of any inconvenience.

TWO YEAR LIMITED WARRANTY

The warranties provided by Bertazzoni Spa in this statement apply exclusively to Bertazzoni appliances and accessories sold as new products to the original owner by a Bertazzoni authorized distributor, retailer, dealer or service center and installed in the United States and Canada. The warranties provided in this statement are not transferable and have validity from the date of installation.

COVERAGE INFORMATION

Bertazzoni SpA will repair or replace any component part which fails or proves defective due to materials and/or workmanship within 2 years from the date of installation and under conditions of normal residential use. Repair or replacement will be free of charge, including labor at standard rates and shipping expenses. Repair service must be performed by a Bertazzoni Authorized Service Center during normal working hours.

COSMETIC WARRANTY

Bertazzoni will cover parts showing cosmetic defects in material and workmanship for a period of thirty (30) days from date of installation of the unit. This coverage will include scratches, stains, surface imperfections on stainless steel, paint and porcelain, with the exclusion of slight differences in color due to materials and painting/enamelling technologies.

Exclusions are labor costs, B stock items, out of box appliances and display units.

HOW TO OBTAIN SERVICE

To obtain warranty service please contact Bertazzoni Customer Service at the numbers below and provide model number, serial number and date of purchase.

ENGLISH 866 905 0010 FRANCAIS 800 561 7265

Save proof of original purchase or of original installation to establish warranty period. Copy of the product serial tag is affixed to the back cover of the instruction manual.

WHAT IS NOT COVERED

- 1 The product used in any commercial application
- 2 Repair service provided by other than a Bertazzoni authorized service agency.
- 3 Damage or repair service to correct service provided by an unauthorized agency or the use of unauthorized parts.
- 4 Installation not in accordance with local electrical codes or plumbing codes.
- 5 Defects or damage due to improper storage of the product.
- 6 Defects or damage or missing parts on products sold out of the original factory packaging or from displays.
- 7 Service calls or repairs to correct the installation of the product and/or related accessories.
- 8 Service calls to connect, convert or otherwise repair the electrical wiring / gas line / water line to properly use the product.
- 9 Service calls to provide instructions on the use of a Bertazzoni product.
- 10 Repair service due to product usage in manner other than what is normal and customary for home use.
- 11 Replacement of wear and tear parts
- 12 Replacement of glasses and light bulbs if they are claimed to have failed later than 30 days after installation and in no case later than 4 months after date of purchase
- 13 Defects and damages arising from accident, alteration, misuse, abuse, improper installation.
- 14 Defects and damages arising from transportation of the product to the home of the owner.
- 15 Defects and damage arising from external forces beyond the control of Bertazzoni SpA such as fire, flood, earthquakes and other acts of God.

In case the product will be installed in a remote area, where certified trained technicians are not reasonably available, the customer will be responsible for the transportation costs for the delivery of the product to the nearest authorized service center or for the displacement costs of a certified trained technician.

Bertazzoni does not assume any responsibility for incidental or consequential damages.

Some states do not allow the exclusion or limitation of incidental or consequential damages, so the above limitation or exclusion may not apply to you. This warranty gives you specific legal rights and you may also have other rights which may vary from state to state or province to province.

Attention

Le réfrigérateur que vous venez d'acheter pourrait être légèrement différent de celui qui est présenté dans les schémas de ce manuel. Toutefois, la conception globale est la même.

Veillez lire les informations concernant son fonctionnement. Ce réfrigérateur est conçu uniquement pour un usage domestique.

La fiche du réfrigérateur que vous avez acheté pourrait être différente de celle présentée dans ce manuel puisque la fiche est fonction des spécifications électriques de votre pays.

Sécurité

Pour les enfants

Veillez empêcher aux enfants d'entrer ou de monter sur le réfrigérateur de peur de s'y bloquer à l'intérieur et de se faire mal en cas de chute de l'appareil.

Éloignez les enfants du réfrigérateur lors de l'ouverture et de la fermeture des portes.

Cet appareil peut être utilisé par des enfants âgés de 8 ans et plus ainsi que par les personnes ayant des capacités physiques, sensorielles ou mentales réduites ou manquant d'expérience à condition qu'ils aient été formés sur l'utilisation de l'appareil en toute sécurité et qu'ils comprennent les risques y relatifs. Les enfants ne doivent pas jouer avec l'appareil. Le nettoyage et l'entretien par l'utilisateur ne doivent pas être effectués par les enfants sans supervision.

Attention

AVERTISSEMENT : Le réfrigérateur doit être déconnecté de la source d'alimentation électrique avant toute tentative d'installation d'accessoire.

AVERTISSEMENT : N'utilisez pas les équipements mécaniques ou d'autres méthodes en dehors de ceux recommandés par le fabricant pour accélérer le processus de dégivrage.

AVERTISSEMENT : N'utilisez pas les appareils électriques, en dehors du modèle recommandé par le fabricant, dans les compartiments de stockage d'aliments.

AVERTISSEMENT : Le réfrigérant R600a et le matériau de moussage utilisés dans le réfrigérateur sont inflammables. Tous les déchets et les réfrigérateurs mis au rebut doivent se trouver à l'écart des flammes nues. De même, ils ne doivent pas être brûlés.

AVERTISSEMENT : Les ouvertures d'aération de la pièce ou de la salle dans laquelle se trouve l'appareil doivent être libres de toute obstruction.

Mise au rebut approprié de cet appareil



Mise au rebut approprié de cet appareil

Ce signe signifie que ce produit ne doit pas être mis au rebut avec les autres ordures ménagères dans l'UE. Dans l'optique d'éviter tout préjudice écologique ou à la santé humaine causé par une mise au rebut non appropriée, recyclez cet appareil de façon responsable afin de promouvoir la réutilisation durable des ressources matérielles. Pour retourner votre ancien appareil, utilisez les systèmes de retour et de collecte ou veuillez contacter le revendeur auprès de qui vous avez acheté l'appareil. Les revendeurs peuvent en effet procéder au recyclage

Pour les utilisateurs

Ne débranchez jamais la fiche en tirant le câble d'alimentation. Il faut toujours tenir la fiche pour l'enlever de la prise. Le câble d'alimentation ne doit pas être placé sous le réfrigérateur ou les pieds. Lorsque le réfrigérateur est éloigné du mur, évitez d'appuyer ou d'endommager le câble d'alimentation. Lorsque le câble d'alimentation est endommagé ou vétuste, évitez de continuer à l'utiliser. Lorsque le câble d'alimentation est vétuste ou endommagé, vous devez le remplacer dans l'atelier de réparation choisi par le fabricant.

En cas de fuite du gaz de houille ou des autres gaz inflammables, fermez le robinet. Ouvrez la porte et les fenêtres. Évitez de tirer ou d'insérer la fiche du réfrigérateur ou des autres appareils électriques. Évitez de mettre les substances inflammables, explosives, volatiles ou des substances fortement corrosives dans le réfrigérateur pour éviter d'endommager l'appareil, de déclencher un incendie ou d'autres accidents.

Évitez d'utiliser le solvant inflammable à proximité du réfrigérateur pour éviter un incendie.

Pour assurer la sécurité, il est déconseillé de placer la prise électrique, le régulateur de tension, le four à micro-onde et d'autres appareils électriques au dessus du réfrigérateur. N'utilisez pas les appareils électriques à l'intérieur du réfrigérateur (excepté le modèle recommandé) afin d'éviter l'interférence électromagnétique ou d'autres accidents.

Lorsque le réfrigérateur commence à fonctionner, ne touchez pas la surface froide du compartiment congélateur notamment avec les mains mouillées pour éviter les blessures.

L'écart entre les portes et entre la porte et la carrosserie frigorifique est petit. Évitez de mettre vos mains entre ces zones pour éviter la pression des doigts. Lorsque vous ouvrez la porte du réfrigérateur, éloignez les enfants.

Évitez d'asperger l'eau pour rincer le réfrigérateur. Évitez de placer le réfrigérateur dans une zone mouillée ou facilement aspergeable afin de préserver la fonction d'isolation électrique de l'appareil.

Évitez de démonter ou de réformer le réfrigérateur vous même. Ne jamais endommager le tuyau de réfrigération. Veuillez faire réparer le réfrigérateur par des professionnels.

Évitez de mettre des substances liquides contenues dans les bouteilles ou les récipients fermés dans le congélateur. Il s'agit par exemple des bouteilles de bières ou des boissons car les lézardes explosives qui surviennent lors de la congélation causent d'autres pertes.

Débranchez la fiche en cas de coupure de courant ou de nettoyage. Allumez l'alimentation après au moins cinq minutes pour éviter que le démarrage répété n'endommage le compresseur.

Lorsque le réfrigérateur est hors service, veuillez retirer la porte de l'appareil, enlever le joint de la porte et les étagères. Placez-les dans un endroit approprié pour que les enfants ne jouent pas à l'intérieur et causent des accidents.

Ce produit est un réfrigérateur domestique et est uniquement approprié pour le stockage des aliments conformément aux normes d'état. Il peut être utilisé à d'autres fins comme par exemple le stockage du sang, des aliments, des produits biologiques...

Transport et disposition de votre réfrigérateur

Transport

Tenir droit et éviter les pressions et les vibrations pendant le transport. Évitez de former un angle dépassant 45 degrés lors du transport.

Évitez que la porte ou la partie supérieure subisse une grande pression pendant le transport, dans le cas contraire, elle pourrait se déformer.

Disposition

Placez votre réfrigérateur dans une zone bien ventilée et à l'abri des sources de chaleur et de la lumière directe du soleil. Ne placez pas votre appareil dans une zone humide ou mouillée afin d'éviter la rouille et l'affaiblissement de l'effet d'isolation.

Il doit avoir un espace d'au moins 1 inch au niveau de la partie supérieure de votre ventilateur. Il doit également avoir un espace d'au moins 1 inch entre les deux côtés et l'arrière de l'appareil par rapport aux murs adjacents. Cette exigence facilite l'ouverture et la fermeture de la porte ainsi que l'émission de la chaleur.

Le réfrigérateur doit être disposé sur une surface plate et ferme (si la surface n'est pas plate, vous pouvez utiliser les pieds de nivellement pour le réglage).

Maintenez votre réfrigérateur debout

Ne connectez pas votre réfrigérateur à la source d'alimentation une fois qu'il est placé verticalement. Vous devez le maintenir debout pendant au moins 6 heures avant de le mettre en marche pour garantir son bon fonctionnement.

Assurez-vous que le câble d'alimentation n'est pas coincé par le réfrigérateur ou par d'autres objets afin d'éviter les accidents découlant des défaillances de câbles d'alimentation. Veuillez vérifier la plage de tension de votre réfrigérateur par rapport à l'alimentation électrique ambiante avant la mise en marche.

Nettoyage et entretien

Entretien et nettoyage de réparation

du réfrigérateur

Nettoyez régulièrement la poussière l'arrière du réfrigérateur et la terre.

Nettoyez régulièrement l'espace intérieur du réfrigérateur pour éviter toute odeur désagréable.

Avant le nettoyage, débranchez la fiche et utilisez des tissus doux ainsi que des détergents neutres.

Nettoyez avec de l'eau propre. Il est recommandé de nettoyer tous les six mois.

N'utilisez jamais les substances suivantes pour nettoyer l'espace intérieur du réfrigérateur :

Les détergents alcalins ou légèrement alcalinisés (cela pourrait provoquer la fissuration des pièces plastiques).

Savon en poudre, benzoline, diluant, alcool... (cela pourrait endommager les pièces plastiques).

Essuyez immédiatement l'huile comestible ou l'arôme (cela pourrait causer la fissuration des pièces plastiques).

Lumières et remplacement

Le remplacement doit être effectué par les professionnels.

Le compartiment réfrigérateur conserve la fraîcheur grâce à l'onde optique (uniquement pour certains modèles).

Conserver l'onde optique fraîche— Utilisez la lampe de l'onde optique pour maintenir la photosynthèse des fruits et des légumes ainsi que la période de croissance tout en les maintenant frais.

Arrêt

Lorsque le réfrigérateur n'est pas utilisé pendant un bon bout de temps :

Débranchez le câble d'alimentation pour éviter qu'il ne devienne vétuste et cause un court circuit ou un incendie.

Nettoyez l'espace intérieur du réfrigérateur

Ouvrez la porte pendant un certain temps pour le séchage. Fermez la porte avec un écart à gauche pour éviter des odeurs désagréables.

Coupure de courant

Réduisez le temps d'ouverture de la porte pendant les pannes électriques. Ne mettez également pas les aliments frais dans le réfrigérateur.

Mise au rebut

Lorsque vous mettez un réfrigérateur non utilisé au rebut, enlevez le joint de la porte pour éviter le blocage des enfants à l'intérieur de l'appareil.

Danger

Risque de blocage des enfants Avant d'éliminer votre vieux réfrigérateur ou congélateur:

1. Enlevez les portes.
2. Laissez les étagères en place pour empêcher aux enfants de facilement grimper à l'intérieur.

Description du produit

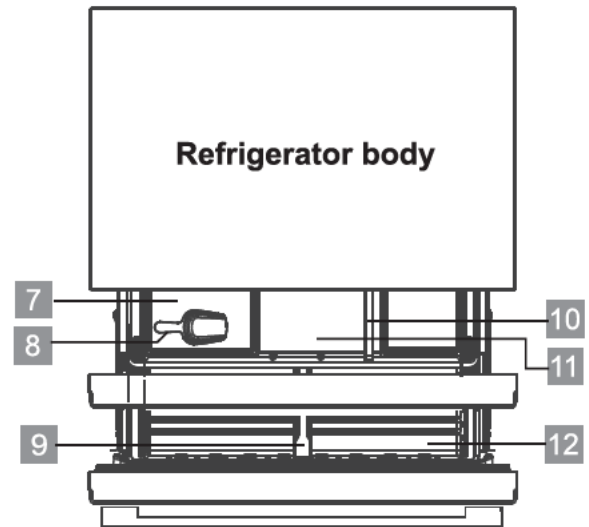
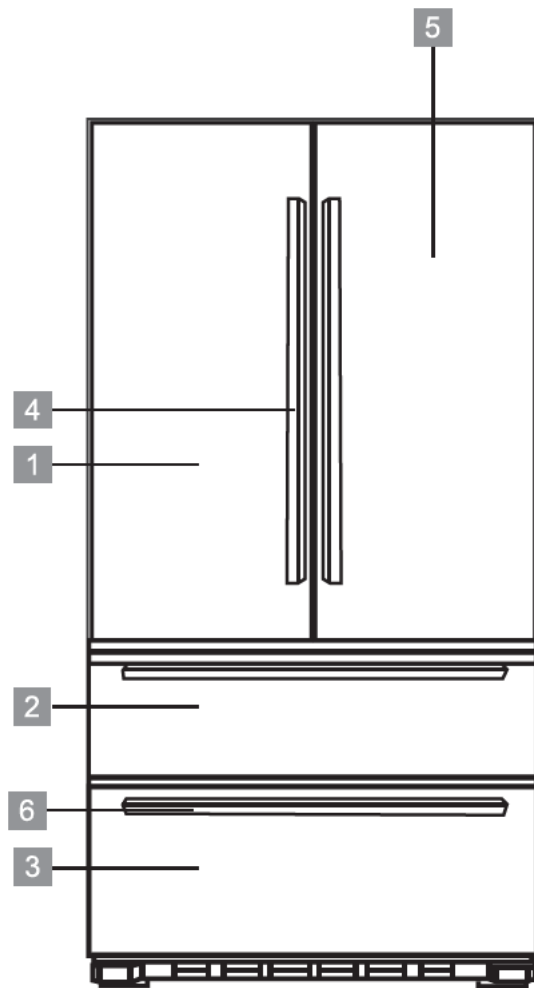

- 1. Porte gauche du compartiment du réfrigérateur
- 2. Porte supérieure du compartiment congélateur
- 3. Porte inférieure pour compartiment congélateur
- 4. Poignées de la porte
- 5. Porte droite pour compartiment du

réfrigérateur

- 6. Poignée du tiroir
- 7. Machine à glaçon manuelle
- 8. Pelle à glaçons
- 9. Plaque de partition pour tiroir de la partie inférieure du congélateur
- 10. Plaque de division pour tiroir de la partie supérieure du congélateur
- 11. Tiroir de la partie supérieure du

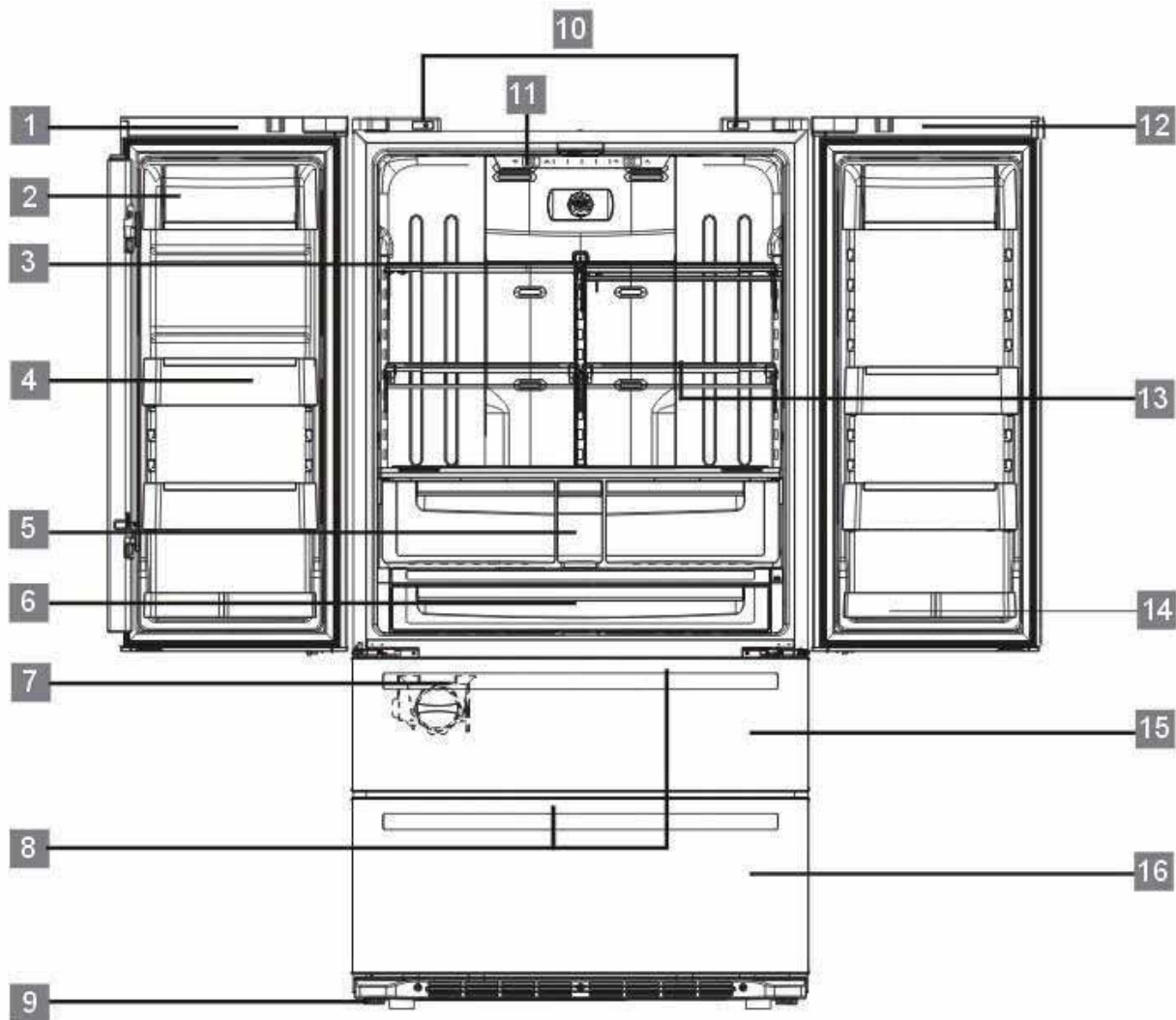

1 Porte gauche du compartiment de réfrigérateur

2 Compartiment pour beurre et fromage

3 Clayettes

4 Grand plateau

5 Bac à fruits et légumes

6 Bac pour éléments à température ambiante variable

7 Éléments de la machine à glaçons

8 Poignée du bac

9 Pied réglable

10 Interrupteur de la lampe du compartiment de réfrigérateur

11 Lampe supérieure du compartiment de réfrigérateur

12 Porte droite du compartiment de réfrigérateur

13 Clayette pliée

14 Petit plateau

15 Porte supérieure du compartiment de congélateur

16 Porte inférieure du compartiment de congélateur

Installation

Enlevez tous les matériaux d'emballage avant de commencer à utiliser le nouveau réfrigérateur. Il s'agit entre autres de la base en mousse et du ruban adhésif qui maintiennent les accessoires du réfrigérateur à l'intérieur et à l'extérieur. Nettoyez les parties intérieure et extérieure du réfrigérateur avec un tissu mouillé (une petite quantité de détergent pourrait être ajoutée dans de l'eau chaude pour laver le tissu qui est ensuite rincé avec de l'eau propre);

Apprêtez une prise femelle bipolaire avec contact de mise à la terre pour le réfrigérateur. Elle ne doit pas être branchée sur une fiche multiple avec d'autres appareils électriques;

Branchez la prise terre ! Le pôle terre de la prise doit avoir un câble de mise à la terre de bonne qualité.

Ouvrez la carrosserie frigorifique et sortez les accessoires (couvercle décoratif pour le bas de la porte) ainsi que trois vis dans le sac d'emballage. Installez-les ensuite sur le bas de la porte tel qu'indiqué sur le diagramme schématique de droite.

Le couvercle décoratif de la porte est utilisé comme un ornement. Vous pouvez décider de ne pas l'installer. Cela n'influence donc pas les performances du réfrigérateur, encore moins son état.

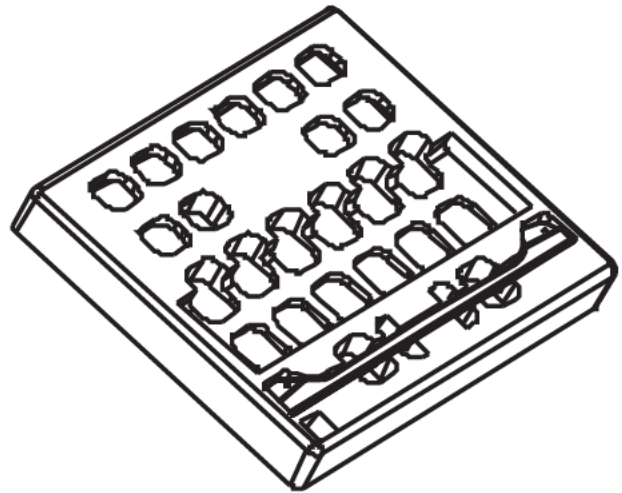

Commencer à utiliser

Avant de commencer à utiliser, vous devez avoir une bonne connaissance de toutes les précautions de sécurité et vous assurer que votre réfrigérateur est correctement placé dans sa position finale.

1. Déballage

Veillez installer le couvercle décoratif du bas de la porte sur votre réfrigérateur après le déballage et réglez les pieds de mise à niveau avant pour ajuster votre réfrigérateur.

2. Branchement de votre réfrigérateur à l'alimentation électrique

Une fois branché à l'alimentation électrique, votre réfrigérateur adopte les valeurs par défaut prédéfinies d'usine. Ensuite, il affiche la température ambiante des compartiments réfrigérateur et congélateur.

3. Modes de fonctionnement de votre réfrigérateur

Vous pouvez définir votre réfrigérateur de l'une des manières suivantes :

Mode auto: Nous vous suggérons d'utiliser ce mode si vous n'avez pas d'exigences spéciales. Après avoir choisi ce mode, votre réfrigérateur fonctionne automatiquement.

Mode manuel: Vous pouvez définir la température en appuyant la clé de réglage de la température.

4. Mettre les aliments dans votre réfrigérateur

Vous pouvez mettre vos aliments dans le réfrigérateur après un certain temps (environ des heures pendant l'été) lorsque les compartiments intérieurs de l'appareil sont complètement réfrigérés.

Astuces: La température intérieure pourrait prendre un certain temps pour atteindre l'équilibre si la température de réglage est changée ou si d'autres aliments sont mis dans le réfrigérateur. Ce temps dépend du changement de la température de réglage, de la température environnante, de la fréquence d'ouverture, de la quantité d'aliments stockés...

Compartiment réfrigérateur

Bien que la température de réglage de l'appareil puisse maintenir l'ensemble du compartiment réfrigérateur à une température variant entre 2~8C, elle n'arrive pas à préserver la fraîcheur des aliments pendant longtemps. Le compartiment réfrigérateur peut par conséquent uniquement être utilisé pour le stockage de courte durée.

Utilisation du rabat de porte étanche

Veillez respecter strictement les avertissements écrits sur l'étiquette du faisceau de rotation. Il est normal que la surface du faisceau de rotation chauffe. Les rosées sur la surface sont également un phénomène normal pendant l'été ou lorsque l'environnement est humide. Vous devez donc les nettoyer avec un tissu.

Réglage

L'étagère en porte à faux pourrait être réglée à la taille convenable en fonction de l'aliment. Veuillez régler le cantilever en respectant les flèches tel qu'indiqué sur le diagramme. Soulevez premièrement vers le haut, puis retirez-le en l'inclinant vers le haut. Au cours de l'installation, placez premièrement l'extrémité supérieure du pied fixe dans l'une des fentes supérieures sur les fers de support, ensuite placez l'extrémité inférieure sur le pied fixe dans la troisième fente sur la partie inférieure du fer de support.

Réglage de la taille et nettoyage du support de bouteille monté sur la porte

Soulevez le support de bouteille dans la direction, tenez-le avec deux mains et retirez dans la direction. Après le nettoyage, vous pouvez installer le support dans l'ordre inverse. Vous pouvez également régler la taille du support.

Réglage de l'étagère en porte à faux

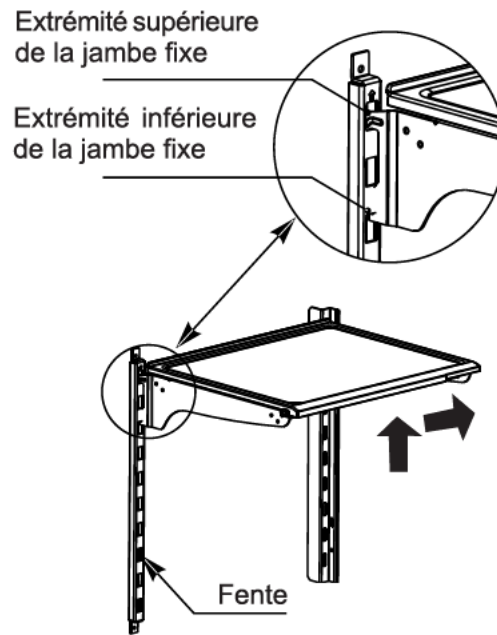

Réglage du porte bouteille monté sur la porte

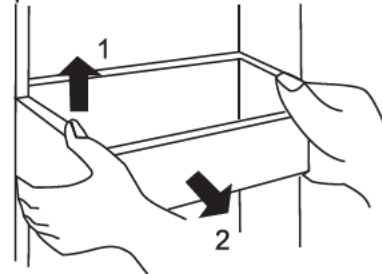

Suggestions d'aliments à sauvegarder dans le compartiment réfrigérateur

1. Les aliments de blé cuits, les boîtes de conserve, le lait.
2. Les casse-croûtes, les aliments pouvant s'altérer, les produits laitiers
3. La viande fraîche cuite, les saucisses
4. Les fruits et légumes
5. Œufs, beurre, fromage
6. Boîtes de conserve, assaisonnement
7. Boissons, autres aliments en conserve

Compartiment congélateur

La température dans le compartiment congélateur est très faible. Elle peut par conséquent préserver la fraîcheur des aliments pendant longtemps. Les aliments devant être conservés pendant longtemps pourraient être placés dans ce compartiments, cependant, évitez d'excéder la période de stockage spécifié sur l'emballage de chaque type de d'aliment.

Vous pouvez enlever les tiroirs du compartiment congélateur pour améliorer sa capacité et stocker une plus grande quantité d'aliments.

Suggestions d'aliments à sauvegarder dans le compartiment congélateur

1. Le tiroir supérieur du congélateur pourrait être utilisé pour stocker le poisson, la viande, la crème...
2. La boîte de stockage de ma glace est utilisée pour stocker la glace.
3. Le tiroir inférieur du congélateur est utilisé pour stocker le poisson, la viande et la volaille emballé

Enlèvement et installation du tiroir inférieur du congélateur

1. Enlevez premièrement le tiroir inférieur du congélateur.
2. Enlevez les deux vis fixées sur la plaque de partition du tiroir inférieur du congélateur à l'aide d'un tournevis et retirez la plaque de partition.
3. Enlevez la butée inférieure du tiroir inférieur tel qu'indiqué dans la Fig A.
4. Retirez la carrosserie du tiroir inférieur avec la force tel qu'indiqué par les flèches de la Fig B.
5. L'installation de la carrosserie du tiroir inférieur est effectuée dans l'ordre inverse. Vous devez premièrement installer la carrosserie du tiroir inférieur avant d'installer la butée arrière du tiroir inférieur tel qu'indiqué dans la Fig C. Enfin, les deux côtés du tiroir doivent respectivement être connectés à la position indiquée par les flèches.
6. La plaque de partition est installée dans les fentes correspondantes et est fixée avec les vis. La position de la plaque de partition par rapport au tiroir inférieur pourrait être ajustée suivant votre préférence.

Ne retirez pas le tiroir inférieur du congélateur si cela n'est pas nécessaire.

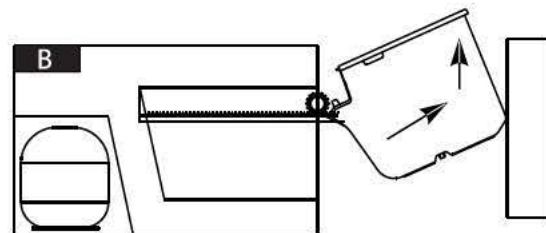
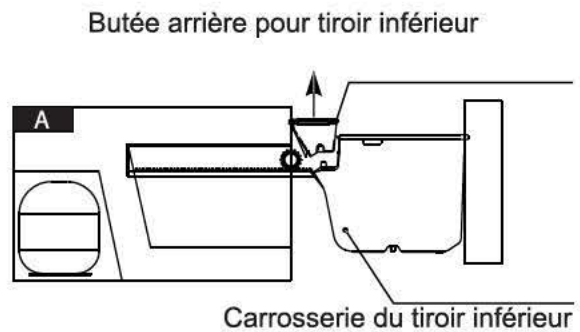

Plaque de division pour tiroir inférieur

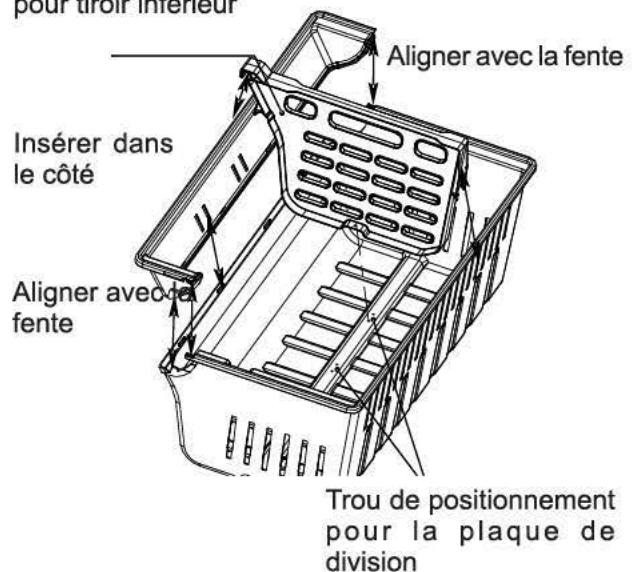

Grand tiroir

Le grand tiroir possède une charge maximale de 10kg.

Retirer et installer le grand tiroir

1. Retirer le grand tiroir ;
2. Trouver le crochet sur les côtés gauche et droite du fond du tiroir (représenté sur la figure).
3. Tenez les deux côtés du crochet avec une pince à bec ou des pinces à échardes et poussez vers le haut et en dehors de la rainure du rail coulissant. Retirez le crochet de l'autre côté de la même façon.
4. Retirer le tiroir
5. Installez le tiroir en plaçant le crochet à l'endroit indiqué.

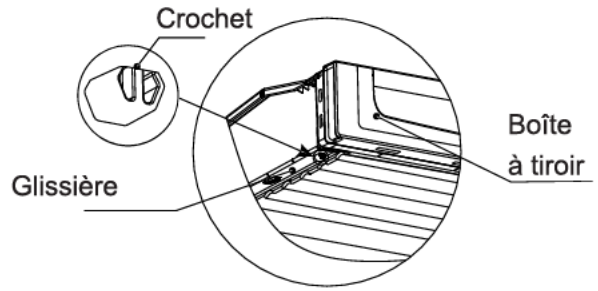

Poignées de la porte

Instructions d'assemblage de la poignée de la porte du réfrigérateur:

1. Retirez premièrement les vis de réglage du réfrigérateur, utilisez ensuite le tournevis cruciforme pour ajuster la vis de la porte. Serrez correctement tout le filetage à travers le trou tel qu'indiqué dans la figure ;
2. Une fois la première étape terminée, enlevez la poignée de la porte réfrigérateur de la boîte, placez-la suivant la direction indiquée dans la figure (Remarque : i.e avec les trous de vis de la poignée fermés sur le côté) et suspendez la poignée au dessus de la vis de réglage ;
3. Utilisez la petite clé à six pans fournie dans la boîte pour régler les vis à tête cylindrique dans les deux petits trous de vis sur la poignée. Une fois les vis serrés, secouez légèrement la poignée pour vous assurer qu'elle est bien érigée.

Instructions d'assemblage de la poignée de la porte du congélateur:

Les étapes d'assemblage de la poignée de la porte de congélation sont identiques à celle de la poignée de la porte du réfrigérateur. Veuillez remarquer que : Lors de l'assemblage de la poignée, le trou de coulée est orientée vers le bas (vers la terre).

Vis à tête cylindrique intérieure pour fixation de la poignée

Poignée de la porte du réfrigérateur

Vis à tête cylindrique intérieure pour fixation de la poignée

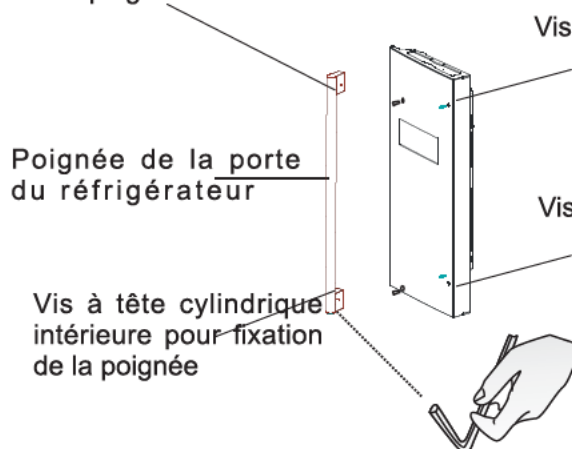

Plan d'installation de la poignée de la porte du réfrigérateur

Différence entre la poignée du congélateur et la poignée réfrigérateur: Les mettre à plat. Celle qui est la plus haute est la poignée de réfrigération.

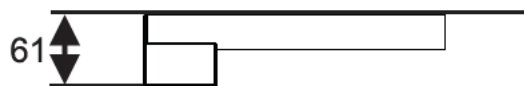

Poignée de la porte du congélateur



Poignée de la porte du réfrigérateur

Effectuer des petits réglages entre les portes

Rappelez-vous qu'il est nécessaire que le réfrigérateur soit stable pour un meilleur réglage des portes. Si vous avez besoin d'aide, veuillez consulter la section précédente portant sur la mise à niveau du réfrigérateur. Lorsque la porte gauche est inférieure à la porte droite (gauche). Lorsque la porte droite est inférieure à la porte gauche.



Procédez de la manière suivante

1. Soulevez la porte gauche ou la porte droite.
2. Insérez la vis de serrage à l'aide de (2) grâce à une paire de pinces (3) dans l'espace entre l'œillet de la charnière (1) et la charnière inférieure (4). Le nombre de vis de serrage requis dépend de l'espace.

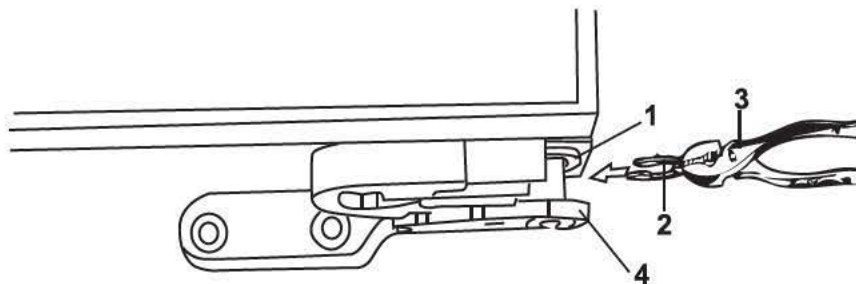

Machine à glaçons

INSTRUCTIONS

- 1- Lorsque le réfrigérateur est utilisé pour la première fois, attendez au moins 20 minutes avant de démarrer la machine à glaçons. La machine à glaçons est capable de produire environ 1,2 à 1,7 kg (2,5 à 3,75 lbs) de glace en 24 heures, dépendamment de la température du compartiment congélateur, de la température ambiante, de la fréquence de l'ouverture/fermeture de la porte et d'autres conditions de travail.
2. Si la machine à glaçons n'est pas utilisée pendant une longue période, veuillez désactiver la machine à glaçons à partir du panneau de contrôle de la porte du réfrigérateur, vider le plateau à glaçons et le bac de stockage à glaçons.
3. Lorsque la machine à glaçons démarre à nouveau après une longue période de panne de courant, jetez toute la glace fondue (l'eau).
4. Vérifiez le niveau du réservoir d'eau de temps en temps (si le niveau du réservoir d'eau est trop faible, les cubes de glace seront plus petits).
5. La machine à glaçons vérifie le niveau du bac à glaçons et arrête automatiquement la fabrication de glace quand le bac de stockage est plein.
6. Lorsque le bac n'est pas rempli et pendant le fonctionnement normal, vous pouvez entendre le bruit de la glace et celui de l'eau qui circule environ toutes les deux heures.
7. Il est normal que des glaçons puissent coller ensemble ou être concassés.
8. Lorsque le réfrigérateur est utilisé pour la première fois, la machine à glaçons commence à travailler après que le compartiment congélateur ait été refroidi pendant une période d'environ trois heures. Le fonctionnement initial peut être retardé en fonction des conditions ambiantes et de la quantité de produit (le cas échéant) qui a initialement été placé dans le compartiment. S'il n'y a pas de glace après 24 heures, reportez-vous à la section «Dépannage» et assurez-vous que toutes les instructions d'installation et d'exploitation aient été accomplies avant d'appeler le service.

La machine à glaçons est conçue pour une utilisation avec une alimentation automatique en eau. Veuillez ne pas enlever le bac à glaçons et ajouter de l'eau par vous-même. Si la machine à glaçons est en fonction après une longue période sans être utilisée, nettoyez le plateau et le bac de stockage à glaçons et jetez la première production de glaçons. (les premières 24 heures) pour s'assurer que la glace consommée soit appropriée.

Ice cube box = plateau à glaçons

Rack = Casier

RETRAIT, NETTOYAGE ET INSTALLATION DU BAC À GLAÇONS

Si la machine à glaçons n'a pas été utilisée pendant une longue période, les premiers cubes de glace qui seront produits pourraient avoir une odeur et / ou un goût désagréable. Vous devrez enlever et nettoyer le bac à glaçons. Ouvrez le tiroir du haut dans le compartiment congélateur, tournez le bouton de la machine à glaçons dans le sens antihoraire de 90 °, tournez la poignée de la position horizontale à la position verticale pour libérer le verrou (comme indiqué dans la Fig. 1 - p.14), puis tirez (tel qu'indiqué à la Fig. 2 - p.14) et sortez le bac à glaçons.

Rincer le bac à glaçons avec de l'eau chaude (en-dessous de 60 °C) et n'utilisez pas de détergent car les résidus peuvent affecter le goût de la glace.

Laisser le bac à glaçons sécher complètement à l'air avant de le réinstaller dans l'appareil puisque l'excès d'humidité pourrait geler les mécanismes et provoquer un mauvais fonctionnement.

Si la machine à glaçons est arrêtée en raison de l'accumulation de glace, retirez le plateau suivant la procédure indiquée sur la figure. 1 et Fig. 2, éliminez la glace et laissez le plateau sécher avant de le réinsérer. Insérez le bac à glaçons sur le support selon la séquence d'origine et pivotez vers la position verrouillée.

Locked position – Position verrouillée

Unlocked position – Position déverrouillée

DÉMONTAGE ET INSTALLATION DE LA MACHINE À GLAÇONS

Si la machine à glaçons n'est pas utilisée pour fabriquer de la glace, le bac peut être retiré afin de fournir un espace de stockage supplémentaire pour les produits surgelés. Appuyez sur le bouton machine à glaçons (Ice Maker) sur le panneau de contrôle et l'icône de fabrication de glace disparaît. Ouvrez le tiroir et retirez le bac.

Tirez la machine à glaçons (tel que représenté sur la figure 4.1), puis vers le bas, de sorte que la machine à glaçons soit décrochée (comme représenté sur la Fig. 4.2). Déroulez le cordon d'alimentation de la machine à glaçons de sorte qu'il se détache de la prise d'alimentation (comme le montre la figure. 4.3)

L'installation est à l'inverse du démontage. Appuyez sur le bouton machine à glaçons (Ice Maker), le symbole de fabrication de glace apparaît. Assurez-vous que l'ensemble de la machine à glaçons soit installé et correctement positionné. Dans le cas contraire, la machine à glaçons peut être endommagée lors de la fermeture du tiroir du congélateur.

Ice maker's power socket : Prise de courant

Ice maker's power plug : Fiche d'alimentation

Ice maker's hook : crochet

Nous Vous prions de bien vouloir vous enregistrer sur notre site web www.bertazzoni.com pour valider votre garantie du nouveau produit et nous aider à Vous aider dans le cas de dommages.

GARANTIE LIMITEE DE DEUX ANS

Les garanties offertes par Bertazzoni Spa dans cette déclaration s'appliquent exclusivement aux appareils et composants Bertazzoni vendus comme neufs au propriétaire original par un distributeur, détaillant, concessionnaire ou centre de service autorisés et installés aux Etats-Unis et Canada. Les garanties fournies dans cette déclaration ne peuvent pas être transférées et sont valables à partir de la date d'installation.

INFORMATIONS SUR LA COUVERTURE

Bertazzoni SpA procédera à la réparation ou remplacera tout composant défectueux à cause des matériaux et/ou fabrication pendant 2 ans à compter de la date d'installation et dans les conditions normales d'utilisation dans le cadre familial. La réparation ou le remplacement seront effectués à titre gratuit et incluront les frais de main d'oeuvre au tarif normal et les frais d'expédition. Les réparations doivent être effectuées par un Centre de Service Bertazzoni Autorisé pendant les heures de travail normales. Les défauts doivent être signalés dans les 30 jours qui suivent l'installation. Cette garantie ne couvre pas l'utilisation du produit dans le cadre commercial.

GARANTIE ESTHETIQUE

Bertazzoni SpA couvre les pièces présentant des défauts cosmétiques de matériaux et de fabrication pour une période de trente (30) jours à compter de la date d'installation de l'unité. Cette couverture inclura les rayures, les taches, les imperfections de surface sur l'acier inoxydable, de la peinture et de la porcelaine, à l'exclusion de légères différences de couleur dues à des matériaux et des technologies de peinture / émaillage.

Les coûts de main-d'oeuvre, B stock, appareils out-of-box et les unités d'affichage sont exclus

Pour obtenir le service de garantie, veuillez contacter Bertazzoni Customer Service aux numéros indiqués ci-dessous et fournir le numéro du modèle, le numéro de série et la date d'achat.

ANGLAIS 866 905 0010 FRANCAIS 800 561 7265

Il faut conserver la preuve d'achat ou l'origine de l'installation afin d'établir la période de garantie. Une copie du numéro de série sera collée derrière le manuel d'emploi.

CE QUI NE SERA PAS PRIS EN CHARGE

1. Le produit utilisé dans toute application commerciale
 2. Réparation fournie par un organisme de service non autorisé Bertazzoni.
 3. N'importe quel dommage ou service de réparation nécessaire pour corriger un service effectué par un agence non autorisé et/ou par suite d'utilisation de pièces non autorisés.
 4. Installation non conforme aux codes électriques locaux ou aux codes de plomberie.
 5. Les défauts ou dommages dus à une mauvaise conservation du produit.
 6. Les défauts ou dommages et les pièces oubliées sur les produits vendus au dehors de l'emballage d'origine ou d'affichage.
 7. Les appels de service ou des réparations pour corriger l'installation du produit et / ou accessoires.
 8. Les appels de service pour se connecter, ou réparer le câblage électrique et / ou de gaz afin d'utiliser le produit d'une façon correcte.
 9. Les appels de service pour fournir des instructions sur l'utilisation d'un produit Bertazzoni.
 10. Service de réparation dû à une utilisation différente que celle standard et habituel à la maison.
 11. Remplacement des pièces d'usure
 12. Remplacement des verres et des ampoules si elles sont échoués au plus tard 30 jours après l'installation et en aucun cas plus tard 4 mois après la date d'achat
 13. Défauts et dommages résultant d'un accident, modification, mésusage, abus, mauvaise installation.
 14. Défauts et dommages résultant du transport du produit à la maison du propriétaire.
 15. Les défauts et les dommages résultant de forces externes qui échappent au contrôle de Bertazzoni SpA tels que les incendies, les inondations, les tremblements de terre et autres catastrophes naturelles.
- Au cas où le produit sera installé dans une zone, là où techniciens qualifiés certifiés ne sont pas raisonnablement disponibles, le client sera responsable des coûts de transport pour la livraison du produit au centre de service autorisé le plus proche, ou pour les coûts de déplacement d'un technicien qualifié certifié**
- Bertazzoni exclut toute responsabilité pour les dommages accidentels ou indirects.** Certains pays n'autorisent pas l'exclusion ou la limitation des dommages accidentels ou indirects, la limitation indiquée plus haute peut donc ne pas s'appliquer à vous. Cette garantie vous offre des droits spécifiques et vous pouvez bénéficier d'autres droits qui peuvent varier d'un Etat à l'autre et d'une province à l'autre.