



Owner's Manual

2.6 CU. FT COMPACT REFRIGERATOR

RMF-74 SERIES



RS International. Canada Inc.

Because our products are subject to continuous improvement, RS International Canada Inc. reserves the right to modify product design and specifications without notice and without incurring any obligation. E&OE

Please read and retain these instructions

www.royalsovereign.ca

SAFETY INSTRUCTIONS

IMPORTANT SAFETY INSTRUCTIONS	3-4
PARTS	4
INSTALLATION INSTRUCTIONS	5-6
REFRIGERATOR FEATURES AND USE	7-8
• GENERAL FEATURES	
• INTERIOR SHELVES	
• DISPENSE-A-CAN	
• FOOD STORAGE TIPS	
• NORMAL OPERATING SOUNDS YOU MAY HEAR	
PROPER REFRIGERATOR CARE AND CLEANING	9-10
• CLEANING AND MAINTENANCE	
• DEFROSTING	
• POWER INTERRUPTIONS	
• VACATION AND MOVING CARE	
• ENERGY SAVING TIPS	
TROUBLESHOOTING GUIDE	10-11
SPECIFICATIONS	12
WARRANTY	12
PAGE EN FRANÇAIS	13-24

IMPORTANT SAFETY INSTRUCTIONS

⚠ TO REDUCE THE RISK OF FIRE, ELECTRICAL SHOCK, OR INJURY WHEN USING YOUR REFRIGERATOR, FOLLOW THESE BASIC PRECAUTIONS:

Read all instructions before using the refrigerator.

DANGER or WARNING:

Never clean refrigerator parts with flammable fluids. The fumes can create a fire hazard or explosion. Do not store or use gasoline or any other flammable vapors and liquids in the vicinity of this or any other refrigerator. The fumes can create a fire hazard or an explosion.

- Save these instructions -

1. Use this refrigerator only for its intended purpose as described in this manual
2. This refrigerator must be properly installed in accordance with the installation instructions before it is used. See grounding instructions in the installation section.
3. Never unplug your refrigerator by pulling on the power cord. Always grasp the plug firmly and pull straight out from the outlet.

IMPORTANT SAFETY INSTRUCTIONS

4. Repair or replace immediately, all electric service cords that have become frayed or otherwise damaged. Do not use a cord that shows cracks or abrasion damage along its length, the plug or the connector end.
5. Unplug your refrigerator before cleaning or before making any repairs.
NOTE: If for any reason this product requires service, we strongly recommend that a certified technician performs the service.
6. Do not use any electrical device or any sharp instrument in defrosting your refrigerator.
7. If your old refrigerator is not being used, we recommend that you remove the doors and leave the shelves in place. This will reduce the possibility of danger to children.
8. After your refrigerator is in operation, do not touch the cold surfaces in the freezer compartment, particularly when hands are damp or wet. Skin may adhere to these extremely cold surfaces.
9. Do not refreeze foods that have been thawed completely.
10. This refrigerator should not be recessed or built-in in an enclosed cabinet. It is designed for freestanding installation only.
11. Do not operate your refrigerator in the presence of explosive fumes
12. Do not use mechanical devices or other means to accelerate the defrosting process, other than those recommended by the manufacturer.
13. Do not use electrical appliances inside the food storage compartments of the appliance, unless they are of the type recommended by the manufacturer.
14. Never allow children to play with, operate, or crawl inside the refrigerator. Before you throw away your old refrigerator or freezer:
 - Take off the doors.
 - Leave the shelves in place so that children may not easily climb inside.
15. The appliance has to be unplugged before carrying out user maintenance on the appliance.
16. This appliance can be used by children age 8 years and above and persons with reduced physical sensory or mental capabilities or lack of experience and knowledge if they have been given supervision or instruction concerning use of the appliance in a safe way and understand the hazards involved. Children should not play with the appliance. Cleaning and maintenance should not be made by children without supervision.
17. If any component part is damaged, it must be replaced by the manufacturer or qualified persons in order to avoid a hazard.
18. Please dispose the refrigerator according to local government regulations as the unit contains flammable gas and refrigerant. All refrigeration products contain refrigerants, which under the guidelines of federal, provincial or municipal law, must be removed before disposal. It is the owners responsibility to comply with regulations when disposing of this product.
19. This appliance is intended to be used in household and similar environments.
20. Do not store or use gasoline or any inflammable liquors and liquids inside or in the vicinity of refrigerator.
21. Do not use an extension cord with this appliance. If the power cord is too short, have a qualified electrician install an outlet near the appliance. Use of an extension can negatively affect the unit's performance.

NOTE: Power Interruptions: Occasionally there may be power interruptions due to thunderstorms or other causes. Remove the power cord from AC outlet when a power outage occurs. When power has been restored, replug power cord to AC outlet. If outage is for a prolonged period, inspect and discard spoiled or thawed food in freezer. Clean freezer before reusing.

PARTS

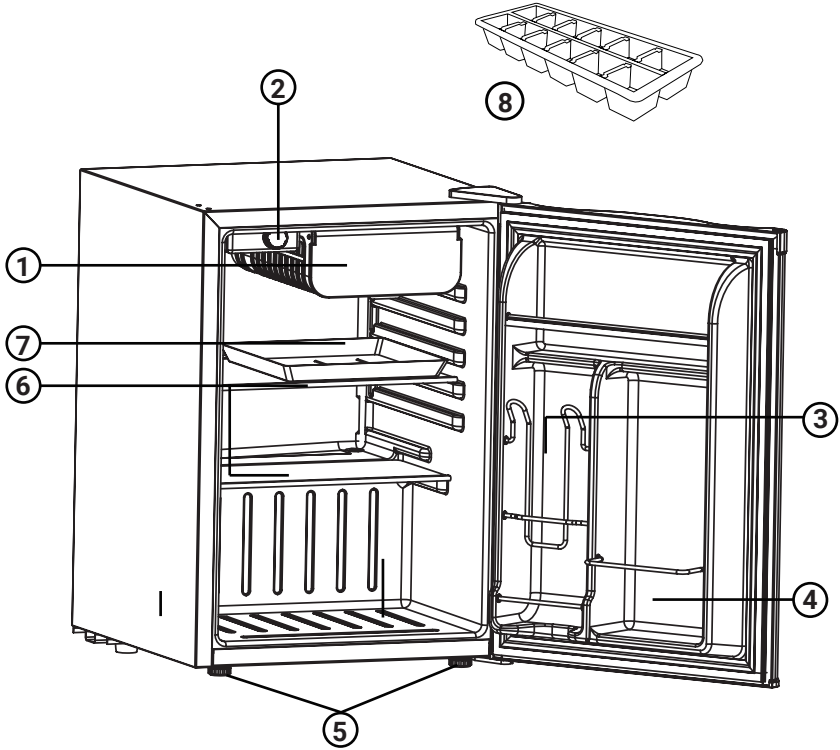

- | | |
|-----------------------------------|-----------------------------------|
| 1. Half-Width Freezer | 5. Adjustable Front Leveling Legs |
| 2. Adjustable Temperature Control | 6. Removable Glass Shelves |
| 3. "Dispense-A-Can" Storage | 7. Drip Tray |
| 4. Storage Rack | 8. Ice Cube Tray |

WARNING:

Never touch the interior of the Freezer Chamber or frozen foods in the compartment with wet hands as this could result in frost bite.

INSTALLATION INSTRUCTIONS

UNPACKING YOUR REFRIGERATOR

1. Remove all packaging material. This includes the foam base and all adhesive tape holding the refrigerator accessories inside and outside.
2. Inspect and remove any remains of packing, tape or printed materials before powering on the refrigerator.

LEVELING YOUR REFRIGERATOR

- Your refrigerator has two leveling legs which are located in the front bottom corners of your refrigerator. After properly placing your refrigerator in its final position, you can level your refrigerator.
- Leveling legs can be adjusted by turning them clockwise to raise your refrigerator or by turning them counterclockwise to lower your refrigerator. The refrigerator door will close easier when the leveling legs are extended.

PROPER AIR CIRCULATION

- To ensure your refrigerator works at the maximum efficiency it was designed for, you should install it in a location where there is proper air circulation, plumbing and electrical connections.
- The following are recommended clearances around the refrigerator:
Sides 3/4" (19mm)
Top 211 (50mm)
Back 2" (50mm)

ELECTRICAL REQUIREMENT

- Make sure there is a suitable power outlet (115 volts, 15 amps outlet) with proper grounding to power the refrigerator.
- Avoid the use of three prong adapters or cutting off the third grounding prong in order to accommodate a two prong outlet. This is a dangerous practice since it provides no effective grounding for the refrigerator and may result in shock hazard.

USE OF EXTENSION CORDS

- Avoid the use of an extension cord because of potential safety hazards under certain conditions. If it is necessary to use an extension cord, use only a 3-wire extension cord that has a 3-blade grounding plug and a 3-slot outlet that will accept the plug. The marked rating of the extension cord must be equal to or greater than the electrical rating of the appliance.

INSTALLATION CONSIDERATIONS

- Do not install your refrigerator in any location not properly insulated or heated, e.g. garage, etc. Your refrigerator was not designed to operate in temperature settings below 13°C (55°F).
- Select a suitable location for the refrigerator on a hard even surface away from direct sunlight or heat source, e.g. radiators, baseboard heaters, cooking appliances, etc. Any floor unevenness should be corrected with the leveling legs located on the front bottom corners of the refrigerator.

REVERSING THE DOOR HINGE

1. Remove the top hinge cover.
2. Using Phillips Head Screwdriver, loosen and remove the screws holding the top hinge in place.
3. Remove top hinge and carefully lift off the door.
4. Remove the screw hole plugs from the opposite side and insert the plugs in the screw hole openings of the just removed screws.
5. Remove any loose items in the refrigerator and carefully turn refrigerator on its back and place in a secure area.
6. Loosen the screws holding the lower hinge bracket to the refrigerator and remove screws and bracket.
7. Remove 2 screws from the other side and insert in the previously removed screw holes.
8. Remove door pin by turning counter clockwise and reinsert to the underside of the bracket and tighten.
9. Align bracket and insert 2 remaining screws into the holes provided .
10. Align hole in the door with the door pin and washer and gently push down until firm.
11. Align upper hinge bracket with screw holes insert screws and partially secure, check that door and cabinet are properly aligned and then secure tightly.
12. Replace hinge cap.

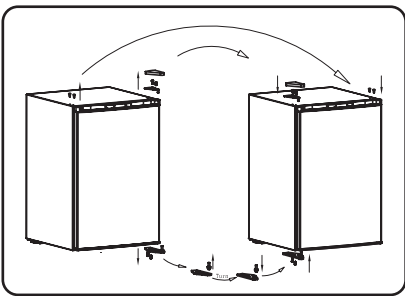

NOTE: As the door gets pressed in during shipping, after reversing the door, the gasket may have to be reset. This is done to prevent the cool refrigerated air from escaping. If there is a gap between the door gasket and the cabinet, set the gasket by gently pulling it out to seal the gap.

DOOR ALIGNMENT:

1. Remove the top hinge cover.
2. Loosen the top hinge screws using a phillips head screwdriver.
3. Adjust the door or put a spacer in between and then tighten the screws.
4. Replace the top hinge cover.

RMF-74 SERIES

DISPENSE-A-CAN

- The refrigerator has a convenient “Dispense-A-Can” storage compartment. The compartment will hold up to five cans. Simply load the cans from the top. To dispense a can, simply draw one out from the bottom. It is that easy.

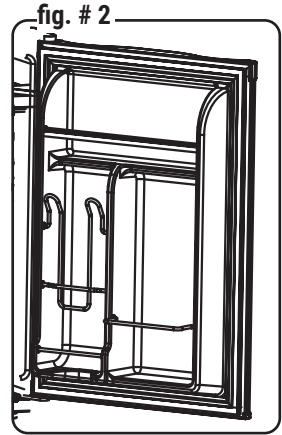
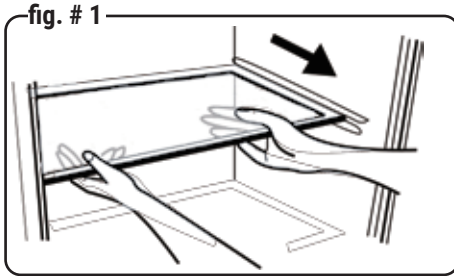

REFRIGERATOR FEATURES AND USE

TEMPERATURE CONTROL

Your refrigerator will automatically maintain the temperature level you select. The temperature control dial has 7 settings plus “0”. 1 is the warmest. 7 is the coldest. At first, set the dial to 4 and allow 24 hours to pass before adjusting the temperature to your needs.

NOTE: If the refrigerator has been placed in a horizontal or tilted position for any period of time wait 24 hours before plugging the unit in.

FREEZER COMPARTMENT / USE OF THE ICE CUBE TRAYS

This compartment is designed for making ice cubes and for short-term food storage (a few days at most).

WARNING: This compartment is not cold enough to freeze food.

This compartment is not cold enough to freeze foods safely for extended periods of time.

- If ice cube tray freezes to the floor, pour a little warm water around it to loosen it. Do not use boiling water, which can damage plastic parts, or sharp metal objects such as a knife or screwdriver, which can damage the cooling system tubing. Wash tray in lukewarm water only. Do not wash in the dishwasher.

INTERIOR SHELVES

The refrigerator has shelves that can be adjusted to different levels that will suit your food storage needs. The door shelves provide storage for small and large items.

To remove or replace a full-width slide-out shelf: (see fig. # 1)

1. Gently tilt the shelf up and slide forward until the shelf has been completely removed.
2. To replace the shelf, gently slide the shelf back.

FOOD STORAGE TIPS

- When storing fresh food that is not prepackaged, be sure to wrap or store food in airtight and moisture proof material unless otherwise noted. This will ensure proper shelf life and prevent the transfer of odors and tastes.
- Wipe containers before storing to avoid needless spills.
- Eggs should be stored in an upright position in their original carton to maximize shelf life.
- Fruit should be washed and dried, then stored in sealed plastic bags before storing in the refrigerator.
- Vegetables with skins should be stored in plastic bags or containers.
- Leafy vegetables should be washed and drained and then stored in plastic bags or containers.
- Hot food should be allowed to cool before storing in the refrigeration. This will prevent unnecessary energy use.
- Fresh seafood should be used the same day as purchased.
- When storing meats in the fresh food section, keep in the original packaging or rewrap as necessary. Follow the suggestions below for safe storage:
 - Chicken (1-2 Days)
 - Ground Beef (1-2 Days)
 - Cold Cuts (3-5 Days)
 - Steaks/Roasts (3-5 Days)
 - Smoked/Cured Meats (7-10 Days)
 - All others (1-2 Days)

NORMAL OPERATING SOUNDS

- Boiling water, gurgling sounds or slight vibrations that are the result of the refrigerant circulating through the cooling coils.
- The thermostat control will click when it cycles on and off.

PROPER REFRIGERATOR CARE AND CLEANING

CLEANING AND MAINTENANCE

WARNING:

To avoid electric shock, always unplug your refrigerator before cleaning. Ignoring this warning may result in death or injury.

CAUTION:

Before using cleaning products, always read and follow manufacturer's instructions and warnings to avoid personal injury or product damage.

CLEANING AND MAINTENANCE

WARNING:

To avoid electric shock, always unplug your refrigerator before cleaning. Ignoring this warning may result in death or injury.

CAUTION:

Before using cleaning products, always read and follow manufacturer's instructions and warnings to avoid personal injury or product damage.

GENERAL:

Prepare a cleaning solution of 3-4 tablespoons of baking soda mixed with warm water. Use sponge or soft cloth, dampened with the cleaning solution, to wipe down your refrigerator.

- Rinse with clean warm water and dry with a soft cloth.
- Do not use harsh chemicals, abrasives, ammonia, chlorine bleach, concentrated detergents, solvents or metal scouring pads. Some of these chemicals may dissolve, damage and/ or discolor your refrigerator.

DOOR GASKETS:

Clean door gaskets every three months according to general instructions. Gaskets must be kept clean and pliable to assure a proper seal.

- Petroleum jelly applied lightly on the hinge side of gaskets will keep the gasket pliable and ensure a good seal.

DEFROSTING

Defrost whenever frost on the wall of the freezer compartment becomes 3mm (1/8") thick. Never use a sharp or metallic instrument to remove frost as it may damage the cooling coils. (A punctured cooling coil will cause serious damage to the product and will void the warranty). We recommend using a plastic scraper. To defrost, remove foods and ice cube tray from the freezer compartment. Make sure the drip tray is in place and unplug the unit. Defrosting usually takes a few hours. To defrost faster, keep the door open and place a bowl of warm water in the refrigerator. After defrosting, empty water from the drip tray and wash the drip tray in warm water.

POWER INTERRUPTIONS

- Occasionally there may be power interruptions due to thunderstorms or other causes. Remove the power cord from AC outlet when a power outage occurs. When power has been restored, replug power cord to AC outlet. If outage is for a prolonged period, inspect and discard spoiled or thawed food in freezer and refrigerator. Clean refrigerator before reusing.

VACATION AND MOVING CARE

- For long vacations or absences, empty food from refrigerator and freezer, move the temperature dial to the "0" position and clean the refrigerator and door gaskets according to "General Cleaning" section. Prop doors open, so air can circulate inside. When moving, always move the refrigerator vertically. Do not move with the unit lying down. Possible damage to the sealed system could occur.

ENERGY SAVING TIPS

- The refrigerator should be located in the coolest area of the room, away from heat-producing appliances or heating ducts, and out of direct sunlight.
- Let hot foods cool to room temperature before placing in the refrigerator. Overloading the refrigerator forces the compressor to run longer and thus increases energy consumption. Foods that refrigerate too slowly may lose quality or spoil.
- Be sure to wrap foods properly, and wipe containers dry before placing in the refrigerator.
- The wire shelves should not be lined with aluminum foil, wax paper, or paper towels. Liners interfere with cold air circulation, making the refrigerator less efficient.
- Organize food to reduce door openings and extended searches. Remove as many items as needed at one time, and close the door as soon as possible.

TROUBLESHOOTING

You can solve many common refrigerator problems easily, saving you the cost of a possible service call. Try the suggestions below to see if you can solve the problem before calling Royal Sovereign customer service.

RMF-74 SERIES

PROBLEM	POSSIBLE CAUSE
REFRIGERATOR RUNS TOO FREQUENTLY	<ul style="list-style-type: none">• This may be normal to maintain constant temperature during high temperature and humid days.• Doors may have been opened frequently or for an extended period of time.• Check gasket for proper seal.• Check to see if doors are completely closed.
FOOD TEMPERATURE APPEARS TOO WARM	<ul style="list-style-type: none">• Frequent door openings.• Allow time for recently added warm food to reach fresh food temperature.• Check gaskets for proper seal.• Adjust temperature control to colder setting.
FOOD TEMPERATURE IS TOO COLD	<ul style="list-style-type: none">• If temperature control setting is too cold, adjust to a warmer setting and allow several hours for temperature to adjust.
MOISTURE BUILD UP ON INTERIOR OR EXTERIOR OF THE REFRIGERATOR	<ul style="list-style-type: none">• This is normal during high humidity periods.• Prolonged or frequent door openings.• Check door gaskets for proper seal.
REFRIGERATOR HAS AN ODOR	<ul style="list-style-type: none">• Interior needs cleaning.• Foods improperly wrapped or sealed are giving off odors.
REFRIGERATOR DOOR DOES NOT SHUT PROPERLY	<ul style="list-style-type: none">• Level the refrigerator.• Re-align refrigerator door.• Check for blockages, e.g. food containers, crisper cover,shelves, bins, etc.
POPPING OR CRACKING SOUND WHEN THE COMPRESSOR COMES ON	<ul style="list-style-type: none">• Check to ensure the refrigerator is level.• The floor may be uneven or weak. The refrigerator rocks on the floor when it is moved slightly. Be sure the floor can adequately support the refrigerator. Level the refrigerator by putting wood or metal shims under part of the refrigerator.• The refrigerator is touching the wall. re-level the refrigerator and move it from the wall. See the "Installing Your Refrigerator" section.

SPECIFICATIONS

Capacity	2.6 cu.ft
Shelves:	Tempered Glass
Door Storage:	Yes with Dispense a Can and door shelf
Freezer:	Half-Width
Adjustable Thermostat:	Yes
Reversible Door	Yes
Energy Consumption	238 kwh
Plug /Plug Type:	115V/60Hz / NEMA 5-15 Standard
Refrigerant:	R600a
Energy Star Certified:	Yes
Approval:	cETL
Unit Dimensions (w x d x h)	17.5"(W)×19.32"(D)×25.5"(H)
Unit Weight:	38.8 lbs. (17.6 kg)

LIMITED 18 MONTH WARRANTY

RS International Canada Inc. “(Royal Sovereign)” warrants each unit to be free from defects in material and workmanship. Our obligation under this warranty is limited to the repair or replacement, free of charge, when delivered to an authorized Royal Sovereign service center, of any defective part(s) thereof, other than parts damaged in transit. This warranty is in effect to the original purchaser, for a period of 18 months from the date of purchase and is not transferable. This warranty shall apply only if the unit is used in accordance with the factory provided instructions which accompany it.

Exclusions

This warranty excludes and does not cover defects, malfunctions or failures of your Royal Sovereign unit, caused by repairs by unauthorized persons or service centers, mishandling, improper installation, modification or unreasonable use including incorrect voltage, acts of God, or failure to provide reasonable and necessary maintenance. This warranty is in lieu of any and all expressed warranties. In no event shall Royal Sovereign be liable for consequential or unit damages. This limitation would not apply if you live in a location that does not permit the exclusion of limitation of incidental or consequential damages.

For product support and warranty questions, please visit us at
www.royalsovereign.ca/pages/contacts

RS INTERNATIONAL CANADA INC.
 191 Superior Blvd., Mississauga,
 ON L5T 2L6 CANADA
 TEL : +1) 866-961-6673
www.royalsovereign.ca



Guide d'utilisation

RÉFRIGÉRATEUR COMPACT DE 2,6 PI. CU.

SÉRIE RMF-74



RS International. Canada Inc.

Comme nos produits font l'objet d'améliorations constantes, RS International Canada Inc. se réserve le droit de modifier la conception et les spécifications des produits sans préavis et sans obligation de sa part de modifier la conception et les spécifications des produits sans préavis et sans obligation. E&OE

Veillez lire et conserver ces instructions

www.royalsovereign.ca

INSTRUCTIONS DE SÉCURITÉ

INSTRUCTIONS DE SÉCURITÉ IMPORTANTES	14-15
PIÈCES	16
INSTRUCTIONS D'INSTALLATION	17-18
CARACTÉRISTIQUES ET UTILISATION DU RÉFRIGÉRATEUR	19-20
<ul style="list-style-type: none"> • CARACTÉRISTIQUES GÉNÉRALES • ÉTAGÈRES INTÉRIEURES • DISTRIBUTION D'UNE BOÎTE DE CONSERVE • CONSEILS POUR LA CONSERVATION DES ALIMENTS • BRUITS DE FONCTIONNEMENT NORMAUX QUE VOUS POUVEZ ENTENDRE 	
ENTRETIEN ET NETTOYAGE DU RÉFRIGÉRATEUR	21-22
<ul style="list-style-type: none"> • NETTOYAGE ET ENTRETIEN • DÉGIVRAGE • COUPURES DE COURANT • ENTRETIEN PENDANT LES VACANCES ET LES DÉMÉNAGEMENTS • CONSEILS POUR ÉCONOMISER L'ÉNERGIE 	
GUIDE DE DÉPANNAGE	22-23
SPÉCIFICATIONS	24
GARANTIE	24

INSTRUCTIONS DE SÉCURITÉ IMPORTANTES

⚠ POUR RÉDUIRE LES RISQUES D'INCENDIE, D'ÉLECTROCUTION OU DE BLESSURE LORS DE L'UTILISATION DE VOTRE RÉFRIGÉRATEUR, SUIVEZ CES PRÉCAUTIONS DE BASE : LISEZ TOUTES LES INSTRUCTIONS AVANT D'UTILISER LE RÉFRIGÉRATEUR.

DANGER ou AVERTISSEMENT :

Ne nettoyez jamais les pièces du réfrigérateur avec des liquides inflammables. Les vapeurs peuvent créer un risque d'incendie ou d'explosion. N'entrez pas et n'utilisez pas d'essence ou d'autres vapeurs et liquides inflammables à proximité de ce réfrigérateur ou de tout autre réfrigérateur. Les vapeurs peuvent créer un risque d'incendie ou d'explosion.

- Conservez des instructions -

1. N'utilisez ce réfrigérateur que pour l'usage auquel il est destiné, tel que décrit dans ce guide d'utilisation et d'entretien.
2. Ce réfrigérateur doit être correctement installé conformément aux instructions d'installation avant d'être utilisé. Voir les instructions de mise à la terre dans la section relative à l'installation.

INSTRUCTIONS DE SÉCURITÉ IMPORTANTES

3. Ne débranchez jamais votre réfrigérateur en tirant sur le cordon d'alimentation. Saisissez toujours fermement la fiche et retirez-la directement de la prise de courant.
4. Réparez ou remplacez immédiatement tous les cordons d'alimentation électrique qui se sont effilochés ou qui sont endommagés. N'utilisez pas un cordon qui présente des fissures ou des dommages dus à l'abrasion sur sa longueur, sur la fiche ou sur l'extrémité du connecteur.
5. Débranchez votre réfrigérateur avant de le nettoyer ou d'effectuer des réparations.
REMARQUE : Si, pour une raison quelconque, ce produit doit être réparé, nous recommandons vivement qu'un technicien agréé s'en charge.
6. N'utilisez pas d'appareil électrique ou d'instrument tranchant pour dégivrer votre réfrigérateur.
7. Si vous n'utilisez pas votre ancien réfrigérateur, nous vous recommandons de retirer les portes et de laisser les étagères en place. Cela réduira le risque de danger pour les enfants.
8. Lorsque votre réfrigérateur fonctionne, ne touchez pas les surfaces froides du compartiment congélateur, surtout si vos mains sont humides ou mouillées. La peau peut adhérer à ces surfaces extrêmement froides.
9. Do not refreeze foods that have been thawed completely.
10. Ce réfrigérateur ne doit pas être encastré dans un meuble fermé. Il est conçu pour une installation autonome uniquement.
11. Ne faites pas fonctionner votre réfrigérateur en présence de fumées explosives
12. N'utilisez pas de dispositifs mécaniques ou d'autres moyens pour accélérer le processus de dégivrage, autres que ceux recommandés par le fabricant.
13. N'utilisez pas d'appareils électriques à l'intérieur des compartiments de stockage des aliments de l'appareil, sauf s'ils sont du type recommandé par le fabricant.
14. Ne laissez jamais les enfants jouer avec le réfrigérateur, le faire fonctionner ou ramper à l'intérieur. Avant de jeter votre ancien réfrigérateur ou congélateur.
 - Enlever les portes
 - Laissez les étagères en place afin que les enfants ne puissent pas grimper facilement à l'intérieur.
15. L'appareil doit être débranché avant toute opération d'entretien par l'utilisateur.
16. Cet appareil peut être utilisé par des enfants âgés de 8 ans et plus et par des personnes dont les capacités physiques, sensorielles ou mentales sont réduites ou qui manquent d'expérience et de connaissances, à condition qu'elles aient reçu une surveillance ou des instructions concernant l'utilisation de l'appareil en toute sécurité et qu'elles comprennent les risques encourus. Les enfants ne doivent pas jouer avec l'appareil. Le nettoyage et l'entretien ne doivent pas être effectués par des enfants sans surveillance.
17. Si une pièce est endommagée, elle doit être remplacée par le fabricant ou des personnes qualifiées afin d'éviter tout risque.
18. Veuillez mettre le réfrigérateur au rebut conformément aux réglementations locales, car l'appareil contient des gaz inflammables et du fluide frigorigène. Tous les produits de réfrigération contiennent des fluides frigorigènes qui, en vertu des lois fédérales, provinciales ou municipales, doivent être éliminés avant d'être mis au rebut. Il est de la responsabilité du propriétaire de se conformer à la réglementation lors de la mise au rebut de ce produit.
19. Cet appareil est destiné à être utilisé dans un environnement domestique ou similaire.
20. N'entreposez pas et n'utilisez pas d'essence ou de liquides inflammables à l'intérieur ou à proximité du réfrigérateur.
21. N'utilisez pas de rallonge électrique avec cet appareil. Si le cordon d'alimentation est trop court, demandez à un électricien qualifié d'installer une prise à proximité de l'appareil. L'utilisation d'une rallonge peut nuire aux performances de l'appareil.

PIÈCES

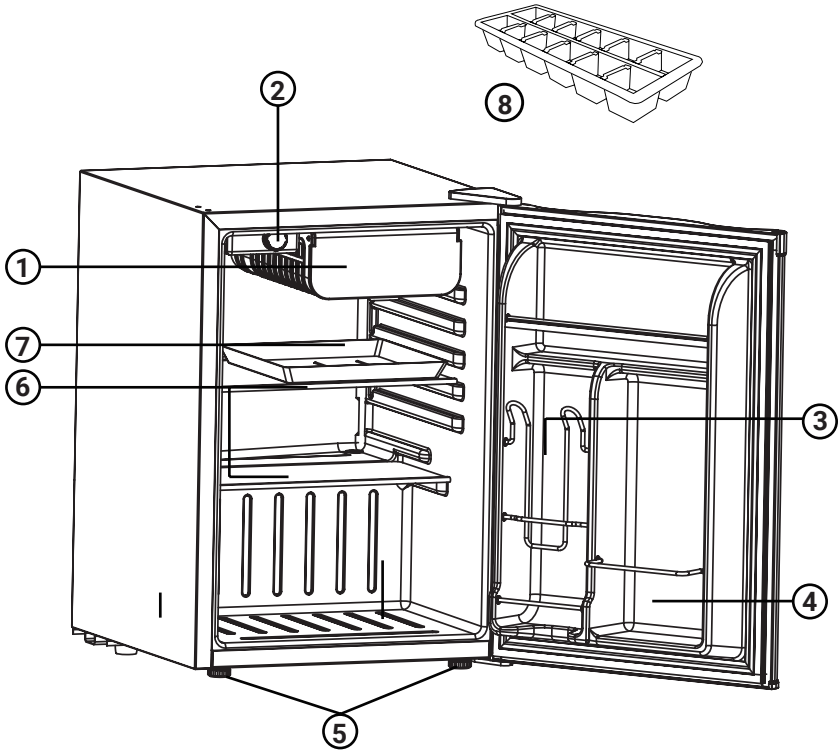

1. Congélateur demi-largeur

2. Contrôle de la température réglable

3. Espace de distribution de canettes

4. Support de stockage

5. Pieds de mise à niveau avant réglables

6. Tablettes en verre amovibles

7. Plateau d'égouttage

8. Bac à glaçons

AVERTISSEMENT :

Ne touchez jamais l'intérieur de la chambre de congélation ou les aliments congelés qui s'y trouvent avec les mains, car vous risqueriez de vous geler.

INSTRUCTIONS D'INSTALLATION

DÉBALLAGE DE VOTRE RÉFRIGÉRATEUR

1. Retirez tous les matériaux d'emballage. Cela comprend la base en mousse et toutes les bandes adhésives qui maintiennent les accessoires du réfrigérateur à l'intérieur et à l'extérieur.
2. Inspectez et retirez tous les restes d'emballage, de ruban adhésif ou d'imprimés avant de mettre le réfrigérateur en marche.

MISE À NIVEAU DU RÉFRIGÉRATEUR

- Votre réfrigérateur est équipé de deux pieds de réglage situés dans les coins inférieurs avant du réfrigérateur. Après avoir correctement placé votre réfrigérateur dans sa position finale, vous pouvez le mettre à niveau.
- Les pieds de réglage peuvent être ajustés en les tournant dans le sens des aiguilles d'une montre pour élever le réfrigérateur ou dans le sens inverse des aiguilles d'une montre pour l'abaisser. La porte du réfrigérateur se fermera plus facilement lorsque les pieds de réglage sont déployés.

CIRCULATION ADHÉQUATE DE L'AIR

- Pour que votre réfrigérateur fonctionne avec l'efficacité maximale pour laquelle il a été conçu, vous devez l'installer dans un endroit où la circulation de l'air, la plomberie et les connexions électriques sont adéquates.
- Les dégagements recommandés autour du réfrigérateur sont les suivants :
 - Côtés 3/4 po (19 mm)
 - Dessus 2 1/4 po (50 mm)
 - Arrière 2 po (50 mm)

EXIGENCES ÉLECTRIQUES

- Assurez-vous qu'il existe une prise de courant appropriée (115 volts, 15 ampères) avec une mise à la terre adéquate pour alimenter le réfrigérateur.
- Évitez d'utiliser des adaptateurs à trois broches ou de couper la troisième broche de mise à la terre pour pouvoir brancher le réfrigérateur sur une prise à deux broches. Cette pratique est dangereuse car elle n'assure pas une mise à la terre efficace du réfrigérateur et peut entraîner un risque d'électrocution.

UTILISATION DE RALLONGES

- Évitez d'utiliser une rallonge en raison des risques potentiels pour la sécurité dans certaines conditions. S'il est nécessaire d'utiliser une rallonge, utilisez uniquement une rallonge à 3 fils dotée d'une fiche de mise à la terre à 3 lames et d'une prise à 3 fentes acceptant la fiche. La puissance de la rallonge doit être égale ou supérieure à la puissance électrique de l'appareil.

CONSIDÉRATIONS LORS DE L'INSTALLATION

- N'installez pas votre réfrigérateur dans un endroit qui n'est pas correctement isolé ou chauffé, par exemple un garage, etc. Votre réfrigérateur n'a pas été conçu pour fonctionner à des températures inférieures à 13°C (55°F).
- Choisissez un emplacement approprié pour le réfrigérateur, sur une surface plane et dure, à l'abri de la lumière directe du soleil ou d'une source de chaleur (radiateurs, plinthes chauffantes, appareils de cuisson, etc. Toute inégalité du sol doit être corrigée. Toute irrégularité du sol doit être corrigée à l'aide des pieds de nivellement situés dans les coins inférieurs avant du réfrigérateur.

INVERSION DE LA CHARNIÈRE DE LA PORTE

1. Retirer le couvercle de la charnière supérieure.
2. À l'aide d'un tournevis à tête Phillips, desserrez et retirez les vis qui maintiennent la charnière supérieure en place.
3. Retirer la charnière supérieure et soulever délicatement la porte.
4. Retirer les bouchons des trous de vis du côté opposé et les insérer dans les ouvertures des trous de vis des vis qui viennent d'être retirées.
5. Retirer tout objet non fixé dans le réfrigérateur et retourner soigneusement le réfrigérateur sur le dos et le placer dans un endroit sûr.
6. Desserrer les vis qui maintiennent le support de charnière inférieur sur le réfrigérateur et retirer les vis et le support.
7. Retirer 2 vis de l'autre côté et les insérer dans les trous de vis précédemment retirés.
8. Retirer l'axe de la porte en tournant dans le sens inverse des aiguilles d'une montre, puis le réinsérer sous le support et le serrer.
9. Aligner le support et insérer les 2 vis restantes dans les trous prévus à cet effet.
10. Aligner le trou de la porte avec l'axe de la porte et la rondelle et pousser doucement vers le bas jusqu'à ce qu'il soit ferme.
11. Aligner le support de la charnière supérieure avec les trous de vis, insérer les vis et les fixer partiellement, vérifier que la porte et l'armoire sont correctement fixées. Vérifiez que la porte et le meuble sont correctement alignés, puis fixez fermement.
12. Remettez le capuchon de la charnière en place.

REMARQUE:

Comme la porte est pressée pendant l'expédition, il peut être nécessaire de régler le joint après avoir inversé la porte, afin d'éviter que l'air réfrigéré ne s'échappe. S'il y a un espace entre le joint de la porte et l'armoire, réglez le joint en le tirant doucement vers l'extérieur pour combler l'espace.

ALIGNEMENT DE LA PORTE:

1. Retirer le couvercle de la charnière supérieure.
2. Desserrer les vis de la charnière supérieure à l'aide d'un tournevis à tête Phillips.
3. Ajustez la porte ou placez une entretoise entre les deux, puis resserrer les vis.
4. Remettre en place le couvercle de la charnière supérieure.

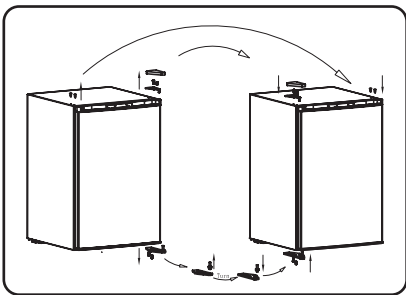

DISTRIBUTEUR DE CANETTES

- Le réfrigérateur est équipé d'un compartiment de stockage pratique "Dispense-A-Can". Ce compartiment peut contenir jusqu'à cinq boîtes de conserve. Il suffit de charger les boîtes par le haut. Pour distribuer une canette, il suffit d'en tirer une par le bas. C'est aussi simple que cela.

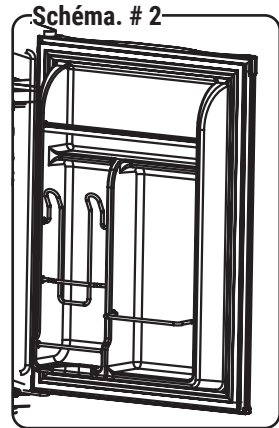
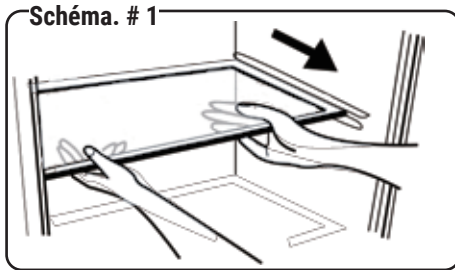

CARACTÉRISTIQUES ET UTILISATION DU RÉFRIGÉRATEUR

CONTRÔLE DE LA TEMPÉRATURE

Votre réfrigérateur maintient automatiquement le niveau de température que vous avez sélectionné. Le cadran de réglage de la température comporte 7 positions plus "0". 1 est la température la plus chaude. 7 est la température la plus froide.

REMARQUE: Si le réfrigérateur a été placé en position horizontale ou inclinée pendant une période quelconque, attendez 24 heures avant de brancher l'appareil.

COMPARTIMENT CONGÉLATEUR / UTILISATION DES BACS À GLAÇONS

Ce compartiment est destiné à la fabrication de glaçons et à la conservation d'aliments à court terme (quelques jours au maximum).

AVERTISSEMENT: Ce compartiment n'est pas assez froid pour congeler des aliments. Ce compartiment n'est pas assez froid pour congeler des aliments en toute sécurité pendant de longues périodes.

- Si le bac à glaçons gèle sur le sol, versez un peu d'eau tiède autour pour le décoller. N'utilisez pas d'eau bouillante, qui pourrait endommager les pièces en plastique, ni d'objets métalliques pointus tels qu'un couteau ou un tournevis, qui pourraient endommager les tuyaux du système de refroidissement. Lavez le plateau à l'eau tiède uniquement. Ne pas laver au lave-vaisselle.

TABLETTES INTÉRIEURES

Le réfrigérateur est équipé de clayettes qui peuvent être réglées à différents niveaux pour répondre à vos besoins en matière de stockage des aliments. Pour retirer ou remplacer une clayette coulissante pleine largeur : (voir schéma no. 1)

1. Inclinez doucement la tablette vers le haut et faites-la glisser vers l'avant jusqu'à ce qu'elle soit complètement retirée.
2. Pour remettre la tablette en place, faites-la glisser doucement vers l'arrière.

CONSEILS POUR LA CONSERVATION DES ALIMENTS

Lorsque vous conservez des aliments frais qui ne sont pas préemballés, veillez à les emballer ou à les conserver dans un matériau étanche à l'air et à l'humidité, sauf indication contraire. Cela garantit une bonne durée de conservation et empêche le transfert d'odeurs et de goûts.

- Essuyez les récipients avant de les ranger afin d'éviter les déversements inutiles.
- Les œufs doivent être conservés en position verticale dans leur carton d'origine afin de maximiser leur durée de conservation.
- Les fruits doivent être lavés et séchés, puis rangés dans des sacs en plastique hermétiques avant d'être stockés dans le réfrigérateur.
- Les légumes avec la peau doivent être conservés dans des sacs ou des récipients en plastique.
- Les légumes à feuilles doivent être lavés et égouttés, puis conservés dans des sacs ou des conteneurs en plastique.
- Les aliments chauds doivent être refroidis avant d'être stockés dans le réfrigérateur. Cela évitera de consommer inutilement de l'énergie.
- Les fruits de mer frais doivent être utilisés le jour même de leur achat.
- Lorsque vous stockez des viandes au rayon frais, conservez-les dans leur emballage d'origine ou remballés si nécessaire. Suivez les conseils ci-dessous pour une conservation en toute sécurité :
 - Poulet (1-2 jours)
 - Bœuf haché (1-2 jours)
 - Viandes froides (3-5 jours)
 - Steaks/rôtis (3-5 jours)
 - Viandes fumées/salées (7-10 jours)
 - Tous les autres (1-2 jours)

SONS DE FONCTIONNEMENT NORMAUX

- Eau bouillante, gargouillis ou légères vibrations résultant de la circulation du réfrigérant dans les serpentins de refroidissement.
- La commande du thermostat émet un déclic lorsqu'elle s'allume et s'éteint.

ENTRETIEN ET NETTOYAGE CORRECTS DU RÉFRIGÉRATEUR

NETTOYAGE ET ENTRETIEN

AVERTISSEMENT: Pour éviter tout risque d'électrocution, débranchez toujours votre réfrigérateur avant de le nettoyer. Ignorer cet avertissement peut entraîner la mort ou des blessures.

ATTENTION : Avant d'utiliser des produits de nettoyage, lisez et suivez toujours les instructions et les avertissements du fabricant afin d'éviter toute blessure ou tout dommage au produit. du fabricant afin d'éviter toute blessure ou tout dommage au produit.

NETTOYAGE ET ENTRETIEN

AVERTISSEMENT : Pour éviter tout choc électrique, débranchez toujours votre réfrigérateur avant de le nettoyer. Ignorer cet avertissement peut entraîner la mort ou des blessures.

ATTENTION : Avant d'utiliser des produits de nettoyage, lisez et suivez toujours les instructions et les avertissements du fabricant pour éviter de vous blesser ou d'endommager le produit.

GÉNÉRALITÉS : Préparez une solution de nettoyage composée de 3 à 4 cuillères à soupe de bicarbonate de soude mélangées à de l'eau tiède. Utilisez une éponge ou un chiffon doux, imbibé de la solution de nettoyage, pour essuyer votre réfrigérateur.

- Rincez à l'eau chaude propre et séchez avec un chiffon doux.
- N'utilisez pas de produits chimiques agressifs, d'abrasifs, d'ammoniac, d'eau de Javel, de détergents concentrés, de solvants ou de tampons à récurer métalliques. Certains de ces produits chimiques peuvent dissoudre, endommager et/ou décolorer votre réfrigérateur.

JOINTS DE PORTE : Nettoyez les joints de porte tous les trois mois conformément aux instructions générales. Les joints doivent rester propres et souples pour assurer une bonne étanchéité.

- Une légère application de vaseline sur le côté charnière des joints permet de les maintenir souples et d'assurer une bonne étanchéité.

DOOR GASKETS: Clean door gaskets every three months according to general instructions. Gaskets must be kept clean and pliable to assure a proper seal.

- Petroleum jelly applied lightly on the hinge side of gaskets will keep the gasket pliable and ensure a good seal.

DÉGIVRAGE

N'utilisez jamais d'instrument métallique ou tranchant pour enlever le givre, car cela pourrait endommager les serpentins de refroidissement (un serpentins de refroidissement percé endommagera gravement le produit et annulera la garantie). Nous recommandons d'utiliser un grattoir en plastique. Pour décongeler, retirez les aliments et le bac à glaçons du compartiment congélateur. Assurez-vous que le bac de récupération est en place et débranchez l'appareil. Le dégivrage prend généralement quelques heures. Pour accélérer la décongélation, laissez la porte ouverte et placez un bol d'eau chaude dans le réfrigérateur. Après le dégivrage, videz l'eau du bac de récupération et lavez-le à l'eau chaude.

INTERRUPTION DE L'ALIMENTATION ÉLECTRIQUE

- Il peut y avoir des coupures de courant occasionnelles dues à des orages ou à d'autres causes. Retirez le cordon d'alimentation de la prise CA lorsqu'une coupure de courant se produit. Lorsque le courant est rétabli, rebranchez le cordon d'alimentation à la prise secteur. En cas de coupure de courant prolongée, inspectez et jetez les aliments avariés ou décongelés dans le congélateur et le réfrigérateur. Nettoyez le réfrigérateur avant de le réutiliser.

VACANCES ET DÉMÉNAGEMENTS

- En cas de vacances ou d'absences prolongées, videz les aliments du réfrigérateur et du congélateur, placez le cadran de température sur la position "0" et nettoyez le réfrigérateur et les joints de porte conformément à la section "Nettoyage général". Ouvrez les portes pour que l'air puisse circuler à l'intérieur. Lors d'un déménagement, déplacez toujours le réfrigérateur verticalement. Ne déplacez pas l'appareil en position couchée. Le système d'étanchéité pourrait être endommagé.

CONSEILS DE CONSERVATION D'ÉNERGIE

- Le réfrigérateur doit être placé dans la zone la plus froide de la pièce, à l'écart des appareils produisant de la chaleur ou des conduits de chauffage, et à l'abri de la lumière directe du soleil.
- Laissez les aliments chauds refroidir à température ambiante avant de les placer dans le réfrigérateur. La surcharge du réfrigérateur oblige le compresseur à fonctionner plus longtemps, ce qui augmente la consommation d'énergie. Les aliments qui se réfrigèrent trop lentement peuvent perdre de leur qualité ou se gâter.- Veillez à emballer correctement les aliments et à essuyer les récipients avant de les placer dans le réfrigérateur.- Les clayettes métalliques ne doivent pas être recouvertes de papier d'aluminium, de papier ciré ou d'essuie-tout. Les doublures gênent la circulation de l'air froid, ce qui rend le réfrigérateur moins efficace.
- Organisez les aliments de manière à réduire les ouvertures de porte et les recherches prolongées. Retirez autant d'articles que nécessaire en une seule fois et fermez la porte dès que possible.

DÉPANNAGE

Vous pouvez résoudre facilement de nombreux problèmes courants liés à votre réfrigérateur, ce qui vous permettra d'économiser le coût d'un éventuel appel au service après-vente. Essayez les suggestions ci-dessous pour voir si vous pouvez résoudre le problème avant d'appeler le service clientèle de Royal Sovereign.

PROBLÈME	CAUSE POSSIBLE
LE RÉFRIGÉRATEUR FONCTIONNE TROP FRÉQUEMMENT	<ul style="list-style-type: none"> • Cela peut être normal pour maintenir une température constante pendant les jours de forte chaleur et d'humidité. • Les portes peuvent avoir été ouvertes fréquemment ou pendant une période prolongée. • Vérifier l'étanchéité du joint. • Vérifier que les portes sont complètement fermées.
LA TEMPÉRATURE DES ALIMENTS SEMBLE TROP ÉLEVÉE	<ul style="list-style-type: none"> • Ouverture fréquente de la porte. • Laisser le temps aux aliments chauds récemment ajoutés d'atteindre la température des aliments frais. • Vérifier l'étanchéité des joints. • Régler la température à un niveau plus froid.
LA TEMPÉRATURE DES ALIMENTS EST TROP FROIDE	<ul style="list-style-type: none"> • Si le réglage de la température est trop froid, réglez-le à un niveau plus chaud et attendez plusieurs heures pour que la température s'ajuste.
ACCUMULATION D'HUMIDITÉ À L'INTÉRIEUR OU À L'EXTÉRIEUR DU RÉFRIGÉRATEUR	<ul style="list-style-type: none"> • Ce phénomène est normal pendant les périodes de forte humidité. • Ouvertures de portes prolongées ou fréquentes. • Vérifier l'étanchéité des joints de porte.
LE RÉFRIGÉRATEUR DÉGAGE UNE ODEUR	<ul style="list-style-type: none"> • L'intérieur a besoin d'être nettoyé. • Les aliments mal emballés ou scellés dégagent des odeurs.
LA PORTE DU RÉFRIGÉRATEUR NE SE FERME PAS CORRECTEMENT	<ul style="list-style-type: none"> • Mettez le réfrigérateur à niveau. • Réaligner la porte du réfrigérateur. • Vérifier qu'il n'y a pas d'obstacles, par exemple des récipients alimentaires, le couvercle du bac à légumes, des étagères, des bacs, etc.
BRUIT DE CLAQUEMENT OU DE CRAQUEMENT LORSQU'IL SE MET EN MARCHÉ	<ul style="list-style-type: none"> • Vérifiez que le réfrigérateur est de niveau. • Le sol peut être inégal ou faible. Le réfrigérateur bascule sur le sol lorsqu'il est légèrement déplacé. Assurez-vous que le sol peut supporter le réfrigérateur de manière adéquate. Mettez le réfrigérateur de niveau en plaçant des cales en bois ou en métal sous une partie du réfrigérateur. • Le réfrigérateur touche le mur. Remettez le réfrigérateur à niveau et éloignez-le du mur. Voir la section "Installation du réfrigérateur".

SPÉCIFICATIONS

Capacité	2,6 pi. cu.
Tablettes	Verre trempé
Rangement dans la porte	Oui avec distributeur de canettes et étagère de porte
Congélateurs	Demi-largeur
Thermostat ajustable	Oui
Porte reversible	Oui
Consommation d'énergie	38 kWh
Fiche/Type de fiche	115 V/60 Hz / NEMA 5-15 standard
Réfrigérant	R600a
Homologué Energy Star	Oui
Homologation	cETL
Dimensions de l'unité (l x p x h)	17,5 po (L) × 19,32 po. (P) × 25.5 po. (H)
Poids de l'unité	38,8 lb (17,6 kg)

GARANTIE LIMITÉE DE 18 MOIS

RS International Canada Inc. ("Royal Sovereign") garantit que chaque appareil est exempt de tout défaut de matériau et de fabrication. Notre obligation au titre de cette garantie se limite à la réparation ou au remplacement, sans frais, de toute pièce défectueuse de l'appareil, à l'exception des pièces endommagées pendant le transport, lorsque l'appareil est livré à un centre de service agréé de Royal Sovereign. Cette garantie ne s'applique qu'à l'acheteur d'origine, pour une période de 18 mois à compter de la date d'achat et n'est pas transférable. Cette garantie ne s'applique que si l'appareil est utilisé conformément aux instructions fournies par le fabricant.

Exclusions

Cette garantie exclut et ne couvre pas les défauts, dysfonctionnements ou défaillances de votre appareil RoyalSovereign, causés par des réparations effectuées par des personnes ou des centres de service non autorisés, une mauvaise manipulation, une installation incorrecte, une modification ou une utilisation déraisonnable, y compris une tension incorrecte, des cas de force majeure, ou un manque d'entretien raisonnable et nécessaire. Cette garantie remplace toute garantie expresse. Royal Sovereign ne peut en aucun cas être tenu responsable des dommages consécutifs ou unitaires. Cette limitation ne s'applique pas si vous résidez dans un pays qui n'autorise pas l'exclusion ou la limitation des dommages accessoires ou indirects.

Pour toute question relative à l'assistance et à la garantie des produits, veuillez nous rendre visite à l'adresse suivante :

www.royalsovereign.ca/pages/contacts

RS INTERNATIONAL CANADA INC.
 191 Superior Blvd., Mississauga,
 ON L5T 2L6 CANADA
 TEL : +1) 866-961-6673
www.royalsovereign.ca