

95X125MM



# Owner's Manual

PFNC-20SE



Oscillating Pedestal  
Fan 5800 CFM

Please read and retain these instructions

## Royal Sovereign International Inc.

Because our products are subject to continuous improvement, Royal Sovereign reserves the right to modify product design and specifications without notice and without incurring any obligation. E60E

## SAFETY INSTRUCTIONS

**CAUTION:** Read and follow all instructions before operating fan. Do not use fan if any part is damaged or missing.

### IMPORTANT INSTRUCTIONS:

- Use this fan only as described in this manual. Any other use not recommended by the manufacturer may cause electrical shock, fire or injury
- To reduce the risk of fire or electrical shock, do not expose to water or rain.
- To reduce the risk of fire or electrical shock, do not use this fan with any solid state speed control device.
- Automatically operated device - To reduce the risk of injury, disconnect from power supply before servicing.
- If the power supply cord is damaged, contact your local service center or a qualified electrician to install an appropriate replacement cord to prevent any injury or damage.
- This unit does not apply to be used in locations where special conditions prevail, such as the presence of a corrosive or explosive atmosphere (dust, vapor or gas).
- Do not place the fan on a small, not level, uneven or any surface which might allow fan to tip or fall
- This unit is not intended for use by persons (including children) with reduced physical, sensory or mental capabilities, or lack of experience and knowledge, unless they have been given supervision or instruction concerning use of the fan by a person responsible for their safety.
- Children should be supervised to ensure that they do not play with the fan.

### Additional Safety Instructions:

1. Never insert fingers or any other objects through the grill guard when fan is in operation.
2. Disconnect the fan from its power source when moving from one location to another.
3. Disconnect the fan from its power source when removing guards for cleaning.
4. Be sure fan is on a stable, flat surface when in operation.
5. Do not use fan in windows. Rain and moisture may create electrical hazard.
6. Close supervision is necessary when this fan is used near children, the elderly and pets.
7. Do not place the fan near an open flame, cooking or heating appliance, or hot surface.
8. This fan should not be operated outside or exposed to rain.
9. Avoid the use of extension cords due to the risk of fire. If an extension cord must be used, the cord must be minimum 14AWG and rated not less than 1875 Watts
10. Do not run power cord under carpeting. Do not cover cord with throw rugs, runners or the like. Arrange cord away from traffic area where it will not be tipped over

**CAUTION:** Do not alter the fan's assembly.

**WARNING:** Be sure that both front and rear guard screws are completely tightened in locking position before operation.

## WARNINGS

**Shock Hazard** - Use the fan only in dry environments. This fan is not intended for use in a bathroom, laundry area or similar locations or near sinks, washing machines, swimming pools or other sources of water. Never locate fan where it may fall into a bathtub or other water receptacle. Do not use in damp environments such as flooded basements.

**Hot Surfaces** - Do not touch fan motor when in use. The motor is hot when in use. To avoid burns, do not let bare skin touch hot surfaces.

**Fire Hazard** - Fans have arcing or sparking parts inside. Do not use near combustible materials or flammable gasses or sources of heat. Do not use in areas where gasoline, paint or flammable materials are used or stored. To prevent a possible fire, do not block air intakes or exhaust in any manner. Do not insert or allow foreign object to enter any ventilation or exhaust opening as this may cause an electric shock, fire or damage the fan.

**Prevent Electric Shock** - This fan has a three prong grounded plug that must be inserted into a matching properly grounded outlet to reduce the risk of electrical shock. Do not attempt to defeat this safety feature. Do not use this fan with any solid-state speed control devices.

## PARTS

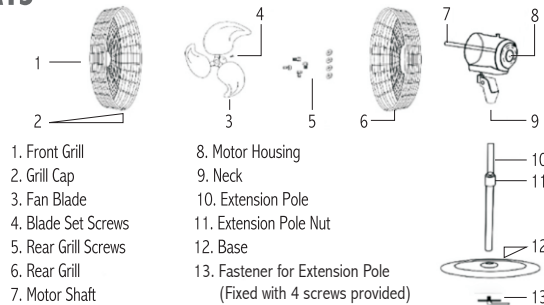

## ASSEMBLY

1. Assemble the extension pole (#10) to the base (#12) using the fastener (#13) and thread the extension pole nut (#11) onto thread of extension pole
2. Take the fan motor housing (#8) and inset it into the extension pole (#10). Tighten the neck (#9) securely
3. Remove the four mounting screws from the motor housing (#8) and attach the rear grill (#6) onto the motor housing using the screws provided (#5). Tighten the screws
4. Place the fan blade (#3) onto the motor shaft (#7). Tighten the blade by using the blade set screws (#4).
5. Attach the front grill (#1) to the rear grill using the Grill Clip (#2) centered at the top. Press the remaining grill clips onto the rear grill to security attach the front grill (#1)

**Important Note:** Never operate the fan without the front grill in place.

## OPERATION

1. Connect plug to an electrical outlet.
2. Turn fan ON/OFF. Use the Fan Switch to set to desired setting (Off, 1 (Low), 2 (Medium), 3) High.
3. For Oscillation: Press the ON/OFF button on the motor housing.
4. For Height Adjustment: Loosen the knob on the extension pole, adjust to desired setting and tighten knob.
5. For Vertical Tilt: Adjust fan head.

## CLEANING

**WARNING: Unplug from electrical supply source before cleaning.**

1. Use soft damp cloth, then wipe with dry cloth.
2. Do not use harmful cleaners to paint or plastic.
3. Do not bend the blades.

### IMPORTANT:

Surges in electrical power or excessive heat may cause the fan to turn off. Wait approximately 15 minutes for the fan to resume operation.

### MAINTENANCE:

The internal motor bearings are permanently lubricated and do not require any additional lubrication.

### STORAGE:

Keep original carton for storage of the fan. Coil and tie the power cord to avoid damage during storage.

## SPECIFICATIONS

Model Name	PFNC-20SE
Size	20"
Fan Speed Settings	3
CFM	5800(High Speed)
Motor	1/7 HP
RPM	1326(High Speed)
Tilt Adjustable Head	45°
Oscillation	Yes
Sound dB	69(High)
Amperage	1/1.1/1.15
Power Supply	120V / 60Hz
Power Consumption	121/131/135 W
Cord Length	10 ft
Adjustable Height	46-56"
Unit Dimensions	21.7" x 21.7" x 56"
Unit Weight	19.62 lb
Approval	cETLus

## WARRANTY

Royal Sovereign warrants each fan to be free from defects in material and workmanship. Our obligation under this warranty is limited to the repair or replacement, free of charge, when delivered to an authorized Royal Sovereign service center, of any defective part(s) thereof, other than parts damaged in transit. This warranty is in effect to the original purchaser, for a period of one year from the date of purchase and is not transferable. This warranty shall apply only if the fan is used in accordance with the factory provided instructions which accompany it.

## EXCLUSIONS

This warranty excludes and does not cover defects, malfunctions or failures of your Royal Sovereign Fan, caused by repairs by unauthorized persons or service centers, mishandling, improper installation, modification or unreasonable use including incorrect voltage, acts of God, or failure to provide reasonable and necessary maintenance. This warranty is in lieu of any and all expressed warranties. In no event shall Royal Sovereign be liable for consequential or incidental damages. This limitation would not apply if you live in a location that does not permit the exclusion of limitation of incidental or consequential damages.

### ROYAL SOVEREIGN INTERNATIONAL, INC.

2 Volvo Drive Rockleigh, NJ 07647 USA

Tel.: (201) 750-1020

Email: info@royalsovereign.com

[www.royalsovereign.com](http://www.royalsovereign.com)

### RS INTERNATIONAL CANADA INC.

191 Superior Blvd. Mississauga Ontario L5T 2L6 CANADA

Tel.: (905) 461-1095

Email: ca.support@royalsovereign.com

[www.royalsovereign.ca](http://www.royalsovereign.ca)

Rev: 01/21 V1



# Guide d'utilisation

PFNC-20SE



Ventilateur à tambour de 20 po  
haute vitesse 5 800 CFM

Veillez lire et conserver ces instructions

## Royal Sovereign International Inc.

Comme nos produits sont soumis à une amélioration continue, Royal Sovereign se réserve le droit de modifier la conception et les spécifications des produits sans préavis et sans aucune obligation. E60E

## INSTRUCTIONS DE SÉCURITÉ

**MISE EN GARDE :** Lisez et suivez toutes les instructions avant de faire fonctionner le ventilateur. N'utilisez pas le ventilateur si une pièce est endommagée ou manquante.

### INSTRUCTIONS IMPORTANTES :

- Utilisez ce ventilateur uniquement comme décrit dans ce guide d'utilisation. Toute autre utilisation non recommandée par le fabricant peut provoquer une électrocution, un incendie ou des blessures
- Pour réduire le risque d'incendie ou de choc électrique, ne pas exposer à l'eau ou à la pluie.
- Pour réduire le risque d'incendie ou de choc électrique, n'utilisez pas ce ventilateur avec un dispositif de contrôle de vitesse à semi-conducteurs.
- Dispositif à fonctionnement automatique - Pour réduire le risque de blessure, débranchez l'appareil avant toute intervention.
- Si le cordon d'alimentation est endommagé, contactez votre centre de service local ou un électricien qualifié pour installer un cordon de remplacement approprié afin d'éviter toute blessure ou tout dommage.
- Cet appareil ne doit pas être utilisé dans des endroits où règnent des conditions particulières, telles que la présence d'une atmosphère corrosive ou explosive (poussière, vapeur ou gaz).
- Ne placez pas le ventilateur sur une surface petite, non plane, inégale ou toute autre surface qui pourrait permettre au ventilateur de basculer ou de tomber
- Cet appareil n'est pas destiné à être utilisé par des personnes (y compris des enfants) dont - les capacités physiques, sensorielles ou mentales sont réduites ou qui manquent d'expérience et de connaissances, à moins qu'elles n'aient été supervisées ou qu'une personne responsable de leur sécurité ne leur ait donné des instructions concernant l'utilisation du ventilateur.
- Les enfants doivent être surveillés pour s'assurer qu'ils ne jouent pas avec le ventilateur.

### Instructions de sécurité supplémentaires :

1. N'insérez jamais vos doigts ou tout autre objet à travers la grille de protection lorsque le ventilateur est en fonction.
2. Débranchez le ventilateur de sa source d'alimentation lorsque vous vous déplacez d'un endroit à un autre.
3. Débranchez le ventilateur de sa source d'alimentation lorsque vous retirez les protections pour les nettoyer.
4. Assurez-vous que le ventilateur se trouve sur une surface stable et plane lorsqu'il fonctionne.
5. N'utilisez pas le ventilateur dans les fenêtres. La pluie et l'humidité peuvent créer un risque électrique.
6. Une surveillance étroite est nécessaire lorsque ce ventilateur est utilisé à proximité d'enfants, de personnes âgées et d'animaux domestiques.
7. Ne placez pas le ventilateur près d'une flamme nue, d'un appareil de cuisson ou de chauffage, ou d'une surface chaude.
8. Ce ventilateur ne doit pas fonctionner à l'extérieur ni être exposé à la pluie.
9. Évitez l'utilisation de rallonges électriques en raison du risque d'incendie. Si une rallonge doit être utilisée, elle doit être au minimum de 14 AWG et avoir une puissance nominale d'au moins 1 875 watts
10. Ne faites pas passer le cordon d'alimentation sous la moquette. Ne pas recouvrir le cordon avec des tapis, des tapis de course ou autres. Placez le cordon à l'écart de la zone de circulation, là où il ne risque pas de se renverser.

**MISE EN GARDE :** Ne pas modifier l'assemblage du ventilateur.

**AVERTISSEMENT :** Assurez-vous que les vis de la protection avant et arrière sont complètement serrées en position de verrouillage avant l'opération.

## AVERTISSEMENTS

**Risque d'électrocution** - N'utilisez le ventilateur que dans des environnements secs. Ce ventilateur n'est pas destiné à être utilisé dans une salle de bain, une buanderie ou un endroit similaire, ni à proximité d'un évier, d'une machine à laver, d'une piscine ou d'une autre source d'eau. Ne placez jamais le ventilateur dans un endroit où il pourrait tomber dans une baignoire ou un autre récipient d'eau. Ne l'utilisez pas dans des environnements humides tels que des sous-sols inondés.

**Surfaces chaudes** - Ne pas toucher le moteur du ventilateur pendant l'utilisation. Le moteur est chaud lorsqu'il est utilisé. Pour éviter les brûlures, ne laissez pas la peau nue toucher les surfaces chaudes.

**Risque d'incendie** - Les ventilateurs comportent des pièces en arc ou étincelantes à l'intérieur. Ne pas utiliser à proximité de matériaux combustibles, de gaz inflammables ou de sources de chaleur. Ne pas utiliser dans des endroits où de l'essence, de la peinture ou des matériaux inflammables sont utilisés ou stockés. Pour prévenir un éventuel incendie, ne bloquez pas les entrées et sorties d'air de quelque manière que ce soit. N'insérez pas ou ne laissez pas un objet étranger pénétrer dans une ouverture de ventilation ou d'évacuation, car cela pourrait provoquer un choc électrique, un incendie ou endommager le ventilateur.

**Prévenir les électrocutions** - Ce ventilateur est doté d'une fiche à trois broches mise à la terre qui doit être insérée dans une prise correspondant correctement mise à la terre pour réduire le risque d'électrocution. N'essayez pas de neutraliser ce dispositif de sécurité. N'utilisez pas ce ventilateur avec des dispositifs de contrôle de vitesse à semi-conducteurs.

## PIÈCES

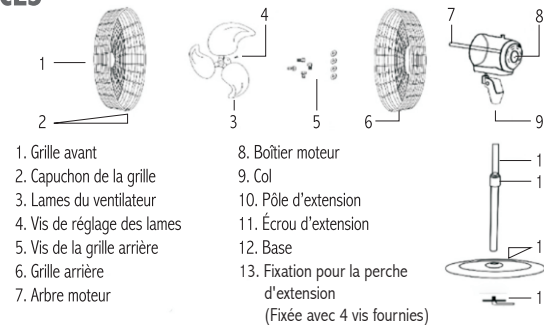

## ASSEMBLAGE

1. Assemblez la rallonge (#10) à la base (#12) à l'aide de l'attache (#13) et enfiler la norme de la rallonge (#11) sur le fil de la rallonge.
2. Prenez le boîtier du moteur du ventilateur (#8) et insérez-le dans le poteau d'extension (#10). Serrez bien le col (#9)
3. Retirez les quatre vis de montage du boîtier du moteur (#8) et fixez la grille arrière (#6) sur le boîtier du moteur à l'aide des vis fournies (#5). Serrez les vis
4. Placez la pale du ventilateur (#3) sur l'arbre du moteur (#7). Serrez l'aube en utilisant les vis de réglage de l'aube (#4).
5. Fixez la grille avant (#1) à la grille arrière à l'aide du clip de grille (#2) centré en haut. Pressez les autres clips de la grille sur la grille arrière pour fixer la grille avant (#1) en toute sécurité.

**Remarque importante :** Ne jamais faire fonctionner le ventilateur sans que la grille avant soit en place.

## FONCTIONNEMENT

1. Brancher la fiche sur une prise électrique.
2. Allumez et éteignez le ventilateur. Utilisez l'interrupteur du ventilateur pour régler le paramètre souhaité (Off, 1 (Low), 2 (Medium), 3) High.
3. Pour l'oscillation : Appuyez sur le bouton ON/OFF du boîtier du moteur.
4. Pour l'ajustement de la hauteur : Desserrez le bouton de la rallonge, réglez la hauteur souhaitée et resserrez le bouton.
5. Pour le réglage de l'inclinaison verticale : ajuster la tête.

## NETTOYAGE

**Avertissement :** Débranchez la prise électrique avant de nettoyer

1. Utilisez un chiffon doux et humide, puis essuyez avec un chiffon sec
2. N'utilisez pas de nettoyants nocifs pour la peinture ou le plastique
3. Ne pas plier les lames

### Important :

Les surtensions ou la chaleur excessive peuvent provoquer l'arrêt du ventilateur. Attendez environ 15 minutes pour que le ventilateur reprenne son fonctionnement.

### ENTRETIEN :

Les roulements internes du moteur sont lubrifiés en permanence et ne nécessitent aucune lubrification supplémentaire.

### ENTREPOSAGE :

Conservez le carton d'origine pour le stockage du ventilateur. Enroulez et attachez le cordon d'alimentation pour éviter tout dommage pendant l'entreposage.

## SPÉCIFICATIONS

Modèle	PFNC-20SE
Dimension du ventilateur	20 po
Réglage de la vitesse du ventilateur	3
CFM	5 800 (élevé)
Moteur	1 / 7
RPM	1 326
Tête inclinable ajustable	45°
Oscillation	Oui
Son dB	69 (élevé)
Ampérage	1/1.1/1.15
Alimentation	120 V/60 Hz
Consommation	121/131/135 W
Longueur du cordon d'alimentation	10 pi.
Hauteur ajustable	46-56 po
Dimensions de l'unité	21.7 po x 21.7 po x 56 po
Poids de l'unité	19.62 lb
Homologation	cETLus

## GARANTIE

Royal Sovereign garantit que chaque ventilateur est exempt de tout défaut de matériel et de fabrication. Notre obligation au titre de cette garantie se limite à la réparation ou au remplacement gratuit, lorsqu'il est livré à un centre de service agréé de Royal Sovereign, de toute pièce défectueuse de celui-ci, à l'exception des pièces endommagées pendant le transport. Cette garantie s'applique à l'acheteur initial, pour une période d'un an à compter de la date d'achat et n'est pas transférable. Cette garantie ne s'applique que si le ventilateur est utilisé conformément aux instructions fournies par l'usine et qui l'accompagnent.

## EXCLUSIONS

Cette garantie exclut et ne couvre pas les défauts, dysfonctionnements ou défaillances de votre ventilateur Royal Sovereign, causés par des réparations effectuées par des personnes ou des centres de service non autorisés, une mauvaise manipulation, une installation incorrecte, une modification ou une utilisation déraisonnable, y compris une tension incorrecte, des cas de force majeure ou un manque d'entretien raisonnable et nécessaire. Cette garantie remplace toutes les garanties expressees. En aucun cas, Royal Sovereign ne peut être tenu responsable de dommages indirects ou accessoires. Cette limitation ne s'applique pas si vous vivez dans un endroit qui ne permet pas l'exclusion de la limitation des dommages accessoires ou indirects.

### ROYAL SOVEREIGN INTERNATIONAL, INC.

2 Volvo Drive Rockleigh, NJ 07647 USA

TÉL. : (201) 397-1025

Courriel : info@royalsovereign.com

[www.royalsovereign.com](http://www.royalsovereign.com)

### RS INTERNATIONAL CANADA INC.

191 Superior Blvd. Mississauga Ontario L5T 2L6 CANADA

Tel. : (905) 461-1095

Courriel : ca.support@royalsovereign.com

[www.royalsovereign.ca](http://www.royalsovereign.ca)

Rev: 01/21 V1