

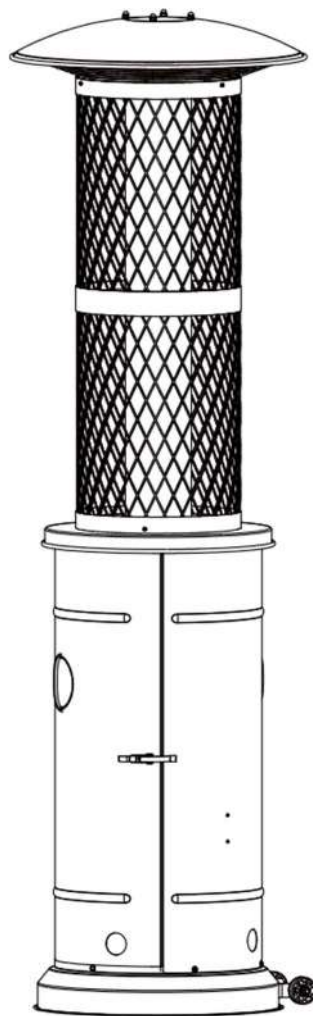

MANUALE DI ISTRUZIONI

RISCALDATORE PER PATIO CON FIAMMA



**ATTENZIONE: SOLO PER USO ESTERNO
LEGGERE LE ISTRUZIONI PRIMA DI UTILIZZARE QUESTO APPARECCHIO.
SI PREGA DI CONSERVARE IL MANUALE PER RIFERIMENTI FUTURI!**

SOMMARIO

Avvisi di sicurezza del riscaldatore per esterni -----	1
Elenco delle parti e hardware -----	3
Montaggio del riscaldatore del patio -----	4
Istruzioni per l'uso -----	7
Test di tenuta -----	8
Requisiti gas -----	9
Collegamento alla bombola del gas -----	9
Importanti regole di sicurezza -----	11
Manutenzione -----	11
Assistenza -----	12
Conservazione -----	12
Risoluzione dei problemi-----	13
Dati tecnici -----	14
Garanzia -----	14
Scarti -----	14
Servizio Clienti e Ricambi-----	15

AVVERTENZE DI SICUREZZA

SI PREGA DI LEGGERE ATTENTAMENTE LE ISTRUZIONI PRIMA DELL'INSTALLAZIONE E DELL'USO.





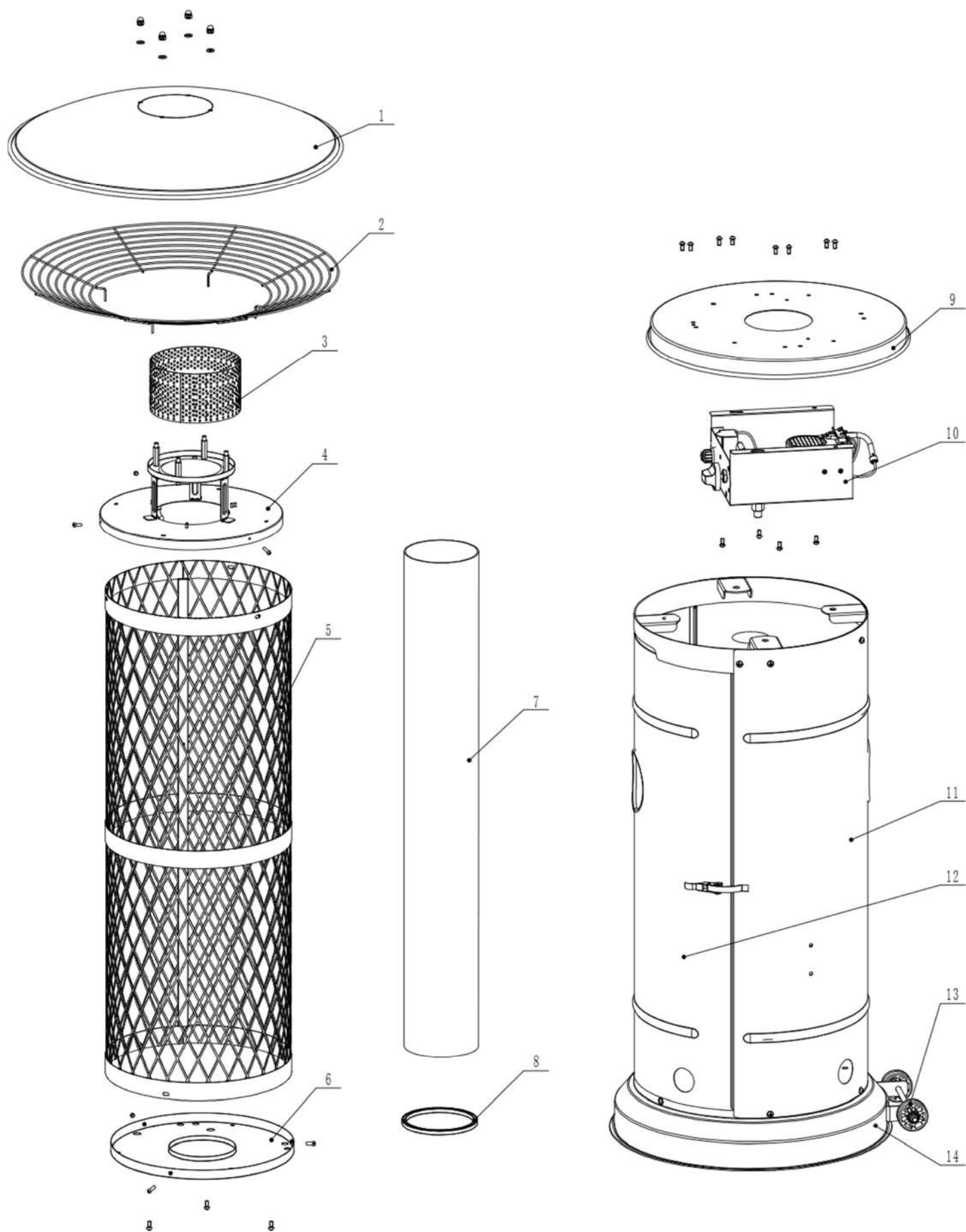

- Questo apparecchio deve essere utilizzato all'aperto o in un'area ben ventilata e non deve essere installato o utilizzato all'interno.
- Sostituire la bombola del gas in un'area ben ventilata, lontano da qualsiasi fonte di infiammazione.
- La bombola deve essere immagazzinata all'aperto o in un'area ben ventilata.
- Lo stoccaggio di questo apparecchio al chiuso è consentito solo se la bombola del gas è scollegata e rimossa dall'apparecchio.
- Non spostare questo apparecchio quando è in funzione o dopo che è stato spento prima che la temperatura si sia raffreddata.
- Non tentare di alterare in alcun modo l'apparecchio. Non dipingere lo schermo radiante, il pannello di controllo o il riflettore.
- Non ostruire i fori di ventilazione dell'alloggiamento della bombola.
- L'apparecchio deve essere installato e la bombola del gas conservata in conformità con le normative locali sui raccordi del gas.
- Chiudere la valvola della bombola del gas o il regolatore prima di spostare l'apparecchio.
- Le riparazioni devono essere eseguite da una persona qualificata.
- In caso di vento violento, prestare particolare attenzione al ribaltamento dell'apparecchio.
- Verificare che la guarnizione del regolatore sia correttamente montata e in grado di svolgere la sua funzione.
- Chiudere l'alimentazione del gas alla valvola della bombola del gas o al regolatore dopo l'uso.

- Non utilizzare questo apparecchio finché tutti i collegamenti non sono stati testati.
- In caso di fuga di gas, l'apparecchio non deve essere utilizzato o, se acceso, l'alimentazione del gas deve essere interrotta e l'apparecchio deve essere esaminato e rettificato prima di essere riutilizzato.
- Controllo della tubazione o del tubo flessibile ogni mese e ogni volta che si cambia la bombola.
- Il tubo o il tubo flessibile deve essere cambiato entro gli intervalli prescritti o entro un anno.
- Il tubo flessibile deve essere sostituito prima della messa in funzione dell'apparecchio se vi è evidenza di eccessiva abrasione o usura, o se il tubo flessibile è danneggiato e se il tubo flessibile sostitutivo deve essere quello specificato dal produttore.
- Il riscaldatore deve essere ispezionato prima dell'uso e almeno una volta all'anno da un tecnico dell'assistenza qualificato. Se necessario, può essere necessaria una pulizia più frequente. È imperativo mantenere puliti il vano di controllo, i bruciatori e le vie di circolazione dell'aria dell'apparecchio.
- Spegnere e controllare immediatamente il riscaldatore se si verifica una delle seguenti condizioni:
 - L'odore del gas in combinazione con il giallo estremo delle fiamme del bruciatore.
 - Il riscaldatore non raggiunge una temperatura adeguata. Una temperatura inferiore a 5 °C causa un flusso di calore limitato e l'apparecchio non funzionerà correttamente.
 - L'apparecchio inizia a emettere rumori di scoppio durante l'uso (un leggero scoppio è normale quando l'apparecchio è spento).
- Il gruppo regolatore e tubo devono essere posizionati fuori da percorsi in cui le persone potrebbero inciampare o in un'area in cui il tubo non sarà soggetto a danni accidentali.
- Qualsiasi protezione o altro dispositivo di protezione rimosso per la manutenzione del riscaldatore deve essere sostituito prima di mettere in funzione il riscaldatore.
- I bambini e gli adulti dovrebbero essere avvertiti dei rischi delle alte temperature superficiali e dovrebbero stare lontani per evitare ustioni o accensione degli indumenti.
- I bambini e gli animali domestici devono essere attentamente sorvegliati quando si trovano nella zona della stufa.
- Indumenti o altri materiali infiammabili non devono essere appesi all'apparecchio, né posizionati sopra o vicino all'apparecchio.
- Non collocare articoli sopra o contro questo apparecchio. Alcuni materiali o oggetti, se conservati sotto o vicino a questo apparecchio, saranno soggetti a calore radiante e potrebbero essere seriamente danneggiati.
- Non utilizzare o conservare materiali infiammabili vicino a questo apparecchio.
- Non spruzzare aerosol nelle vicinanze di questo apparecchio mentre è in funzione.
- Mantenere sempre una distanza di almeno 0,9 m da materiali combustibili.
- Posizionare sempre l'apparecchio su una superficie stabile e piana. Un'area ampiamente ventilata deve avere almeno il 25% della superficie aperta. La superficie è la somma della superficie delle pareti.

ELENCO DELLE PARTI DEL RISCALDATORE DA PATIO



#	NOME PARTE	QTÀ
1	Riflettore	1
2	Griglia di protezione	1
3	Schermo di fiamma	1
4	Supporto per schermi di fiamma	1
5	Griglia di protezione diamantata	1
6	Piastra inferiore della griglia diamantata	1
7	Tubo di vetro	1
8	Anello di gomma	1
9	Tavolo	1
10	Testa del bruciatore	1
11	Parte posteriore del gruppo alloggiamento del serbatoio	1
12	Porta	1
13	Set di ruote	1
14	Base	1

#	NOME PARTE	ILLUSTRAZIONE	QTÀ
aa	Dado testa cilindrica M6		4
BB	Φ6 Rondella		4
CC	Vite M4x12		6
DD	Bullone M8x16		2
EE	Dado flangiato M8		2
FF	Vite M5x12		12

MONTAGGIO DEL RISCALDATORE DEL PATIO

ISTRUZIONI DI MONTAGGIO

- Elenco degli strumenti necessari: cacciavite Philip.
- Soluzione di rilevamento perdite (una parte di detergente e tre parti di acqua).
- **All'inizio assemblare tutti i dadi e i bulloni senza stringere. Stringere tutti i collegamenti dopo il completamento dell'assemblaggio.** Questo facilita il tuo lavoro e aumenta la stabilità dell'apparecchio.
- Prima del montaggio, assicurarsi che tutto il materiale di imballaggio e qualsiasi protezione di trasmissione debbano essere rimossi.
- Se una parte è mancante o danneggiata, non tentare di montare questo prodotto, contattare il servizio clienti per le parti di ricambio.
- L'assemblaggio deve essere eseguito su una superficie piana, livellata e non abrasiva.
 - **Per migliorare la stabilità, la base premontata può essere riempita con sabbia (non inclusa).**
 - TEMPO DI MONTAGGIO PREVISTO: 30 minuti.

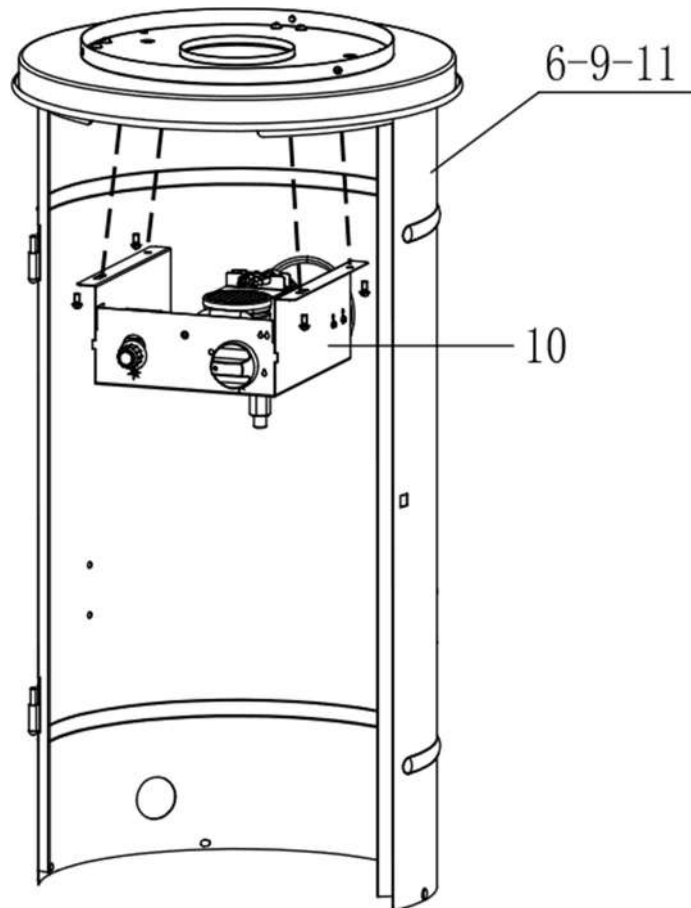
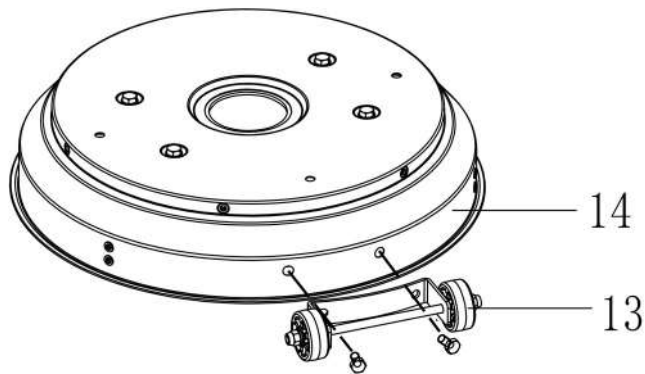

PASSO 1: Allineare i fori sulla staffa del gruppo ruota (13) con i fori corrispondenti sulla base (14), quindi inserire 2 bulloni M8 x 16 mm (DD) attraverso i fori. Serrare a mano con 2 dadi flangiati M8 (EE).

PASSO 2: Tenere il bruciatore con l'accenditore rivolto verso l'alto. Fissare il gruppo bruciatore (10) al tavolo assemblato e alla parte posteriore dell'alloggiamento del serbatoio (6-9-11) utilizzando 4 viti e rondelle M5x12 (FF).

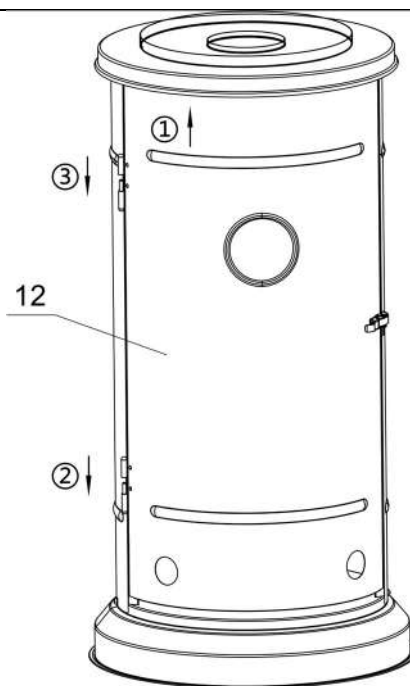
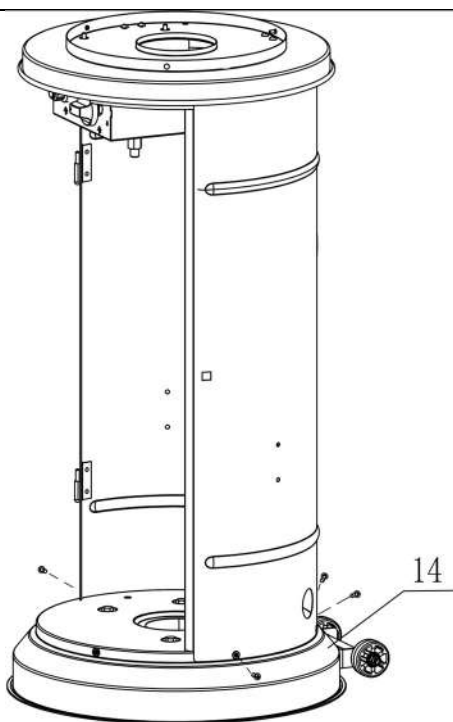

PASSO 3: Posizionare e fissare il tavolo assemblato e la parte posteriore dell'alloggiamento del serbatoio la base (14) utilizzando 4 viti M5x12 (FF).

PASSO 4: Prestare attenzione a riparare la porta secondo i passaggi 1-3 con attenzione.
 1- inserire lo sportello (12) sotto il tavolo assemblato e sul retro del vano serbatoio.
 2- inserire il perno porta n. 2.
 3- inserire il perno porta n.3.

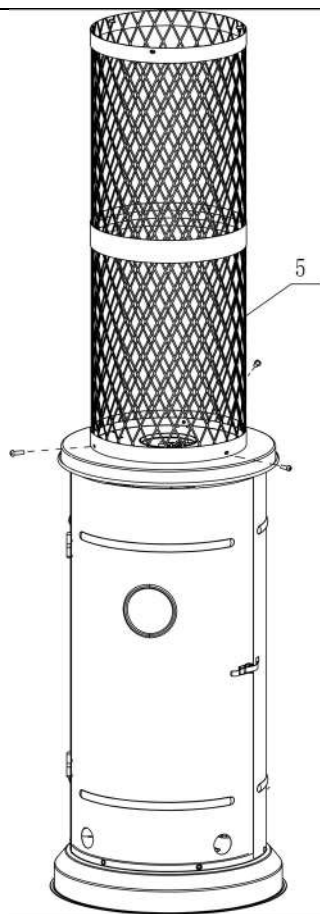

PASSO 5: Fissare la griglia di protezione diamantata (5) sulla piastra inferiore della griglia diamantata (6) utilizzando 3 viti M4x12 (CC).

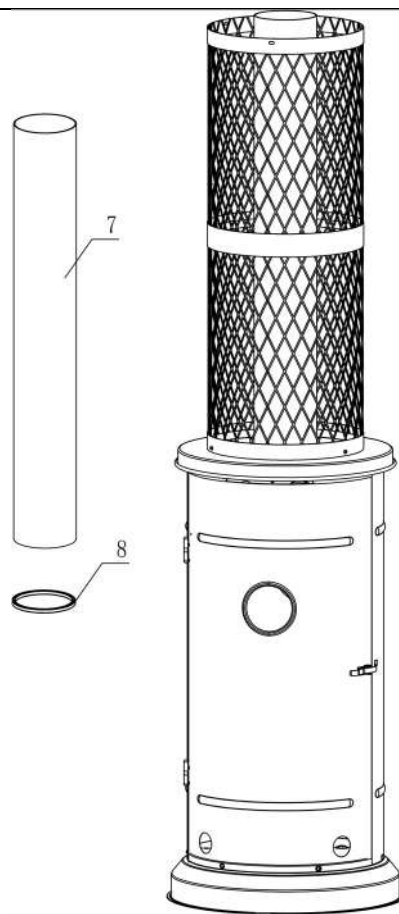

PASSO 6: Inserire il tubo di vetro (7) e l'anello di gomma (8) all'interno della griglia di protezione diamantata (5).

NOTA: IL TUBO DI VETRO È FRAGILE, MANEGGIARE I TUBI DI VETRO CON ESTREMA ATTENZIONE E LENTAMENTE!

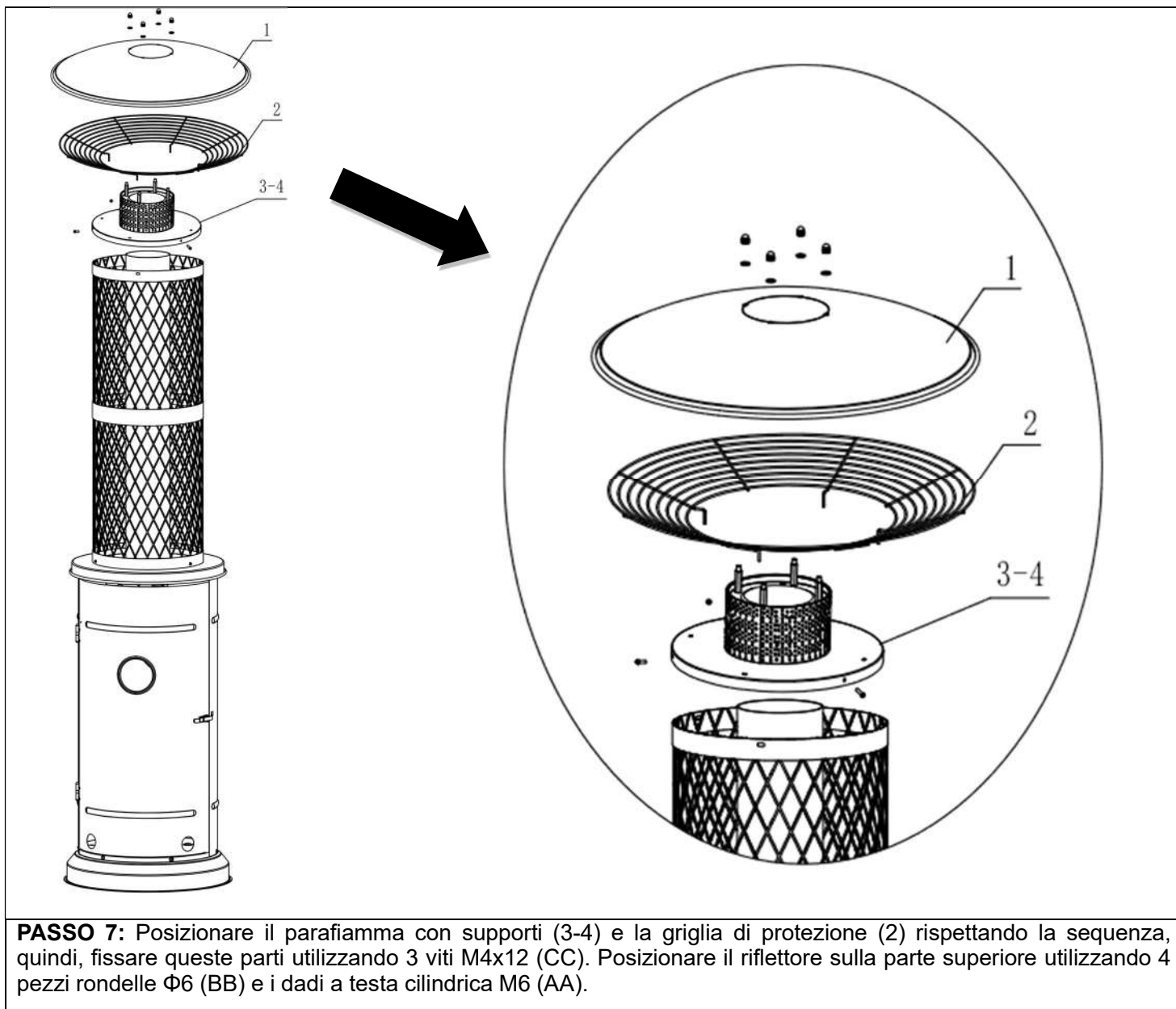

ISTRUZIONI PER L'USO

PRIMA DEL PRIMO UTILIZZO E DOPO OGNI CAMBIO DELLA BOMBOLA DEL GAS, IL SISTEMA DI EROGAZIONE DEL GAS DEVE ESSERE LIBERATO DALL'ARIA PRIMA DI ACCENDERE! PER FARE QUESTO, RUOTARE LA MANOPOLA DI COMANDO IN SENSO ANTIORARIO SULLA REGOLAZIONE DEL PILOTA. PREMERE LA MANOPOLA E TENERE PREMUTA PER 3 MINUTI PRIMA DI TENTARE L'ACCENSIONE.

SOSTITUZIONE DELLA BATTERIA

Rimuovere il tappo dell'accensione ad impulso dal gruppo bruciatore (J) ruotandolo in senso antiorario. Installa 1 batteria AAA. L'estremità negativa della batteria va inserita per prima, quindi sostituire il cappuccio dell'accensione a impulsi ruotando il cappuccio in senso orario.

PER ACCENDERE IL PILOT

- Verificare tutti i collegamenti prima di ogni utilizzo.
- Attivare l'alimentazione principale del gas alla fonte.
- Premere per ruotare la manopola di controllo in senso antiorario su PILOT, vedere la foto a destra.
- Tenere premuta la manopola, premere ripetutamente il pulsante IGNITION fino all'accensione della fiamma pilota, quindi, continuare a tenere la manopola premuta per 10 secondi fino a quando il pilota non rimane acceso dopo aver rilasciato la manopola.
- Se il pilota non si accende, premere per ruotare la manopola in senso orario su OFF e ripetere.

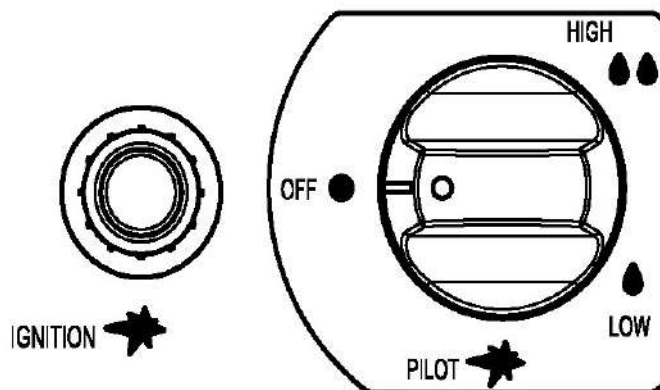

PER ILLUMINARE IL RISCALDATORE DEL PATIO

- Il pilota dovrebbe essere acceso e la manopola impostata su PILOT.
- Tenere la manopola premuta delicatamente e ruotarla in senso antiorario su LOW.
- Quando la rete si illumina, ruotare la manopola in senso orario da Basso ad ALTO secondo necessità.

Nota: il bruciatore potrebbe essere rumoroso quando viene acceso inizialmente. Per eliminare l'eccessivo rumore dal bruciatore, ruotare la manopola di comando in posizione pilota. Quindi ruotare la manopola sul livello di calore desiderato.

RIILLUMINAZIONE

- Ruotare la manopola di controllo su OFF.
- Attendere almeno 5 minuti, per consentire la dissipazione del gas, prima di tentare di riaccendere il pilota.
- Ripetere i passaggi "Illuminazione".

ESTINGUERE

- Tenere la manopola premuta e ruotare la manopola in senso orario su 'OFF'
- Chiudere la valvola della bombola del gas o il regolatore dopo l'uso.
- Chiudere la bombola del gas e lasciare raffreddare questo apparecchio prima di spostarlo.

Nota: dopo l'uso, uno scolorimento dello schermo dell'emettitore è normale. Chiudere il regolatore dopo l'uso, lasciare raffreddare l'apparecchio prima di spostarlo.

PROVE DI TENUTA

NON UTILIZZARE MAI UNA FIAMMA NUDA PER VERIFICARE LE PERDITE.

NON FUMARE MENTRE SI EFFETTUA IL TEST DI PERDITA.

Questo apparecchio necessita di un controllo periodico per eventuali perdite ed è richiesto un controllo immediato se viene rilevato odore di gas.

- Prepara una soluzione di sapone utilizzando 1 parte di detersivo liquido per piatti e 3 parti di acqua. La soluzione di sapone può essere applicata con una bottiglia di sapone, una spazzola o uno straccio ai punti di prova di tenuta mostrati nella figura sopra.
- La valvola della bombola del gas dovrebbe essere in posizione OFF a questo punto della prova di tenuta. Una volta applicata la soluzione saponosa ai collegamenti del gas, la valvola della bombola del gas deve essere ruotata in posizione ON.
- Se è presente una perdita, inizieranno a formarsi bolle di sapone nella

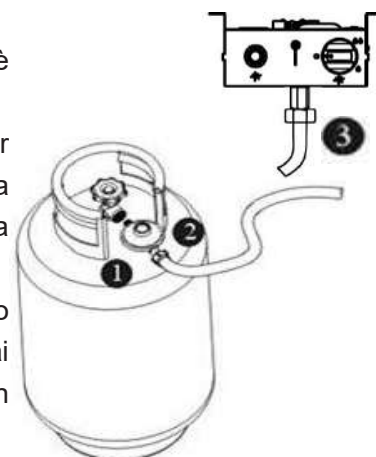

soluzione saponosa.

- In caso di perdita, chiudere l'alimentazione del gas. Stringere eventuali raccordi che perdono, quindi attivare l'alimentazione del gas e ricontrollare.

REQUISITI GAS

- L'apparecchio deve utilizzare un regolatore del gas approvato EN12864 o EN16129 e un tubo del gas approvato CE con una lunghezza di 50 cm (BS3212 e EN1763-1). Scegliere il regolatore adeguato in base alla pressione in uscita nella tabella tecnica a pagina 14. Sarà necessario acquistare un tubo e un regolatore del gas idonei dal rivenditore locale del gas se l'apparecchio non include un tubo e un regolatore del gas.
- Non utilizzare mai una bombola del gas con corpo, valvola, collare o anello del piede danneggiati. Un serbatoio del gas ammaccato o arrugginito può essere pericoloso e deve essere controllato da un fornitore di gas.
- Non collegare mai questo apparecchio a una fonte di gas non regolamentata.
- Quando l'apparecchio non è in uso, spegnere la bombola del gas.
- Eseguire sempre una prova di tenuta sui collegamenti del gas ogni volta che si collega una bombola. Se si formano bolle nella soluzione per il test di tenuta, non utilizzare. Non utilizzare mai una fiamma per verificare la presenza di perdite.
- Fare riferimento alla data tecnica. È severamente vietato utilizzare la pressione regolabile.
- L'aspettativa di vita del regolatore è stimata in 10 anni. Si raccomanda di sostituire il regolatore entro 10 anni dalla data di produzione o quando le condizioni delle normative nazionali lo richiedano.
- Il tubo utilizzato deve essere conforme alla norma pertinente per il paese di utilizzo. Il tubo usurato o danneggiato deve essere sostituito. Assicurarsi che il tubo non sia ostruito né attorcigliato. Si raccomanda di sostituire il tubo entro 1 anno dalla data di produzione o che le condizioni nazionali lo richiedano.
- Usare un regolatore di butano da 30 mbar per butano di I3B/P (30) o butano di I3+.
- Usare un regolatore di propano da 30 mbar per la miscela di propano o butano/propano di I3B/P(30).
- Usare un regolatore di butano da 37 mbar per il butano di I3B/P(37).
- Usare un regolatore di propano da 37 mbar per propano di I3P(37) o propano di I3+.
- Usare un regolatore di propano da 37 mbar per la miscela di propano o butano/propano di I3B/P (37) o I3P (37).
- Usare un regolatore di butano da 50 mbar per il butano di I3B/P (50).
- Usare un regolatore di propano da 50 mbar per propano di I3P(50).
- Usare un regolatore di propano da 50 mbar per la miscela di propano o butano/propano di I3B/P (50) o I3P(50)

COLLEGAMENTO AD UNA BOMBOLA DEL GAS

Avvertimento

- Si consiglia di utilizzare una bombola del gas di massimo 15 kg o più piccola (altezza massima 65 cm). Fare riferimento al fornitore del gas per la bombola del gas adatta.
- Il regolatore del gas approvato viene utilizzato in base alle categorie di apparecchi e ai paesi elencati nella targhetta dati. Il tubo flessibile approvato deve essere modificato quando le condizioni nazionali lo richiedono.
- L'assemblaggio dei tubi deve essere condotto da tecnici qualificati dei paesi di destinazione.
- Sostituire le bombole del gas solo all'aperto o in un'area ben ventilata, lontano da fiamme libere e da qualsiasi altra fonte di accensione (candele, sigarette, altri apparecchi che producono fiamme, ...).
- La bombola del gas deve essere sempre utilizzata in posizione verticale.
- Chiudere il rubinetto della bombola del gas e quindi collegare il regolatore sulla bombola del gas.

- Stringere saldamente tutti i collegamenti e con una chiave laddove appropriato. Il cilindro deve essere posizionato sulla base. **Verificare la presenza di perdite in tutte le articolazioni utilizzando acqua saponosa. Se viene rilevata una perdita, serrare il giunto e quindi ripetere il test.**
- Non utilizzare mai una bombola del gas con un corpo, una valvola, un collare o un anello del piede danneggiati. Un serbatoio del gas ammaccato o arrugginito può essere pericoloso e deve essere controllato da un fornitore di gas.
- Quando l'apparecchio non è in uso, spegnere la bombola del gas.
- Serrare saldamente tutti i collegamenti e con una chiave inglese ove appropriato. Il cilindro deve essere posizionato sulla base del cilindro.

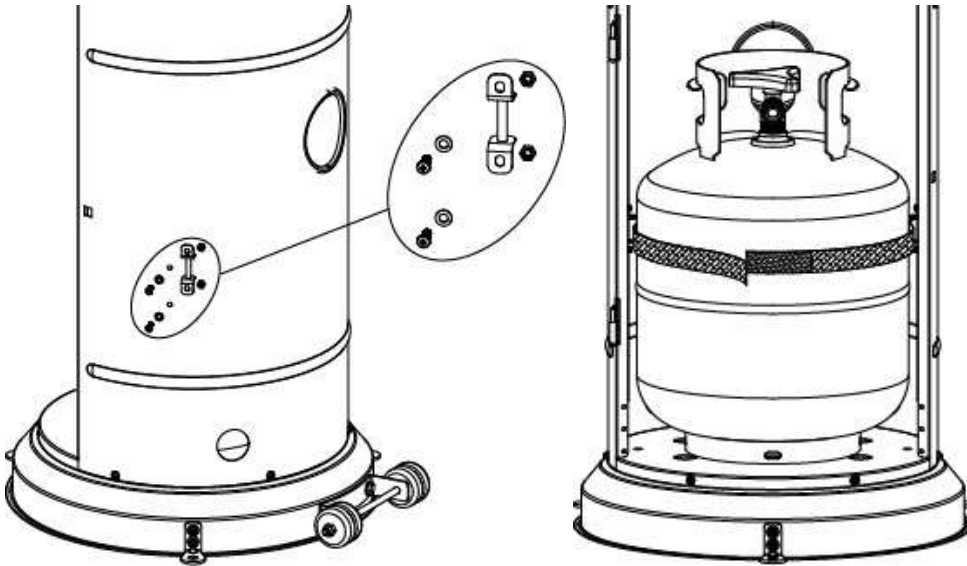

1. Fissare entrambi i nastri in velcro sul retro dell'alloggiamento del serbatoio utilizzando 4 viti M5 * 12 preassemblate, rondella $\Phi 5$, dadi M5.
2. Posizionare una bombola del gas all'interno dell'alloggiamento del serbatoio.
3. Chiudere il rubinetto della bombola del gas, quindi collegare la bombola del gas con un regolatore. Fare riferimento alle istruzioni allegate al regolatore su come collegare un regolatore alla bombola del gas.
4. Attacca i nastri in velcro insieme come illustrato di seguito. I nastri devono essere a tenuta adeguata per la bombola del gas.

IMPORTANTI NORME DI SICUREZZA

Da utilizzare all'aperto o in ambienti ampiamente ventilati

Un'area ampiamente ventilata deve avere almeno il 25% della superficie aperta.

La superficie è la somma della superficie delle pareti.

L'utilizzo di questo apparecchio in ambienti chiusi può essere pericoloso ed è VIETATO.

I bambini e gli adulti dovrebbero essere consapevoli delle alte temperature di esercizio delle aree sopra il palo quando si aziona questo riscaldatore. I bambini devono essere attentamente sorvegliati quando si trovano in prossimità del riscaldatore.

MAI appendere qualsiasi cosa, inclusi vestiti o altri oggetti infiammabili, su questo riscaldatore.

NON azionare questo riscaldatore a meno che non sia completamente assemblato con il suo riflettore in posizione.

Rispettare le distanze minime dai materiali combustibili.

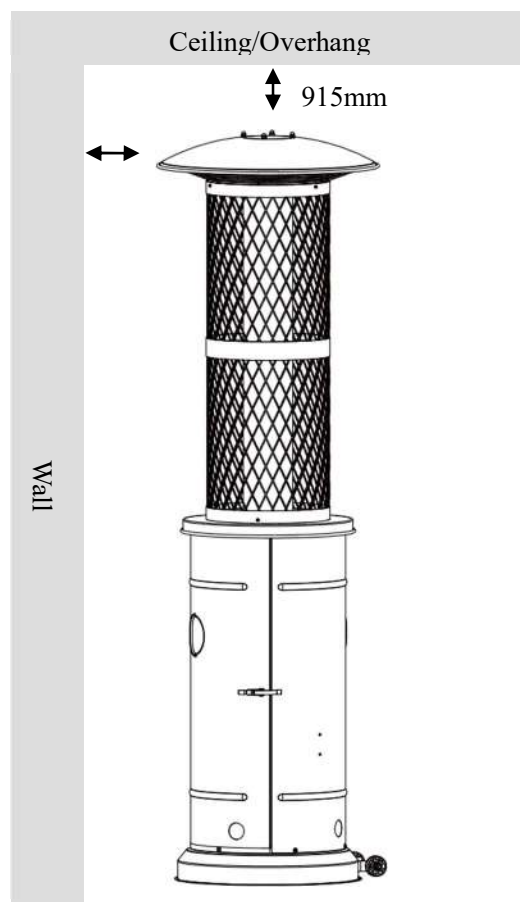

MANUTENZIONE

Per godere di anni di prestazioni eccezionali dal tuo riscaldatore, assicurati di eseguire regolarmente le seguenti attività di manutenzione:

- Mantenere pulite le superfici esterne.
- Usa acqua calda e sapone per la pulizia. Non utilizzare mai detergenti infiammabili o corrosivi.
- Durante il lavaggio dell'unità, assicurarsi di mantenere sempre asciutta l'area intorno al bruciatore e al gruppo pilota. Se il controllo del gas è in qualsiasi modo esposto all'acqua, NON tentare di usarlo. Deve essere sostituito.
- Il flusso d'aria non deve essere ostruito. Mantenere puliti i comandi, il bruciatore e le vie di circolazione dell'aria. I segni di un possibile blocco includono:
 - Odore di gas con una punta di fiamma gialla estrema.
 - Il riscaldatore NON raggiunge la temperatura desiderata.
 - L'incandescenza del riscaldatore è eccessivamente irregolare.
 - Il riscaldatore emette rumori scoppiettanti.
- Ragni e insetti possono nidificare nel bruciatore o negli orifizi. Questa condizione pericolosa può danneggiare il riscaldatore e renderlo pericoloso per l'uso. Pulire i fori del bruciatore utilizzando uno scovolino resistente. L'aria compressa può aiutare a eliminare le particelle più piccole.
- I depositi di carbonio possono creare un pericolo di incendio. Se si sviluppano depositi carboniosi, pulire la cupola e il motore con acqua calda e sapone.

Nota: in un ambiente con aria salmastra (come vicino al mare), la corrosione si verifica più rapidamente del normale. Controllare frequentemente le aree corrose e ripararle tempestivamente.

ASSISTENZA

- Consultare il rivenditore locale per la manutenzione di questo apparecchio e la sostituzione delle sue parti. La manutenzione dell'apparecchio deve essere eseguita solo da personale autorizzato.
- Attenzione: non utilizzare parti o componenti non autorizzati per questo apparecchio, utilizzare solo ricambi e componenti originali dell'attrezzatura. L'uso di parti o componenti non autorizzati invaliderà la garanzia e può creare una condizione pericolosa.

CONSERVAZIONE

Non ci sono limitazioni allo stoccaggio dell'apparecchio al chiuso a condizione che la bombola venga rimossa dall'apparecchio.

Tra gli usi:

- Portare la manopola di controllo su OFF
- Spegner la bombola del gas

Conservare la stufa in posizione verticale in un'area riparata dal contatto diretto con condizioni meteorologiche avverse (come pioggia, nevischio, grandine, neve, polvere e detriti).

Se lo si desidera, coprire per proteggere le superfici esterne e per prevenire l'accumulo nei passaggi d'aria.

Nota: attendere che il riscaldatore si raffreddi prima di coprirlo.

Durante periodi di prolungata inattività o durante il trasporto:

- Portare la manopola di controllo su OFF.
- Scollegare la bombola del gas e spostarla all'aperto in un luogo sicuro e ben ventilato. NON conservare in un luogo che superi i 50 ° C.

Conservare la stufa in posizione verticale in un'area riparata dal contatto diretto con condizioni meteorologiche avverse (come pioggia, nevischio, grandine, neve, polvere e detriti).

Se lo si desidera, coprire il riscaldatore per proteggere le superfici esterne e per prevenire l'accumulo nei passaggi dell'aria.

Nota: attendere che il riscaldatore si raffreddi prima di coprirlo

RISOLUZIONE DEI PROBLEMI

SE IL PROBLEMA È:	E QUESTA CONDIZIONE ESISTE:	POI FARE QUESTO:
Il pilota non si accende	La valvola della bombola è chiusa	Aprire la valvola
	Blocco nell'orifizio o nel tubo pilota	Pulire o sostituire l'orifizio o il tubo pilota
	Aria nella linea del gas	Aprire la linea del gas e spurgarla (premendo la manopola di controllo) per non più di 1-2 minuti o finché non si sente odore di gas
	Bassa pressione del gas	Bombola del gas bassa o vuota
	L'accenditore non funziona	Usa il fiammifero per accendere il pilota, ottieni un nuovo accenditore e sostituisilo. (Vedi sotto le immagini)
Il pilota non rimane acceso	La sporcizia si accumula intorno al pilota	Pulisci lo sporco intorno al pilota
	Il collegamento tra la valvola del gas e il gruppo pilota è allentato	Stringere la connessione ed eseguire il test di tenuta
	Termocoppia difettosa	Sostituire la termocoppia
Il bruciatore non si accende	La pressione del gas è bassa	Sostituire la bombola del gas
	Blocco nell'orifizio	Liberare il blocco
	La manopola di controllo non è in posizione "ON"	Ruotare la manopola di controllo in posizione "ON"
La fiamma del bruciatore è bassa <i>Nota: non utilizzare il riscaldatore a temperature inferiori a 5 °C (40° F)</i>	La pressione del gas è bassa	Sostituire la bombola del gas
	La temperatura esterna è superiore a 5 °C (40° F) e il serbatoio è pieno per meno del 25%	Sostituire la bombola del gas
	Il tubo di alimentazione è piegato o piegato	Raddrizzare il tubo ed eseguire il test di tenuta sul tubo
	La manopola di controllo è completamente "ON"	Ruotare la manopola di controllo su "OFF", lasciarla raffreddare a temperatura ambiente e controllare che il bruciatore e gli orifizi non siano ostruiti
L'emettitore emette luce irregolare <i>Nota: 2,5 cm inferiori dell'emettitore normalmente non si illuminano normalmente</i>	La pressione del gas è bassa	Sostituire la bombola del gas
	La base non è su una superficie piana	Posizionare il riscaldatore su una superficie piana
	Riscaldatore non a livello	Riscaldatore di livello
Accumulo di carbonio	Sporcizia o pellicola sul riflettore e sull'emettitore	Riflettore ed emettitore puliti
Fumo nero denso	Blocco nel bruciatore	Ruotare la manopola di controllo su "OFF", lasciarla raffreddare a temperatura ambiente, rimuovere l'ostruzione e pulire il bruciatore all'interno e all'esterno.

DATI TECNICI

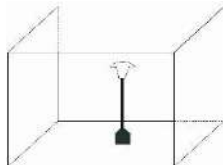
Modello: dd_flame_inox Portata termica $\sum Q_n$ (Hs) = 11,2kW Consumo: 410-815 g / h PIN: 0063CO7365 Destination Country: IT								
Prefisso internazionale	CH-ES-FR-GB-GR-IE-IT-PT		BE-CY-CZ-DK-EE-FI-GR-IT-LT-LV-MT-NL-NO-SE-SI-SK-BG-RO-TR	AT-CH-DE	PL	CZ-FR-GB-GR-IE-PT	AT-CH-DE-NL	
Categoria di gas	I3 + (28-30 / 37)		I3B / P (30)	I3B / P (50)	I3B / P (37)	I3P (37)	I3P (50)	
Tipo di gas	Butano	Propano	Butano/ Propano / Miscela	Butano/ Propano / Miscela	Butano/ Propano / Miscela	Propano	Propano	
Pressione del gas	28-30mbar	37mbar	30mbar	50mbar	37mbar	37mbar	50mbar	
Marcatura iniettore	1.6		1.6	1.4	1.5	1.6	1.5	
Avvertimento Leggere le istruzioni prima di utilizzare questo apparecchio. L'apparecchio deve essere installato secondo le istruzioni e le normative locali. L'utilizzo di questo apparecchio in ambienti chiusi può essere pericoloso ed è VIETATO. Da utilizzare all'aperto o in ambienti ampiamente ventilati. Un'area ampiamente ventilata deve avere almeno il 25% della superficie aperta. La superficie è la somma della superficie delle pareti.								

GARANZIA

Qualsiasi difetto che influisca sulla funzionalità dell'apparecchio che si manifesti durante la garanzia sarà corretto mediante riparazione o sostituzione gratuita a condizione che sia stato utilizzato e mantenuto in conformità con le istruzioni e non sia stato abusato in alcun modo. Se è in garanzia, indicare dove e quando è stato acquistato e includere la prova d'acquisto (es. scontrino fiscale, etc.). In linea con la nostra politica di sviluppo continuo del prodotto, ci riserviamo il diritto di modificare le specifiche del prodotto, della confezione e della documentazione senza preavviso.

SCARTI

Alla fine della vita dell'apparecchio, si prega di fondere l'apparecchio secondo le norme e linee guida in vigore in quel momento.

IN CASO DI QUALSIASI PROBLEMA CONSULTARE SEMPRE IL VOSTRO RIVENDITORE LOCALE.

Corretto smaltimento del prodotto (rifiuti elettrici ed elettronici)



Il simbolo del cassonetto barrato riportato sull'apparecchiatura o sulla sua confezione indica che il prodotto alla fine della propria vita utile deve essere raccolto separatamente dagli altri rifiuti urbani misti. L'utente dovrà, pertanto, conferire l'apparecchiatura giunta a fine vita presso gli idonei centri di raccolta differenziata oppure riconsegnarla al rivenditore al momento dell'acquisto di una nuova apparecchiatura di tipo equivalente, in ragione di uno a uno. L'utente ha, inoltre, la possibilità di conferire gratuitamente presso i distributori, senza alcun obbligo di acquisto, per i RAEE di piccolissime dimensioni (per le apparecchiature di tipo domestico con nessuna dimensione esterna superiore a 25 cm). L'adeguata raccolta differenziata dei RAEE contribuisce al loro riutilizzo, riciclaggio e recupero ed evita potenziali effetti negativi sull'ambiente e sulla salute umana dovuti alla eventuale presenza di sostanze pericolose al loro interno.

Batterie / Batterie ricaricabili



In accordo con il regolamento per le batterie, sei obbligato legalmente a ritornare tutte le batterie usate ed esaurite. Smaltire le batterie nell'immondizia regolare è proibito dalla legge. Riciclaggio dei rifiuti Il materiale di imballaggio può essere trasportato di nuovo al ciclo delle materie prime. Smaltire il materiale di imballaggio in conformità alle disposizioni di legge. Le informazioni possono essere recuperate dai sistemi di ritorno o di raccolta della vostra comunità. Sulla maggior parte delle batterie troverai il simbolo che ti ricorderà della legge in vigore. Oltre a questo simbolo ci sono solitamente informazioni riguardo ai metalli pesanti contenuti. Questi metalli pesanti richiedono un preciso smaltimento ecosostenibile. Sei obbligato legalmente a consegnare le batterie esaurite presso il punto di raccolta della tua città o presso un esercizio commerciale. Se hai dubbi contatta le autorità locali per informazioni circa le opzioni per uno smaltimento corretto ed ecosostenibile.

SERVIZIO CLIENTI E RICAMBI



www.dardaruga.com

info@dardaruga.com

DARDARUGA

VENETA BRAND GROUP SRL

Via Ferrucci 57

59100 Prato (PO)

Italia

e-mail: info@dardaruga.com

