

Warmtewisselaar (WW)



Met wisselaar ten behoeve van het scheiden van het primaire- naar het secundaire systeem. Bijvoorbeeld door drukverschil of toevoegingen in het systeemwater. De module is te combineren met de WTH kunststof verdeler.

- ✓ Energiezuinige UPM3 A-label pomp
- ✓ PWM sturing i.c.m. de UMR2 regeling
- ✓ Expansievat
- ✓ Ventielen voor elk debiet
- ✓ Wisselaar in dampdichte geïsoleerde versie verkrijgbaar



Onderdeel van WTH Module

Een verzameling modules geschikt voor aansluiting op warmtepompen en ketels tot afleversets voor stadsverwarming. WTH Module biedt een passende oplossing voor elke situatie voor uw vloerverwarming.

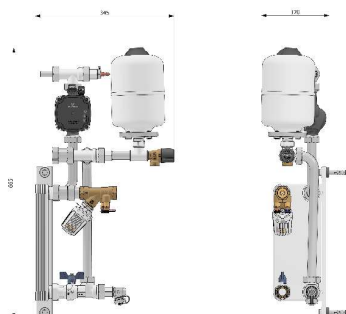

Artikelnummer	M103-XXXX
Afmetingen (HxBxD)	590 x 151 x 171 mm
Aansluiting aanvoer	3/4" binnendraad (standaard)
Aansluiting retour	3/4" binnendraad
Maximale bedrijfsdruk	6 bar
Maximale afpersdruk (water)	1,5 keer bedrijfsdruk
Maximale afpersdruk (lucht)	2 bar
Maximale verschildruk	60 kPa
Pomp	UPM3 Hybrid 15-70-130, 2-52 W
Aanvoerwatertemperatuur	5 - 90 °C

Opties

Warmtewisselaar	<ul style="list-style-type: none"> • 10 plaats voor 2 t/m 6 groepen • 20 plaats voor 7 t/m 12 groepen • Dampdicht geïsoleerd
Primaire afsluiters	<ul style="list-style-type: none"> • Afsluiter met filter en magneet • TS-V 220-750 l/h - 1/2" bi • TS-V 180-1500 l/h - 3/4" bi • TS-V 220-400 l/h - 1/2" bi (MF) • TS-V 130-200 l/h - 1/2" bi (LF) • TS-E met retourbegrenzer, geschikt voor stadsverwarming
Aansluitrichting aanvoer en retour	<ul style="list-style-type: none"> • Links/rechts



Direct bestellen
Ga naar de
webshop