

Lage temperatuur (LT)



Een kogelkraan op zowel de aanvoer als retour. Geschikt voor een aanvoertemperatuur op de verdeler die gelijk mag zijn aan die van de warmte/koude opwekker. De module is te combineren met de WTH kunststof verdeler.

- ✓ Verschillende aansluitrichtingen
- ✓ Ventielen voor elk debiet (optie)



Onderdeel van WTH Module

Een verzameling modules geschikt voor aansluiting op warmtepompen en ketels tot afleversets voor stadsverwarming. WTH Module biedt een passende oplossing voor elke situatie voor uw vloerverwarming.

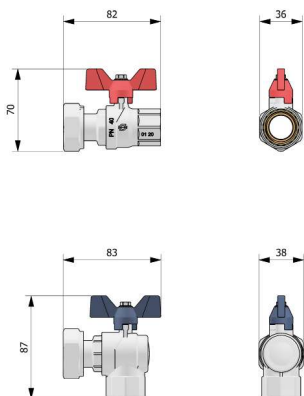

Artikelnummer	M101-XXXX
Afmetingen (HxBxD)	70 x 82 x 36 mm (recht) 87 x 83 x 38 mm (haaks)
Aansluiting aanvoer	3/4" binnendraad
Aansluiting retour	3/4" binnendraad
Maximale bedrijfsdruk	6 bar
Maximale afpersdruk (water)	1,5 keer bedrijfsdruk
Maximale afpersdruk (lucht)	2 bar
Maximale verschilddruk	60 kPa
Aanvoerwatertemperatuur	18 - 50°C

Opties

Primaire afsluiters	<ul style="list-style-type: none"> • Kogelkraan recht (standaard) • Kogelkraan haakls • Afsluiter met filter en magneet • TS-V 220-750 l/h - 1/2" bi • TS-V 180-1500 l/h - 3/4" bi • TS-V 220-400 l/h - 1/2" bi (MF) • TS-V 130-200 l/h - 1/2" bi (LF)
Aansluitrichting aanvoer en retour	<ul style="list-style-type: none"> • Onder/midden/boven • Links/rechts



Direct bestellen
Ga naar de
webshop