



## MONTAGEHANDLEIDING SPORTIEVE FIETSEN

Deze montagehandleiding bevat aanwijzingen voor een juiste uitvoering en voor het onderhoud van deze nieuwe fiets (lees deze handleiding voordat tot montage en gebruik van dit artikel wordt overgegaan). Montage dient alleen door volwassenen te geschieden. Bewaar deze handleiding voor eventueel later gebruik. Verwijder voorzichtig de beschermende verpakking. Kijk of je niet eventueel één schroef meeneemt in de beschermhuls voordat je deze weggooit.

- Wij wensen je veel plezier met deze fiets!

Deze handleiding heeft betrekking op al onze geproduceerde **AMIGO Bicycles**. Onze fietsen voldoen aan de vastgestelde Europese NEN norm ISO 4210 en EN 16054. **Let op: een verantwoordelijkheid van de zijde van de fabrikant is uitgesloten bij onvoorzichtig gebruik van deze fiets.**

Het is vereist bij gebruik van deze fiets geschikte kleding en gesloten schoenen te dragen. **AMIGO Bicycles** raadt het dragen van een fietshelm aan. Neem de fiets uit de verpakking en verzamel alle onderdelen. Controleer of alle onderdelen aanwezig zijn. Bewaar de meegeleverde handleiding goed.

### Vorbereiding

Monteer de fiets altijd op een kleed of andere zachte ondergrond. Zo voorkom je beschadigingen als de fiets omvalt. Nadat je de fiets helemaal hebt gemonteerd is het belangrijk dat je hem goed afstelt op je lichaamslengte zodat je een goede fietshouding aanneemt. Tijdens de afmontage heb je het volgende gereedschap nodig:

1. Steeksleutels 8 t/m 15
2. Set inbussleutels
3. Spaaksleutel
4. Schroevendraaier (kruiskop)
5. Dopsleutel 14/15
6. PTFE-spray
7. Kogellagervet

## 1. Voorwiel en spatbord monteren

1. Draai de voorvork een halve slag naar voren, zodat de armen vooruit wijzen.
2. Schroef de moeren aan de buitenkant van het voorwiel los.
3. Schuif het wiel tussen de voorvork en plaats het spatbord hiertussen.
4. Plaats de spatbordstangen aan de buitenkant van de voorvork, naast de ring met het lipje [A].
5. Draai nu alle moeren van het voorwiel weer vast.
6. Maak daarna het spatbord vast aan de voorvork. Schroef het bevestigingspunt vast aan de voorvork.

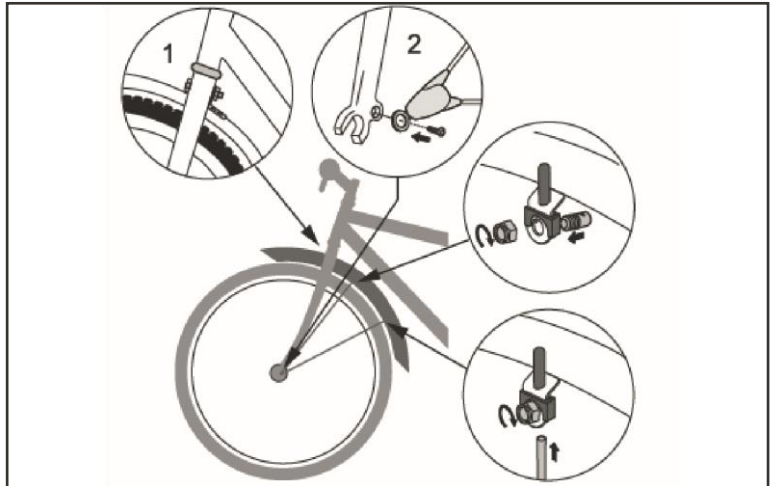

## 2. Voordrager monteren

1. Plaats het wiel in de voorvork.
2. Draai aan de moer [1] om de spanning van de bedieningshendel [2] in te stellen.
3. Stel de spanning zo in dat de hendel begint aan te spannen wanneer deze halfgesloten is.
4. Sluit de hendel. Als je deze niet goed kunt sluiten, maak je het uiteinde van de moer een beetje los en probeer je het opnieuw.
5. Controleer of het wiel goed vastzit.

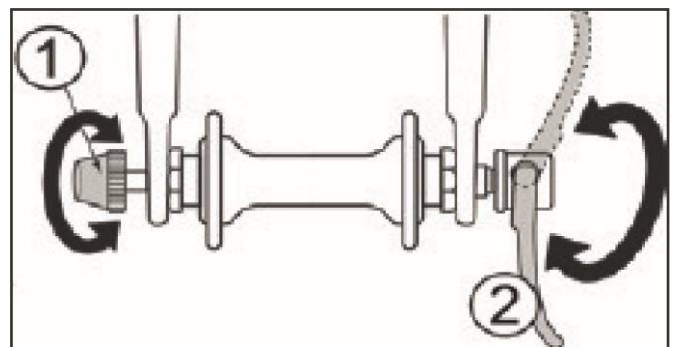

## 3. Stunt pegs BMX-fiets monteren

Let op: niet bij alle BMX-fietsen zijn stunt pegs meegeleverd, in veel gevallen alleen bij freestyle BMX'en. Op de achteras is de fiets uitgerust met een schroefgat of buizen waar je de stunt peg overheen schuift.

### Montage met schroefgat

1. Draai de stunt peg recht in het schroefgat.
2. Schroef net zo lang tot de stunt peg helemaal vast zit.
3. Herhaal dit voor de andere kant.

### Montage met buizen

1. Schuif de stunt peg over de buis.
2. Draai de moer aan het uiteinde van de stut peg stevig vast.
3. Herhaal dit voor de andere kant.

## 4. Het stuur monteren

1. Vet de stuurpen in met kogellagervet. Hiermee verstel je deze later makkelijker in hoogte en het beschermt tegen roest.
2. Laat het stuur in het frame zakken tot de markering [A] op de stuurpen niet meer zichtbaar is.
3. Draai het stuur vast met de inbussleutel [B] en plaats eventueel een dopje over het gat.

LET OP: heeft de fiets een stuurslot, dan dient de markering minimaal 5 centimeter dieper in de stuurbuis te zakken. De markering moet tot onder het stuurslot komen.

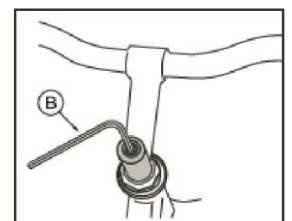
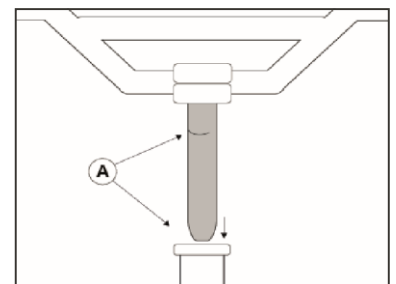

## 5. Stuur met Ahead balhoofd

Een stuurpen met Ahead balhoofd klemt met twee bouten direct op de stuurbuis. Volg de onderstaande stappen om de stuurpen op de fiets te monteren.

1. Schroef de bouten [1] los die de stuurklemplaat vasthouden en verwijder ze.
2. Plaats het middenstuk van het stuur in de klem.
3. Plaats de klemplaat en bouten weer terug.
4. Controleer of het stuur in de juiste hoek staat.
5. Draai de twee klemschroeven geleidelijk aan door ze om en om vast te draaien.
6. Draai de bouten van de stuurpenklem gelijkmatig vast.
7. Stel het balhoofd af. Draai eerst de twee kleine schroefjes aan de zijkant los [1]. Daarna draai je met een inbussleutel de moer [2] aan de bovenkant vast net zo lang tot er geen speling meer is. Daarna draai je de twee kleine schroefjes weer vast.

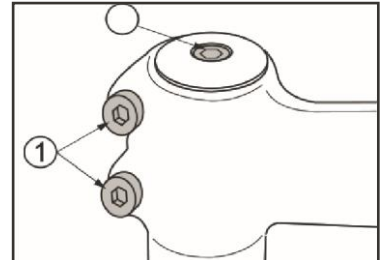
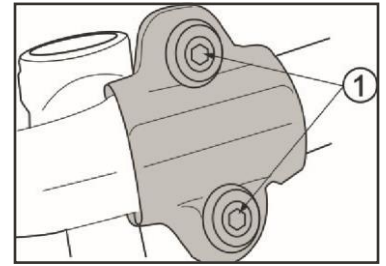

## 6. Stuur BMX-fietsen

Een BMX-fiets heeft een gewoon of Ahead balhoofd. Soms heeft de stuurpen een rotor die het stuur 360 graden laat draaien en voorkomt dat de remkabels in de knoop raken.

1. Schroef de vier bouten los die de stuurklemplaat vasthouden en verwijder ze.
2. Verwijder de bovenkant van de klem.
3. Plaats het stuur op het onderste gedeelte van de klem.
4. Controleer of beide remkabels door het stuur worden geleid tussen de bovenkant van de stuurpenklem en de horizontale steun.
5. Plaats de bovenkant van de klem weer terug.
6. Pas de stuurpositie aan op je zithouding.
7. Draai de klembouten terug in volgorde van 1-3-2-4.

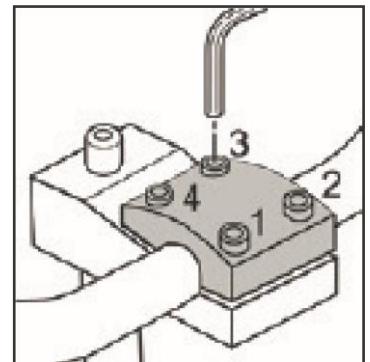

## 7. Het zadel monteren

1. Vet de zadelpen in met kogellagervet. Hiermee verstel je deze later makkelijker in hoogte en het beschermt tegen roest.
2. Schuif de zadelpen met zijn smalle kant in de zadelstrop [2] en draai deze aan beide kanten vast.
3. Plaats het zadel in het frame tot je de markering op de zadelpen [1] niet meer ziet.
4. Draai de zadelpen nu vast totdat het zadel niet meer heen en weer kan bewegen [3].
5. Controleer of het zadel recht staat.
6. Pas als de fiets volledig is gemonteerd stel je het zadel af op de juiste hoogte.

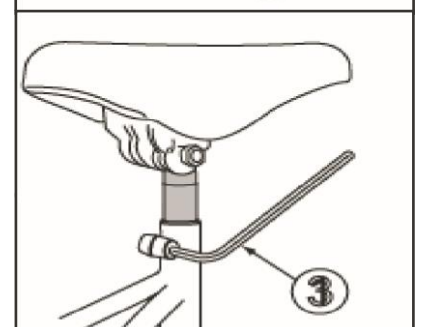
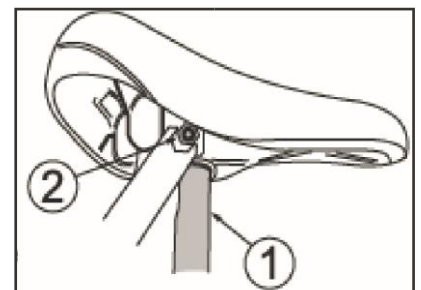

## 8. De pedalen monteren

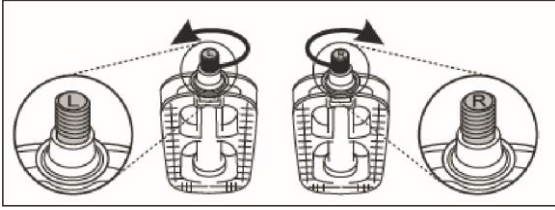

Controleer op de as van de pedalen welke links en welke rechts moet. Hiervoor is een L- of R-markering [A] aangebracht. Indien er geen L- of R-markering is, heeft het linkerpedaal een streepmarkering. LET OP: draai de pedalen recht in de crank.

1. Smeer een beetje vet op de schroefdraad van het pedaal.
2. Draai het rechtse pedaal met de hand rechtsom richting het voorwiel in de crank [B]. Let op: draai het pedaal recht in de crank. Dit moet soepel gaan, anders draai je de crank kapot en is deze niet meer bruikbaar.
3. Draai het linkse pedaal met de hand linksom richting het voorwiel in de crank. Let op: draai het pedaal recht in de crank. Dit moet soepel gaan, anders draai je de crank kapot en is deze niet meer bruikbaar.
4. Draai de pedalen daarna vast met een steeksleutel.

## 9. De trapasmoer controleren

Bij sommige fietsen zit de linker crank vast met een trapasmoer. Je moet voor gebruik altijd controleren of deze goed zit aangedraaid. Er zijn twee manieren:

*Met contraasmoer*

1. Je draait eerst de moer met de zes kanten vast [B]. Deze draai je met de klok mee, rechtsom.
2. Vervolgens draai je de contraasmoer [A] – de moer met drie inkepingen - vast.

*Met crankdopje*

1. Het crankdopje zit aan de buitenkant van de crank.[C]
2. Haal deze er voorzichtig af.
3. Draai nu de bout aan met een dopsleutel 14/15.
4. Plaats het crankdopje weer terug.

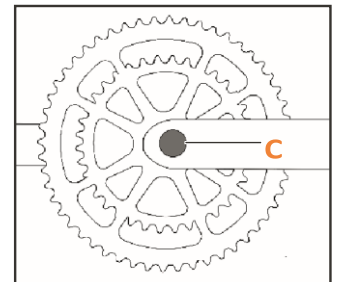
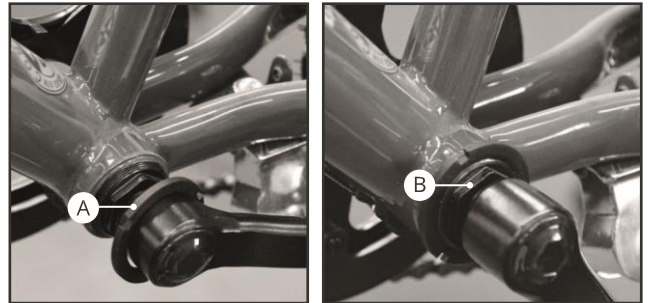

## 10. De remmen afstellen (V-brake)

1. Controleer of de remblokken recht op de velgen staan door in de remgreep van de voorrem te knijpen.
2. Is dit niet het geval, draai dan de bevestigingsbouten [A] een stukje los, zodat de remblokken kunnen bewegen.
3. Stel de remblokken zo af, dat ze recht op de velg staan. Dit betekent dat het remblokje in zijn gehele lengte tegen de velgrand aan moet komen wanneer je de rem inknijpt.
4. Draai de bouten weer vast en controleer of de remblokken goed staan. Herhaal deze stappen ook voor de achterrem.

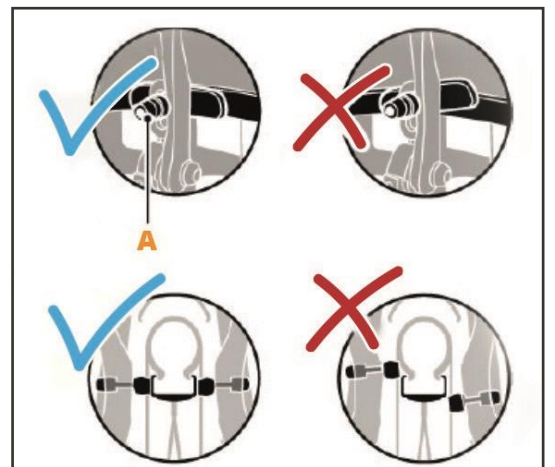

## 11. Remkabels afstellen

1. Draai de borgmoer [A] van de voorrem los.
2. Knijp de remgreep tot de helft in en draai de stelbout [B] los. Doe dit tot het wiel blokkeert.
3. Laat de rem nu los en controleer of het wiel vrij draait.
4. Draai daarna de borgmoer weer vast.

*Heeft dit geen effect, ga dan verder naar stap 5:*

5. Draai de borgmoer en stelbout weer los.
6. Draai de moer [C] van de remhoef los met een inbussleutel.
7. Druk de remblokjes [D] tegen de velg.
8. Span nu de binnenkabel [E], zodat de blokjes tegen de velg blijven.
9. Draai de moer weer vast en herhaal stap twee, drie en vier weer.
10. Herhaal deze stappen, indien nodig, voor de achterrem.

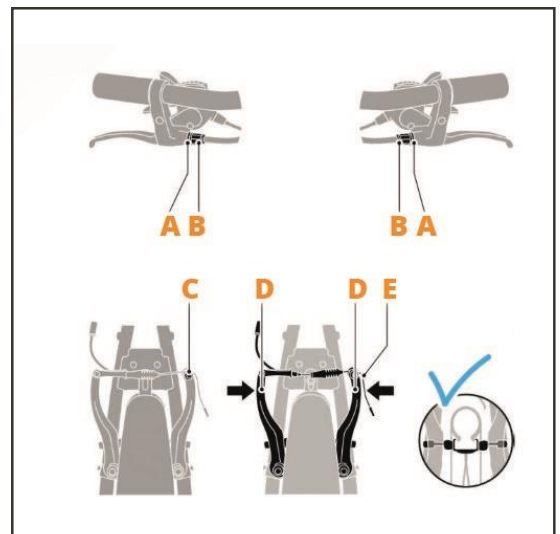

## 12. Voor- en achterrem centreren

1. Draai aan de stelschroef [F] om de ruimte tussen het remblok en de velg te vergroten of te verkleinen. Deze ruimtes moeten gelijk zijn aan elkaar, zodat het wiel niet blokkeert tijdens het fietsen.

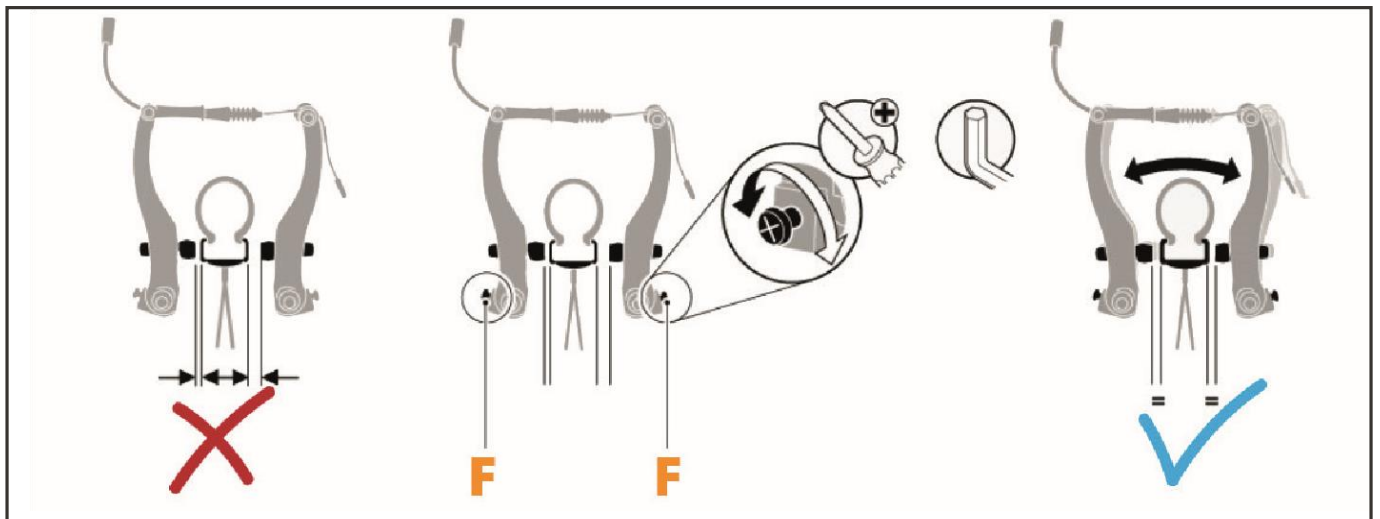

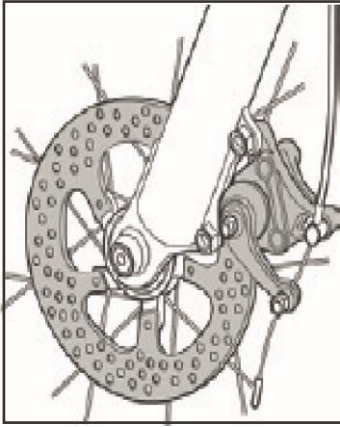

### 13. Schijfrem afstellen

1. Verwijder het plastic dat tussen de remblokken zit, indien nodig.
2. Draai bij het voorwiel de inbusbouten van de remklauw los, zodat je de remklauw op en neer kunt bewegen.
3. Knijp in de voorrem. De remklauw zet zich zo vanzelf in de juiste positie op de remschijf.
4. Draai de inbusbouten weer vast terwijl je de remhendel ingeknepen houdt.
5. Laat de remhendel los en controleer of het wiel genoeg vrijloop heeft.
6. Herhaal dit voor het achterwiel.

### 14. Knijprem afstellen

1. Schroef de stelschroef [1] in de middelste stand.
2. Draai de borgmoer van de klembout los. [2]
3. Duw de remblokken tegen de velg.
4. Knijp in de remhendel.
5. Trek de kabel door de klem.
6. Draai de klembout weer vast.
7. Laat de remhendel los
8. Verfijn de afstelling met behulp van de fijnafsteller bij de remhendel.

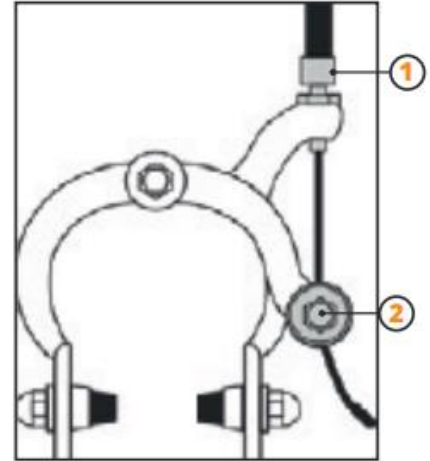

### 15. Ketting spannen zonder kettingspanners

1. Zet de fiets op zijn kop. Dit maakt het spannen van de ketting makkelijker.
2. Draai de wielmoeren van het achterwiel met een paar omwentelingen los. Hierbij moet de as licht blijven klemmen.
3. Draai nu de bevestigingsbout van de remarmbeugel [A] los.
4. Wanneer de kettingspanning te laag is, trek je het wiel naar achteren. Draai de wielmoeren weer vast.
5. Is de kettingspanning te hoog dan druk je het wiel naar voren. Draai beide wielmoeren weer vast.
6. Controleer of de ketting nu de juiste spanning heeft.
7. Zorg dat het wiel in het midden van de achtervork zit en draai alle wielmoeren weer vast.
8. Monteer de afdekkap of span het lakdoek over de ketting heen.
9. Draai de bevestigingsbout van de remarmbeugel weer vast.

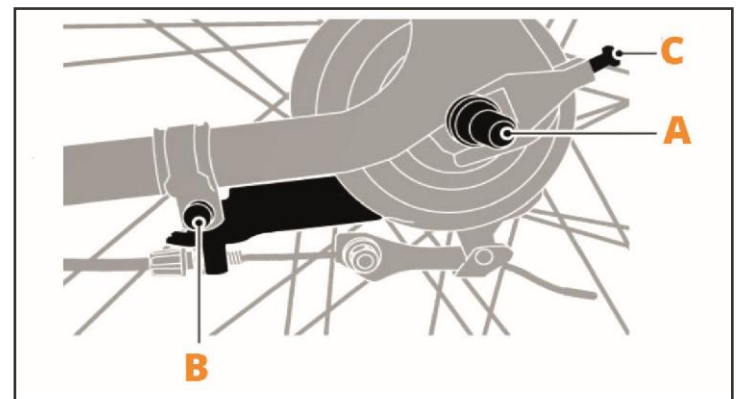
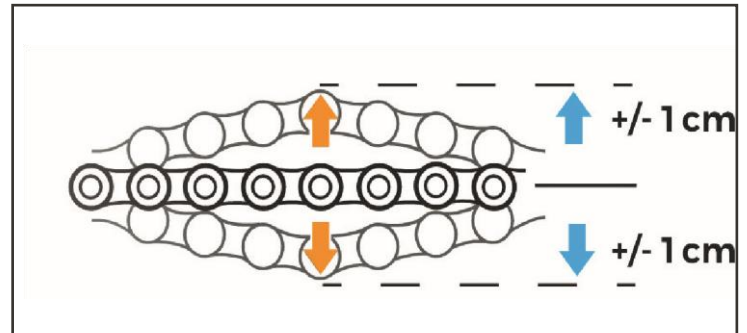

### 16. Ketting spannen met kettingspanners

1. Draai de wielmoeren [A] één omwenteling los.
2. Draai daarna de bevestigingsbout [B] van de reactiearmbeugel [C] los.
3. Wanneer de ketting te strak staat draai je allebei de kettingspanners [D] met evenveel omwentelingen linksom.
4. Wanneer de ketting te los staat draai je de kettingspanners allebei met evenveel omwentelingen rechtssom.
5. Controleer of de ketting nu goed gespannen staat.
6. Zorg dat het wiel goed in het midden van de achtervork zit.
7. Monteer de afdekkap of span het lakdoek weer over de ketting heen.
8. Draai de wielmoeren en de bevestigingsbout van de reactiearmbeugel weer vast.



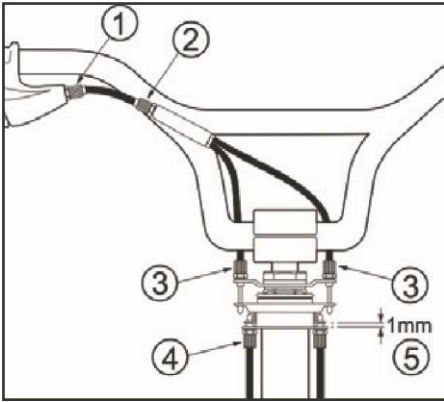

## 17. Remkabels bij BMX met rotor afstellen

1. Gebruik de remhendel [1] en de afstellers van de kabelsplitter [2] om de speling aan de remhendel de verhelpen.
2. Draai de bovenste stelschroeven [3] gelijkmatig aan tot de plaat niet meer zakt wanneer het stuur wordt gedraaid.
3. Stel de onderste plaat [4] zo in dat er aan het einde van de kabels [5] minstens 1 mm speling is. Stel de kabels zo af dat er aan beide even hard wordt getrokken wanneer de rem wordt gebruikt.
4. Controleer ten slotte of alle borgmoeren van de afsteller volledig zijn aangedraaid.

## 18. De ketting smeren

Smeer de ketting voor gebruik in met PTFE-spray. Dit laat de ketting soepel en geruisloos over de tandwielen lopen. Tegelijkertijd geeft het bescherming.

1. Zet de fiets op zijn kop.
2. Spuit de PTFE-spray op de ketting terwijl je aan de trappers draait.
3. Wanneer de ketting helemaal is rond geweest, stop je met spuiten.
4. Laat de spray een dag intrekken en ga er daarna lichtjes met een schone doek over.

## 19. Afstellen voor- en achterderailleur

De versnellingen worden in de fabriek afgesteld. Toch kan het zijn dat deze niet goed afgesteld staan. Als je de ketting hoort ratelen of wanneer de fiets zwaar trapt bij een lichte versnelling en vice versa moet je de derailleur opnieuw afstellen.

1. Draai aan de zwarte knop [A] waar de kabel de derailleur in gaat. Staat hij dan nog niet goed afgesteld, volg dan de onderstaande stappen.

*Let op! Hang de fiets tijdens het afstellen van de derailleur op, zodat je met één hand de derailleur kan afstellen en met de andere hand de pedalen kan draaien.*

### Afstellen achterderailleur

1. Zorg dat de ketting bij het achterwiel op het kleinste tandwiel ligt en bij de trapas op het grootste tandwiel. Dit doe je door hem in de zwaarste versnelling te zetten.
2. Trek de derailleurkabel met de hand op spanning en schroef [B] hem vast.
3. Wanneer de ketting niet soepel over het grootste tandwiel loopt, stel je deze af met stelschroef [L]. Draai stelschroef [L] met de klok mee tot de ketting weer soepel over het grootste tandwiel loopt.
4. Schakel nu naar de lichtste versnelling. Je stelt de derailleur af op het grootste blad van het achterste tandwiel.
5. Draai stelschroef [H] met de klok mee tot de ketting ook soepel over het kleinste blad loopt.

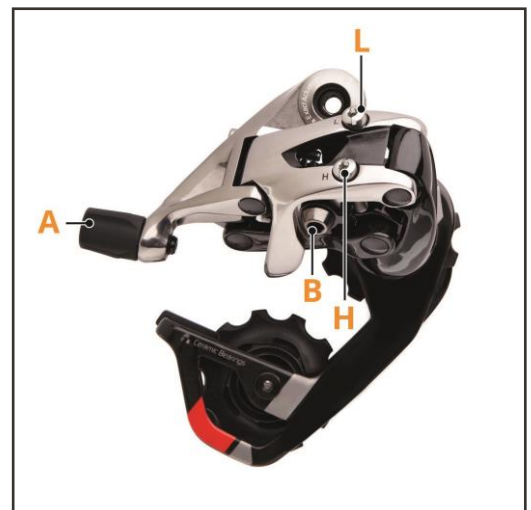

## Afstellen voorderrailleur

*Let op! De buitenkant van de voorderrailleur moet evenwijdig lopen met het grote blad.*

1. Zet de ketting op het kleine voorblad bij de trapas en het grote blad bij het achterwiel.
2. Stel met stelschroef [L] de voorderrailleur zo af dat deze 2 millimeter van de ketting staat.
3. Zet de ketting nu op het grote voorblad en het kleine blad van het achterwiel.
4. Stel met stelschroef [H] de derailleur naar binnen af, zodat deze 2 millimeter van de ketting staat.

## 20. Afstellen naafversnelling

### Naafversnelling met drie versnellingen afstellen

1. Zet de fiets in de tweede versnelling.
2. Controleer daarna of het gele balkje op de schakelunit tussen de twee witte strepen zit. De schakelunit zit bij het achterwiel aan de zijkant van de kettingkast.
3. Wanneer het balkje over of voor de witte strepen zit, draai je het moertje los dat tegen de schakelunit zit, op de plek waar de kabel de schakelunit in gaat.
4. Draai nu aan de stelschroef, net zo lang tot het gele balkje weer tussen de witte strepen staat.
5. Draai het moertje weer vast.
6. Schakel een aantal keer terwijl je fietst en controleer of het balkje tussen de strepen blijft staan.

### Naafversnelling met zeven en acht versnellingen

1. Zet de fiets in de vierde versnelling.
2. Controleer daarna bij de schakelunit of de twee gele of rode strepen recht tegenover elkaar staan. De schakelunit zit aan de zijkant bij de as van het achterwiel.
3. Wanneer de strepen niet tegenover elkaar staan, draai je aan de stelschroef tot dit wel het geval is. De stelschroef zit bij het stuur op de plek waar de kabel de draaigreep in gaat.
4. Schakel een aantal keer terwijl je fietst en controleer of de rode of gele strepen nog steeds recht tegenover elkaar staan.

## 21. Naspaken wielen

*Let op: Het naspaken van de wielen moet gebeuren vóór je de fiets in gebruik neemt. Door de wielen na te spaken voorkom je een slag in het wiel en haal je er kleine slagen uit. Hiervoor gebruik je een spaaksleutel.*

1. Controleer of alle spaken gelijk gespannen staan. Dit doe je door licht in twee spaken te knijpen.
2. Staan er één of meerdere spaken niet gelijk gespannen, dan moet je deze strakker spannen.
3. Draai de losse spaken een halve slag strakker en controleer opnieuw.
4. Na een maand controleer je alle spaken opnieuw.



## 22. Onderhoud

Van je nieuwe fiets wil je natuurlijk extra lang genieten. Onderhoud speelt daarbij een belangrijke rol.

1. De onderdelen van een nieuwe fiets zetten of rekken uit tijdens het gebruik. Laat daarom twee tot drie maanden na aankoop de fiets nakijken bij een fietsmaker en geef hem ieder jaar een grote servicebeurt.
2. Controleer zelf regelmatig of alle bouten goed zijn aangedraaid.
3. Controleer of alle spaken strak staan.
4. Controleer regelmatig of de banden nog hard genoeg zijn. Een slappe band trapt zwaarder en het profiel slijt sneller. Ook verhoogt het de kans op een lekke band. Pomp de banden daarom elke drie tot vier weken op.
5. Wanneer je de banden oppompt controleer ze dan meteen op scheuren en slijtage. De achterband slijt vaak sneller dan de voorband omdat hier de aandrijving vandaan komt.
6. Maak de fiets regelmatig schoon met warm water, milde vloeibare zeep en een katoenen doek. Zo voorkom je erosie en roest. Gebruik nooit een hogedrukspuit en voorkom dat er vocht in de voorvering komt.
7. Spray de ketting na het schoonmaken regelmatig in met siliconenspray. Vet alle bouten in met vaseline. Aluminium, chromen en stalen delen vet je in met zuurvrije vaseline om roest tegen te gaan. De rest van de fiets geef je een extra beschermlaag met de siliconenspray.
8. Controleer regelmatig de verlichting. Vervang eventueel het lampje of de batterijen.

## 23. Onderhoud elektrische fiets

Een elektrische fiets heeft hetzelfde onderhoud nodig als een normale fiets. De accu heeft geen extra onderhoud nodig, maar door goede verzorging verleng je wel de levensduur. Hieronder staan een aantal tips waarmee je de accu in topconditie houdt:

1. Wanneer je de accu even niet gebruikt, moet je hem regelmatig opladen. Zorg dat de accu nooit voor langere tijd helemaal ontladen is. Gebruik je de accu vaak, ontlad hem dan regelmatig.
2. De accu kan slecht tegen een lage temperatuur. Leg hem in de winter daarom altijd in een ruimte die op kamertemperatuur is en laad hem daar ook op.

## 24. Aanbevolen onderhoud

Wanneer je de fiets na ontvangst in gebruik neemt kunnen sommige onderdelen enige speling krijgen, zoals de spaken en versnellingskabels. Wij adviseren om na twee tot drie maanden de fiets te laten nakijken door een professionele fietsmaker. Door je fiets regelmatig te onderhouden gaat hij langer mee en ben je verzekerd van veel veilige kilometers.

## Garantie

Het betreft de wettelijke garantie. Schade, welke door verkeerd gebruik, geweld, onvoldoende onderhoud of door normale slijtage ontstaan, zijn van garantie uitgesloten.

1. U heeft tien jaar garantie op frame en voorvork.
2. U heeft vijf jaar garantie op het lakwerk op roesten van binnenuit.
3. U heeft één jaar garantie op alle onderdelen, behalve op de banden.

De foto's die in deze handleiding voorkomen zijn voor uw eigen begeleiding. De foto's kunnen verschillen naargelang het type fiets dat u aangekocht heeft.