

morphyrichards

Oven toaster griller

60 RC SS



Please read and keep these instructions

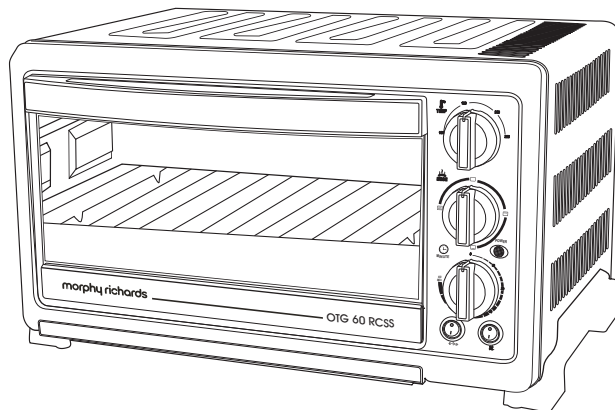

Getting the best from your
new oven toaster griller...



www.morphyrichards.co.uk
www.morphyrichardsindia.com

Important safeguards:

1. Read all the instructions.
2. Do not use the oven toaster griller (OTG) other than its intended use.
3. Do not use outdoors.
4. Do not immerse the OTG, power cord or power plug in water or other liquid.
5. Do not let the mains lead hang over the edge of a worktop where a child could reach it.
6. Never allow a child to operate the OTG.
7. Unplug from the socket when not in use and before cleaning. While removing the plug from the socket never pull on the powercord.
8. Do not operate the OTG with damaged plug or after the OTG has malfunctioned or has been dropped or damaged in any way. Contact Morphy Richards service center for advice on examination, repair, electrical or mechanical adjustment.
9. Do not move the OTG when plugged in or hot.
10. Do not let the mains lead contact hot surfaces. Never wrap the cable around the OTG.
11. To avoid risk of burns, do not touch the heating element, outer metal surface and front glass door of the OTG when in use & hot. Use tongs for handling hot cooking tray, wire rack & rotisserie.
12. Place the OTG on a stable, plane and heat resistant surface. Special care should be taken to keep the OTG away from flammable materials such as curtains or draperies during and after use. Do not use underneath cupboards.
13. Never cover the OTG when in use.
14. Do not apply water on the front glass while in operation or when it is hot as the glass could crack otherwise.
15. Oversized foods or metal utensils must not be inserted in a toaster oven as they may create a fire or risk of electric shock.
16. Do not place any of the following materials in the oven: cardboard, plastic, paper, or anything similar.
17. Do not store any materials, other than recommended accessories, in this oven when hot.
18. Always wear protective, insulated oven gloves when inserting or removing items from the hot oven.
19. In order to comply with safety regulations and to avoid hazards please contact nearest Morphy Richards authorized service centre for service.

Save these instructions:

Electrical requirements:

Check that the voltage on the rating plate of your appliance corresponds with your house electricity supply which must be A.C.

IMPORTANT: The plug removed from the mains lead, if severed, must be destroyed as a plug with bared flexible cord is hazardous if engaged into a live socket outlet.

WARNING: This appliance must be earthed.

Technical specifications:

Models	OTG 60 RC SS
Power supply	230 volts, AC 50 Hz
Wattage	2000 Watts
Capacity	60 Litres
Outer body	Stainless steel
Thermostat	Snap action
Timer	0-60 Minutes

Accessories:

Baking tray	1 No.
Wire rack	1 No.
Baking tray handle	1 No.
Rotisserie Rod set	1 No.
Rotisserie handle	1 No.
Crumb Tray	1 No.

Know your OTG:

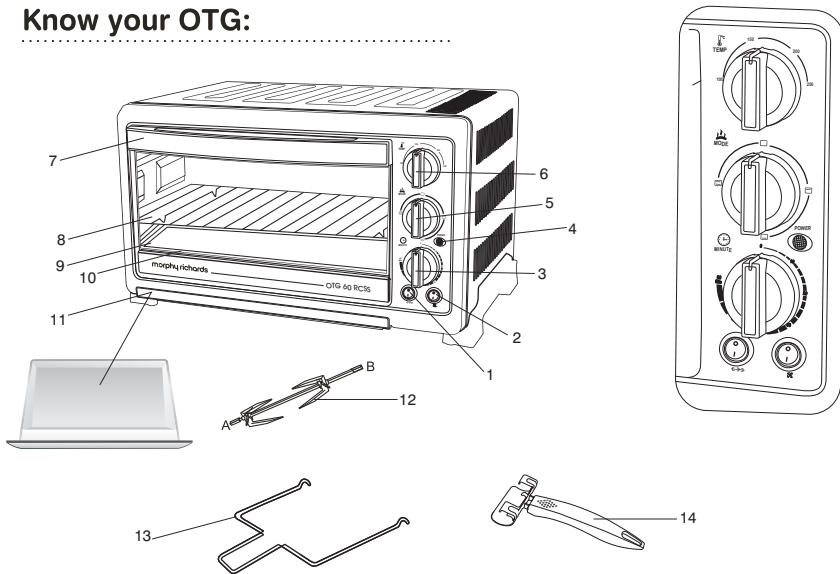

- | | |
|-------------------------|---------------------|
| ① Rotisserie switch | ⑧ Wire rack |
| ② Convection fan switch | ⑨ Baking plate |
| ③ Timer knob | ⑩ Heating element |
| ④ Power Indicator | ⑪ Crumb tray |
| ⑤ Function select knob | ⑫ Rotisserie set |
| ⑥ Temperature knob | ⑬ Rotisserie handle |
| ⑦ Door handle | ⑭ Tray handle |

Before first use:

1. Carefully unpack the OTG, accessories, and printed material. Remove stickers (if any, except the rating label).
2. Read all the instructions provided in this manual carefully to familiarise yourself with the product.
3. Wipe the glass door and the inner cavity of the OTG with a moistened cloth. Wipe again with a dry cloth.
4. Place the OTG on a plane and heat resistant surface. Leave a space of at least 4 inches (100 mm) between the back cover of the OTG and the wall.
5. Insert the power plug into a suitable power socket and switch ON the OTG by setting the timer at 10 minutes.
6. Let the OTG heat up for 10 minutes with function select knob at "toast/convection mode" position and temperature control knob at 230°C. A slight smell may be emitted. This is normal in any electrical appliance and will last only for a short time. Ensure sufficient ventilation. Switch OFF the OTG by turning the timer knob to OFF position after 10 minutes.

Instructions for use:

1. Before every use, preheat the OTG for 10 minutes with function select knob on your desired function position and temperature control knob at desired temperature.
2. Pre-heating need not be done for second and subsequent consecutive cooking operations, if the time between the first and the second consecutive cooking operations is lesser than 5 minutes.
3. Set the time with timer knob as per the

requirement of the recipe (exclude the pre heating time). The OTG will switch ON, the moment the timer knob is set to any desired cooking time. After the set time elapses, the power supply to the unit would shut off automatically. If you desire to switch off the OTG at any time, turn the timer knob back to OFF position.

4. Open the glass door after the cooking function is over, always use the glass door handle.
5. To remove the baking tray, always use the baking tray handle.

Controls & functions:

1. Temperature control knob:

This knob helps to set the temperature as per the requirement (0-230°C) of the recipe.

2. Function Select Knob:

This knob is used to set the desired function in the OTG:

1. Toast ()

- Place the wire rack on the centre rack position.
- Set the temperature dial to the desired temperature.
- Set the timer dial to the desired cooking time.

2. Bake ()

- Place the baking tray on the center rack position. Shut the oven door.
- Set the temperature dial to the desired temperature.
- Set the timer dial to the desired cooking time.
- Press the convection function button
- While baking cakes, pies, cookies & bread

temperature should be lower (10° - 150°C).

3. Grill (☐)

- Place the grill rack on the center rack position. Shut the oven door.
- Set the temperature dial to the desired temperature.
- Set the timer dial to the desired cooking time.

4. Timer knob:

Timer Knob is used to set the time as per the requirement of the recipe.

- The knob also ensures the power supply to the unit.
- To operate the timer, wind the timer clockwise and set it to the required time. Supply to the unit will cut off automatically once the set time elapses.

How to use the 'Rotisserie':

Rotisserie fitment:

Follow the steps as under:

- Set the temperature selector to desired temperature
- Set the hitting selector to position grill and switch ON the Rotisserie switch
- Insert the rotisserie rod through the food (e.g. full chicken etc.).
- Insert the prongs from both the sides of the rotisserie rod so that the food is held between the two prongs.
- Tighten screws of both the prongs on the rotisserie rod.
- Insert 'A' end of the rotisserie rod into rotisserie rod support and Insert 'B' end of the rotisserie rod into rotisserie rod socket.
- Close the door.
- Set the Temperature, Timer and Function

Knob as per the requirement of the recipe.

- Press rotisserie button

To remove rotisserie:

After the grilling is over, the rotisserie rod along with the food item should be removed from the socket with the help of rotisserie tong.

Follow the steps as under:

- Hold the rotisserie tong with both hands.
- Place the tong rods below the rotisserie rod notches, provided at the extreme ends. Lift up the left end of the rotisserie rod slightly.
- Push the rotisserie rod towards left so that it comes out of the socket.
- Now lift the right end of the rotisserie rod.
- Balance the tong with both hands along with the food item and rotisserie rod while removing out the same.

NOTE: The recipes given in the recipe section are meant as a guideline. The timings and temperatures given with the recipes may vary to a certain extent depending on voltage variations, ingredients used and ambient conditions.

General cleaning and care:

1. After use and before cleaning, switch-off the OTG, remove the power plug from the socket and wait for the OTG to cool.
2. Wipe the glass door and the inner cavity of the OTG with a moistened cloth. Wipe again with a dry cloth.
3. If any food particle or liquid has spilled, clean it with a damp cloth and let the interior dry thoroughly.
4. Never use metal polish or coarse scouring agents for cleaning.
5. Do not scrub the surface of the cooking tray with any hard or abrasive material,

while cleaning. Use a sponge or nylon scrubber to clean the surface of the cooking tray. To clean the stubborn food particles on the cooking tray, make a thick paste of normal washing powder using little water and apply on the surface. Keep it for a while, scrub with sponge and wash.

6. Removable wire rack, baking tray, crumb tray can be washed, as normal kitchenware.

Disposal:



Old appliances must be put out of order. About the latest ways for disposal, contact your retailer or local authority.

Morphy Richards products are intended for household use only

Morphy Richards has a policy of continuous improvement in product quality and design. The Company, therefore, reserves the right to change the specification of its models at any time.

Products & parts are indicative only, the actual product may differ.

Repairs:

Electrical appliances must only be repaired by authorized specialists. Because damages can occur by non-authorized repairs, in the case of a repair, contact Morphy Richards service center.

Technical Data:

Power Supply : 230V, AC 50Hz

Wattage : 2000W

morphy richards

Morphy Richards Ltd, Mexborough,
South Yorkshire, England, S64 8AJ

morphyrichards

ओवन टोस्टर ग्रिलर 60 RC SS



इन अनुदेशों को पढ़ें और इन्हें संभालकर रखें

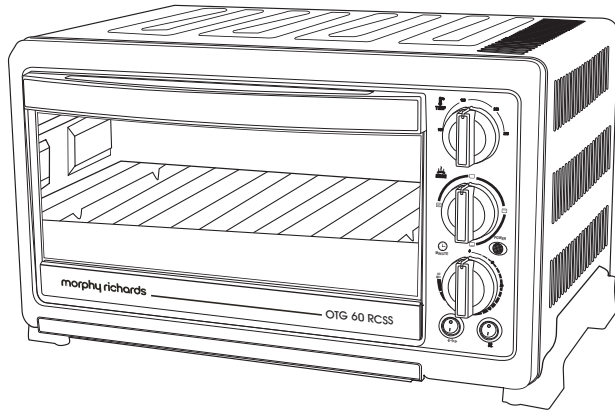

2year
guarantee
2 años de garantía | 2 ans de garantie



अपने नए ओवन टोस्टर ग्रिलर
से अधिकतम लाभ कैसे उठाएं...

www.morphyrichards.co.uk
www.morphyrichardsindia.com

महत्वपूर्ण सुरक्षोपाय:

१. सभी अनुदेशों को आप पढ़ें.
२. ओवन टोस्टर ग्रिलर (ओटीजी) को जिस प्रयोजन के लिए बनाया गया है उसके अलावा इसका प्रयोग न करें.
३. घर से बाहर इसका प्रयोग न करें.
४. ओटीजी, पावर कॉर्ड या पावर प्लग को पानी या अन्य तरल पदार्थ में न डुबोएं.
५. बिजली की तार को आप ऐसे किनारे पर टांगें जहां कि बच्चे की पहुंच हो सकती हो.
६. बच्चे को कभी भी ओटीजी न चलाने दें.
७. जब प्रयोग में न हो तब तब तथा इसे साफ करने से पहले आप इसका प्लग निकाल लें. सॉकेट से प्लग निकालते समय कभी भी आप पावर कॉर्ड को खींचें नहीं.
८. प्लग यदि टूट-फूट जाए या फिर ओटीजी ठीक से कार्य न करता हो या फिर यह गिर जाए या किसी तरह से क्षतिग्रस्त हो जाए तो आप ओटीजी का प्रयोग न करें. इसे जांचने, मरम्मत करने, इलेक्ट्रिकल या मकैनिकल समायोजन हेतु सलाह के लिए मॉर्फी रिचर्ड्स से संपर्क करें.
९. जब प्लग लगा हो या फिर जब यह गर्म हो तो आप ओटीजी को यहां-वहां न ले जाएं.
१०. बिजली की तार को आप किसी गर्म जगह पर न लगने दें. तार को कभी भी ओटीजी पर न लपेटें.
११. जलने के जोखिम से बचने के लिए हीटिंग एलीमेंट, धातु की बाहरी सतह और ओटीजी के सामने के शीशे के दरवाजे को तब न छुएं जब यह प्रयोग में लाया जा रहा हो तथा गर्म हो. गर्म कुकिंग ट्रे, वायर रैक और रोटिज़री को संभालने के लिए चिमटे का प्रयोग करें.
१२. ओटीजी को एक स्थिर, सपाट तथा गर्म न होने वाली जगह पर रखें, प्रयोग के दौरान तथा उसके

बाद इस बात का विशेष ध्यान रखें कि ओटीजी को आग लगने वाली चीजों से दूर रखा जाए जैसे कि पर्देया कपड़े के सामान. इसके नीचे अलमारी न रखें.

१३. प्रयोग किए जाते समय ओटीजी को ढकें नहीं
१४. प्रयोग में लाए जाते समय इसके सामने वाले कांच पर आप पानी न डालें न ही तब जब यह गर्म हो क्योंकि ऐसा करने से शीशा टूट जाएगा.
१५. बहुत बड़े आकार के खाद्य या धातु के बर्तन आप टोस्टर ओवन के भीतर कतई न डालें क्योंकि इनके कारण आग लग सकती है या फिर बिजली का झटका लग सकता है.
१६. ओवन में आप निम्नलिखित में से कोई भी चीज न रखें: गत्ता, प्लास्टिक, कागज़, या कोई और ऐसी ही चीज.
१७. ओवर गर्म होने पर बताई गई चीजों के अलावा कोई और सामग्री इसमें न रखें.
१८. गर्म ओवन में कुछ रखते-निकालते समय आप संरक्षी, इन्सुलेटेड दस्ताने पहनें.
१९. सुरक्षा विनियमों का पालन करने तथा खतरों से बचने के लिए आप अपने निकटतम मॉर्फी रिचर्ड्स के प्राधिकृत सर्विस सेन्टर से सर्विस के लिए संपर्क करें.

इन हिदायतों को अपने पास रखें:

इलेक्ट्रिकल अपेक्षाएं:

आप यह जांच लें कि आपके उपकरण की रेटिंग प्लेट पर आपके घर की बिजली जितनी ही वोल्टेज हो और यह आवश्यक रूप से एसी हो.

महत्वपूर्ण: प्लग से तार यदि खिंच जाए तो आप इसे आवश्यक रूप से नष्ट कर दें क्योंकि प्लग की नंगी तारों के कारण सॉकेट में से आते करन्ट के संपर्क में आने से खतरा पैदा हो सकता है.

चेतावनी: यह उपकरण अर्थ से अवश्य जुड़ा हो.

तकनीकी विशिष्टताएं :

मॉडल	ओटीजी ६० आरसी एसएस
पावर सप्लाय	२३० वोल्ट, एसी ५० हर्ट्ज
वॉटेज	२००० वॉट
क्षमता	६० लीटर
बाहरी बॉडी	स्टेनलैस स्टील
थर्मोस्टेट	स्नैप एक्शन
टाइमर	०-६० मिनट

एसेसरी :

बेकिंग ट्रे	१ नग
वायर रैक	१ नग
बेकिंग ट्रे हैंडिल	१ नग
रोटिज़री रॉड सैट	१ नग
रोटिज़री हैंडिल	१ नग
क्रम्ब ट्रे	१ नग

अपने ओटीजी को जानें:

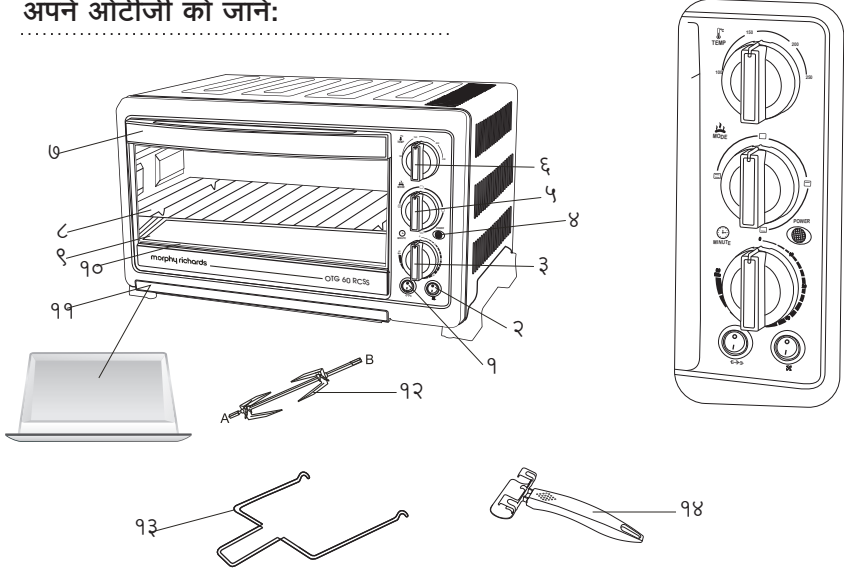

- | | |
|-----------------------|-------------------|
| ① रोटिज़री स्विच | ⑦ वायर रैक |
| ② कन्वेक्शन फैन स्विच | ⑧ बेकिंग ट्रे |
| ③ टाइमर नॉब | ⑨ हीटिंग एलीमेन्ट |
| ④ पावर इन्डिकेटर | ⑩ क्रम्ब ट्रे |
| ⑤ फंक्शन सेलेक्ट नॉब | ⑪ रोटिज़री सैट |
| ⑥ टेम्परेचर नॉब | ⑫ रोटिज़री हैंडिल |
| ⑬ डोर हैंडिल | ⑬ बेकिंग ट्रे |

पहली बार प्रयोग में लाने से पहले:

- 1 ओटीजी, एक्सेसरी, तथा मुद्रित सामग्री को ध्यानपूर्वक पैक से बाहर निकालें. स्टिकर हटा दें (रेंटिंग लेबल के अलावा यदि कोई हों तो).
- 2 इस मैनुअल में दिए गए सभी अनुदेशों को पढ़ें ताकि आप इस उत्पाद से परिचित हो सकें.
- 3 कांच के दरवाजे और ओटीजी को भीतर से गीले कपड़े से पोंछें. फिर से इसे सूखे कपड़े से पोंछें.
- 4 ओटीजी को किसी समतल और गर्म न होने वाली जगह पर रखें. ओटीजी के पिछले हिस्से और दीवार के बीच कम से कम ४ इन्च (१०० मिमी) का फासला रखें.
- 5 उपयुक्त पावर सॉकेट में पावर प्लग लगाएं और १० मिनट का समय सैट करके ओटीजी को ऑन करें.
- 6 अब ओटीजी को टोस्ट / कन्वेक्शन मोड स्थिति और टेम्परेचर कन्ट्रोल नॉब को २३० डिग्री से. पर करके १० मिनट तक गर्म करें. हो सकता है कि एक हल्की सी महक आए. किसी भी इलेक्ट्रिकल उपकरण में यह एक सामान्य बात होती है और यह कुछ ही देर तक रहेगी. १० मिनट के बाद टाइमर नॉब को घुमाकर ऑफ करके ओटीजी को स्विच ऑफ कर दें.

प्रयोग के लिए अनुदेश:

- 1 प्रयोग से पहले सदैव आप मनचाहे सेलेक्ट नॉब पर अपने कार्य की स्थिति के अनुसार ओटीजी को पहले १० मिनट तक गर्म कर लें और आप टेम्परेचर कन्ट्रोल नॉब को अपने मनचाहे तापमान पर रखें.
- 2 पहली और दूसरी क्रमिक कुकिंग के बीच का समय यथादि ५ मिनट से कम का है तो दूसरी बार के बाद से प्रयोग से पहले इसे गर्म करने की आवश्यकता नहीं है.
- 3 टाइमर नॉब से आप टाइम को रेसिपी की आवश्यकतानुसार सैट कर दें (पहले गर्म करने का समय इसमें शामिल न करें). किसी भी मनचाहे कुकिंग टाइम पर टाइमर नॉब के सैट होते ही

ओटीजी ऑन हो जाएगा. जैसे ही सैट किया गया समय समाप्त होता है वैसे ही इसमें बिजली आना अपने आप ही बंद हो जाएगी. आप जब भी ओटीजी को ऑफ करना चाहें तभी आप टाइमर नॉब को ऑफ की स्थिति में ले आएंगे.

- 4 खाना बन जाने के बाद आप सदैव कांच के दरवाजे के हैंडिल का प्रयोग कर ही कांच के दरवाजे को खोलें.
- 5 बेकिंग ट्रे निकालने के लिए आप सदैव बेकिंग ट्रे हैंडिल का ही प्रयोग करें.

नियंत्रण तथा कार्य:

- 1 टेम्परेचर कन्ट्रोल नॉब:

- इस नॉब से रेसिपी की आवश्यकता नुसार (०-२३० डिग्री से.) तापमान को सैट करने में सहायता होती है.

- 2 कार्य को चुनने की नॉब:

इस नॉब का प्रयोग ओटीजी में वांछित कार्य को सैट करने के लिए होता है:

- 1 टोस्ट (☐)

- वायर रैक को आप सेन्टर रैक की पोजीशन में रखें
- टेम्परेचर डायल को आप वांछित तापमान पर सैट करें
- टाइमर डायल को आप वांछित कुकिंग समय के लिए सैट करें

2. बेक (☐)

- बेकिंग ट्रे को आप सेन्टर रैक पोजीशन में रखें. ओवर के दरवाजे को बंद कर दें.
- टेम्परेचर डायल को आप वांछित तापमान पर सैट करें
- टाइमर डायल को आप वांछित कुकिंग टाइम पर सैट करें
- कन्वेक्शन फंक्शन बटन को दबाएं
- केक, पीज़, कुकीज़ और ब्रेड को बेक करते समय आप तापमान को अपेक्षकृत रूप से कम रखें (१०डिग्री-१५०डिग्री से.).

३ ग्रिल ()

- ग्रिल  को उपर के रैक की पोजीशन में रखें. ओवन का दरवाजा बंद कर दें.
 - टेम्परेचर डायल को आप वांछित तापमान पर सैट कर दें.
 - टाइमर डायल को आप वांछित कुकिंग टाइम पर सैट कर दें.
४. टाइमर नॉब:
- रेसिपी की अपेक्षा के अनुसार टाइमर नॉब का प्रयोग टाइम सैट करने के लिए किया जाता है.
 - नॉब से यह भी सुनिश्चित होता है कि पावर सप्लाय यूनिट में आ रही है.
 - टाइमर को ऑपरेट करने के लिए, टाइमर को घड़ी की दिशा में घुमाएं और अपेक्षित समय हेतु इसे सैट करें. सैट किया गया समय समाप्त होते ही यूनिट में बिजली आना बंद हो जाएगी.

रोटिज़री का प्रयोग कैसे करें:

रोटिज़री फिटमेंट:

निम्नानुसार चरणों का पालन करें:

- वांछित तापमान पर तापमान सेलेक्टर को सैट करें
- हिटिंग सेलेक्टर को आप ग्रिल की पोजीशन पर सैट करें और रोटिज़री के स्विच को ऑन कर दें.
- खाद्य (जैसे फुल चिकन आदि) में अब आप रोटिज़री रॉड को घुसाएं
- रोटिज़री रॉड के दोनों ओर से आप पकड़ने के लिए चिमटे का प्रयोग करें ताकि खाद्य चिमटे के बीच में ही रहे.
- रोटिज़री रॉड पर दोनों चिमटों के स्कू को कस दें
- रोटिज़री रॉड का सिरा ए रोटिज़री रॉड सपोर्ट में डालें और रोटिज़री रॉड का बी सिरा रोटिज़री रॉड के साँकेट में डालें.
- दरवाजे को बंद कर दें.
- तापमान, टाइमर तथा नॉब को रेसिपी की अपेक्षाओं के अनुरूप सैट करें
- रोटिज़री का बटन दबाएं

रोटिज़री को निकालने के लिए:

ग्रिलिंग जब पूरी हो जाए तो रोटिज़री रॉड के साथ खाद्य को रोटिज़री टॉग यानी चिमटे की सहायता से साँकेट से बाहर निकाल लिया जाना चाहिए.

निम्नलिखित चरणों को अपनाएं:

- रोटिज़री चिमटे को आप दोनों हाथों से पकड़ें.
- रोटिज़री रॉड के सिरों के नीचे से टॉग रॉड को रखें बशर्ते इन्हें अंतिम सिरों पर रखा जाए. रोटिज़री रॉड के बाएं कोने को थोड़ा सा उठाएं.
- रोटिज़री रॉड को बाएं दबाएं ताकि यह साँकेट से बाहर आ जाए
- अब आप रोटिज़री रॉड के दाएं सिरों को उठाएं
- खाद्य सामग्री और रोटिज़री रॉड के साथ ही आप इसे बाहर निकालते समय दोनों हाथों से चिमटे को संतुलित करें.

नोट: रेसिपी खंड में जो रेसिपी दी गई हैं वे सिर्फ मार्गदर्शन के लिए ही हैं. रेसिपी में जो समय तथा तापमान बताए गए हैं वे निश्चित सीमा तक वोल्टेज के कम-ज्यादा होने, प्रयुक्त सामग्री तथा परिवेश की स्थितियों के अनुसार कम या अधिक हो सकते हैं.

सामान्य सफाई और देखभाल:

- १ प्रयोग के उपरांत तथा सफाई से पहले, ओटीजी को स्विच ऑफ कर दें, साँकेट से पावर प्लग को निकाल दें और ओटीजी के ठंडा होने का इंतज़ार करें.
 - २ कांच के दरवाजे और ओटीजी को भीतर से किसी गीले कपड़े से पोंछ दें. फिर इसे सूखे कपड़े से पोंछ दें.
 - ३ यदि कोई खाद्य पदार्थ या तरल इसमें गिर गया है तो इसे गीले कपड़े से साफ कर दें और इसके अंदरूनी हिस्से को पूरी तरह से सूख जाने दें.
 - ४ सफाई के लिए कभी भी धातु की पॉलिश या खुरदरी किरम की वस्तु का प्रयोग कर इसकी सफाई न करें.
 - ५ किसी कठोर या घिस डालने वाली किसी भी चीज से कुकिंग ट्रे की सतह को रगड़ें नहीं.
- सफाई करते समय. कुकिंग ट्रे को साफ करने के लिए आप स्फॉन्ज या नायलॉन के स्क्रबर का प्रयोग करें. कुकिंग ट्रे पर मज़बूती से चिपके खाने के टुकड़े

छुड़ाने के लिए आप सामान्य वॉशिंग पाउडर में ज़रा सा पानी डालकर इसका गाढ़ा सा पेस्ट बना लें और इसे इस ट्रे पर लगाएं. इसे थोड़ी देर तक रखें, स्पॉन्ज से स्क्रब करें और धो डालें.

६. रिमूवेबल वायर रैक, बेकिंग ट्रे, क्रम्ब ट्रे को रसोई के सामान्य बर्तनों की ही तरह से धोया जा सकता है.

निपटान:



पुराने उपकरणों को प्रयोग में न लाया जाए. इन्हें निपटाने के लिए आधुनिकतम तरीकों हेतु आप अपने रिटेलर या स्थानीय

प्राधिकारी से संपर्क करें.

मरम्मत:

बिजली से चलने वाले उपकरण सिर्फ प्राधिकृत विशेषज्ञों से ही ठीक करवाए जाने चाहिए. क्योंकि अप्राधिकृत मरम्मत करवाने वाले इसे नुकसान पहुंचा सकते हैं, मरम्मत करवाने के लिए आप मॉफी रिचर्ड्स सर्विस सेन्टर से संपर्क करें.

तकनीकी डाटा:

पावर सप्लाई : २३० वी, एसी५० हर्ट्ज
वॉटेज : २००० वाट

मॉफी रिचर्ड्स उत्पाद सिर्फ घरेलू प्रयोग के लिए ही बनाए गए हैं.

मॉफी रिचर्ड्स की नति है कि उत्पाद की गुणवत्ता और इसकी डिज़ाइन में निरंतर सुधार किया जाए. इसलिए कंपनी के पास इसके किसी भी मॉडल की विशिष्टताओं में किसी भी समय परिवर्तन करने का अधिकार है.

उत्पाद तथा इसके हिस्से मात्र दर्शाए जाने के लिए ही हैं, वास्तविक उत्पाद हो सकता है कि भिन्न हो.

morphy richards

मॉफी रिचर्ड्स लि., मेक्सबोरो,
साउथ यॉर्कशायर, इंग्लैन्ड, एस६४ ८एजे