

MetaNo *grundvagn*



Förord.

Metsjövagnen MetaNo byggs av Ivarssons i Metsjö, AB

Innan Du tar vagnen i bruk, bör Du göra Dig väl bekant med dess funktion och handhavande. Detta gör Du lämpligen genom att noga läsa genom denna instruktionsbok och samtidigt, steg för steg, praktiskt se var på maskinen de olika inställningarna, justeringarna etc skall utföras.

För att underlätta för Dig själv, och för att undvika missförstånd i samband med service- och reservdelsfrågor, bör Du anteckna maskinens typbeteckning samt serienummer och tillverkningsår. Dessa uppgifter finns samlade på maskinens typskylt som är placerad på den längsgående ramen på vagnens vänstra sida.

Serienummer, vagn.....

Tillverkningsår.....

Rätt till ändringar i konstruktion och specifikation förbehålles.

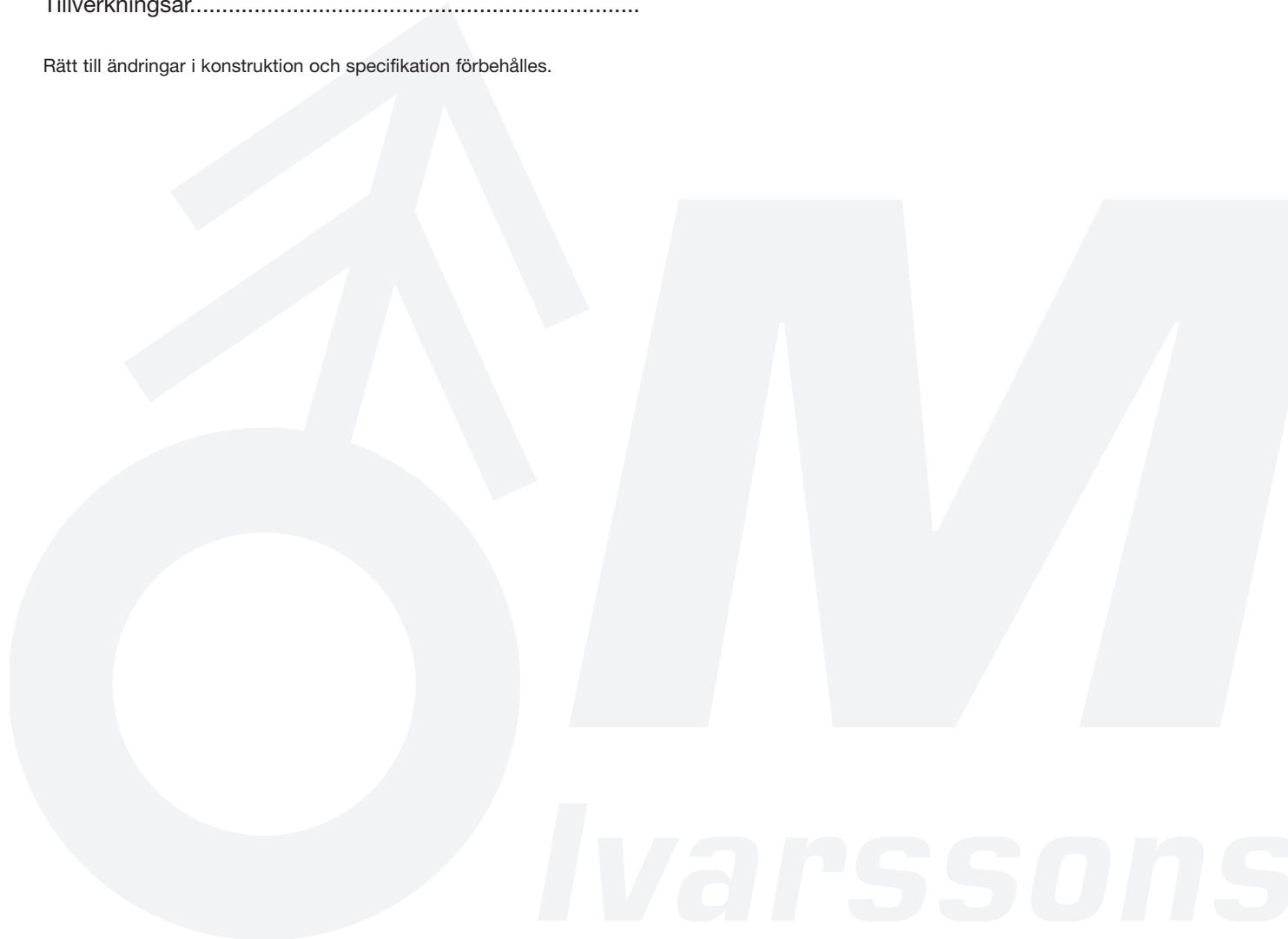

Standardutrustning Art: 4300300

Hjul: 400/60x15,5 mö 478 dia 880, bredd 400 diagonal
Belastningskod hjul: 145A8 =2900 kg/3,6bar/40 km/h
Pendelboggi cc 1010 max belastning 9 ton/boggi, stödlast 3 ton

Avstånd över navflänsar 1850 mm.
Ytbehandlas enligt KTL-metoden svart.
Max belastning per axel 4,5 ton boggi monterad 9 ton.
Axelprofil 70. Anslutning 161 x 205 x 6 mutter öppen.
Teknisk belastning: 12 000 ton
Bruttovikt 12 000 kg, nyttolast 10 900 kg, chassivikt 1100 kg

Framdrag ledbar ögel, draghöjd 500 (hitchögel) stödlast 3 ton

Längd chassi 5 150. Ramhöjd underkant 600
Stödben: teleskopiskt stödben, 900 (hitch)
Broms 2 axl hyd. 45% enligt VVFS 203:6
Bromsarmar manuellt justerbara
Baktipp vinkel 55° oljevolym 8 liter
Vältaxel kula 76 cc 1100
Belysning enligt TSV norm 12 V 7 pol
Påbyggnad valbar. (På byggnad MetaNo)
Ytbehandling:

förbehandling med alkalisk avfettning och blästring Sa 2,5.
Karosseri kittas (där konstruktion ej medger helsvetsning).
Fogmassa klassificeras som ej miljöfarlig. Underhåller ej brand.

Lackering: Systemet motsvarar medel C2 i BSK 99 tvåkomponent, rostskyddspigmenterad blank polyuretan med god väder- och nötningsbeständighet. Bildar en yta som väl bibehåller glans och kulör samt är lätt att rengöra, kulör RAL 303".

i Metsjö AB

Körinstruktion

Traktor bör väljas efter terräng. Min storlek: 50 hk.

Lastad vagn skall alltid vara kopplad för traktor

Anslut alltid:

- Bromsledning 1/4
- Tippslang 1/2
- Belysningskontakt (12 volt.)

Frånkoppling av vagn – traktor

- 1) Uppställning av vagnen skall göras på plan, hårdgjord yta.
- 2) Placera lämplig bromskloss för fram och bakaxel.
- 3) Sätt ned stödbenen på marken.
- 4) Demontera el-anlutningar och hydraulslangar som skall vara trycklösa.
- 5) Frigör hitchkrok.

Obs! vagnen är ej utrustad med negativt bromssystem.

Tippning

- 1) Kontrollera att hitchkrok/draganordning är spärrad för negativt påhäng.
- 2) Förvissa dig om att lasten är jämt fördelad över vagnskorgen.
- 3) Kontrollera att baklämmen är öppen (hydraulisk/manuell bakläm.
- 4) Tippning skall ske på plan, hårdjord yta.
- 5) Säkerhetsavstånd vid tippning: 15 m radie.
- 6) Traktorn skall alltid vara tillkopplad vid tippning.
- 7) Kör aldrig med flaket i upptippat läge.
- 8) Tippa alltid full slaglängd (låt ej baklämmen skrapa toppen på avtippad massa).
- 9) Systemet är inte utrustat med Chockventil. (Obs! sänkning av flaket med last vid tipp, kan provocera fram stora trycktoppar på över 230 bar.
- 10) Kontrollera att bromsarna är frilagda vid transport.
 - Vid arbete under flak skall alltid kulventilenvid tippcylindern vara stängd.
 - Hydraulsystem för 230 bar tryck.

Ivarssons

– Underhåll och skötsel

- Efterdrag hjulbultarna efter 10-50 timmar samt efter 150 timmars användning. (320 NM).
- Kontrollera lufttrycket regelbundet.
- Lufttryck: 5 bar.
- Hjul 400 x 15,5.borrning 161-205/6 -27 /32 R18/S disk 6-12 -15 (C).
- Kontroll av draganordning. Slitage på dragögel.

• Smörjpunkter:

- 1) Boggipendel (centrumled) 1+1 (fig 1).
- 2) Tippeld 1+1 . (fig 2)
- 3) Tippcylinder 1+1 ledlager. (fig 3)
- 4) Drag ögla. (fig 4)
- 5) Axlarna enl. service dokument

Tipplås (ofrivillig tippning)

Art: 10720 (Ej standard)

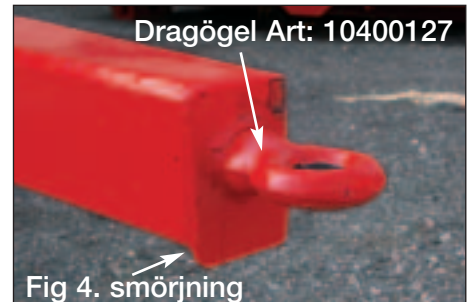

Kontrollera slitage på dragögel

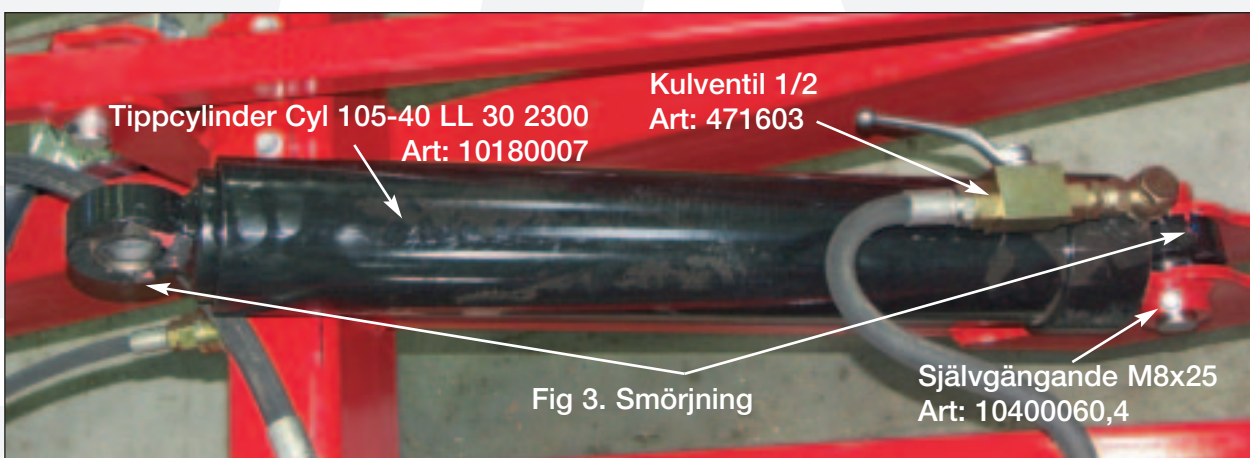
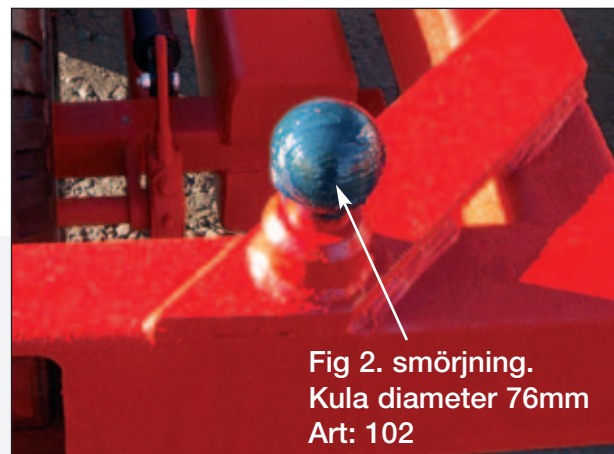
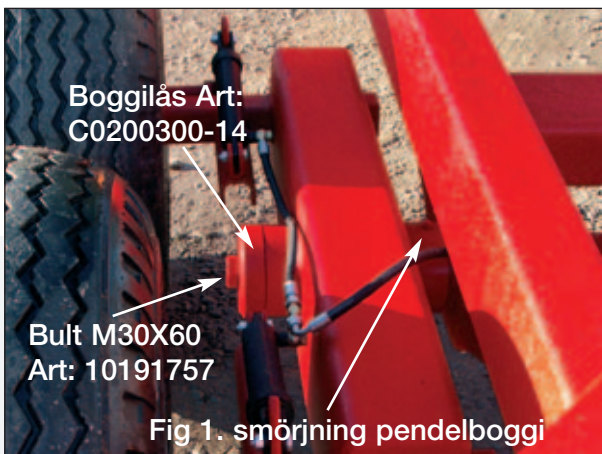

Obs! Vid arbete under flak skall alltid kulventilen vid tippcylindern vara stängd.

- Hydraulsystem för 230 bar tryck.

Felsökning

Knäppning under gång:

- o Hjulbult lös
- o Smörj pendelboggi
- o Kontrollera att smörjmedel går ut på båda sidor .
- o Centrumbult (M30) är låst.

Knäppning vid tippning:

- o Tippcylinderns led, lager (smörj avlastad och med tipp stöttad)
- o Bäraxel smörjtorr (frigör flak, rengör kulorna bak och pensla med fett)

Belysning:

- o 12 volt system
- o Onormalt mycket glödlampor
- o Dålig jordning (svart kabel)

Tipp fungerar ej:

- o Kulventilen vid kolven stängd
- o Slangkopplingen felaktigt ansluten
- o Tippa alltid med full slaglängd på tippcylindern (låt ej baklämmen skrapa toppen på avtippad massa)

Bromsar blir varma:

- o Smörj ev mekaniska delar
- o Kontrollera traktorns returoljeetryck
- o Låt ej vagnens bromsar bromsa hela ekipaget

Oljud vid inbromsning:

- o Kontrollera bromsbelägg
- : Kolla att justering inte är för hårt anlagd.

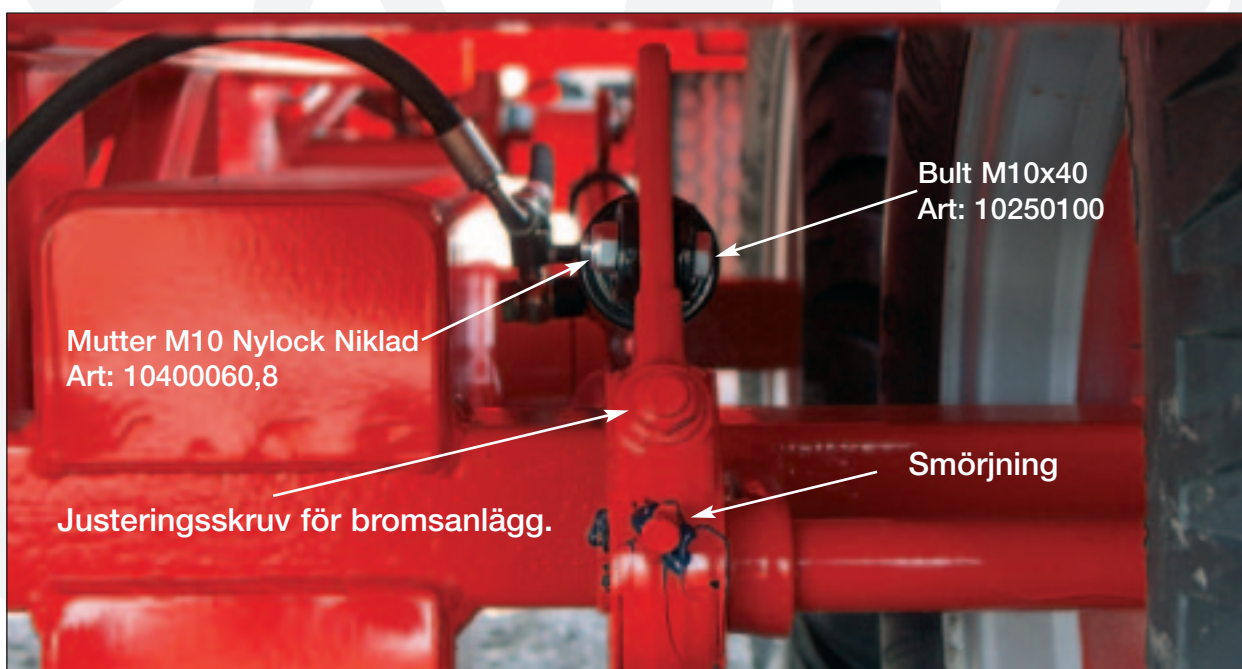
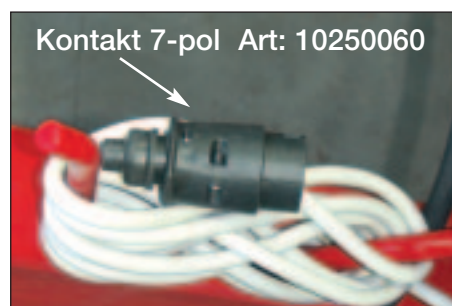

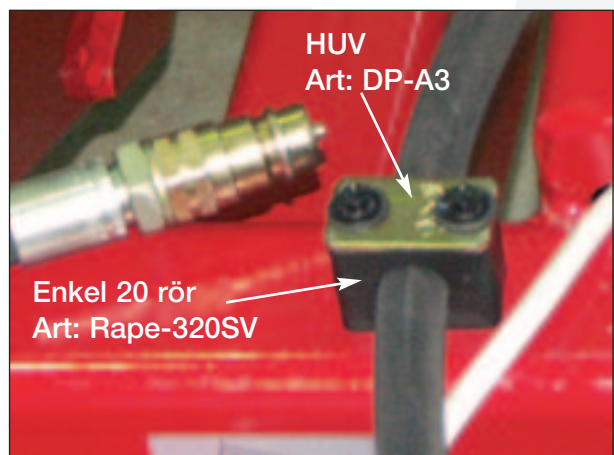
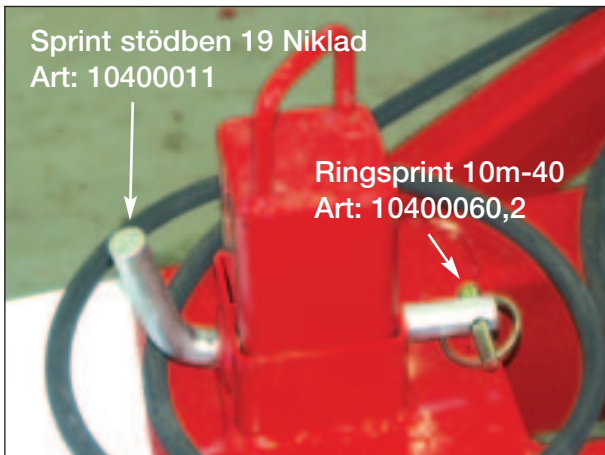
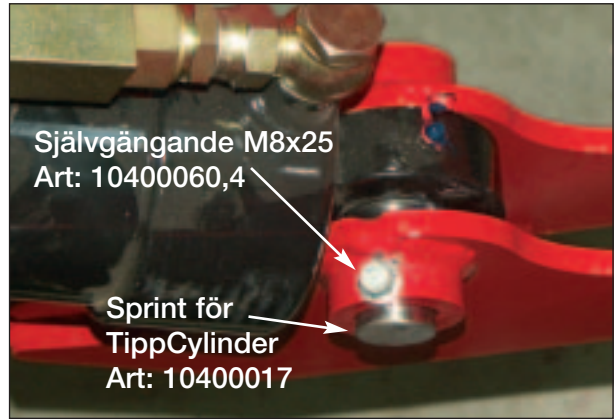
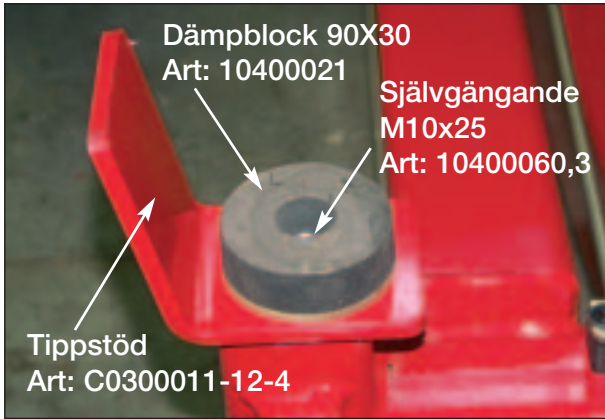

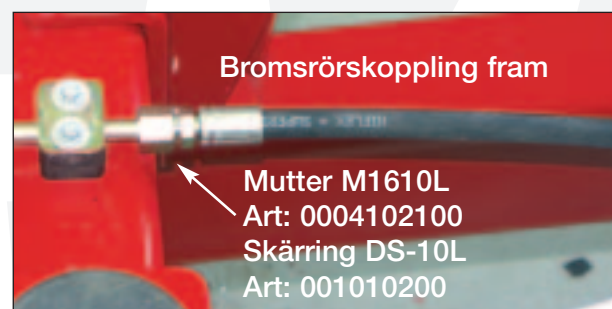
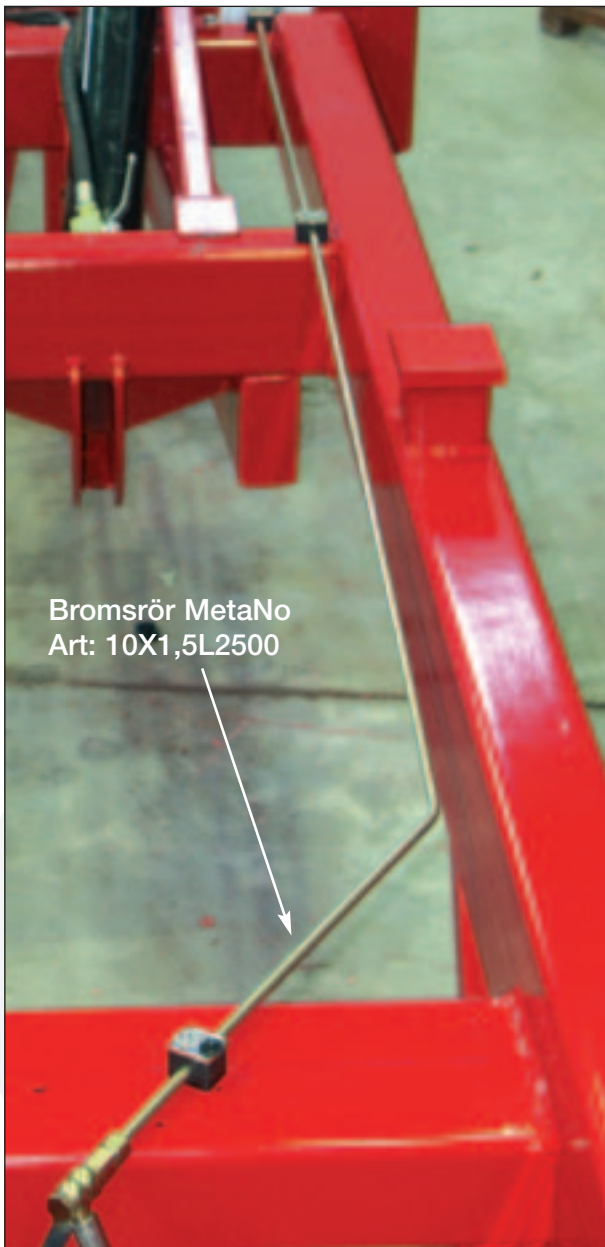
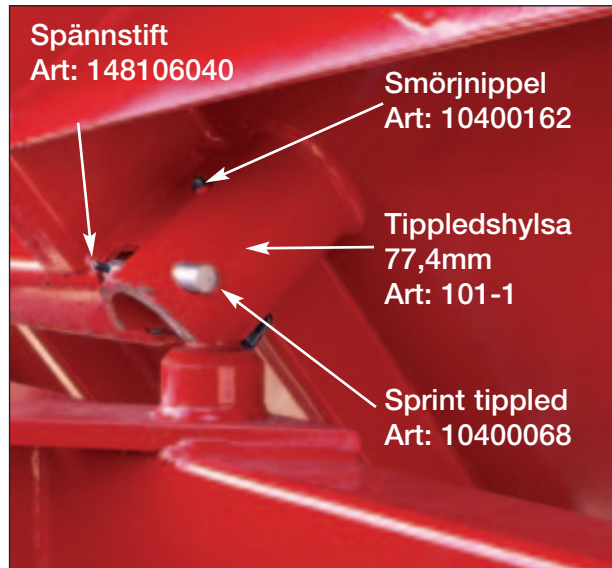
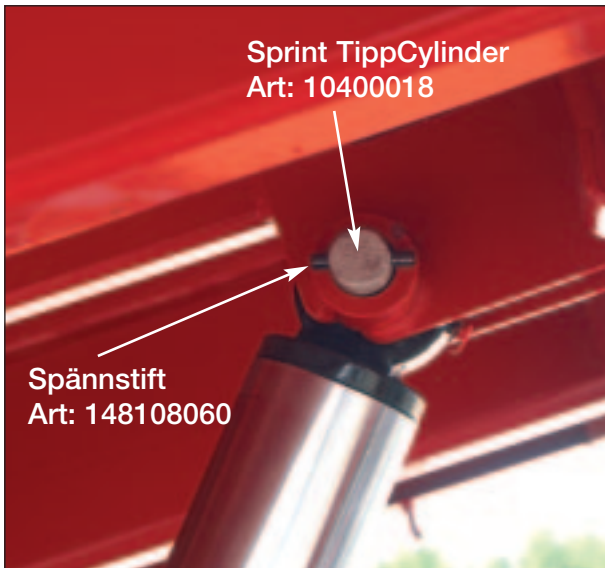

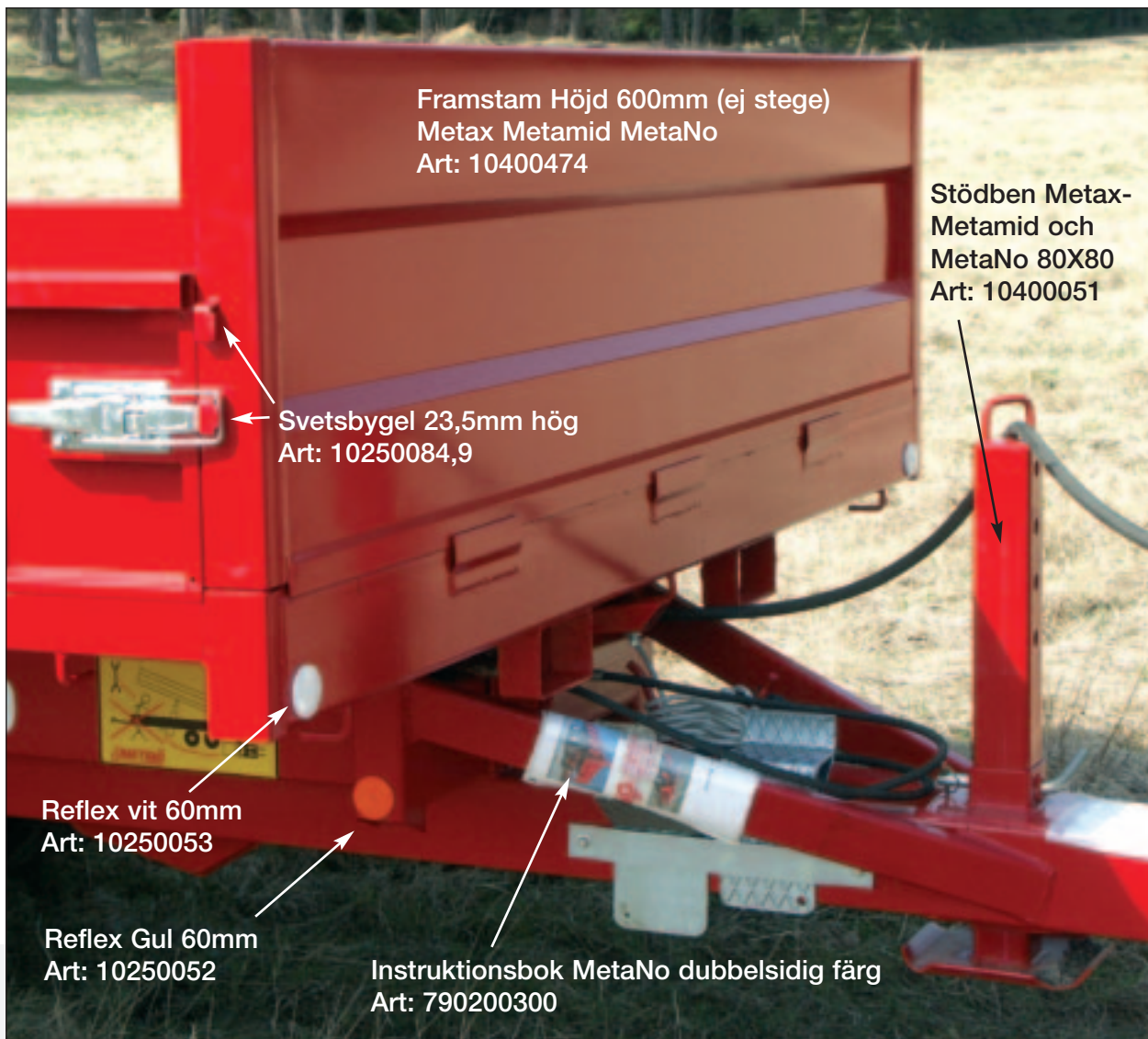

Distansrör baklämsupphängning
Dia 20X38 förniklad Art: 10400059,1

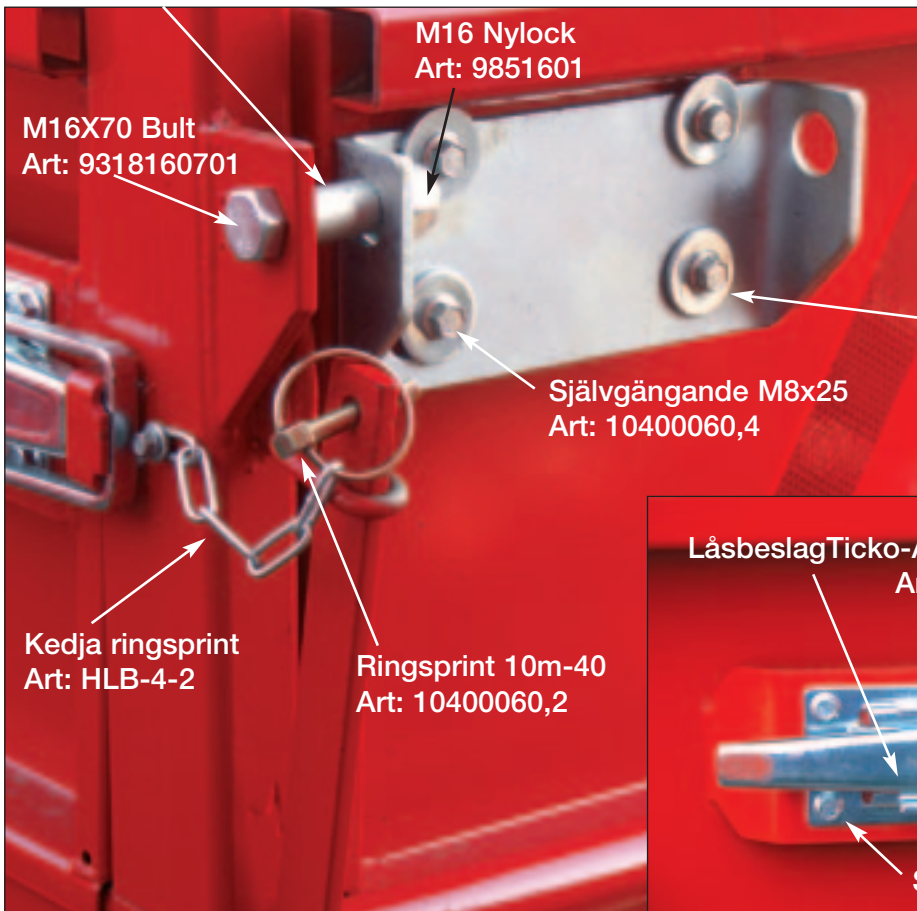

Bricka 17X30X3
Art: 69161701

Borrskruv 6,3X35
Art: I33650-10

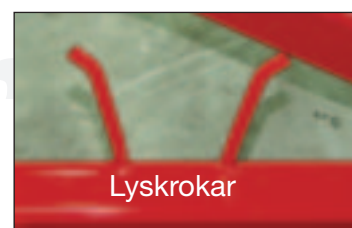
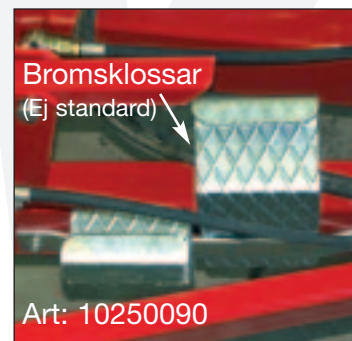
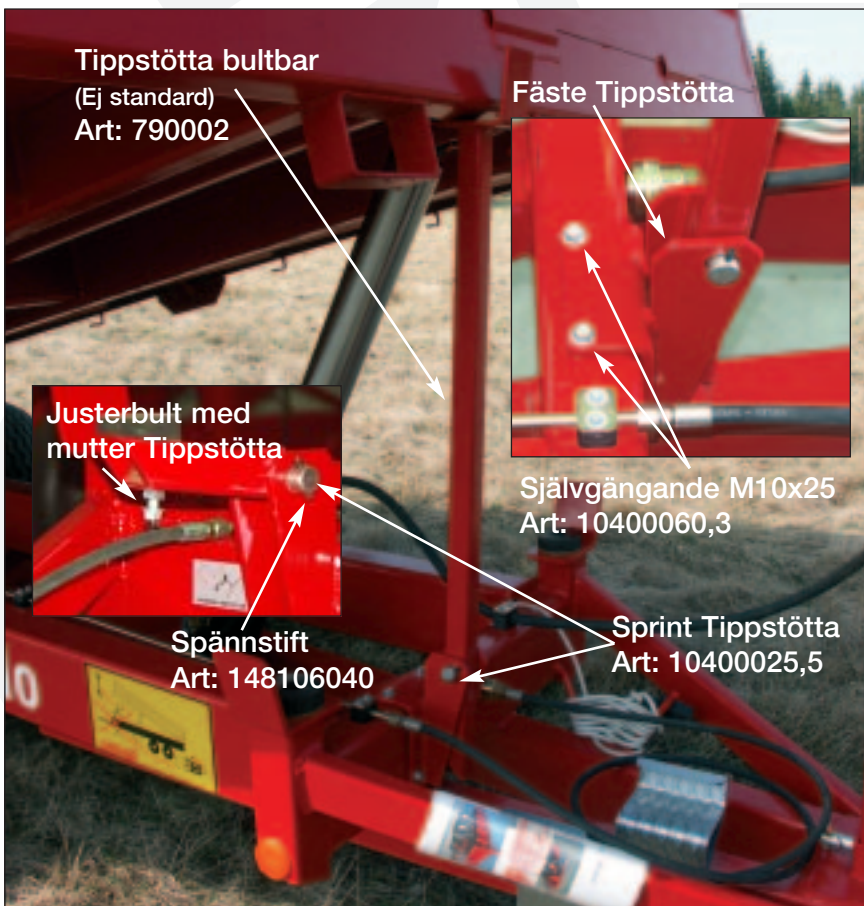

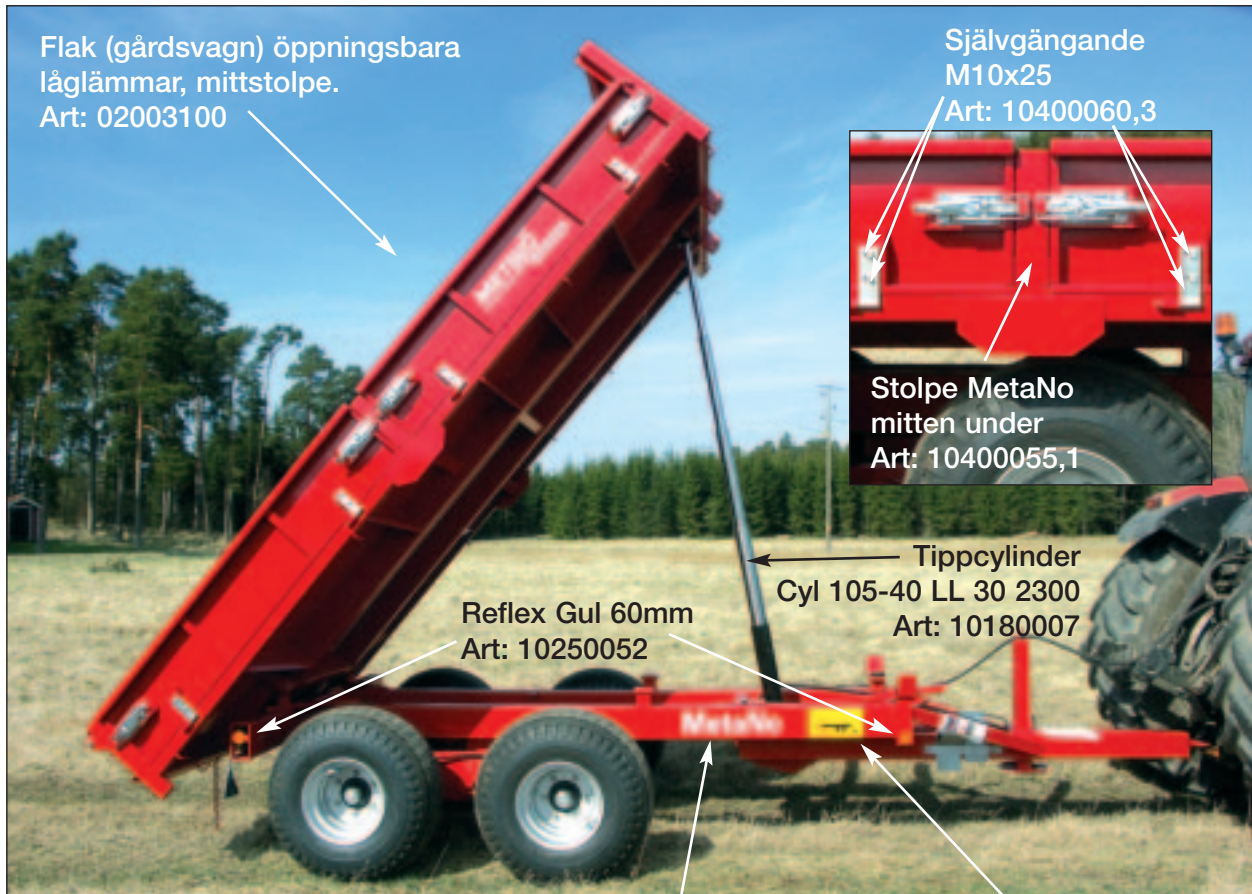

Dekal MetaNo
Art: 10400477

Dekal varning tipp (gul)
Art: 10400469

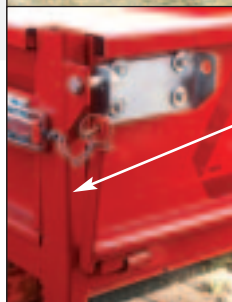
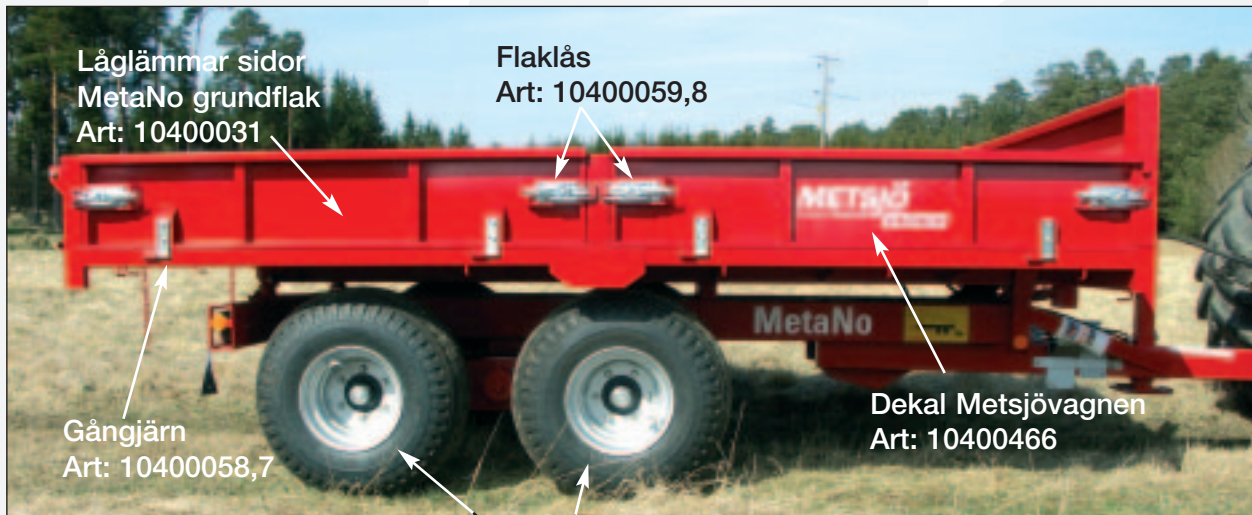

Stolpe MetaNo vänster bak
Art: 10400055,2

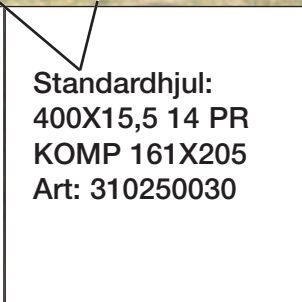

Standardhjul:
400X15,5 14 PR
KOMP 161X205
Art: 310250030

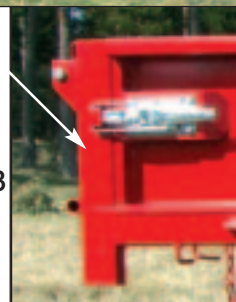

Stolpe MetaNo höger bak
Art: 10400055,3



Pendelboggi metano 70 pro Brossad BPW GS-ST 5506 Vänster
 Art: 410120067VÄ

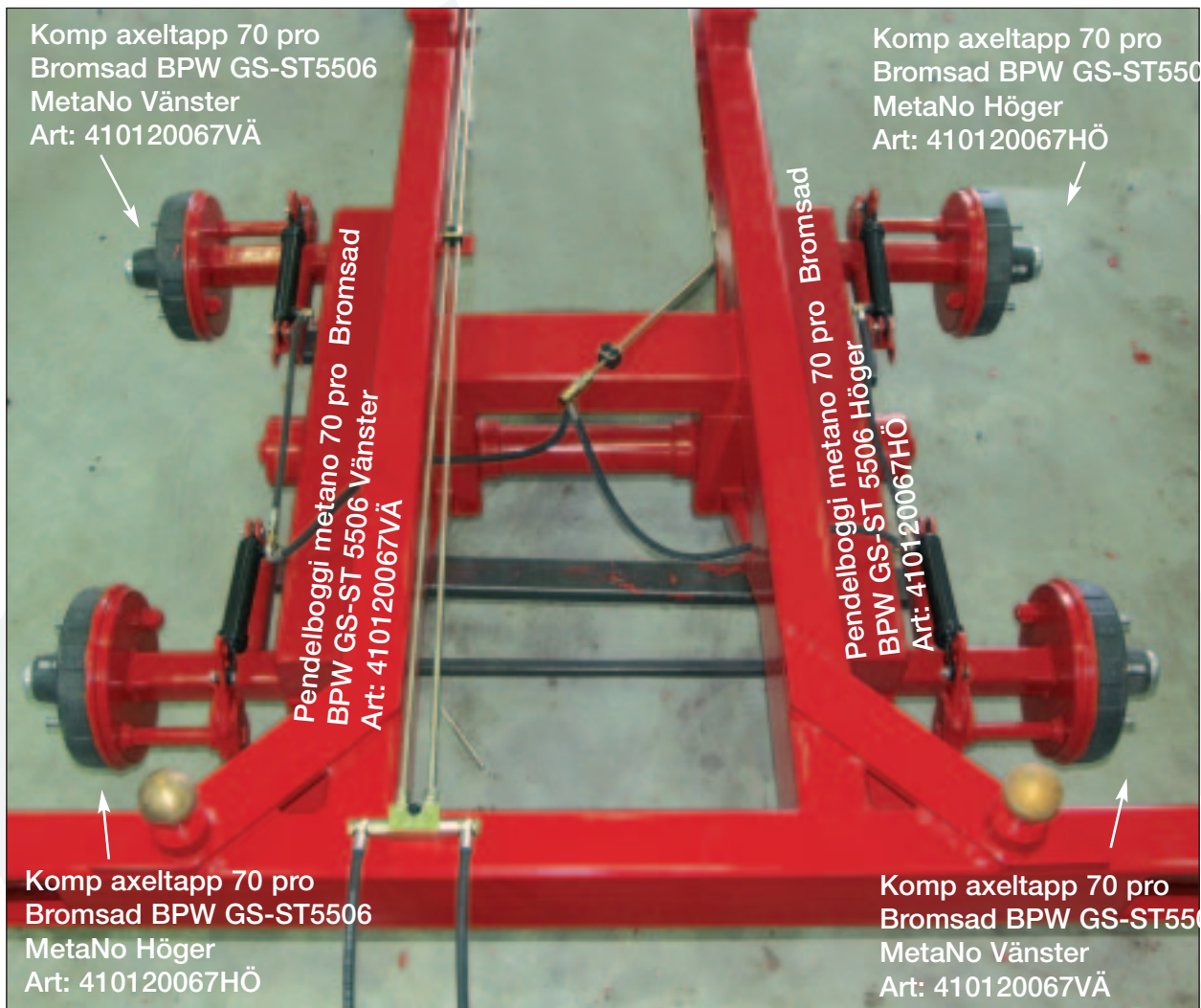

Komp axeltapp 70 pro
 Brossad BPW GS-ST5506
 MetaNo Vänster
 Art: 410120067VÄ

Komp axeltapp 70 pro
 Brossad BPW GS-ST5506
 MetaNo Höger
 Art: 410120067HÖ

Pendelboggi metano 70 pro Brossad
 BPW GS-ST 5506 Vänster
 Art: 410120067VÄ

Pendelboggi metano 70 pro Brossad
 BPW GS-ST 5506 Höger
 Art: 410120067HÖ

Komp axeltapp 70 pro
 Brossad BPW GS-ST5506
 MetaNo Höger
 Art: 410120067HÖ

Komp axeltapp 70 pro
 Brossad BPW GS-ST5506
 MetaNo Vänster
 Art: 410120067VÄ



BPW Bergische Achsen Kommanditgesellschaft
D-51656 Wiehl, Postfach 1280

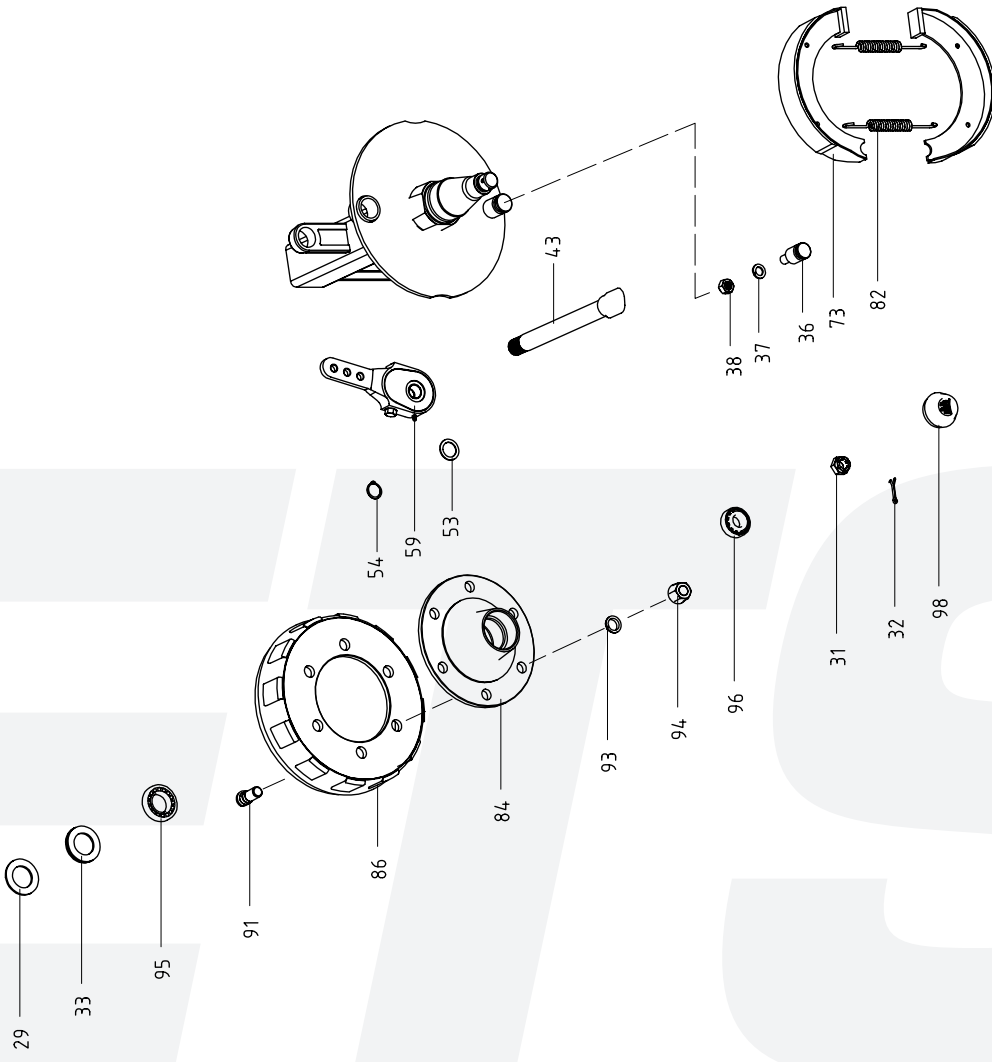

Bremse: N 3006-3

BPW Aggregat: GS-ST

Bild Nr.:20.055/1

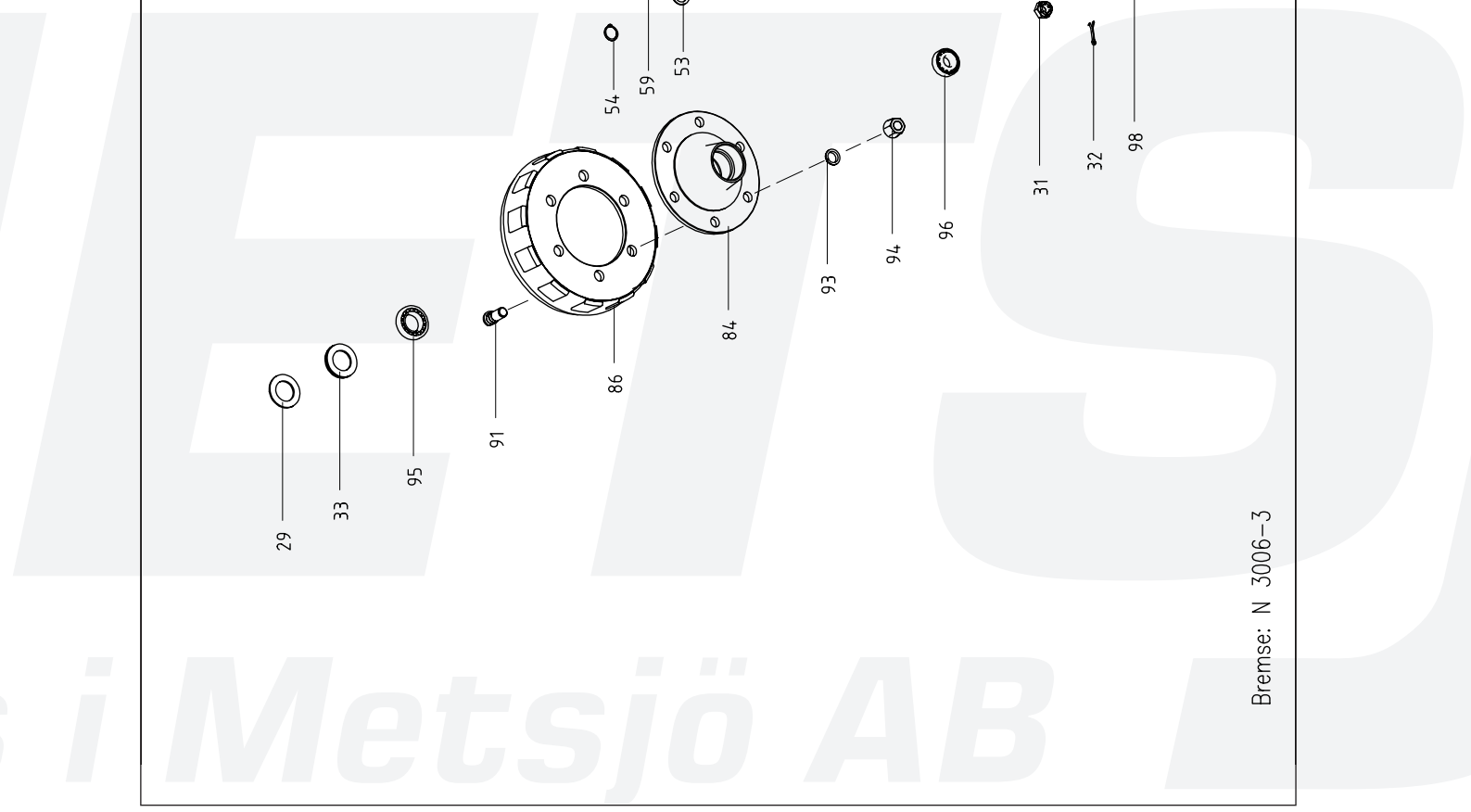

Axeltapp GS-ST 5006, 4-KT 70 mm, vänster. Nr 05.58.63.443.508

För Leveranser f.r.o.m 07 2005

Broms N 3006-3 (300x60) med manuell justerbar bromshävarm GSK

Hjulbult M 18x1,5 med plan-mutter och fjäderbricka

BILD NR.: 20.055/1

Art. nr. Ivarssons i Metsjö 410120060VÄ

POS.	Benämning	Mått	Antal/tapp	Artikelnummer
1	Axeltapp m bromssköld	-	1	7000107700
29	Stödtring 10.03.370.05.16.0		1	7000107701
31	Kronmutter 10.02.5207.28.04	M27x1,5	1	7000107702
32	Saxpinne 10.02.6201.55.01	5x45	1	7000107703
33	Tätningsring 10.05.120.26.09.0		1	7000107704
36	Ankarbult 10.03.177.74.02.0	M24x1,5x32	1	7000107705
37	Bricka 26/126 10.02.5402.26.01		1	7000107706
38	Låsmutter 10.02.5220.75.82	VM 24x1,5	1	7000107707
43	Bromsnock 10.05.097.38.81.1	L=275	1	7000107708
53	Bricka 10.03.311.50.13.0	42/34x4	1	7000107709
54	Låsring 10.02.5603.29.90	29x1,5	1	7000107710
59	Bromshävarm GSK 10.05.174.40.16.0		1	7000107711
73	Bromsback kpl m belägg 10.05.091.11.30.0	N3006-3	2	7000107712
82	Returfjäder 10.03.397.44.08.0	D16/4x174	2	7000107713
84	Nav 10.03.272.01.10.0		1	7000107714
86	Bromstrumma 10.03.105.14.28.1	300x60	1	7000107715
91	Hjulbult 10.03.296.01.23.1	M 18x1,5x64	6	7000107716
93	Fjäderbricka 10.02.5615.18.94	C18,5	6	7000107717
94	Hjulmutter 10.02.5213.12.83	M18x1,5	6	7000107718
95	Rullager 09.02.6404.65.00	32013	1	7000107719
96	Rullager 09.02.6405.35.00	32207	1	7000107720
98	Navkapsel 10.03.211.05.06.0	D 72,1x35	1	7000107721

Axeltapp GS-ST 5006, 4-KT 70 mm, höger. Nr 05.58.63.443.509

Art. nr. Ivarssons i Metsjö 410120060HÖ

För Leveranser f.r.o.m 07 2005

Broms N 3006-3 (300x60) med manUEllt justerbar bromshäVarm GSK

Hjulbult M 18x1,5 med plan-mutter och fjäderbricka

BILD NR.: 20.055/1

POS.	Benämning	Mått	Antal/tapp	Artikelnummer
1	Axeltapp m bromssköld	-	1	7000107800
29	Stödriing 10.03.370.05.16.0		1	7000107701
31	Kronmutter 10.02.5207.28.04	M27x1,5	1	7000107702
32	Saxpinne 10.02.6201.55.01	5x45	1	7000107703
33	Tätningring 10.05.120.26.09.0		1	7000107704
36	Ankarbult 10.03.177.74.02.0	M24x1,5x32	1	7000107705
37	Bricka 26/126 10.02.5402.26.01		1	7000107706
38	Låsmutter 10.02.5220.75.82	VM 24x1,5	1	7000107707
43	Bromslock 10.05.097.38.81.1	L=275	1	7000107708
53	Bricka 10.03.311.50.13.0	42/34x4	1	7000107709
54	Låsring 10.02.5603.29.90	29x1,5	1	7000107710
59	BromshäVarm GSK 10.05.174.40.16.0		1	7000107711
73	Bromsback kpl m belägg 10.05.091.11.30.0	N3006-3	2	7000107712
82	Returfjäder 10.03.397.44.08.0	D16/4x174	2	7000107713
84	Nav 10.03.272.01.10.0		1	7000107714
86	Bromstrumma 10.03.105.14.28.1	300x60	1	7000107715
91	Hjulbult 10.03.296.01.23.1	M 18x1,5x64	6	7000107716
93	Fjäderbricka 10.02.5615.18.94	C18,5	6	7000107717
94	Hjulmutter 10.02.5213.12.83	M18x1,5	6	7000107718
95	Rullager 09.02.6404.65.00	32013	1	7000107719
96	Rullager 09.02.6405.35.00	32207	1	7000107720
98	Navkapsel 10.03.211.05.06.0	D 72,1x35	1	7000107721

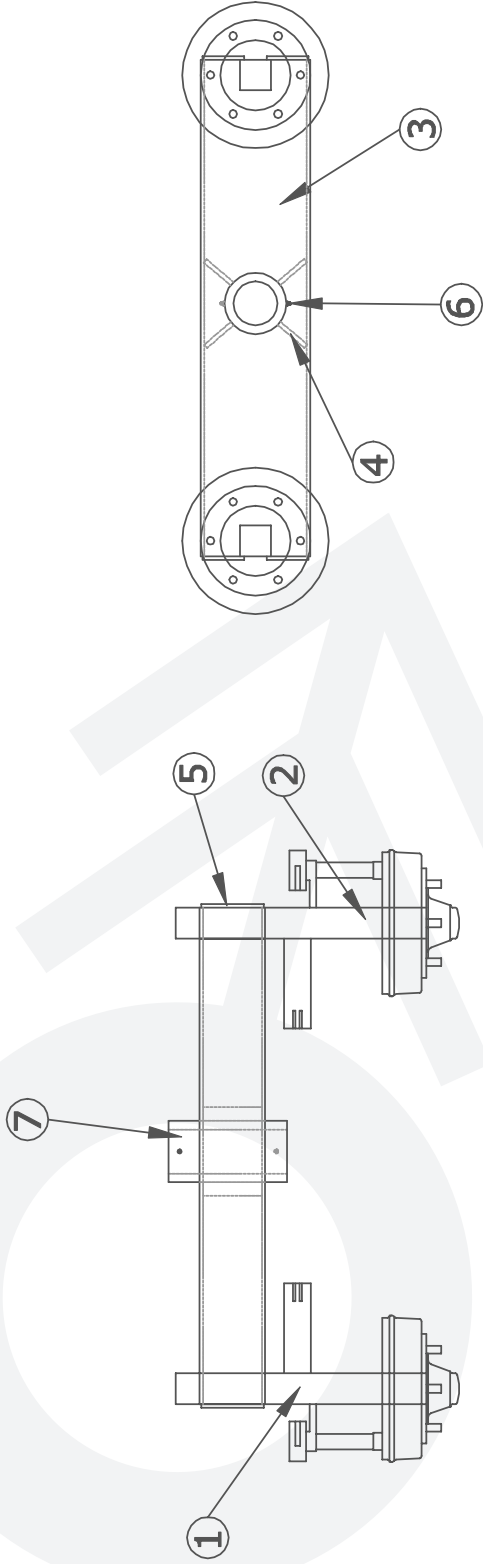

Det.nr	Ant.	Benämning	Material	Mod.nr Ämne Dimension	Anm.
1	1	Axel tapp			Art nr:410120060VÄ
2	1	Axel tapp			Art nr:410120060HÖ
3	1	Balk	KKR	250x150x8	Art nr:250x150x8L1130skuren
4	4	Förstärkning	Plåt	10 mm	Art nr:0010
5	4	Lock	Plåt	8 mm	Art nr:0016
6	2	Smörjnippel			Art nr:10400162
7	1	Boggihylsa	Ä-rör	Ø140x100	Art nr:410120067BH
Konstr. A.I	Ritad M.T	Kont. K.	Stand. S.	Godk. G.	Ersätter Ersatt av
				Skala 1:15	
			Vänster pendelboggi till MetaNo		
			Filnamn MpendvV 05-06-02 Art nr: 410120067VÄ		

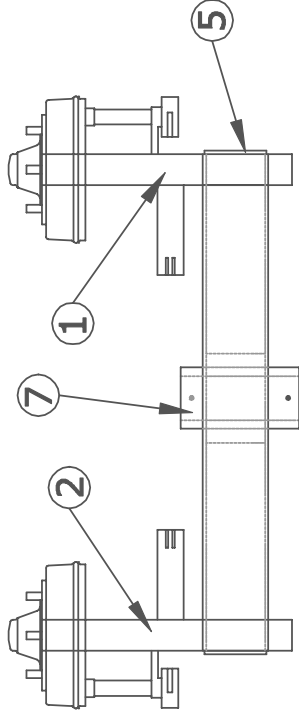
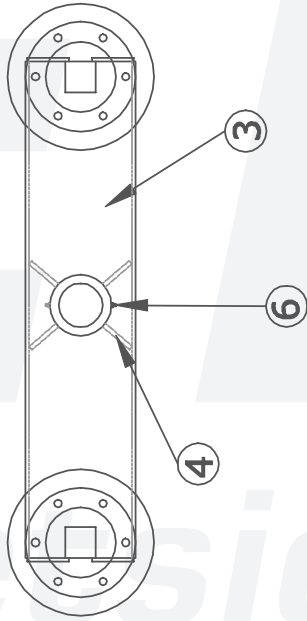

Det.nr	Ant.	Benämning	Material	Mod.nr Ämne Dimension	Anm.
1	1	Axel tapp			Art nr:410120060VÄ
2	1	Axel tapp			Art nr:410120060HÖ
3	1	Balk	KKR	250x150x8	Art nr:250x150x8L1130skuren
4	4	Förstärkning	Plåt	10 mm	Art nr:0010
5	4	Lock	Plåt	8 mm	Art nr:0016
6	2	Smörjnippel			Art nr:10400162
7	1	Boggihylsa	Ä-rör	Ø140x100	Art nr:410120067BH
Konstr. A.I	Ritad M.T	Kont. M.T	Stand.	Godk.	Ersätter
				Skala 1:15	Ersatt av
					Filnamn MpendH Art nr: 410120067HÖ
		Höger pendelboggi till MetaNo			Dat. 05-06-02

Det.nr	Ant.	Benämning	Material	Modul Ånne Dimension	Ånm.	Det.nr	Ant.	Benämning	Material	Modul Ånne Dimension	Ånm.
1	2	Ramben	KKR	180x100x6	Art.nr 180x100x6L3230	7	1	Bakstam	KKR	180x100x6	Art.nr C0200300-2
2	1	Drag			Art.nr C0300011-1	8	2	Tipp kula			Art.nr 10400065
3	1	Boggibock			Art.nr C0200300-1	9	2	Förstärkning av kula	Plåt	20 mm	Art.nr 0158
4	4	Spännbock	KKR	60x40x4	Art.nr 60x40x4L560G30/60\60	10	2	Förstärkning	Plåt	10 mm	Art.nr 0159
5	1	Pendel boggi vänster			Art.nr 410120067VÄ	11	2	Tipparmstöd			Art.nr C0200300-4
6	1	Pendel boggi höger			Art.nr 410120067HÖ						

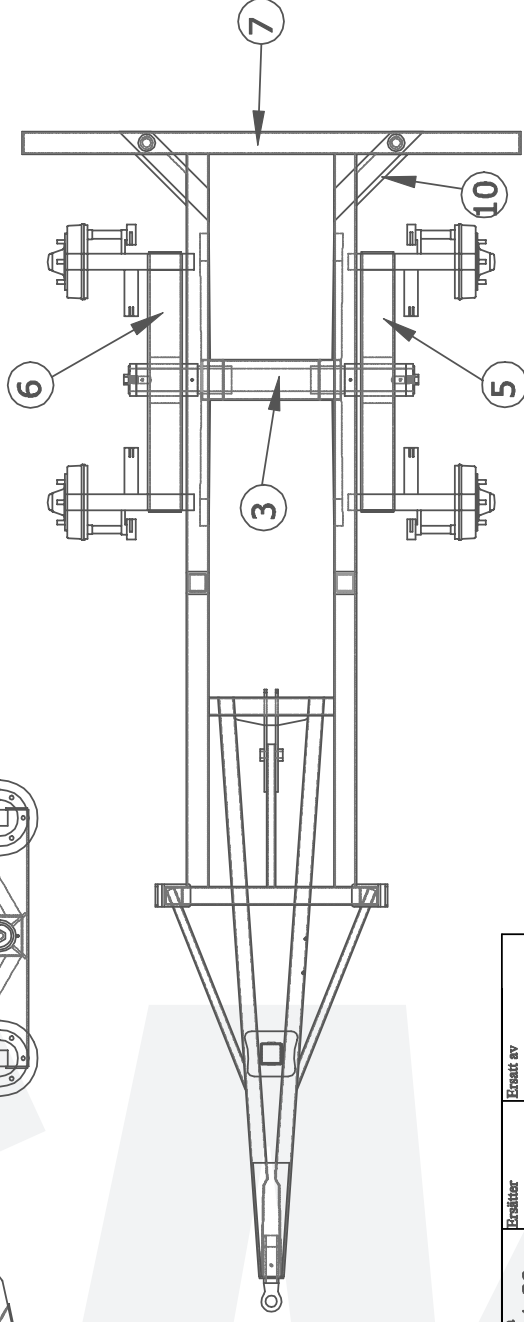
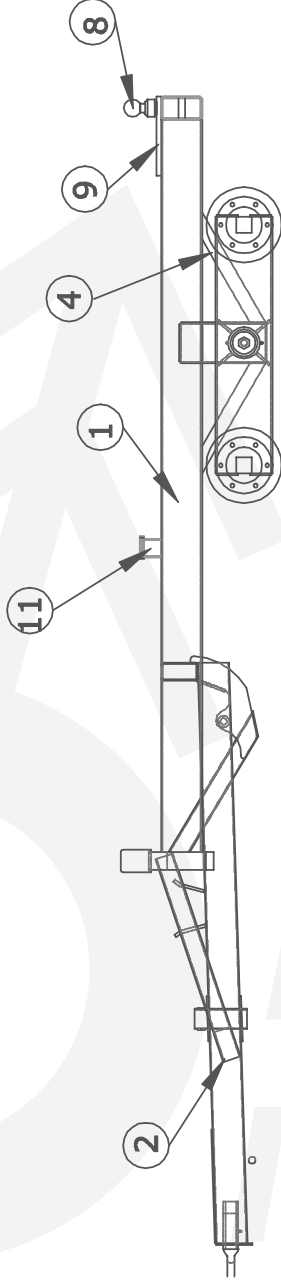

Konstr.	Ritad	Kop.	Kont.	Ständ.	Godk.	Skala	Enskat av
A.I	M.T					1:30	
Filnamn			MNSamm1		Det. 2005-04-26		
Rit.nr			C0200300				

MetaNO



BPW axlar / medspårande axlar

○ Smörjanvisningar

① Spindelhuslagring, övre och undre (medspårande axlar)

— var 6:e vecka —

Smörj spindelhuslagringen med BPW långtidsfett ECO-Li 91 tills nytt fett pressas ut ur lagringen

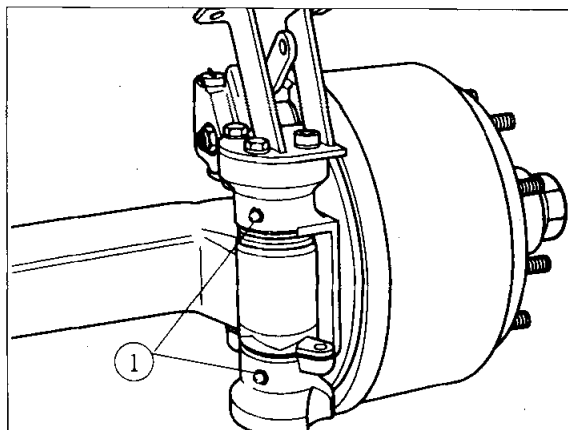

② Bromsnocklagring

— var 6:e vecka —

Smörj med BPW långtidsfett ECO-Li 91.

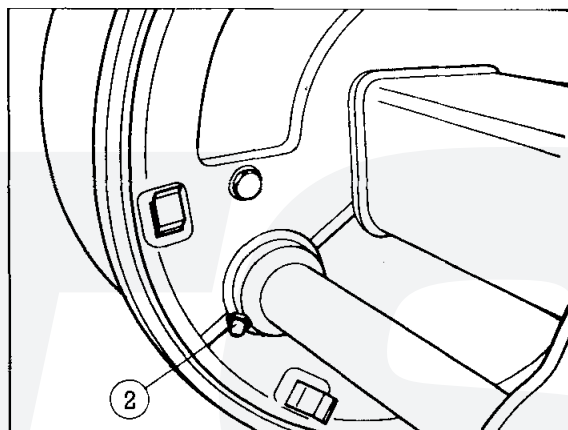

③ Automatisk bromshävarm ECO-Master

— var 6:e månad —

Smörj med BPW långtidsfett ECO-Li 91 (ca 80 g) tills nytt fett pressas ut genom spalten i gummikåpan. Skruva tillbaka justerskruven ca ett varv med en ringnyckel (NV 19). Drag i bromshävarmen för hand och kontrollera att bromshävarmen justerar. Vid behov upprepa detta förfarande. Byt ut gummikåpan om denna är defekt.

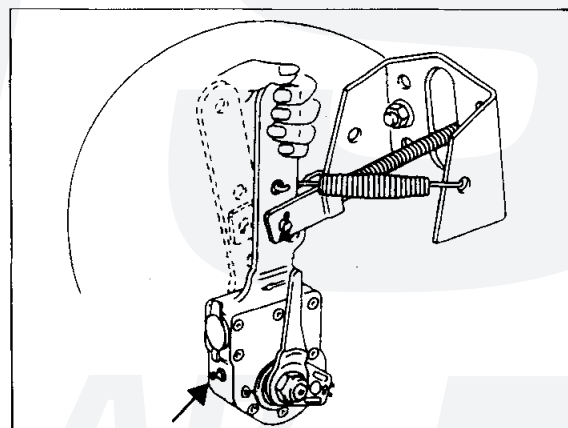

④ ECO-nav

ECO-navet är långtidssmört. I nordiskt klimat rekommenderas 35 000 mil eller 2 år. (BPWs generella rekommendation är 3 år eller 50 000 mil.) Rengör hjullagren grundligt och kontrollera om lagren åter är användbara. Smörj in lagren grundligt med BPW långtidsfett ECO-Li 91 och lägg resterande mängd i lagerbanorna. Byt ut tätningringen samt slitringen och smörj tätningringens kontaktyta med ECO-Li 91. Total fettmängd se tabell A och B. Montera navet och drag åt kronmuttern till föreskrivet åtdragningsmoment med momentnyckel 150 Nm. Lossa sedan kronmuttern till första möjliga hål (max 15°). Montera låspinnen och hakringen. Montera navkapseln och drag åt med momentnyckel. Åtdragningsmoment 800 Nm. (Alu-nav 350 Nm)

⑤ Smörjning av ankarbult / rulle / bromsöverföringsdetaljer

Vid bromsbandsbyte eftersmörj bromsbacksrullens lagring med ECO-Li 91. Ringen på ankarbultarna skall smörjas på utsidan med ECO-Li.

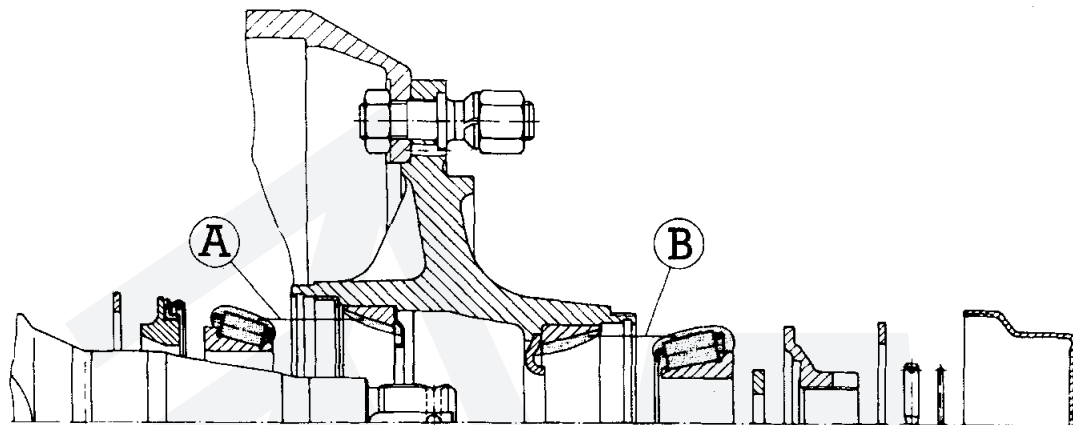
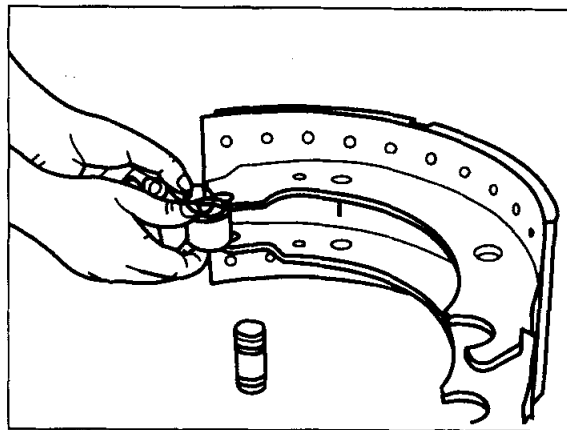

BPW långtidsfett ECO-Li 91
Fettmängd per hjullager

Axellast	Ⓐ inner	Ⓑ ytter
6 500 – 9 000 kg	120 g	120 g
10 000 – 12 000 kg	170 g	120 g
13 000 – 14 000 kg	230 g	150 g

BPW axlar / medspårande axlar

Skötsel­anvisningar

1 Efterdragning av hjulmutterar

— efter första resan med last,
vid varje hjulbyte —

Drag åt hjulmutterarna korsvis med momentnyckel. Se åtdragningsmoment i nedanstående tabell.

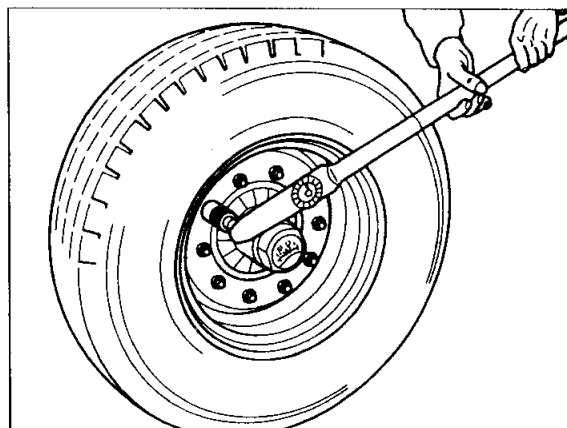

Mittcentrering	Åtdragningsmoment	Hjulmutter
M 18 x 1,5	320 Nm (305 - 335 Nm)	A detailed line drawing of a wheel nut, showing its hexagonal shape and the flange at the top.
M 20 x 1,5	450 Nm (425 - 475 Nm)	
M 22 x 1,5	600 Nm (570 - 630 Nm)	
M 22 x 1,5 aluminiumfälgar	600 Nm (570 - 630 Nm)	

i Metsjö AB

2 Kontroll av beläggstjocklek

— var 12:e vecka —

Enbart för axeln angivna originalbelägg får användas om svenska bromsföreskrifter skall uppfyllas och garantiåtaganden gälla.

Kontrollera beläggstjockleken genom att öppna inspektionshålet på täckplåten.

Bromsbeläggen får inte vara tunnare än 5 mm. BPW:s bromsbelägg är utrustade med en slitagevarning, bestående av en försänkning i beläggets hörn. När denna försänkning är borta är beläggbyte aktuellt.

Vid monterad bromsslitagevisare är den kritiska punkten uppnådd då slitagevisaren står i 90° vinkel i förhållande till vertikallplanet.

Vi rekommenderar bromsbandsbyte på hela vagnen samtidigt.

Observera att det finns överdimensioner av bromsbelägg för svarvade bromstrummor.

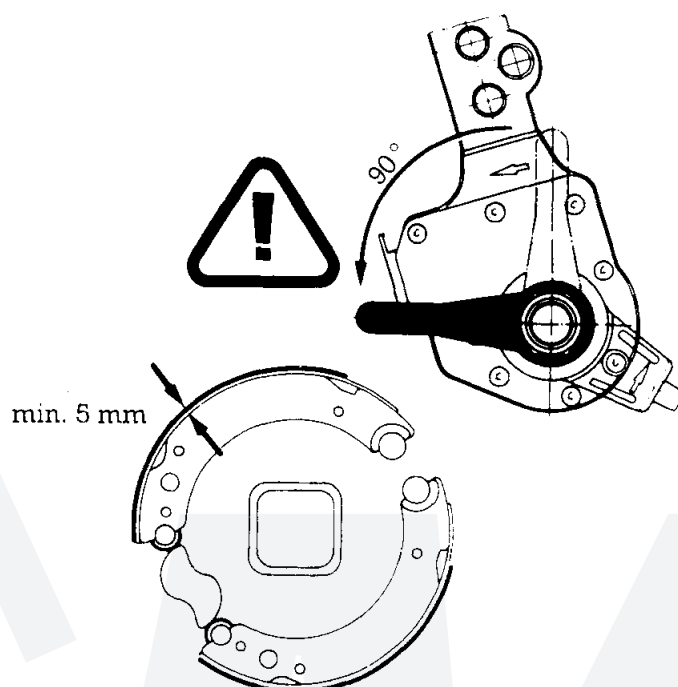
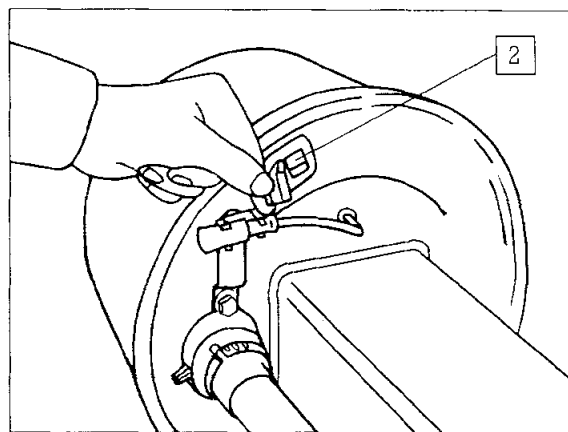

BPW axlar / medspårande axlar

3 Kontroll av lagerspел

— var 6:e månad, efter 250 mil —

Hissa axeln så att hjulet löper fritt. Lossa bromsarna. Använd en hävarm mellan hjulet och marken och kontrollera lagerspелet.

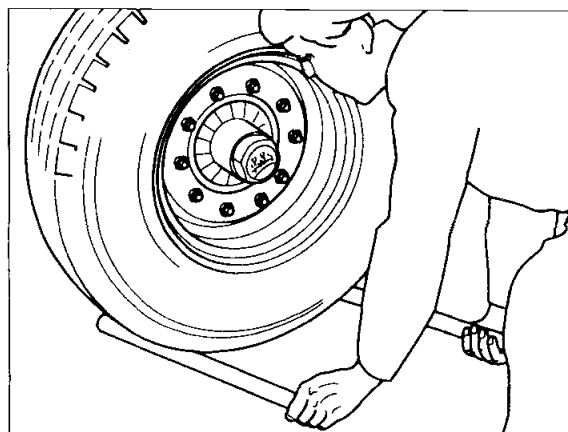

Vid kännbart lagerspел:

Lagerinställning

1. Skruva av navkapseln
2. Tag bort låspinnen och hakringen
3. Drag åt kronmuttern med 150 Nm med en momentnyckel
4. Lossa sedan kronmuttern till första möjliga hål (max 15°)
5. Montera låspinnen och hakringen
6. Montera navkapseln och drag åt med momentnyckel. Åtdragningsmoment: 800 Nm (Alu-nav 350 Nm)

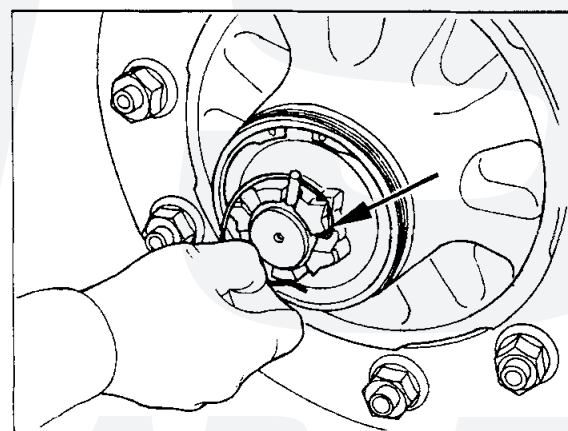
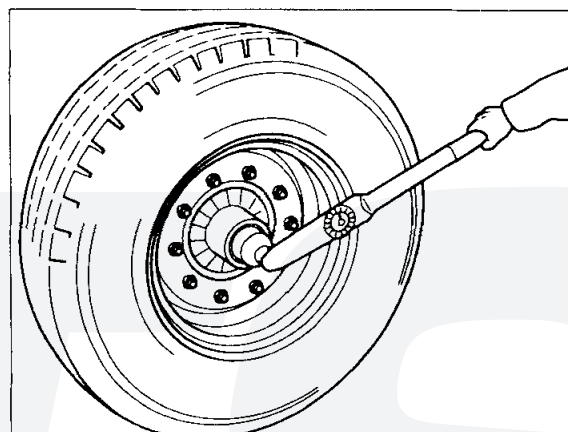

4 Efterdragning av navkapsel

— var 6:e månad —

Drag åt navkapseln med momentnyckel.
Åtdragningsmoment: 800 Nm.

(Alu-nav 350 Nm)

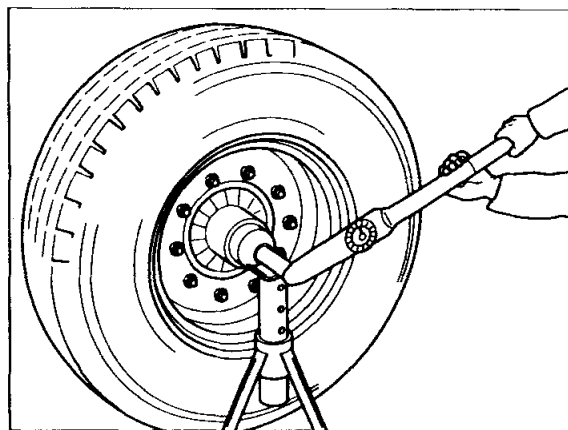

5 Funktionskontroll Automatiska bromshävarmar ECO-Master

— vid varje byte av bromsbelägg,
senast årligen —

Drag av gummikåpan. Tryck in och drag runt justerskruven med en ringnyckel (NV 19) ca 3/4 varv åt vänster. Efterställningsfunktionen kan kontrolleras genom att dra i hävarmen för hand. Justerskruven skall då vrida sig medurs vid återgången. OBS! Hävarmen måste röra sig 45 mm vid hävarmslängd 150 mm för att efterställning skall kunna kontrolleras. Efterställningen skall gå lätt och små knäpp höras när man drar i hävarmen och efterställning sker. Max slaglängd se tabell nedan. Montera gummikåpan. ECO-Master smörjs med ECO-Li 91, se också punkt 3 på sidan 6.

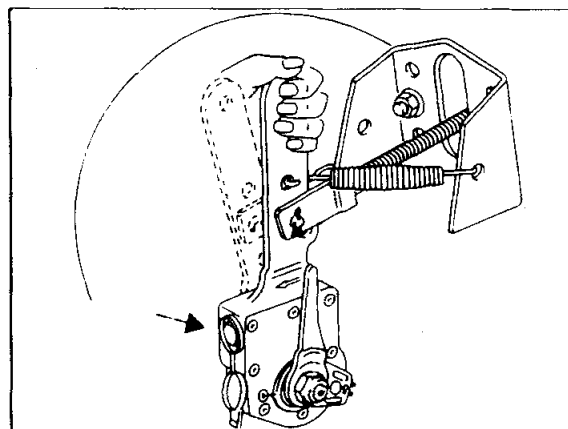

Hävarmslängd	Slaglängd max
120 mm	~ 36 mm
135 mm	~ 41 mm
150 mm	~ 45 mm
165 mm	~ 50 mm
180 mm	~ 54 mm

MM
Ivarssons

BPW axlar / medspårande axlar

Smörj- och skötselintervaller								
Översikt								
Utförligare beskrivning se sid 6-13								
<input type="radio"/>	Smörjintervaller	Under resp efter första resan med last	Efter 250 mil	Var 6:e vecka	Var 3:e månad	Var 7 500:e mil eller var 6:e månad	Var 15 000:e mil eller var 12:e månad	Var 35 000:e mil eller vart annat år ³⁾
<input type="checkbox"/>	Skötselintervaller							
Smörjintervaller med BPW långtidsfett ECO-Li 91								
<input checked="" type="radio"/>	Spindelhuslagring, övre och undre			<input type="radio"/>				
<input checked="" type="radio"/>	Bromsnocklagring, yttre och inre	<input type="radio"/> 2)		<input type="radio"/>				
<input checked="" type="radio"/>	Automatisk bromshävarm ECO-Master					<input type="radio"/>		
<input checked="" type="radio"/>	Fettbyte på ECO-nav							<input type="radio"/>
<input checked="" type="radio"/>	Ankarbult						<input type="radio"/>	
Skötselintervaller								
<input type="checkbox"/>	Efterdragning av hjulmuttrarna	<input type="checkbox"/> 1)						
<input type="checkbox"/>	Efterdragning av skruvförbanden i upphängningsdetaljerna		<input type="checkbox"/>					
<input type="checkbox"/>	Kontroll av bromsbeläggstjocklek				<input type="checkbox"/>			
<input type="checkbox"/>	Kontroll av däckslitage				<input type="checkbox"/>			
<input type="checkbox"/>	Kontroll och efterdragning av skruvförbanden i upphängningsdetaljerna					<input type="checkbox"/>		
<input type="checkbox"/>	Kontroll och ev justering av lagarspel		<input type="checkbox"/>			<input type="checkbox"/>		
<input type="checkbox"/>	Kontroll och ev efterdragning av navkapsel					<input type="checkbox"/>		
<input type="checkbox"/>	Funktionskontroll av automatisk bromshävarm ECO-Master						<input type="checkbox"/>	
<input type="checkbox"/>	Kontroll av axelinställning						<input type="checkbox"/>	

1) Efterdragning av hjulmuttrarna efter varje hjulbyte

2) Efter längre stillestånd, smörj upp bromshävarm och bromsnocklagring

3) Generellt rekommenderas BPW 3 år eller 50 000 mil, i nordiskt klimat 2 år eller 35 000 mil. OBS! Ej garantitid!

INTYG

Tillverkare Ivarssons i Metsjö AB
TYP MetaNo
Årsmodell 2006

Uppfyller kraven TSVFS 178. 9 för lastsäkring.
Bromskraften på vagnen överstiger 45 % av totalvikten,
vilket är kravet för godkänd bromsverkan.
Bromsar krav enl. vvfs 2003 :20 kap 5,13£
Bromstryck 110 bar.
Asbestfria bromsbelägg.
Hjul av konstruktion min 40 km/h.
Axlarna är godkända för 40 km/h.

Teknisk data.

Max tillåtna total vikt 11 000 kg
Kopplingsbelastning 3 000 kg.
Max axelbelastning 4 500 kg/axel.

Ivarsson I Metsjö AB
Metsjö
585 92 Linköping

Produkt ansvarig

Anders Ivarsson



Ivarssons

Miljöpolicy Ivarssons i Metsjö AB

Vi tar ansvar för att minimera den miljöbelastning som uppkommer genom tillverkning, distribution och användning av våra produkter. I vårt arbete tar vi hänsyn till både global och lokal påverkan.

Vårt miljöansvar innebär att:

- *Utarbeta konkreta miljömål som mäts och följs upp.*
- *Systematiskt och strukturerat arbeta med förbättringar av våra produkter och processer som en integrerad del i det dagliga arbetet.*
- *Ständigt effektivisera vår användning av energi och andra naturresurser.*
- *Alltid beakta miljöaspekterna vid val av material, insatskemikalier, leverantörer och entreprenörer samt vid utvärdering av nya processer och produkter.*
- *Bedriva företagets verksamheter i enlighet med gällande miljötillstånd och att möta uppställda miljökrav i lagar och förordningar.*
- *I nära kontakt med berörda myndigheter utveckla miljöanpassade varor.*
- *Ha en öppen dialog och samarbete med myndigheter, forskare, miljöintressenter och kunder om vår miljöpåverkan med syftet att gemensamt sträva mot en långsiktig hållbarhet.*
- *Ge regelbunden och saklig information om hantering och slutanvändning av våra produkter till kunder, återförsäljare och andra berörda intressenter.*
- *Kontinuerligt identifiera, kommunicera och hantera miljöriskerna i vår verksamhet.*
- *Att upprätthålla god beredskap för att minimera den skadliga effekten på människors hälsa och den omgivande miljön i händelse av en olycka.*

Ivarssons i Metsjö AB



METSJÖ *Ivarssons i Metsjö AB*

**Produktion sker på Metsjö Norrgård som är belägen utanför Linköping Sverige.
Vi tillverkar förutom vagnar även maskinhallar samt mobila förråd.**

Ivarssons i Metsjö AB förbehåller sig rätten för produktändringar.

**Ivarssons i Metsjö AB
585 92 Linköping
Tel 013-593 10 Fax 013-590 84
www.ivarssonsimetsjo.se
info@ivarssonsimetsjo.se**