

MetaFlex 18

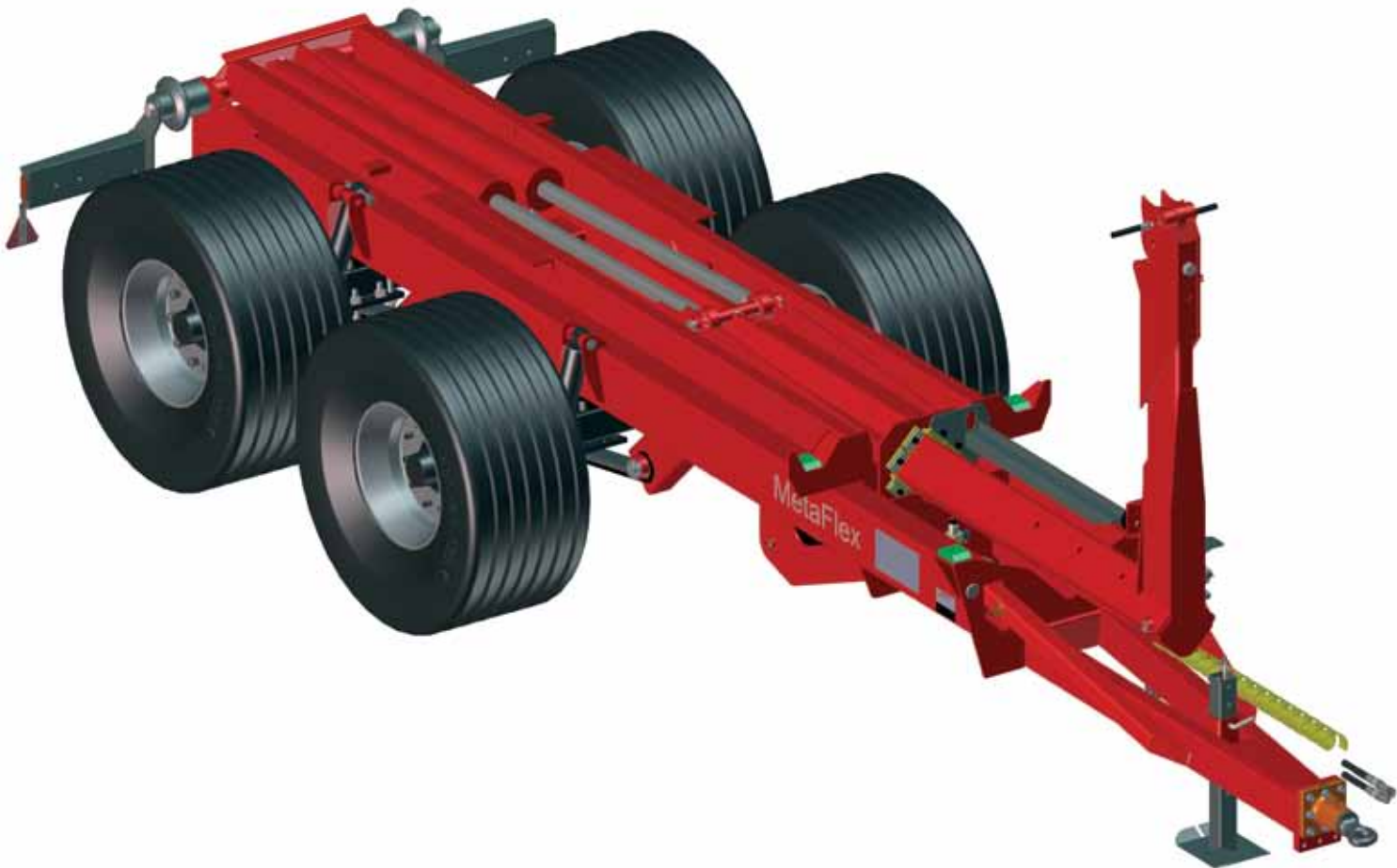

Förord.

Metsjövagnen MetaFlex byggs av Ivarssons i Metsjö, AB

Innan Du tar vagnen i bruk, bör Du göra Dig väl bekant med dess funktion och handhavande. Detta gör Du lämpligen genom att noga läsa genom denna instruktionsbok och samtidigt, steg för steg, praktiskt se var på maskinen de olika inställningarna, justeringarna etc skall utföras.

För att underlätta för Dig själv, och för att undvika missförstånd i samband med service- och reservdelsfrågor, bör Du anteckna maskinens typbeteckning samt serienummer och tillverkningsår. Dessa uppgifter finns samlade på maskinens typskylt som är placerad på den långsgående ramen på vagnens vänstra sida.

Serienummer, vagn.....

Tillverkningsår.....

Rätt till ändringar i konstruktion och specifikation förbehålles.

VÄXLING-TIPPNING

VID TIPPNING

Bom framskjuten så att väljarventilen står i läge tipp (framåt).

Rekommenderat påhäng. Rullflakets framläm skjuts till första tvärbit i chassi.

VID VÄXLING

Bom skjutes bakåt minst 600 mm för att frigöra spärren på rullflaket.

Kan med fördel skjutas hela 1500 mm. Detta gäller naturligtvis även vid uppväxling av flak.

Växlingen kan nu påbörjas.

Växling - bom, köres parallellt för minsta rasvinkel.

Traktor kan med fördel vara obromsad.

Växla aldrig när

Rullflaket har sned viktfördelning (ej jämnt fördelad last).

Rullflaket ej står i rätlinje med växlarvagn.

Last som kan flyttas under växlingsmanöver (ej väl förankrad).

Hydraulslangar och elkontakter är felaktigt anslutna.

Boggi typ trippel-boggi med kommunicerande kärl

Boggin vilar på fyra stycken cylindrar.

Kärlen är seriekopplade per sida.

Hela vagnen kan regleras i höjd.

Olja typ ATF (går bra med traktorns hydraulolja) pumpa med traktorpump till önskad höjd.

Kärlens slaglängd är 250 mm.

Man bör tänka på att visst utrymme krävs för körning i terräng (min 80 mm).

OBS! reglering av höjd på kommunicerande kärl skall göras på plant underlag och obelastad vagn.

Tillvägagångssätt:

1. Öppna kulventiler (2 st en per sida).
2. Reglera höjd med funk märkt (samma styrlås).
3. Stäng kulventil.

Väg av vagn i vattring.

Boggilift (tillval).

Hydraulik för boggilift enkelverkande system.

Vid lyft. Anslut hydraulledning och pumpa med traktorpump till önskad höjd.

Vid sänkning av axel returnera olja till traktorns hydraulreglage i friretur. (sk flytläge).

Boggilift är utrustad med överströmningsventil ställd på 250 bar.

Styrboggi

Låsning av boggi sker hydrauliskt (märkt boggilås).

Låsning typ enkelverkande system = flyttläge vid aktiv styrning.

Låsning kan göras i vilket läge som önskas.

Vid stor snedlutning bör boggi vara låst samt vid körning på halt underlag.

Styrbar axel måste låsas över 40 km.

Körinstruktion

Traktor bör väljas efter terräng, minsta storleken är 150 hk.

Lastad vagn skall alltid vara kopplad till traktor.

Anslut alltid:

Bromsledning 1/4 slang.

Tippslang - Växling 1/2 - 1/2 slang.

Skjutbart torn 1/2 - 1/2 slang.

Styrlås 1/4. slang.

(Tillval. Elhydraulik, anslut dubbelverkande hydraulfunktion + fri retur).

Belysningskontakt.

Kontrollera att hydraulslangar inte är placerade så att klämskada kan uppstå under växlingsförloppet.

Föraren reglerar själv vikten på traktorns dragkrok med det skjutbara tornet, slaglängd 1500 mm.

Max godkänd överföring av vikt till traktor är 3000 kg.

Rekomenderat påhäng. Rullflak (längd 6 m) framläm skjuts till första tvärbit chassi (grundinställd).

Frånkoppling av vagn och traktor

Uppställning av vagn skall göras på en plan och hård jordyta.

Placera lämplig bromskloss vid fram och bakaxel.

Sätt ned stödben i mark.

Demontera elanslutning, hydraulslangar skall vara trycklösa.

Frigör hitchkrok.

Obs! vagn är ej utrustad med negativt bromssystem.

Tippning - Växling:

Kontrollera att hitchkrok och draganordning är spärrad för negativt påhäng.

Förvissa er om att lasten är jämt fördelad över vagnens korg.

Tippning sker på plan och hård jordyta.

Säkerhetsavstånd vid tippning är 15 m i radie.

Att traktor alltid är tillkopplad vid tippning.

Kör aldrig med flak i upptippat läge.

Tippa alltid full slaglängd.

Systemet är inte utrustat med chockventil.

(OBS! sänka flak med last vid växling-tipp kan innebära att stora trycktoppar provoceras fram över 230 bar).

Vid körning med mekanisk öppning av bakläm rullflaksframläm - Första tvärbit chassi (grundinställd).

Montera parallellstag till bakläm (växla och skjuta bom går inte så länge parallellstag är monterade)

Låt ej baklämmen skrapa toppen på avtippad massa.

Kontrollera

Att bromsar är frilagda vid transport.

Vid arbete under flak skall **ALLTID KULVENTIL** vid tippcylinder vara stängd.

Hydraulsystem för 230 bars tryck.

Max belastning bakdrag. Vertikalt 1000 kg. Horisontellt 23 000kg.

Fakta om BPW axlar.

Monterade på Metsjöboggi, trippel, fyrdem och femaxlade vagnar men även på flakväxelvagnar.

Gsll11010/styrd och Gs11010fast.

Axlar för 60 km/h.

Maxbelastning 10,5 ton (fast) 10 ton (styrd).

Styrvinkel 15" (styrning typ medspårande)

Borrning/bultdelning 280x335x10

Raka bulthål diameter 26 mm (disk 12 mm).

Olackerade anslag dia 390.

Mutter M22x1,5 med kupol. (raka hål stand på lastbil)

Kupolmutter skyddar hjulbult i den aggresiva miljön.

Smörjningsintervall på nav är 50000 km (vart annat år)

(navet har ingen smörjkopp pga det långa smörj intervallet, samt att risken att översmörjning elimineras med varmgång som följd).

Bromsar.

Bromskraft min 35 % vid 100 bar (lag krav TSV 30 % vid 100bar).

Normal traktor har 170 bar.

Detta gäller alla hjuldimensioner

(Axlar är utrustade med självjusterande bromsarm, slagläng 35-40 mm.

Smörjning på nockarm inkl stödben (smörjintervall en gång per halvår).

Mekanisk tätning mellan sköld och trumma.

Kontrollera att fjäderkrampornas låsmuttrar är korrekt åtdragna. Om skruvförbandet är löst ska muttrarna dras korsvis i flera steg. Åtdragningsmoment med momentnyckel: M24 M = **650 Nm** (605 - 715 Nm)
Efterdragning bör ske efter **första** körningen med last. Sedan bör det ske efter cirka var 100 driftstimme.

Tippling		Växling		Arbetsbelysning		Snabb-sänkning		Styllås		Tvängsstyrning		
Torn												
Uttagbak												
Ramlås												
Boggilift												
Extra uttag												
Höj och sidreglering												
H												
V												

Höj och sidindikering

På - Av: När växling av tyngre laster sker används hjulfjädring för att få gynsammare växlingsgeometri. Lyfthöjden blir lägre då man lägger ned chassi på hjulaxel.

För att komma i rätt arbetsläge så används lysdiod som indikering.

Det vill säga att när dioden är tänd är = rätt köräge.

Rätt köräge är normalt ca 100 mm mellan axelkropp och chassi.

Diodindikeringen är grundinställd till 100 mm. Lysdioder indikerar vänster respektive högersida.

Viktigt är att man under växlings-

manövern är observant på att rullflak kan skrapa mot stänkskärm eller hjul med större diameter.

Detta kan pareras med att man fyller på hjulfjädring med lite olja.

This document must not be copied without our written permission, and the contents thereof must not be imparted to a third party nor be used for any unauthorized purpose. Continuation will be provided.

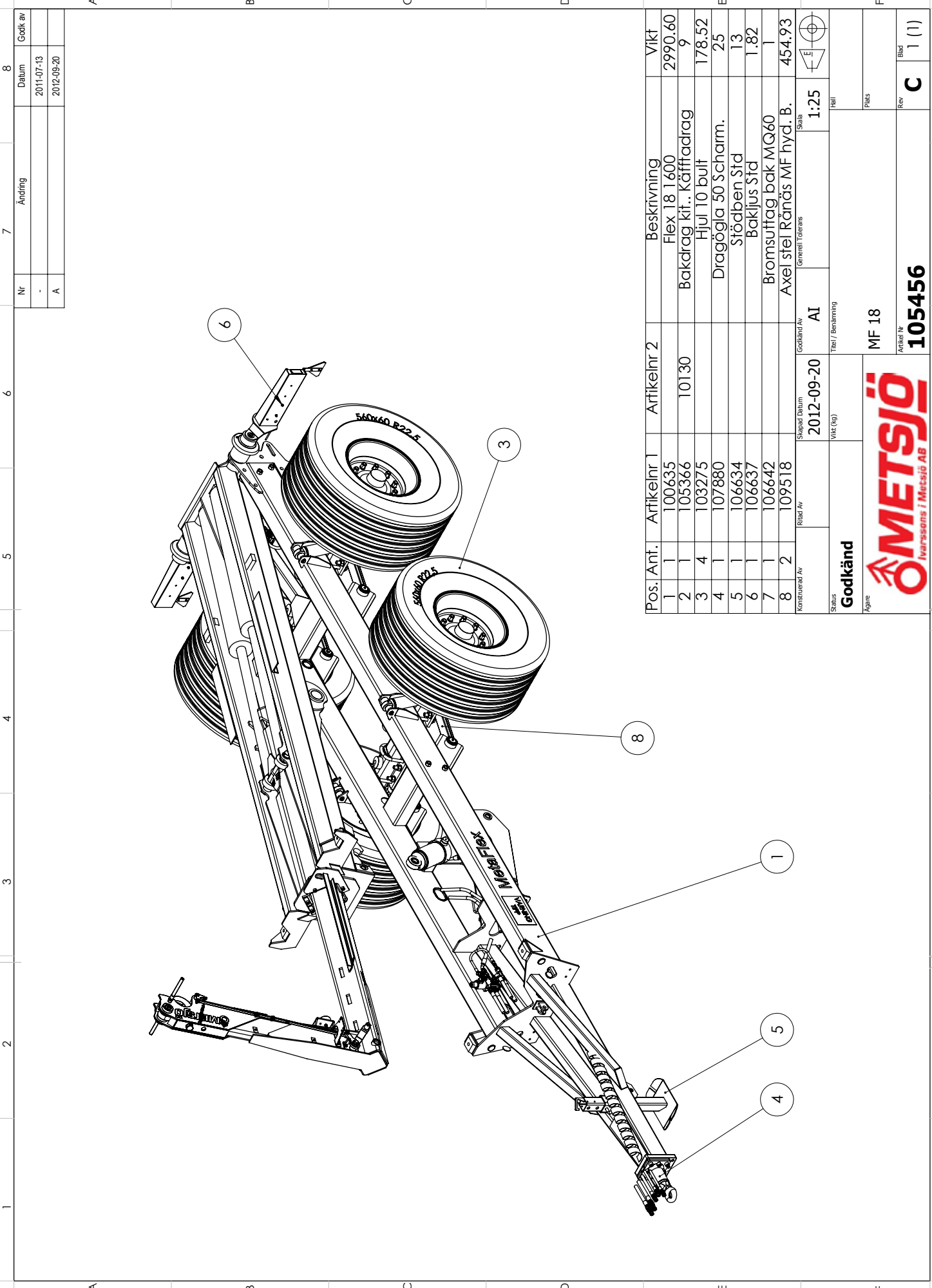

Nr	Ändring	Godk av	8
-		2011-07-13	
A		2012-09-20	

Pos.	Ant.	Artikelnr 1	Artikelnr 2	Beskrivning	Vikt
1	1	100635		Flex 18 1.600	2990.60
2	1	105366	10130	Bakdrag kit., Käffdrag	9
3	4	103275		Hjul 10 bult	178.52
4	1	107880		Dragögla 50 Scharm.	25
5	1	106634		Stödben Std	13
6	1	106637		Bakljus Std	1.82
7	1	106642		Bromsuttag bak MG60	1
8	2	109518		Axel stel Rånäs MF hyd. B.	454.93

Konstruerad Av	Skapad Datum	AI	Skala	Häll
	2012-09-20		1:25	
Status	Vikt (kg)	Titel / Benämning		
Godkänd		MF 18		
Agare		Artikel Nr		
		105456		
		Rev		
		C		
		Blad		
		1 (1)		



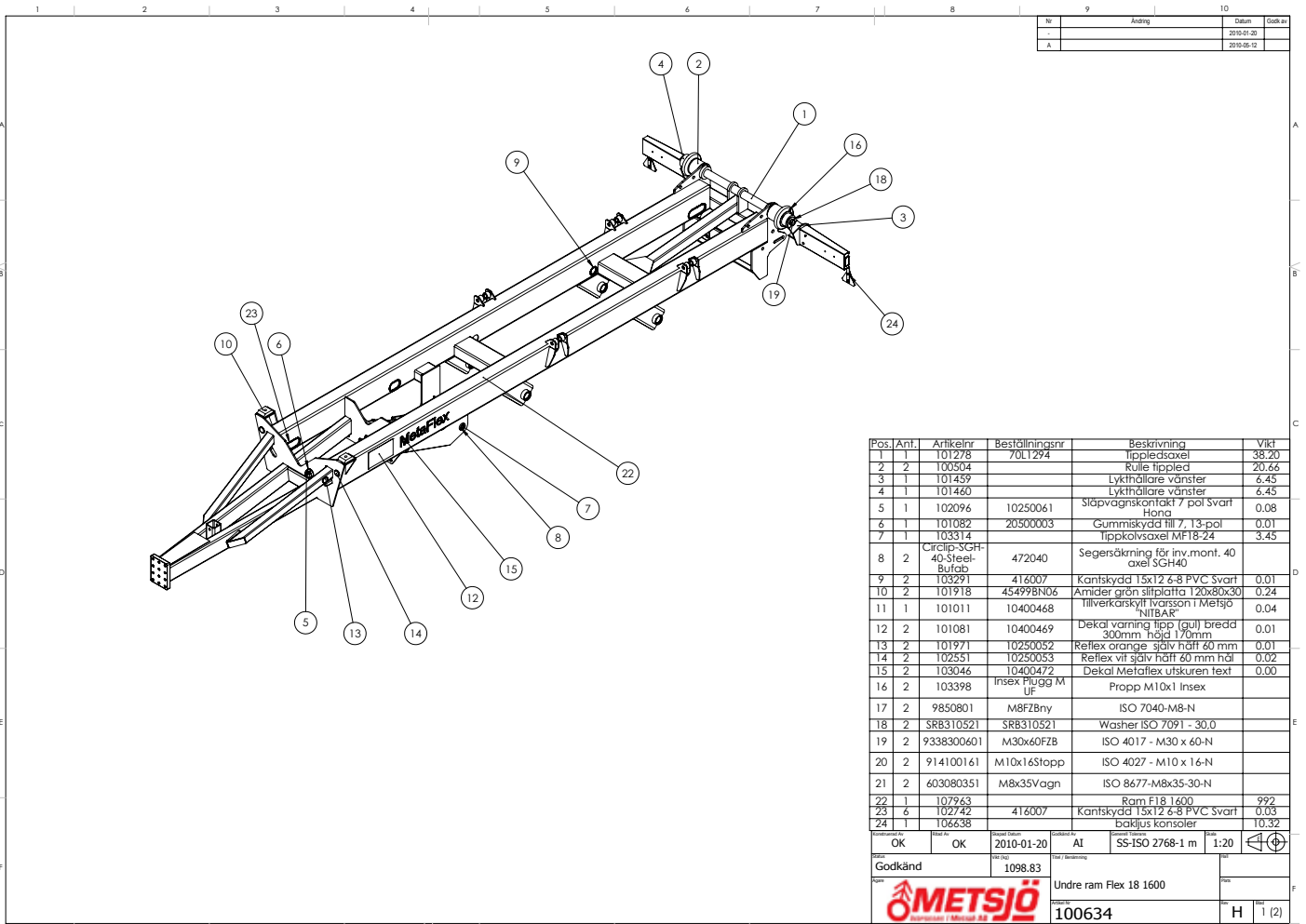

Pos.	Anf.	Artikelnr	Beställingsnr	Beskrivning	Vikt
1	1	101278	70L1294	lippkolvaxel	38.20
2	2	100504		Rulle lippad	20.66
3	1	101459		Lykthållare vänster	6.45
4	1	101460		Lykthållare vänster	6.45
5	1	102096	10250061	Släpavagnskontakt 7 pol svart	0.08
6	1	101082	20500003	Gummiskydd hil 7, 13-pol	0.01
7	1	103314		lippkolvaxel MF18-24	3.45
8	2	Circclip-SCFH-40-Steel-Butab	472040	Segersäkning för inv.mont. 40 axel SGH40	
9	2	103291	416007	Kantskydd 15x12 6-8 PVC Svart	0.01
10	2	101918	454998N06	Amider grön släpplatta 120x80x30	0.24
11	1	101011	10400468	Illiverkarskytt Ivarsson i Metsjö "NIBAR"	0.04
12	2	101081	10400469	Dekal vörning lipp (gul) bredd 300mm höjd 170mm	0.01
13	2	101971	10250052	Reflex orange själv häft 60 mm	0.01
14	2	102551	10250053	Reflex vit själv häft 60 mm hål	0.02
15	2	103046	10400472	Dekal Metalflex utskuren text	0.00
16	2	103398	insex Plugg M10x1	Propp M10x1 insex	
17	2	9850801	M8FZbny	ISO 7040-M8-N	
18	2	SR8310521	SR8310521	Washer ISO 7091 - 30.0	
19	2	9338300601	M30x60FZB	ISO 4017 - M30 x 60-N	
20	2	914100161	M10x16Stopp	ISO 4027 - M10 x 16-N	
21	2	603080351	M8x35Vagn	ISO 8677-M8x35-30-N	
22	1	107963		Rom F18 1600	992
23	6	102742	416007	Kantskydd 15x12 6-8 PVC Svart	0.03
24	1	106638		bakljus konsoler	10.32

OK OK 2010-01-20 AI SS-ISO 2768-1 m 1:20

Godkänd 1098.83

METSJÖ Undre ram Flex 18 1600
100634 H 1 (2)

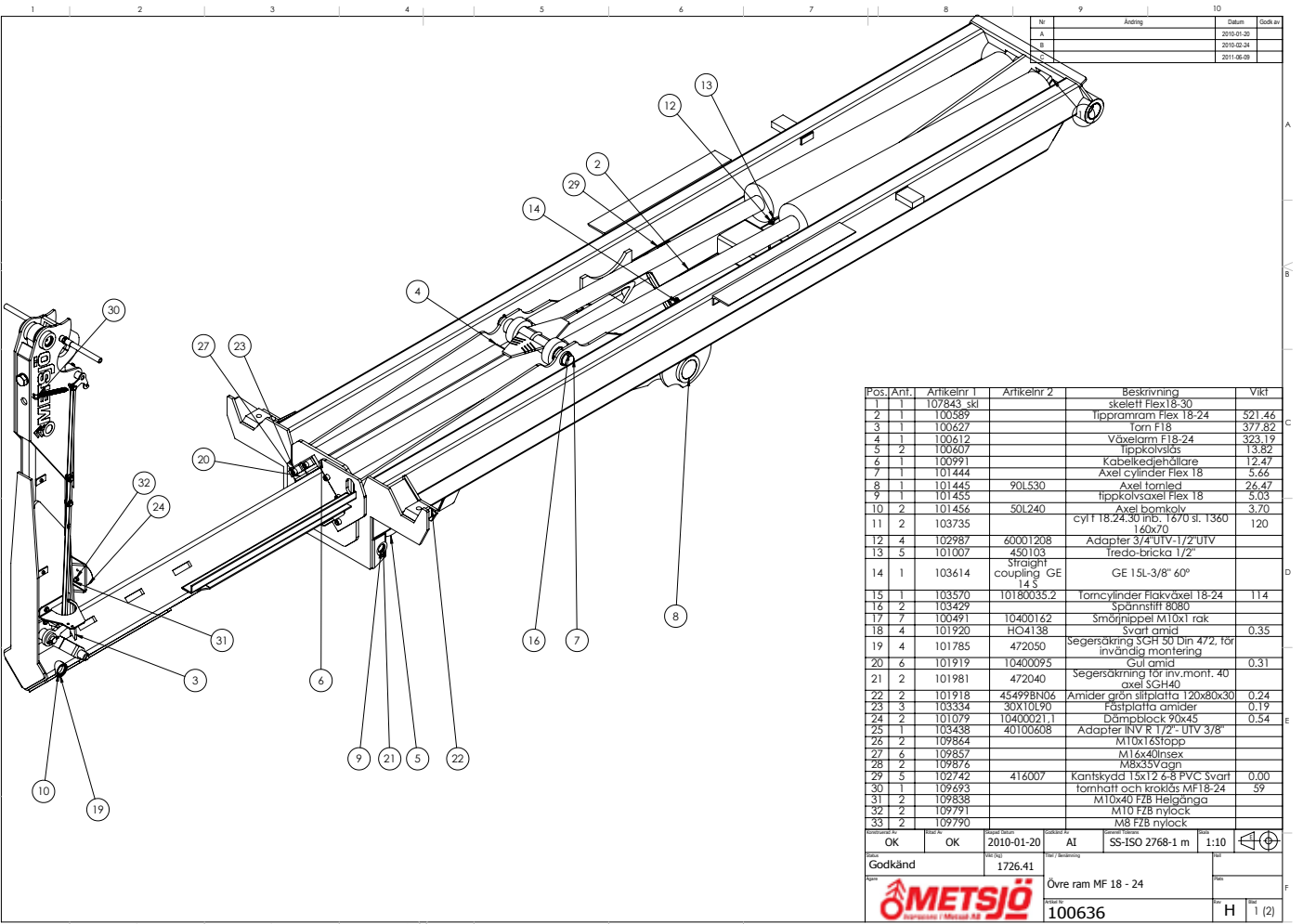

Pos.	Anf.	Artikelnr 1	Artikelnr 2	Beskrivning	Vikt
1	1	107843	skl	skelett Flex18-30	
2	1	100389		lipparram Flex 18-24	521.46
3	1	100627		lorn F18	377.82
4	1	100612		Växelarm F18-24	323.19
5	2	100607		lippkolvslås	13.82
6	1	100991		Kabelkedjehållare	12.47
7	1	101444		Axel cylinder Flex 18	3.56
8	1	101445	90L530	Axel tornled	26.47
9	1	101455		lippkolvaxel Flex 18	5.03
10	2	101456	50L240	Axel barmkolv	3.70
11	2	103735		cytt 18-24, 30 mm, 1870 st. 1360 160x70	120
12	4	102987	60001208	Adapter 3/4"UTV-1/2"UTV	
13	5	101007	450103	Tredobricka 1/2"	
14	1	103614		Straight coupling GE 14 S GE 15L-3/8" 60°	
15	1	103570	10180035.2	Torncylinder Flakväxel 18-24	114
16	2	103429		Spansstift 8080	
17	7	100491	10400162	Smaljinnepel M10x1 rak	
18	4	101920	HO4138	Svart amid	0.35
19	4	101785	472050	Segersäkning SGH 30 Din 472, för invändig montering	
20	6	101919	10400095	Gul amid	0.31
21	2	101981	472040	Segersäkning för inv.mont. 40 axel SGH40	
22	2	101918	454998N06	Amider grön släpplatta 120x80x30	0.24
23	3	103334	30X10L90	Fästplatta omider	0.19
24	2	101079	10400021.1	Dämpblock 90x45	0.54
25	1	103438	40100608	Adapter INV R 1/2" - UTV 3/8"	
26	2	109864		M10x16Stopp	
27	6	109857		M16x40Insex	
28	2	109876		M8x35Vagn	
29	5	102742	416007	Kantskydd 15x12 6-8 PVC Svart	0.00
30	1	109693		lornhäft och krokås MF18-24	59
31	2	109838		M10x40 FZB Hejsgång	
32	2	109791		M10 FZB nylock	
33	2	109790		M8 FZB nylock	

OK OK 2010-01-20 AI SS-ISO 2768-1 m 1:10

Godkänd 1726.41

METSJÖ Övre ram MF 18 - 24
100636 H 1 (2)

Nr	Ändring	Datum	Godk av
-		2011-05-10	

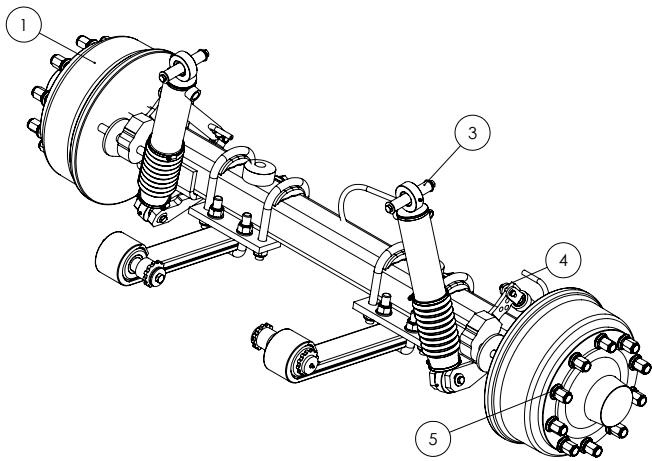

Pos.	Anf.	Artikelnr 1	Artikelnr 2	Beskrivning	Vikt
1	1	109519		Axel stel Rånäs MF	405
2	1	109264		Sprintar led axel	7
3	1	109217		Cylindrar komunicerande kärn	32
4	1	109192		Broms hydraulisk stel axel	5
5	20	101289	410121160	Hjulmutter M22x1,5	0.28

Konstruktör Av	Risad Av	Skapad Datum	Godkänd Av	Generell Tolerans	Status	Hall
OK	MI	2011-05-09	AI		1:10	
Status	Vikt (kg)	Titel / Benämning		Plats		
Godkänd	454.98	Axel stel Rånäs MF hyd. B.				
Ägare			Artikel nr	Rev	Blad	
			109518	-	1 (1)	

This document must not be copied, without our written permission. It is intended for internal use only. It is not to be used for any unauthorized purposes. Contractors will be prosecuted.

Nr	Ändring	Datum	Godk av
-		2011-05-10	

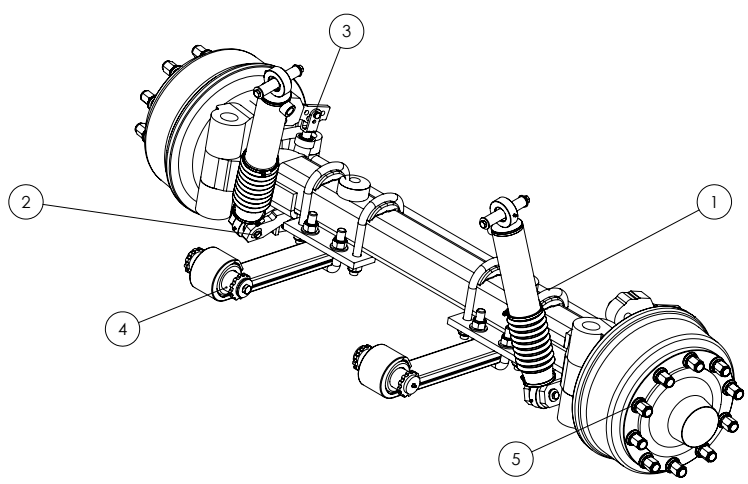

Pos.	Anf.	Artikelnr 1	Artikelnr 2	Beskrivning	Vikt
1	1	109524		Axel # 120 styr MF	514
2	1	109217		Cylindrar komunicerande kärn	32
3	1	109390		Broms hydraulisk styrbar axel	5
4	1	109264		Sprintar led axel	7
5	20	101289	410121160	Hjulmutter M22x1,5	0.28

Konstruktör Av	Risad Av	Skapad Datum	Godkänd Av	Generell Tolerans	Status	Hall
OK	MI	2011-05-09	AI		1:10	
Status	Vikt (kg)	Titel / Benämning		Plats		
Godkänd	563.27	Axel # 120 styr Rånäs MF hyd Br.				
Ägare			Artikel nr	Rev	Blad	
			109523	-	1 (1)	

This document must not be copied, without our written permission. It is intended for internal use only. It is not to be used for any unauthorized purposes. Contractors will be prosecuted.

This document must not be copied without our written permission and the contents hereof may not be reproduced in any form or by any means, electronic or mechanical, including photocopying and recording, or by any information storage or retrieval system.

Nr	Ändring	Datum	Godk av
-		2010-09-07	
A		2011-10-03	
B		2012-01-31	

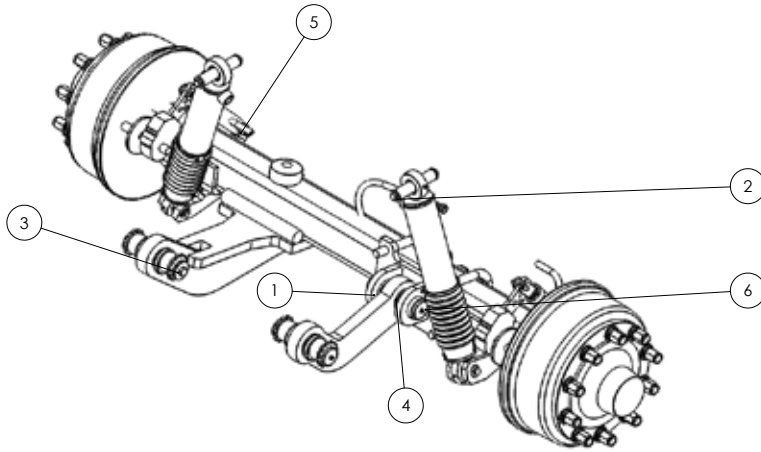

Pos.	Ant.	Artikelnr 1	Artikelnr 2	Beskrivning	Vikt
1	1	110273		Axel 120 stel Terrain H. MQ	391
2	1	109217		Cylindrar kommunicerande k�art	32
3	1	109264		Sprintar led axel	7
4	1	110607		L�nkarm terrain	16
5	1	109192		Broms hydraulisk stel axel	5
6	1	110270		Led hudben terrain	2
7	20	101289	410121160	Hj�lmutter M22x1,5	0.28
8	4	113041	3-1	Hylsa terrain	

Konstrukt�r Av	MI	Skapad Datum	2012-01-31	Godk�nd Av	AI	Generell Tolerans	SS-ISO 2768-1 m	Skala	1:10	
Status	Godk�nd	Vikt (kg)	460.94	Titel / Ben�mning						
Agens			Axel 120 stel Terrain H. MQ hyd b.			Plats				
Agens Nr	103350		Rev	B	Bas	1 (1)				

This document must not be copied without our written permission and the contents hereof may not be reproduced in any form or by any means, electronic or mechanical, including photocopying and recording, or by any information storage or retrieval system.

Nr	Ändring	Datum	Godk av
-		2011-10-05	
A		2012-01-31	

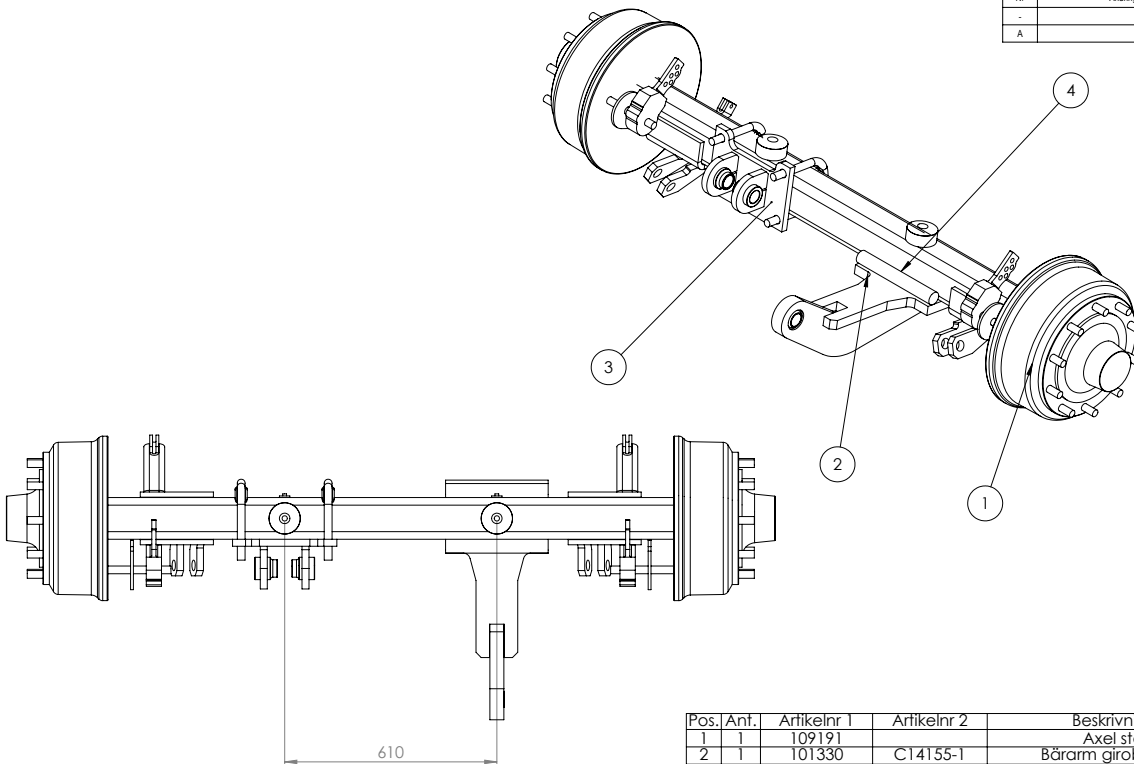

Pos.	Ant.	Artikelnr 1	Artikelnr 2	Beskrivning	Vikt
1	1	109191		Axel stel	322
2	1	101330	C14155-1	B�rarm giriboggie	46.47
3	1	110271		F�ste terrain axel	18
4	2	101328		Rundst�ng till giriboggie	2.91

Konstrukt�r Av	MI	Skapad Datum	2011-10-04	Godk�nd Av	AI	Generell Tolerans	SS-ISO 2768-1 m	Skala	1:10	
Status	Godk�nd	Vikt (kg)	391	Titel / Ben�mning						
Agens			Axel terrain			Plats				
Agens Nr	110272		Rev	A	Bas	1 (1)				

This document must not be copied, copied, or otherwise reproduced without the written permission of the copyright holder. The contents hereof must not be imparted to a third party nor be used for any unauthorized purpose. Contravention will be prosecuted.

Nr	Ändring	Datum	Godk av
-		2011-06-16	
A		2012-01-31	

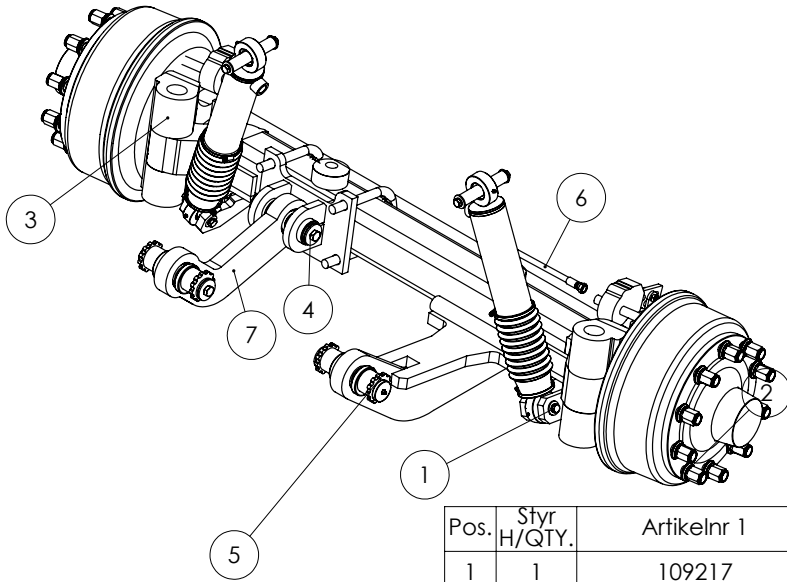

Pos.	Styr H/QTY.	Artikelnr 1	Artikelnr 2	Beskrivning	Vikt
1	1	109217		Cylindrar komunicerande k�rl	32
2	20	101289	410121160	Hjulmutter M22x1,5	0.28
3	1	105522		Axel 120 terrain styr H MQ	498
4	1	110270		Led hudben terrain	2
5	1	109264		Sprintar led axel	7
6	1	109390		Broms hydraulisk styrbar axel	5
7	1	110607		L�nkarm terrain	16
8	4	113041	3-1	Hylsa terrain	

Konstruerad Av	Ritad Av	Skapad Datum	Godk�nd Av	Generell Tolerans	Skala	
	MI	2011-06-16	AI	SS-ISO 2768-1 m	1:12	
Status	Vikt (kg)		Titel / Ben�mning		Hall	
Godk�nd	567.27		Axel 120 styr Terrain V. MQ hyd b.		Plats	
Agare			Artikelnr		Rev	Blad
			101792		E	1 (1)

This document must not be copied, copied, or otherwise reproduced without the written permission of the copyright holder. The contents hereof must not be imparted to a third party nor be used for any unauthorized purpose. Contravention will be prosecuted.

Nr	Ändring	Datum	Godk av
-		2010-04-13	
A		2011-06-15	
B		2012-01-31	

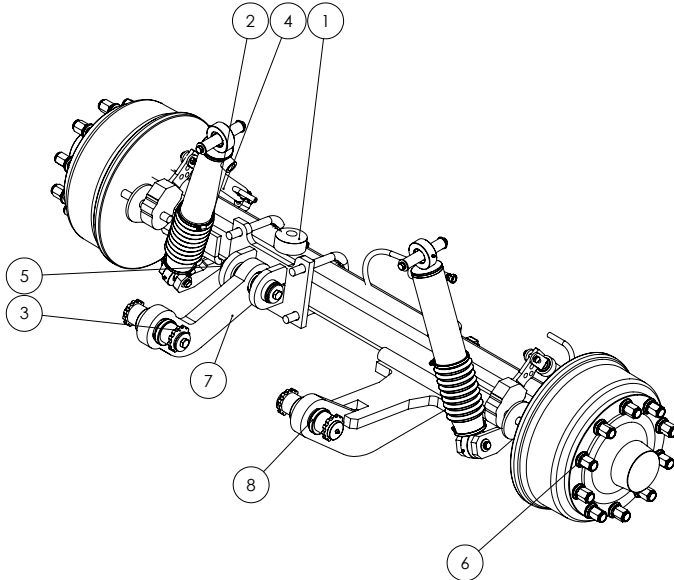

Pos.	MQ K�r L/QTY.	Artikelnr 1	Artikelnr 2	Beskrivning	Vikt
1	1	110272		Axel terrain	391
2	1	109217		Cylindrar komunicerande k�rl	32
3	1	109264		Sprintar led axel	7
4	1	109192		Broms hydraulisk stel axel	5
5	1	110270		Led hudben terrain	2
6	20	101289	410121160	Hjulmutter M22x1,5	0.28
7	1	110607		L�nkarm terrain	16
8	4	113041	3-1	Hylsa terrain	

Konstruerad Av	Ritad Av	Skapad Datum	Godk�nd Av	Generell Tolerans	Skala	
AI	MI	2012-01-31	AI	SS-ISO 2768-1 m	1:10	
Status	Vikt (kg)		Titel / Ben�mning		Hall	
Godk�nd	460.94		Axel 120 stel Terrain V. MQ hyd b.		Plats	
Agare			Artikelnr		Rev	Blad
			101773		F	1 (1)

Pos. Ant.	Artikelnr 1	Artikelnr 2	Beställningsnr	Beskrivning	Vikt
1	103069	10180050	6-2 ventill 1/2" 17/16" 10172C VOI		5,96
2	6	101007	450103	Teckbricka 1/2"	
3	1	101587		Propp 08-1/2"	
4	1	103067	48701212	1-koppling 3/4" 10172C VOI	
5	2	101588	7010120490	Adapter 1/4" FN 1/4" FN	
6	6	103087	450100	Teckbricka 1/4" 60grader	
7	1	101587		Teckbricka 1/4" 60grader	
8	1	101587		Teckbricka 1/4" 60grader	
9	1	101560	8301201000	Backventill 1/4" VU-14-SF	
10	1	103075	60000604	Adapter 1/4" FN 1/4" FN	
11	1	103075	48901212	1-koppling 1/4" FN 1/4" FN	
12	1	103075	40100812	Adapter 1/4" FN 3/4" FN	
13	1	103081	60001203	Adapter 3/4" FN 1/2" FN	
14	4	103081	60001203	Adapter 3/4" FN 1/2" FN	

Godkänd

2011-05-10

7.41

103080

komplett 6-2 ventill Flex 18-30

103080

METSJÖ

1:1

1 (1)

Pos. Ant.	Artikelnr	Beställningsnr	Beskrivning	Vikt
1	103170	60000604	Samlingsbox V820701	
2	102987	60000604	Adapter 1/2" FN 1/2" FN	
3	101587	60000604	Teckbricka 1/2"	
4	106342	60000604	Propp 08-1/2"	
5	103075	60000604	Adapter 1/4" FN 1/4" FN	
6	103075	60000604	Adapter 1/4" FN 3/4" FN	
7	103081	60000604	Adapter 3/4" FN 1/2" FN	
8	103081	60000604	Adapter 3/4" FN 1/2" FN	
9	103081	60000604	Adapter 3/4" FN 1/2" FN	
10	103081	60000604	Adapter 3/4" FN 1/2" FN	
11	103081	60000604	Adapter 3/4" FN 1/2" FN	

Godkänd

2011-05-10

6

samlingsbox

103900

METSJÖ

1:1

1 (1)

Pos. Ant.	Artikelnr 1	Artikelnr 2	Beskrivning	Vikt
1	100494		Tom hatt	53,27
2	103978		krok slang	0
3	100992		fäste hävvarm krokås	1,19
4	100994		Hävvarm krokås	2,41
5	100990		rulle vipparm torn	0,03
6	2	101288	stög låsmekanism	0,53
7	4	0603	Hällare kabelstege torn	0,90
8	4	109909	Bult M10x30 Självgänga	
9	1	109878	Spännstift 5x30	
10	1	109882	8x60Spänn	
11	1	109838	Bult M10x40 FZB Helgänga	
12	3	9338100301	M10x30FZB	
13	1	9338100251	M10x25FZB	
14	1	TENSIFL101	M10FBIensli	
15	5	90211051	10.5x30x2.5FZB	
16	4	109791	Muffert M10 FZB nylock	
17	2	SR8310521	31x52x4FZB	
18	2	9338300601	M30x60FZB	

Godkänd

2011-06-09

59

1:1

tomhatt och krokås MF18-24

109693

METSJÖ

1 (1)

Pos. Ant.	Artikelnr	Beställningsnr	Beskrivning	Vikt
1	100203	C10130	Bultbart bakdrag	7,25
2	102198		Dragsprint	1,72
3	100333	10400060.2	Ringsprint 10m-40 nick parm	0,04
4	4	Bult M20x60 Insex 12.9	ISO 4762 M20 x 60 --- 60N	
5	8	Bricka 21x36x3 FZB	Washer ISO 7091 - 20	
6	4	Muffert M20 FZB nylock	ISO 7040-M20-N	

Godkänd

2011-05-10

9

10130

Bakdrag kit - Käffdrag

105366

METSJÖ

1 (1)

Pos. QTY	Artikelnr	Attribut	Z	Beskrivning	Varf
1	101477	450105		hylscylindercyl 3/4"	0.19
2	101489	688106		Borgbult 1/4" Enkel	
3	101791	461355		Borg 3/4" 3/4" UVV	0.27
4	101490	450106		Åsgödjers 3/4" 3/4"	
5	103353	6000112		Åsgödjers 3/4" UVV 3/4" UVV	
6					
7					

Godkänd 1.02

komplet 3/4 Kran med 1" borgo

METSJÖ

101478

Godkänd 1.02

1:1

Mont

Time

2 (1)

Pos. QTY	Artikelnr	Attribut	Z	Beskrivning	Varf
1	101301	10180027.6		Kranhydraulisk cylinder 100x100x100	2.43
2	103922			hylscylindercyl 3/4"	0
3	103544			hylscylindercyl 3/4"	0.05
4	101519	241100100BF		komplet borgbult 1/4" 1/4" 1/4"	0.17
5	104392	688110		Borgbult 1/4" dubbel	
6	101559	688100		Borgbult 1/4" Enkel	
7	101087	180101010 X		Åsgödjers 3/4" 3/4"	
8					
9					

Godkänd 5

2011-05-10

ÅS-ISO 2168 1 m

1:5

Mont

Time

1 (1)

METSJÖ

109192

Godkänd 5

1:1

Mont

Time

1 (1)

Pos. QTY	Artikelnr	Attribut	Z	Beskrivning	Varf
1	100510	C2502516-TVA		Lyftollare	4.86
2	100512	C2502516-THO		Lyftollare	4.86
3	100956	10250049		Relekyt 12V 20mA 120	0.87
4	100980	10250050		Relex 12V 20mA 120	0.08
5	100982	122314010		Relex 40x20mm gull	0.03
6	100958	30x31.70		Plastbit hållare till frångelreflex	0.02
7	100959			kabel bakljus	0.03
8	100961	58102016		Gummikammer 16 mm	
9	100962	B4FK FXB		Bornsåv 3.5x16	
10	100954	10250047		Glidlampor baklyse 12V 10W	0.01
11	100954	10250046		Glidlampor baklyse 12V 10W	0.01
12	102096	10250061		Slipvagnkontakt 7 pol svart/Hong	0.08
13	101082	20500003		Gummiskydd till 7.13-pol	0.01
14	101120	6140001-7		Etkabel sprut 7-pol 3 meter 7 ledad	0.44
15				ISO 1202 - M5 x 16 - 1.6N	
16				ISO 1202 - M5 x 35 - 3.5N	
17				ISO 7411 - M16 x 70 - 38-WN	
18				Hexagon Nut ISO -4032 - M8 - W - N	
19				Hexagon Flange Nut ISO -4161 - M5	

Godkänd 12.54

komplet bakljus

METSJÖ

101885

Godkänd 12.54

1:1

Mont

Time

2 (2)

Pos. QTY	Artikelnr	Attribut	Z	Beskrivning	Varf
1	100510	C2502516-TVA		Lyftollare	4.86
2	100512	C2502516-THO		Lyftollare	4.86
3	100956	10250049		Relekyt 12V 20mA 120	0.87
4	100980	10250050		Relex 12V 20mA 120	0.08
5	100982	122314010		Relex 40x20mm gull	0.03
6	100958	30x31.70		Plastbit hållare till frångelreflex	0.02
7	100959			kabel bakljus	0.03
8	100961	58102016		Gummikammer 16 mm	
9	100962	B4FK FXB		Bornsåv 3.5x16	
10	100954	10250047		Glidlampor baklyse 12V 10W	0.01
11	100954	10250046		Glidlampor baklyse 12V 10W	0.01
12	102096	10250061		Slipvagnkontakt 7 pol svart/Hong	0.08
13	101082	20500003		Gummiskydd till 7.13-pol	0.01
14	101120	6140001-7		Etkabel sprut 7-pol 3 meter 7 ledad	0.44
15				ISO 1202 - M5 x 16 - 1.6N	
16				ISO 1202 - M5 x 35 - 3.5N	
17				ISO 7411 - M16 x 70 - 38-WN	
18				Hexagon Nut ISO -4032 - M8 - W - N	
19				Hexagon Flange Nut ISO -4161 - M5	

Godkänd 12.54

komplet bakljus

METSJÖ

101885

Godkänd 12.54

1:1

Mont

Time

2 (2)

Nr	Ändring	Datum	Godk av
-	-	2011-05-30	-
A	-	2011-06-01	-

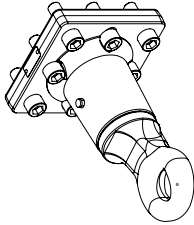

Pos. Ant.	Artikelnr 1	Artikelnr 2	Beskrivning	Vikt
1	101059	654430	Dragögla 50 Schärmuller	
2	109859	M20x65 Insex 12,9	Skruvar	
3	MI	2011-05-27	AI	1:5
4	MI	25	AI	1:5

Godkänd

METSJÖ

Dragögla 50 Scharm.

107880

Artikelnr: 107880

Beställningsnr: 107880

Varuslag: A

Antal: 1 (1)

Nr	Ändring	Datum	Godk av
-	-	2011-05-10	-
A	-	2011-05-16	-
B	-	2011-05-28	-

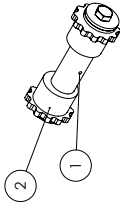
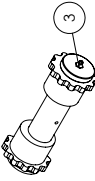
Pos. Ant.	Artikelnr 1	Artikelnr 2	Beskrivning	Vikt
1	100142	-1-A	Sprint bakaxel	1,94
2	100143	-31	Hylsa justerbar bakaxel	0,70
3	100491	10400162	Smörjlippl M10x1 rak	
4	109903	Bricka 17,5x36x5 FZB		
5	109849	Bull M1,6x40 FZB Heigånga		

Godkänd

METSJÖ

Sprintar led axel

109264

Artikelnr: 109264

Beställningsnr: 109264

Varuslag: B

Antal: 1 (1)

Nr	Ändring	Datum	Godk av
-	-	2012-01-31	-
B	-	2012-07-02	-
C	-	2012-07-02	-

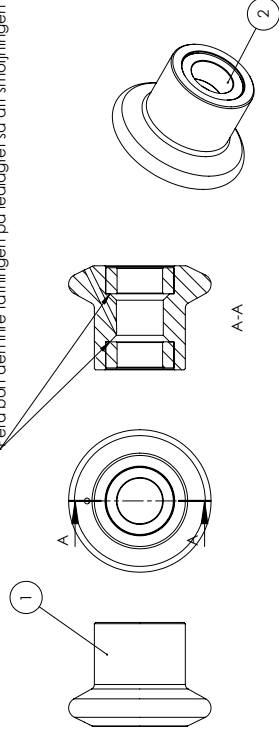

Påta bort den inre tätningen på ledlagret så att smörjningen fungerar

Pos. Ant.	Artikelnr	Beställningsnr	Beskrivning	Vikt
1	100502		Fläkväxelrulle	17,46
2	100503	10180055	Ledlager 70x105 L43	1,51

Godkänd

METSJÖ

Rulle tipped

100504

Artikelnr: 100504

Beställningsnr: 100504

Varuslag: A

Antal: 1 (1)

Nr	Ändring	Datum	Godk av
-	-	2011-05-11	-

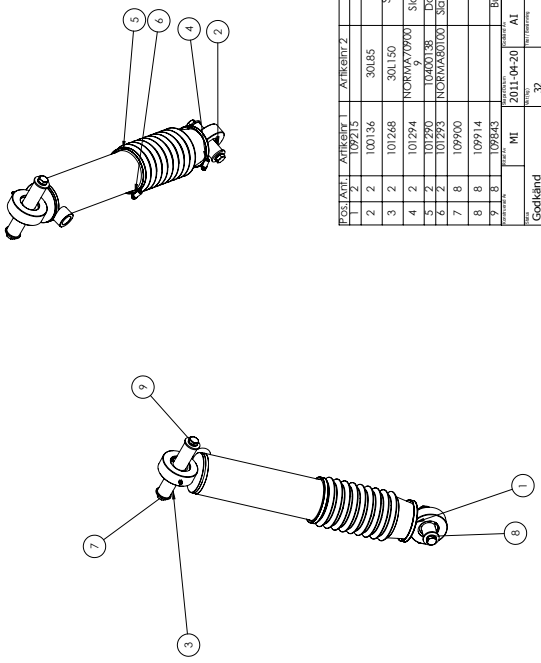

Pos. Ant.	Artikelnr 1	Artikelnr 2	Beskrivning	Vikt
1	109215		Cylindrar komunicerande	1,5
2	100136	30185	Sprint MAG + Mettech	0,43
3	101268	301150	Sprint MAG + Mettech	0,78
4	101294	109109	Slingskåmmor 70-909 W15	0,09
5	101290	10460138	Dammkast komiker 550 250	0,09
6	101293	109109	Slingskåmmor 80-100712W15	0,09
7	109900		Bricka 12,5x36x5 FZB	
8	109914		Fjäderbricka M12 FZB	
9	109843		Bull M1,2x30 FZB Heigånga	

Godkänd

METSJÖ

Cylindrar komunicerande lärt

109217

Artikelnr: 109217

Beställningsnr: 109217

Varuslag: B

Antal: 1 (1)

Länkaxel GSLA 11010-1, Nr 05.36.88.460.041**Art: 410121080**

För leveranser f.r.o.m 08 2001

Hjulanslutning 280/335/10. Hjulbult M 22x1,5 med kupolmutter

Broms FL 4112 (410x120) med automatiska bromshävarmar, AGS

Med hållare för hydraulisk bromscylinder

Med påsvetsade axelplattor för 610/800 fjädercentrum

Med stor backcyllinder monterad

Pos	Benämning	Mått	Antal/axel	Artikel-nr
120	Axelkropp utan länkar 10.05.236.64.84.0		1	410120200
121	Insexskruv 10.02.5033.61.80	M 20x65	2	410120123
122	Mutter 10.02.5205.09.04	M 20	2	410120125
129	6KT.Skruv 10.02.5071.23.00	M8x20	4	410121120
130	Klämma 10.03.350.30.02.0		2	410121121
131A	Tätningring 10.03.120.43.14.0		2	410121122
132	Stylänk, vänster 10.09.414.07.59.0		1	410121123
133	Stylänk, höger 10.09.414.07.60.0		1	410121124
134A	Bussning 10.03.113.60.28.0	55/50x70	4	410120161
134C	Smörjnipel 10.02.6802.03.50	M10x1	4	410121125
134D	Skydd f. smörjnipel 10.02.3505.20.00		4	410120114
137	Stödring 10.05.370.06.48.0		2	410120203
139	Kronmutter 10.03.262.16.15.0	M 42x2	2	410120097
140	Saxpinne 10.02.6201.82.01	8x50	2	410121126
147	Ring, yttre 10.03.310.97.32.0	104/136x2,5	2	410120185
148	Ring, inre 10.03.310.97.31.0	111/142x2,5	2	410120184
149	Tappbricka 10.03.320.73.13.0	43/61x5,8	2	410120186
170	Parallellstag kpl 10.05.363.55.63.0		1	410121127
171	Parallellstag 10.03.301.56.38.0	L=1310	1	410120182
172	P-ände, höger 10.05.363.55.21.0		1	410121128
173	P-ände, vänster 10.05.363.55.22.0		1	410121129
174	Rörklämma 10.02.3507.42.00		2	410120115
177	Bussning 10.02.0315.67.00	48 /16.1x50	2	410121130
180	Bult 10.02.5022.56.82	M16x85	2	410120117
182	Mutter 10.10.30.978844	M16x85	2	410120213

Pos	Benämning	Mått	Antal/axel	Artikel-nr
183	Backcylinder 10.02.4905.37.00		1	410120206
184	Cylinderbult 10.03.086.50.38.0	35x68	1	410120154
184A	Saxpinne 10.02.6201.64.01	6.3x71	1	410120145
185	Cylinderbult 10.03.086.50.31.0	35x73	1	410120153
185A	Saxpinne 10.02.6201.65.01	6,3x56	1	410120146
191	Skruv 10.02.5021.69.82	M12x55	2	410121131
192	Låsmutter 10.02.5220.14.82	M12	2	410120127
193	Spindelbult 10.03.240.60.05.0	50x269,5	2	410120173
194	Tryckfjäder 10.03.125.50.06.0		2	410120165
195	Tryckskiva, undre 10.03.128.05.06.0		2	410120166
195A	Tätningring 10.02.5685.02.00		2	410121132
196	Kåpa, övre 10.03.115.50.05.0		2	410120162
196A	Kåpa, undre 10.03.115.50.10.0		2	410120164
197	Skruv 10.02.5025.85.82	M12x35	8	410120122
197A	6 kt. Skruv 10.02.5025.79.82	M12x25/933	8	410120121
198	Fjäderbricka 10.02.5601.12.90	A12	16	410120136
199	Spännstift 10.02.6006.95.90	12x28	4	410120141
199A	Spännstift 10.02.6016.01.90	7x28	4	410120144
205	Hållare 10.05.189.53.34.0		1	410121133
205A	Platta 10.03.294.53.21.0		1	410120179
205B	Skruv 10.02.5025.28.82	M8x20	2	410120118
205C	Fjäderbricka 10.02.5601.08.92	A8	2	410120135
210	Svängningsdämpare 10.02.3722.61.00		1	410121134
215	Hållare f. Svängn.dämp 10.05.189.54.99.0		1	410120199
220A	Buskning 10.03.112.44.34.0	D42/46x72,6	2	410121135
222	Spänning 10.03.188.02.02.0		8	410121136
223	O-ring 10.02.5679.23.00	40x2,5	2	410121137
224	Ring 10.03.310.12.24.0	D42/55x7	2	410121138
225	O-ring 10.02.5677.37.42	37x2,6	2	410121139
226	Bromsnock 10.05.097.27.64.3	L =260 A=141,5	2	410121140
227	Tätningring 10.03.120.42.02.0	D42/56x2	2	410121141
228	Säkringsring 10.02.5676.01.00	42x2,5	4	410121142

Pos	Benämning	Mått	Antal/axel	Artikel-nr
229	Ring 10.02.5659.40.71	SW 40	2	410121144
	410121143			410121145
230	Bricka t. AGS 10.03.320.11.16.1		2	410121146
230A	Slitagevisare 10.03.190.14.07.0		2	410121147
231	Låsmutter 10.03.260.14.08.0	M22x1,5 NV32	2	410120167
238	Bromshävarm AGS 10.05.174.83.15.3	120-180	1	410120168
239A	Fixpunkt, vänster 10.03.165.25.15.0		1	410121148
239B	Fixpunkt, höger 10.03.165.25.16.0		4	410121149
245	Bromsback kpl FL 4112 10.05.091.30.04.0		4	410121150
250	Bromsbacksrulle 10.05.331.44.02.0		8	410120095
251	Bromsbelägg 10.03.092.29.65.0		80	410121151
252	Nit 10.02.5805.80.35	B8x15	4	410121152
253	Axel t. Bromsb.rulle 10.03.084.75.24.0		4	410121153
254	Fjäder 10.03.397.33.06.0		4	410121154
254A	Fjäder 10.03.397.33.07.0		2	410121155
254B	Returfjäder 10.05.397.58.03.0		8	410121156
255	Låsring t. Bromsb.rulle 10.03.310.70.15.0		2	410121157
256	Nav 10.03.271.54.27.0		20	410121158
258	Bromstrumma 10 hål 10.03.106.91.10.0	410x120	20	410121159
263	Hjulbult 10.03.296.33.11.1	M22x1,5x80	1	410121160
266	Hjulmutter, kupol 10.05.260.54.19.0	M22x1,5	2	410120112
267	Hjulmutter, kupol (20 St) 08.05.801.57.46.0	M22x1,5	2	410120152
268	Rullager 09.02.6408.80.00	33116	2	410120111
268A	Täckplåt 10.03.010.93.33.0	129/84x8,5	2	410120170
269	Rullager 09.02.6406.50.00	32310	2	410121161
270	Navkapsel 10.03.212.23.09.0	M115x2	1	410121162
280	Skyddsplåt t.bromssköld Vänster bak 10.03.115.50.18.0		1	410121163
281	Skyddsplåt t.bromssköld Höger bak 10.03.115.50.19.0		1	410121164
282	Skyddsplåt t.bromssköld Vänster fram 10.03.115.50.20.0		1	410121165
283	Skyddsplåt t.bromssköld Höger fram 10.03.115.50.21.0		4	410121166
284	Skruv 10.03.177.61.01.0		4	410121167
285	Skruv 10.03.178.50.75.0	M10x34	8	410121168
286	Säkringsskruv 10.02.5070.60.02	M10x12	4	410121169
287	Plugg t. Täckplåt 10.03.379.00.23.0		2	
288	Plugg GL 22 10.02.3704.57.00			

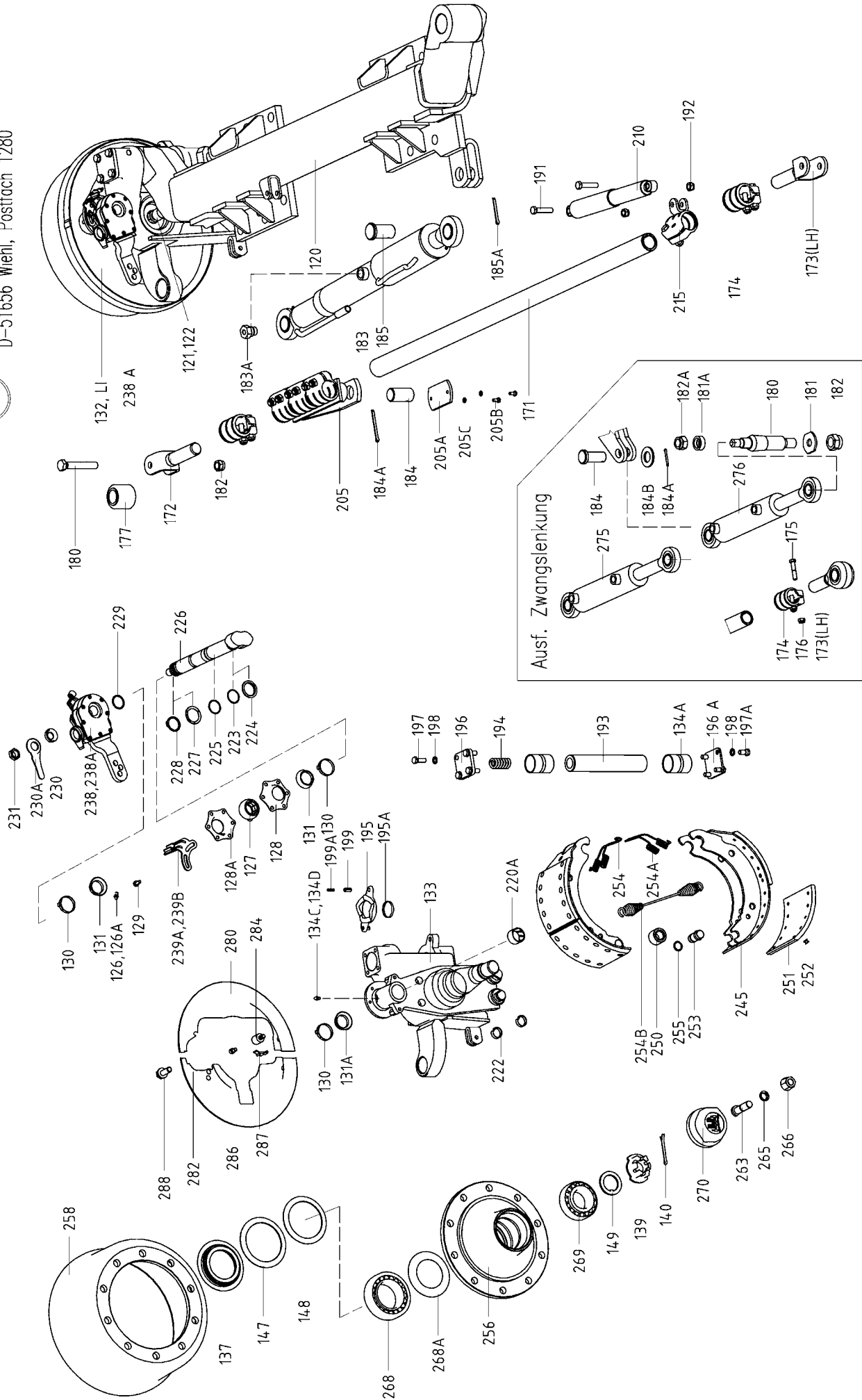

Bremse: FL 4112

Anhängerrachse, Baureihe: GS-LA 11008-1, GS-LA 11010-1

Bild Nr.:20.118

Axel GS 11010-1, Nr 05.55.88.460.074**Art: 410121090**

För leveranser f.r.o.m 08 2001

Hjulanslutning 280/335/10. Hjulbult M 22x1,5 med kupolmutter

Broms FL 4112 (410x120) med automatiska bromshävarmar, AGS

Med hållare för hydraulisk bromscylinder

Pos	Benämning	Mått	Antal/axel	Artikel-nr
1	Axelkropp inkl pos 3 10.05.531.20.21.0		1	410121170
3	Bussning 10.03.112.44.34.0	42/46x72,6	2	410121135
14	Smörjnippel 10.02.6850.14.50	M8x1	2	410121172
14A	Skydd f. smörjnippel 10.02.3505.20.00		2	410120114
15	Bussning, nockaxel 10.03.113.14.04.0		2	410121173
16	Lagerhållare 10.03.229.02.19.0		2	410121174
16A	Lagerhållare 10.03.229.02.18.0		2	410121175
18	Skruv 10.02.5071.23.00	M 8x20	8	410121120
29	Stödtring 10.05.370.06.48.0		2	410120203
30	Tappbricka 10.03.320.73.13.0		2	410120186
31	Kronmutter 10.03.262.16.15.0		2	410120097
32	Saxpinne 10.02.6201.82.01	M 42x2	2	410121126
33	Ring 10.03.310.97.31.0	8x50 ISO1234	2	410120184
34	Ring 10.03.310.97.32.0	111/142x2,5	2	410120185
43	Bromsnock 10.05.097.27.20.0	105/136x2,5	2	410121178
46	Säkringsring 10.02.5676.01.00	L=270	2	410121142
47	Ring 10.03.310.12.24.0	42x2,5	4	410121138
48	O-ring 10.02.5679.23.00	40x2,5	2	410121137
50	Tätningring 10.03.120.42.02.0		2	410121141
51	Ring 10.02.5659.40.71		2	410121143
52	Bricka 10.03.320.11.16.1		2	410121144
53	Slitagevisare 10.03.190.14.07.0	29x1,5/471	2	410121145
54	Låsmutter 10.03.260.14.08.0	M22x1,5	2	410121146
55A	Tätningring 10.03.120.42.09.0		2	410121187
55B	Tätningring 10.03.120.42.09.0		2	410121187
55C	Smörjnippel 10.02.6802.03.50		2	410121125
55D	Skydd f. smörjnippel 10.02.3505.20.00	M10x1	2	410120114

Pos	Benämning	Mått	Antal/axel	Artikel-nr
59	Bromshävarm AGS 10.05.174.83.15.3	120-180	2	410121147
61	Fixpunkt 10.03.165.25.19.0		2	410121191
73	Bromsback kpl FL 4112 10.05.091.30.04.0		4	410121148
75	Spänning t. Bromsback 10.03.188.02.02.0		8	410121136
76	Bromsbacksulle 10.05.331.44.02.0		4	410121149
77	Axel t. Bromsb.rulle 10.03.084.75.24.0		4	410121151
78	Låsring t. Bromsb.rulle 10.03.310.70.15.0		8	410121155
79	Bromsbelägg 10.03.092.29.65.0		8	410121150
80	Nit 10.02.5805.80.35	B8x15	80	410121198
82	Returfjäder 10.05.397.58.03.0		2	410121154
82A	Fjäder 10.03.397.33.06.0		2	410121152
82B	Fjäder 10.03.397.33.07.0		2	410121153
84	Nav 10.03.271.54.27.0		2	410121156
86	Bromstrumma 10 hål 10.03.106.91.10.0	410x120	2	410121157
91	Hjulbult 10.03.296.33.11.1	M22x1,5x80	20	410121158
92	Hjulmutter, kupol (20 St) 08.05.801.57.46.0	M22x1,5	1	410121160
94	Hjulmutter, kupol 10.05.260.54.19.0	M22x1,5	20	410121159
95	Rullager 09.02.6408.80.00	33116	2	410120112
95A	Täckplåt 10.03.010.93.33.0		2	410120152
96	Rullager 09.02.6406.50.00	32310	2	410120111
98	Navkapsel 10.03.212.23.09.0	M155x2	2	410120170
101	Skyddsplåt t.bromssköld Vänster undre 10.03.010.91.31.0		1	410121211
101A	Skyddsplåt t.bromssköld Vänster övre 10.03.010.91.32.0		1	410121212
102	Skyddsplåt t.bromssköld Höger undre 10.03.010.91.33.0		1	410121213
102A	Skyddsplåt t.bromssköld Höger övre 10.03.010.91.34.0		1	410121214
103	Skruv 10.02.5071.22.00	M10x15	4	410121215
103A	Säkringsskruv 10.02.5070.60.02	M10x12	4	410121167
104	Bult 10.03.177.61.01.0		4	410121165
105	Plugg 10.02.3704.57.00		2	410121169
111	Plugg t. Täckplåt 10.03.379.00.23.0		6	410121168

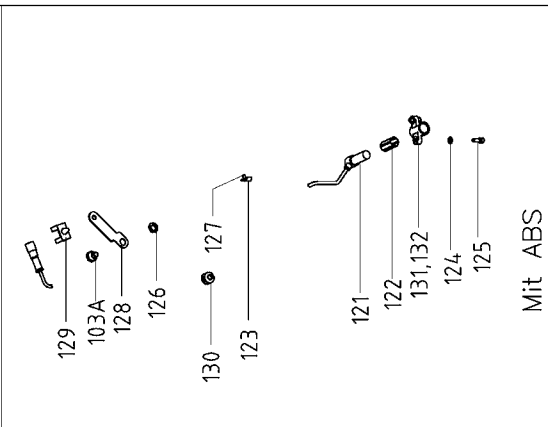
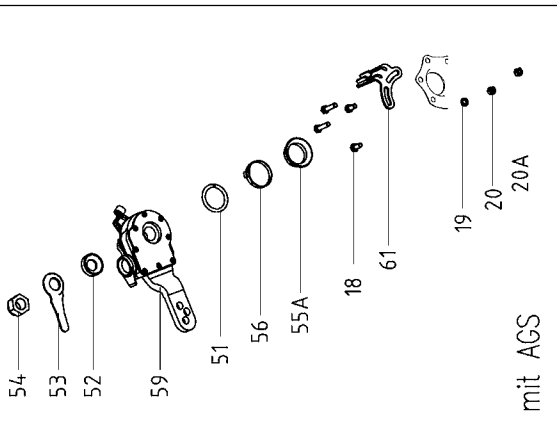
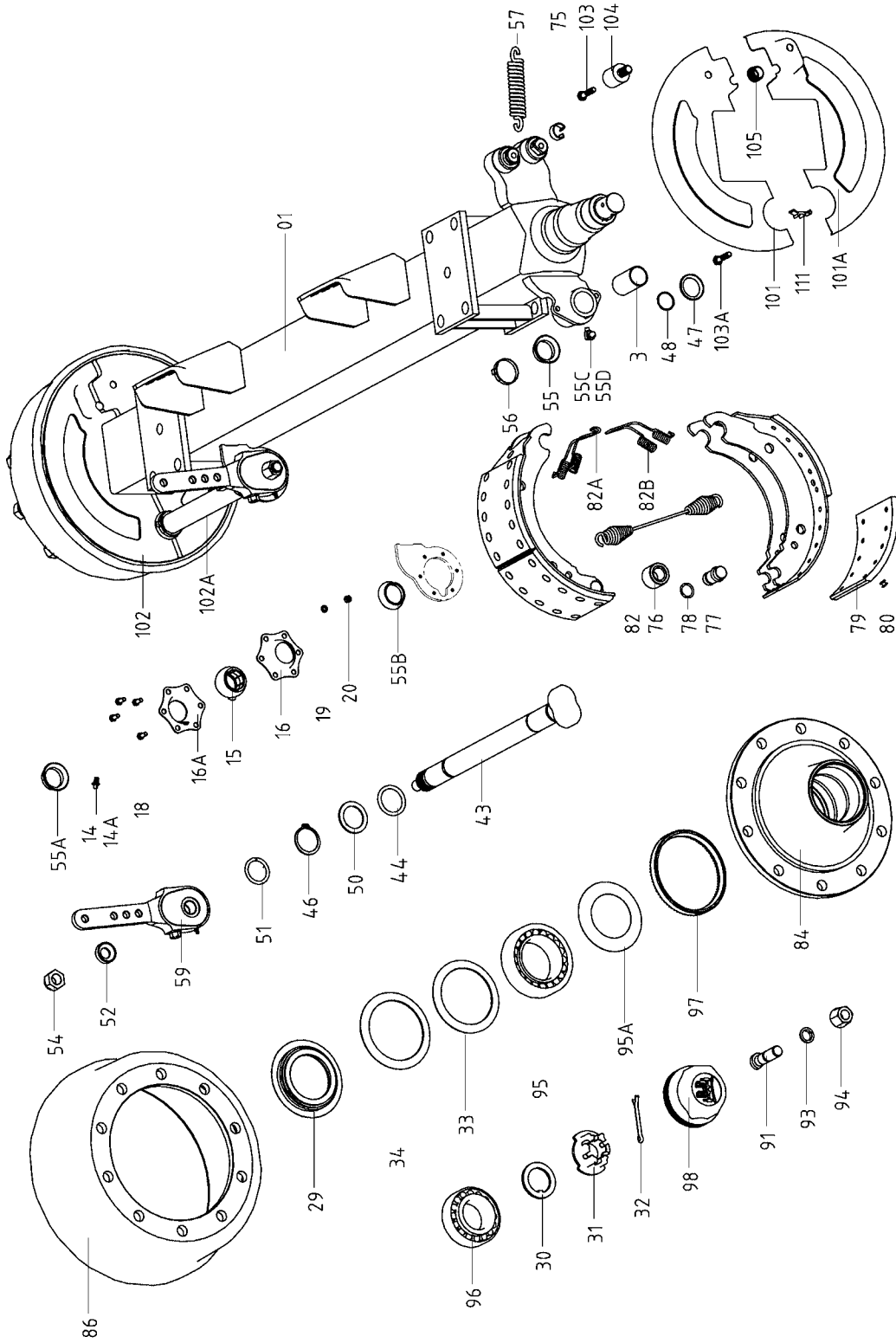

Underhållsinstruktioner

Data för
axlarna och
bromsarna:

Reservdelsanskaffning:

Vid reservdelsbehov hjälper axlarnas och chassidelarnas artikel- och typnummer BPW-återförsäljarna och verkstäderna att snabbt hitta passande reservdel.

Därför rekommenderar vi att ni här nedan noterar uppgifterna som finns på typskyltar respektive de inpräglade typuppgifterna, så att dessa vid behov finns tillhands.

Typskyltarna finns på axelkroppen respektive på dragbalken eller på påskjutsbromsen.

Notera här

Tillverkare	_____		
Släpvagnstyp	_____		
Tillv.nr. / chassinummer	_____ / _____		
Tillåten totalvikt	_____		kg
Tillåten hastighet	_____		km/h
Kultryck	_____		kg
<hr/>			
Tillåten axellast (vid tandem-axlar axellast fram / bak)	fram	_____	kg
	bak	_____	kg
Axlarnas artikelnummer (vid tandemaxlar fram / bak)	fram	_____	
	bak	_____	
Axlarnas beteckning/typ vid tandemaxlar fram / bak)	fram	_____	
	bak	_____	
<hr/>			
Typ av hjulbromsar			
Trummans invändiga diameter	_____		mm
Bromsbackens bredd	_____		mm
<input type="checkbox"/> Expanderbroms	<input type="checkbox"/> Expanderbroms med backautom. RAZG / RASK		
<input type="checkbox"/> Vingnocksbroms	<input type="checkbox"/> Nock-Backmat-broms		
<hr/>			
Typ resp. fabrikat påskjutsbroms och draganordning	_____		
Artikelnummer / beteckning	_____		
Max. tillåten last (skillnad mellan fordonets egenvikt och totalvikt)	_____		kg

Allmänt

Överlasta aldrig axlar, bromsar och chassi!

Därför gäller:

- Lasta inte fordonet i strid mot gällande föreskrifter så att den tillåtna totalvikten för fordonet överskrids.
- Överskrid inte tillåten bromslast.
- Överlasta inte ensidigt genom felstuvning av lasten eller genom körning på trottoarkanter eller liknande.
- Montera inte hjul eller däck som inte är tillåtna. Se till att den maximala differensen spårvidd till fjädercentrum innehålls.
- Undvik överbelastning genom att inte använda hjul med sidoslag eller med otillåtna inpressningsdjup.
- Överskrid inte tillåten max.hastighet.
- Säkerställ före varje användning att bromsar och bromssystem är korrekt inställda och därmed fungerar korrekt.
- Garantin omfattar inte slitage eller otillåtna ändringar.

För att bibehålla fordonets drifts- och trafiksäkerhet ska underhållsarbeten utföras efter de angivna intervallen. De tillämpliga drifts- och serviceföreskrifterna från fordonstillverkaren, resp. från andra leverantörer av fordonsdelar ska beaktas.

Åtgärdandet av fastställda brister eller utbytet av slitna delar ska överlåtas åt en BPW serviceverkstad, såvida inte fordonsägaren i sin egen verksamhet förfogar över erforderlig utbildad personal och tillhörande teknisk utrustning.

Vid montering av reservdelar ska ovillkorligen endast Metsjös originaldelar användas. Av Metsjö godkända delar, som ingår i släpvagnsaxlar och axelaggregat, kontrolleras regelbundet genom speciella undersökningar. Metsjö övertar produktansvaret för dessa delar.

Ivarssons i Metsjö kan inte bedöma om enskilda främmande produkter kan monteras i Metsjös vagnar, axelaggregat och påskjutsbromsar utan säkerhetsrisk. Detta gäller även om en auktoriserad kontrollinstans har godkänt produkten.

Vid användning av andra reservdelar än originaldelar från Metsjö upphör garantin att gälla.

Släpvningsaxlar

<p>Smörjning och servicearbeten</p> <p>Översikt</p> <p>Utförlig beskrivning på sidorna 8 - 18</p> <p><input type="radio"/> Smörjning</p> <p><input type="checkbox"/> Servicearbeten</p>	<p>efter första färd med last</p>	<p>var 40:e drifttimme</p>	<p>var 200:e drifttimme 1)</p>	<p>var 500:e drifttimme (årligen) 1)</p>	<p>var 1000:e drifttimme (minst en gång per år) 1)</p>
<p>Smörjning med BPW speciallångtidsfett (ECO-Li 91)</p> <p>① Spindelbultslagring, övre och nedre</p> <p>② Låscylinderhuvuden på styrbara axlar</p> <p>③ Nockaxellagring, yttre och inre</p> <p>④ Bromshävarm</p> <p>⑤ Automatisk bromshävarm ECO-Master</p> <p>⑥ Byte av fett i hjullager, rullager slitagekontroll</p> <p>Servicearbeten</p> <p>① Kontr. att hjulmuttrarna är åtdragna, efterdra vid b.</p> <p>② Kontrollera hjulnav-lagerspel, justera vid behov.</p> <p>③ Kontrollera bromsbeläggens tjocklek</p> <p>④ Kontrollera bromshävarmens funktion och justera vid behov.</p> <p>⑤ Kontrollera bromshävarmens funktion och justera vid behov.</p> <p>⑥ Kontrollera expanderbromsarnas inställning och justera vid behov.</p> <p>⑦ Kontrolleranock-Backmat-bromsarnas bromsinst. och justera vid behov.</p> <p>⑧ Kontrollera bromsinställningen vid den automat. bromshävarmen och justera vid behov.</p> <p>⑨ Funktionskontroll automatisk bromshävarm</p>	<p><input type="checkbox"/></p>	<p><input type="radio"/></p>	<p><input type="radio"/></p> <p><input type="radio"/></p> <p><input type="radio"/></p> <p><input type="radio"/></p> <p><input type="radio"/></p> <p><input type="radio"/></p> <p><input type="radio"/></p> <p><input type="radio"/></p>	<p><input type="radio"/></p> <p><input type="radio"/></p> <p><input type="checkbox"/></p> <p><input type="checkbox"/></p>	<p><input type="radio"/></p>

1) vid svåra driftsförhållanden motsvarande oftare

BPW släpvagnsaxel
med vingnocksbroms

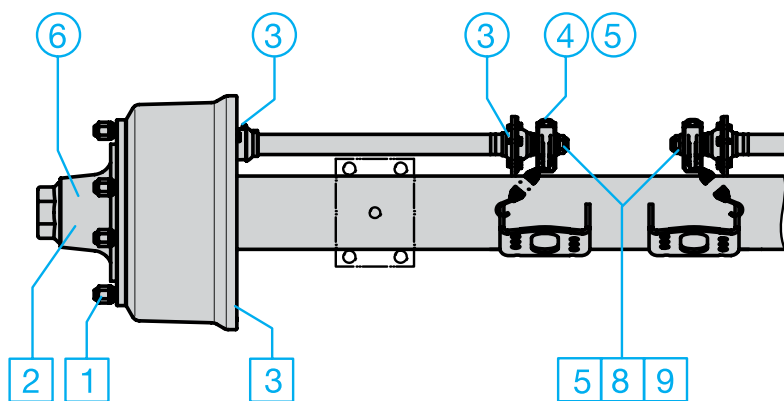

BPW styrbar axel

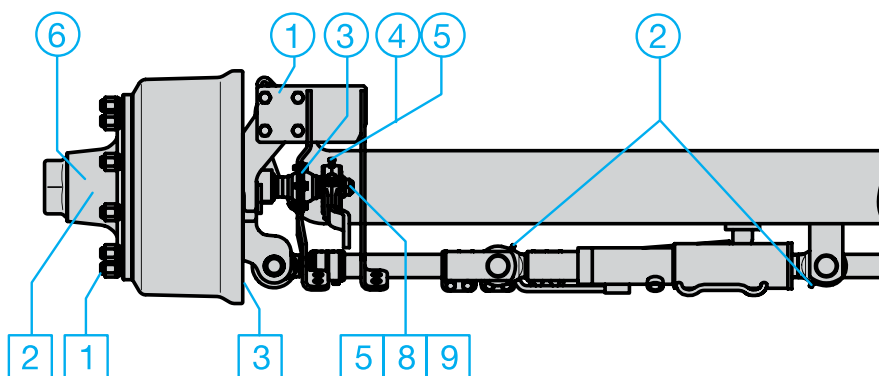

Släpvningsaxlar

Information: Efter rengöring av fordonet med högtrycksaggregat ska alla smörjställen smörjas på nytt.

① Spindelbultslagring, övre och nedre

– var 40:e drifttimme –

Smörj med BPW special-långtidsfett (ECO-Li 91) tills nytt fett tränger ut ur lagerställena/kamskivan.

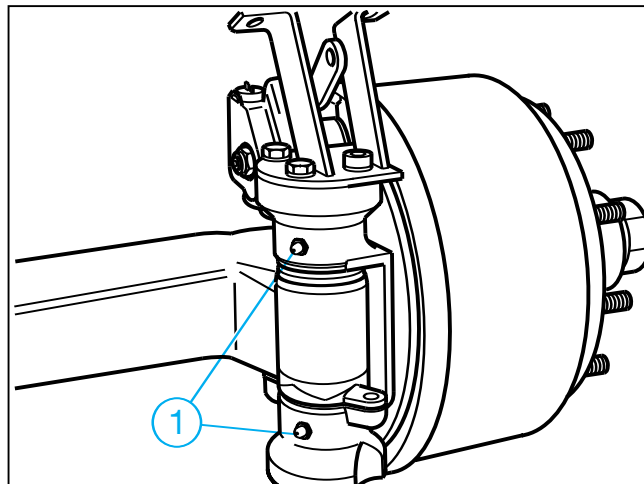

② Låscylinderhuvuden på styrbara axlar

– var 200:e drifttimme–

Smörj med BPW special-långtidsfett (ECO-Li 91) tills nytt fett tränger ut ur lagerställena.

Förutom smörjning ska beaktas att låscylindern och tilloppet alltid är avluftade.

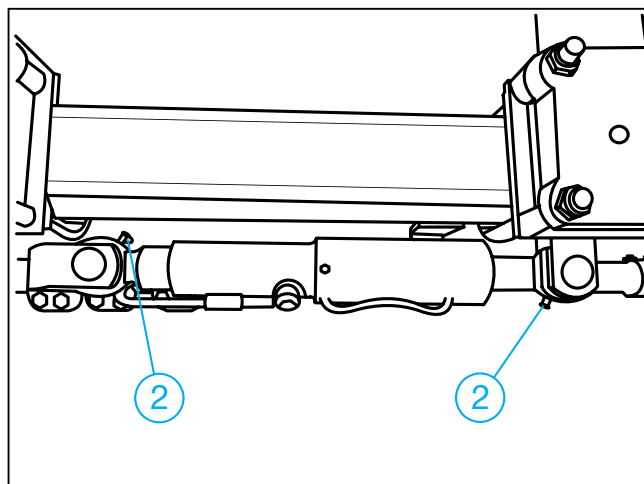

③ Nockaxellagring, yttre och inre

– var 200:e drifttimme–
(och före drifttagning efter längre stillestånd)

Smörj med BPW special-långtidsfett (ECO-Li 91) tills nytt fett tränger ut ur lagerställena.

Varning, fett eller olja får inte komma in i bromsen. Beroende på typ är nocklagringen inte tätad mot bromsen.

Använd endast litiumbaserat fett som har en droppunkt över 190 °C.

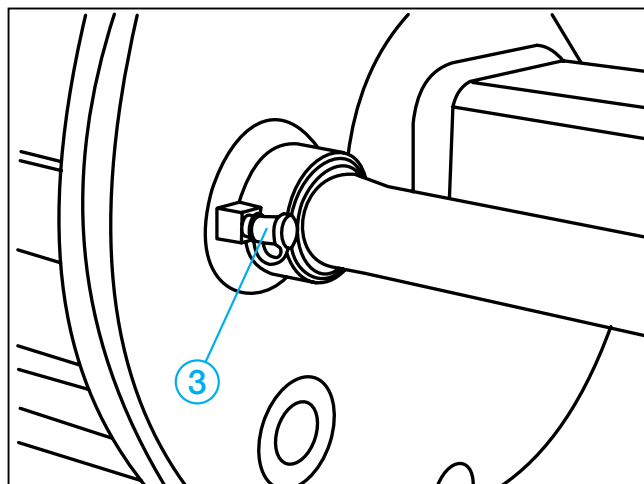

④ Bromshävarn

- var 500:e drifttimme, minst en gång per år –
- Smörj med BPW special-långtidsfett (ECO-Li 91) tills nytt fett tränger ut.

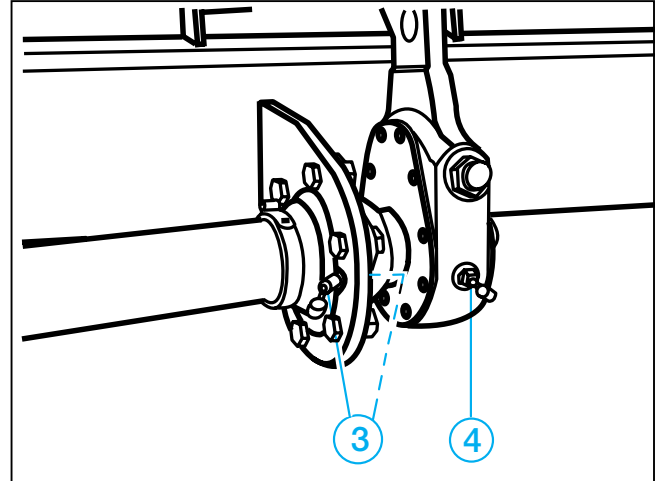

⑤ Automatisk bromshävarn ECO-Master

- vid varje byte av bromsbelägg –
- var 500:e drifttimme, minst en gång per år –

Ta bort gummiskyddskåpan. Smörj med BPW speciallångtidsfett (ECO-Li 91) tills nytt fett i tillräcklig mängd tränger ut vid justerskruven.

Vrid tillbaka justerskruven ca ett varv med en ringnyckel. Dra flera gånger i bromshävarmen för hand. Återställningen måste gå lätt. Upprepa flera gånger om så erfordras.

Montera skyddskåpan.

Smörj en gång till med BPW speciallångtidsfett (ECO-Li 91).

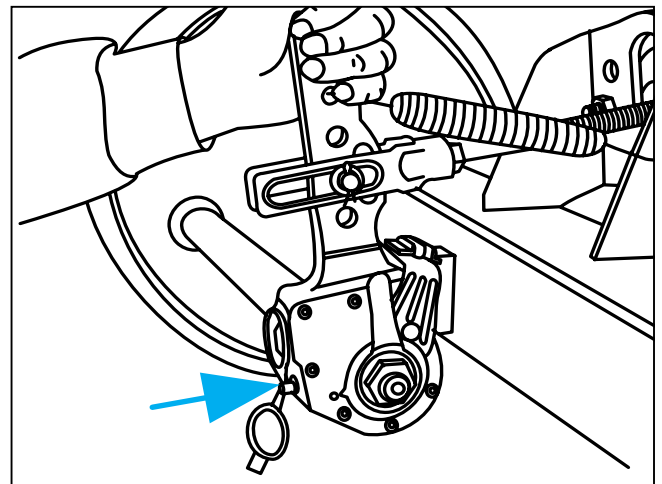

Släpvagnsaxlar

⑥ Byte av fett i hjullager

– var 1000:e timme (minst en gång per år) –

Palla upp fordonet på ett säkert sätt och lossa bromsen.

Ta av hjulet och navkapseln.

Ta bort saxpinnen och skruva av kronmuttern.

Dra med en lämplig avdragare av hjulnavet med bromstrumma, rullager och tätning från axeltappen.

Märk demonterade hjulnav och lager så att det inte sker någon förväxling vid monteringen.

Rengör bromsen, kontrollera slitage och funktion samt att den är oskadd. Byt ut slitna delar.

Bromsen ska invändigt hållas ren från smuts och föroreningar.

Rengör hjulnaven grundligt in- och utvändigt. Ta bort gammalt fett fullständigt. Rengör lager och packningar grundligt (dieselolja) och kontrollera om de kan återanvändas.

Smörj lagersätena lätt innan lagren monteras och montera alla delar i omvänd ordningsföljd.

Pressa försiktigt på delar med presspassning utan att de skadas eller kantrar.

Smörj före monteringen lagren, hjulnavets hålrum mellan lagren samt navkapseln med fett. Fettmängden ska vara så stor att ca en fjärdedel till en tredjedel av det fria utrymmet i navkapseln är fyllt.

Montera kronmuttern samt justera lager och bromsar. Utför avslutningsvis en funktionskontroll och provkörning samt åtgärda brister som eventuellt har konstaterats.

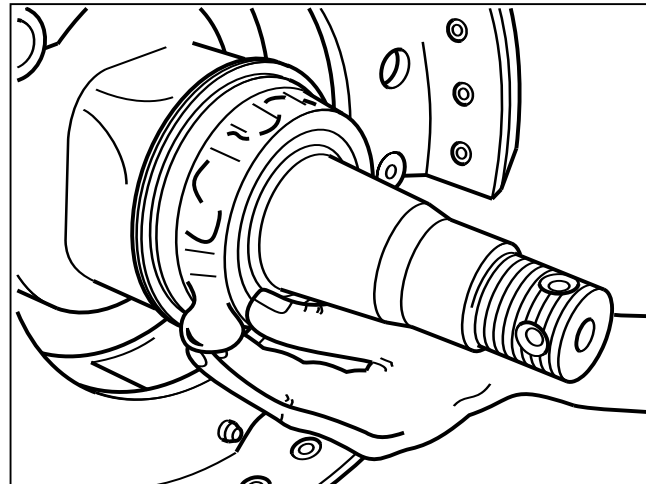

Hjullagren får endast smörjas med BPW speciallångtidsfett (ECO-Li 91) med en droppunkt över 190 °C. Fel fett eller för mycket fett kan medföra skador.

Om litiumfett och natriumfett blandas kan det ge skador.

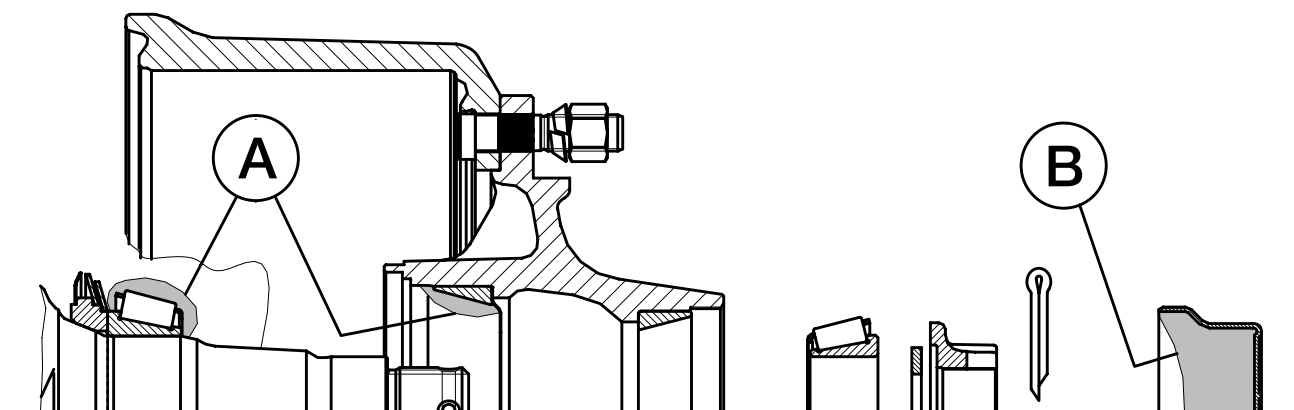

Hjulnav	BPW speciallångtidsfett (ECO-Li 91), fettmängder per rullager	
	Inre A	Yttre B
GS 7006	MetaNo 50 g	210 g
GS 7008	MetaMid, MetaFlex 11 50 g	
GS 8008-1	MetaX, MetaFlex 14 90 g	230 g
GS 11008-1	MetaQ, MetaFlex 18 - 24 170 g	290 g
GS 11010-1	MetaQ, MetaFlex 18 - 24 170 g	
	Smörj in fett i det fria utrymmet mellan rullager och hållare. Stryk in återstående fettmängd i navets yttre lagerbana.	Fettet för det yttre rullagret pressas in i lagret när den med fett fyllda navkapseln skruvas på.

Släpvagnsaxlar

- 1 Kontrollera hjulmuttrarnas åtdragning**
– efter den första körningen med last,
efter varje hjulbyte samt var 500:e drift-
timme, resp. årligen –

Dra åt hjulmuttrarna korsvis med
momentnyckel till åtdragningsmoment
enligt tabellen.

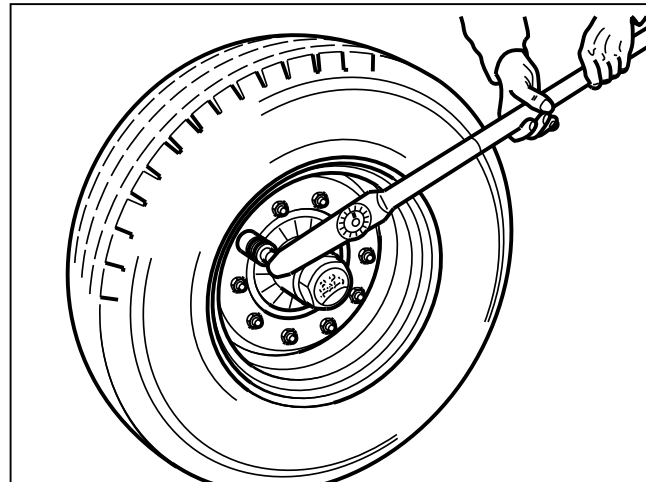

Åtdragningsmoment för hjulmuttrar

Gänga	Nyckelvidd mm	Antal bultar per nav	Max. åtdragningsmoment		
			svart	Dacromet	förzinkad
M 12 x 1,5	19	4/5	95 Nm (90 - 100 Nm)	--	95 Nm (90 - 100 Nm)
M 14 x 1,5	22	5	125 Nm (120 - 130 Nm)	--	125 Nm (120 - 130 Nm)
M 18 x 1,5	24	6	290 Nm (275 - 305 Nm)	270 Nm (250 - 290 Nm)	320 Nm (300 - 340 Nm)
M 20 x 1,5	27	8	380 Nm (360 - 400 Nm)	380 Nm (360 - 400 Nm)	420 Nm (400 - 440 Nm)
M 22 x 1,5	32	8/10	510 Nm (485 - 535 Nm)	510 Nm (485 - 535 Nm)	560 Nm (535 - 585 Nm)
M 22 x 2	32	10	460 Nm (435 - 485 Nm)	--	505 Nm (480 - 530 Nm)

- 2 Kontroll av lagerspel i hjulnav**

– var 200:e drifttimme –

För att kontrollera lagerspelet lyft axeln så
att hjulen kan rotera fritt. Lossa bromsen.
Placera ett spett mellan däcket och
underlaget och kontrollera spelet.

Vid märkbart lagerspel:

Justera lagerspel

Standard navlagring

1. Ta bort navkapseln.
2. Ta bort saxpinnen ur kronmuttern.
3. Dra åt muttern, samtidigt som hjulet roteras, tills hjulnavet bromsas lätt.
4. Vrid tillbaka kronmuttern till närmast möjliga hål för saxpinnen (även om det går att montera saxpinnen utan vridning).
5. Sätt i saxpinnen och böj upp den något.
6. Efterfyll navkapseln med BPW special långtidsfett (ECO-Li 91) och skruva resp. slå den på plats.

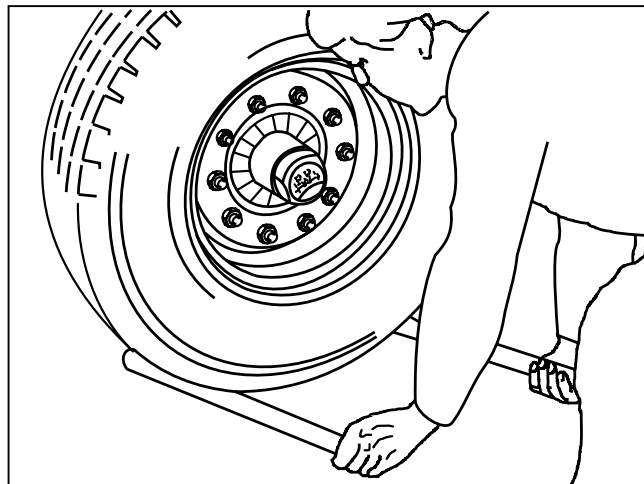

Navlagring på BPW axlar typ GS 11008-1, GS 11010-1, GS 12008, GS 12010

1. Skruva av navkapseln.
2. Ta bort kronmutterns saxpinne.
3. Dra med en momentnyckel åt kronmuttern, samtidigt som hjulnavet vrids, till åtdragningsmomentet 150 Nm.
- Om en vanlig kronmutternyckel (för donets verktygssats) används ska kronmuttern dras åt tills hjulnavets rotation bromsas något.
4. Vrid tillbaka kronmuttern till närmast möjliga hål för saxpinnen (även om det går att montera saxpinnen utan vridning).
5. Sätt i saxpinnen och böj upp den något.
6. Efterfyll navkapseln med BPW speciallångtidsfett (ECO-Li 91).
7. Smörj kapselns gänga runt om med BPW speciallångtidsfett (ECO-Li 91) och dra åt med ett åtdragningsmoment på 500 Nm.

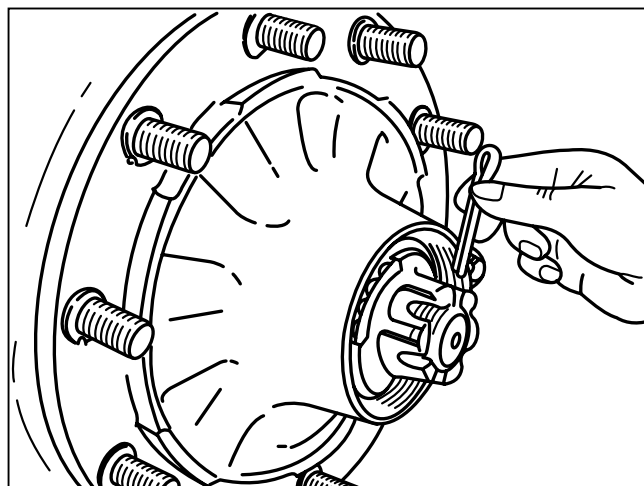
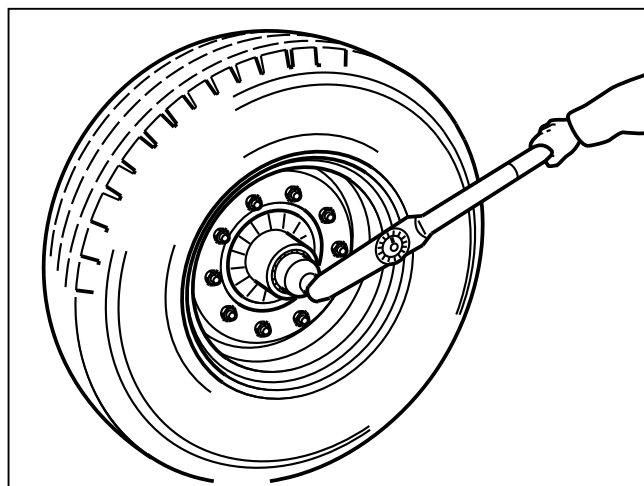

Släpvningsaxlar

Justera lagerspel

Navlagring på BPW axlar med däcktryckregleringssystem med KMT kronmutter:

1. Skruva av lufttrycksanslutningen från navkapseln resp. från axelkroppen (följ bruksanvisningen från tillverkaren av regleringssystemet).
2. Skruva av navkapseln.
3. Lossa gängstiften i KMT kronmuttern.
4. Dra med en momentnyckel åt KMT kronmuttern, samtidigt som hjulnavet roteras, till åtdragningsmoment 150 Nm.
 - Om en vanlig haknyckel 80 - 90 (fordonets verktygssats) används ska kronmuttern dras åt tills hjulnavets rotation bromsas något.
5. Vrid tillbaka KMT kronmuttern 15 - 30°.
6. Dra åt de tre gängstiften med 18 Nm.
7. Fyll navhalsen med BPW speciallångtidsfett (ECO-Li 91).
Luftanslutningen måste vara fri från fett.
8. Smörj kapselns gänga runt om med BPW speciallångtidsfett (ECO-Li 91) och dra åt med åtdragningsmoment 500 Nm.
9. Montera däcktryckregleringssystemet.

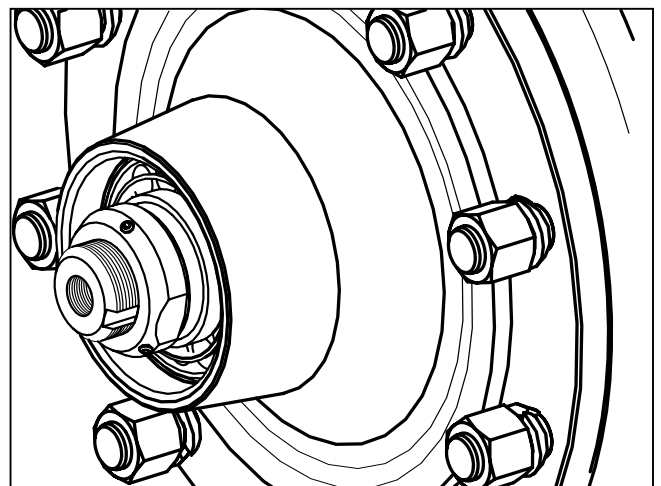
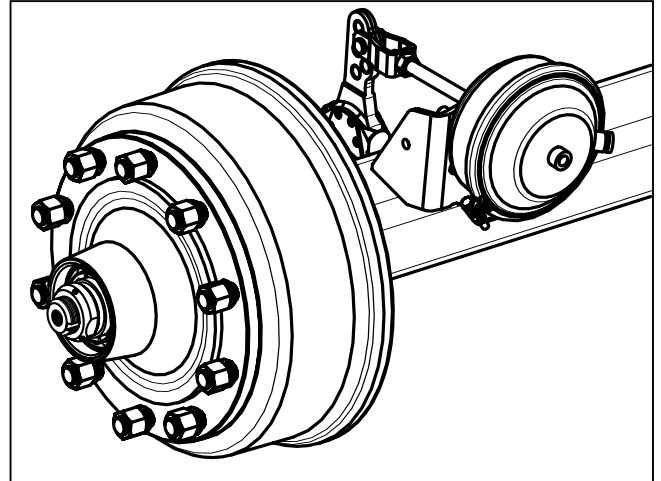

Justera lagarspel

Navlagring på BPW axlar med däcktryckregleringssystem med KM kronmutter

1. Skruva av lufttrycksanslutningen från navkapseln resp. från axelkroppen (följ bruksanvisningen från tillverkaren av regleringssystemet).
2. Skruva av den yttre KM kronmuttern och ta bort låsblecket.
3. Dra med momentnyckel åt inre KM kronmuttern, samtidigt som hjulnavet roteras, till åtdragningsmoment 150 Nm. Sätt på låsblecket.
 - Om en vanlig haknyckel 80 - 90 (fordonets verktygssats) används ska kronmuttern dras åt tills hjulnavets rotation bromsas något.
4. Skruva på den yttre KM kronmuttern för hand.
5. Vrid tillbaka den inre kronmuttern 15 - 30°, böj in låsbleckets klack i spåret på kronmuttern.
6. Dra åt den yttre KM kronmuttern med 150 Nm. Böj in låsbleckets klack i spåret på kronmuttern.
7. Fyll navhalsen med BPW speciallångtidsfett (ECO-Li 91). Luftanslutningen måste vara fri från fett.
8. Stryk kapselns gänga runt om med BPW speciallångtidsfett (ECO-Li 91) och dra åt med åtdragningsmoment 500 Nm.
9. Montera däcktryckregleringssystemet.

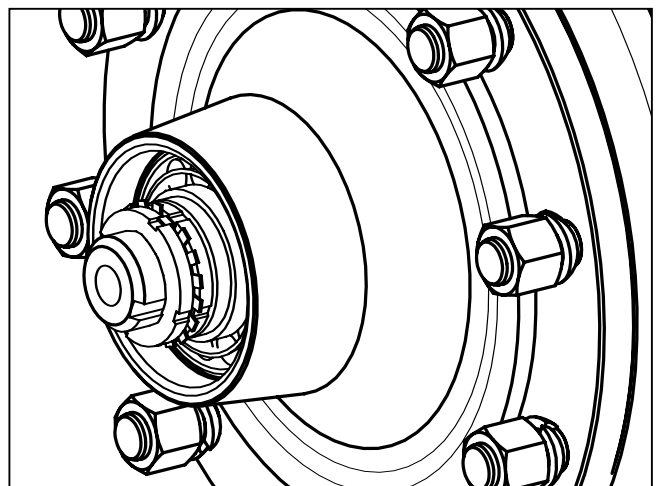
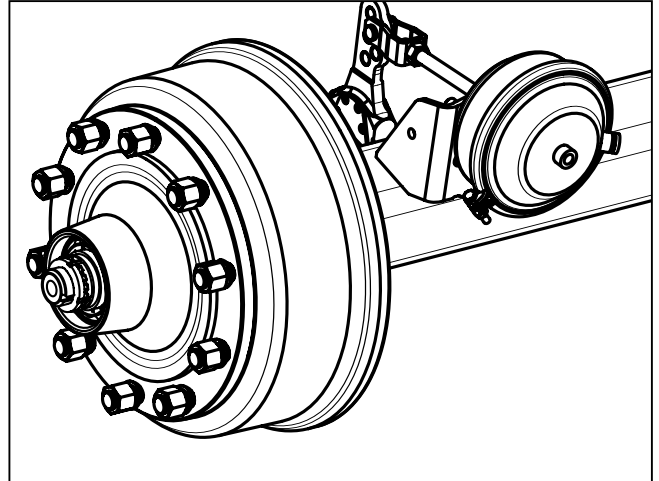

Släpvagnsaxlar

3 Kontroll av bromsbeläggens tjocklek

– var 200:e driftimme –

Öppna inspektionshålet genom att dra ut gummipluggen (om sådan finns).

När beläggens återstående tjocklek är

a: nitade belägg 5 mm
 (N 2504) 3 mm

b: limmade belägg 2 mm

måste bromsbeläggen bytas.

Sätt tillbaka gummipluggen.

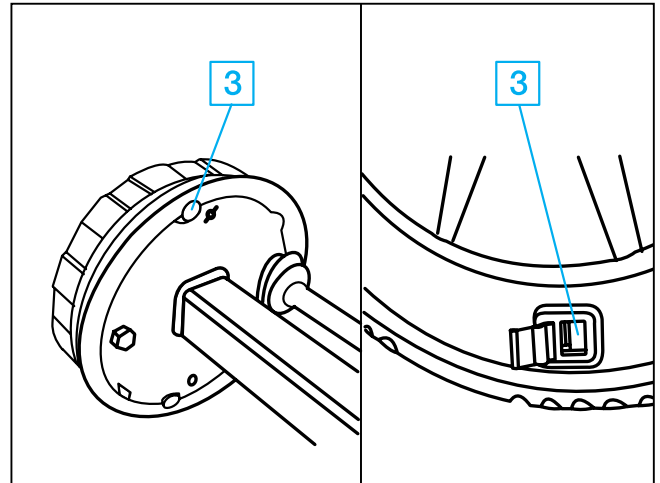

Justering av bromsar

Beroende på funktionen ska bromsarnas slitage och funktion kontrolleras löpande och vid behov ska de justeras.

En justering krävs när ca 2/3 av cylinderns rörelse används vid en kraftig inbromsning. Palla upp axeln och säkra fordonet så det inte kan komma i rullning.

4 Justering av bromshävarm

– var 200:e driftimme –

Skruva av 6-kantmuttrarna, dra ut skruvarna. Böj upp bromshävarmarnas spår något. Bromshävarmarna kan nu dras av. Vridnockaxlarna tills det att beläggen ligger an i trummorna. Skjut på bromshävarmarna i korrekt läge pånockaxlarna, sätt i skruvarna och montera muttrarna.

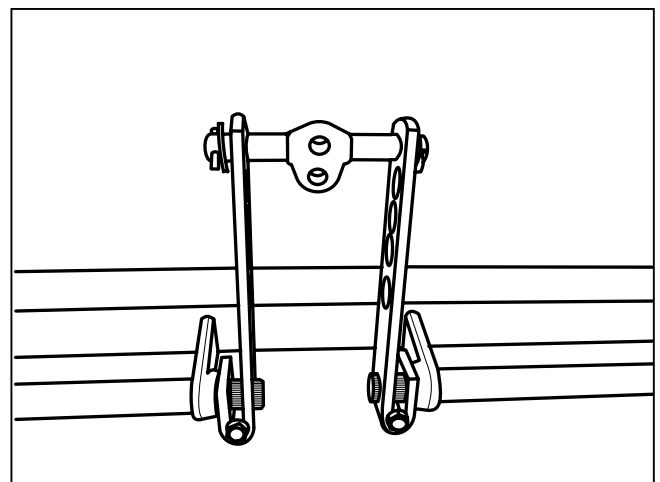

- 5 Justering av manuell bromshävarm**
 (Automatisk bromshävarm ska ej justeras efter grundinställning)
 – var 200:e drifttimme –

Manövrera bromshävarmen för hand i tryckriktningen. Om membrancylindertryckstången har en dödgång på mer än 35 mm måste hjulbromsen justeras.

Inställningen sker på bromshävarmens justersexkant.
 Ställ in dödgången "a" till 10 - 12% av den anslutna bromshävarmens "B" hävarmlängd, t.ex. hävarm 150 mm =
 dödgång 15 - 18 mm.

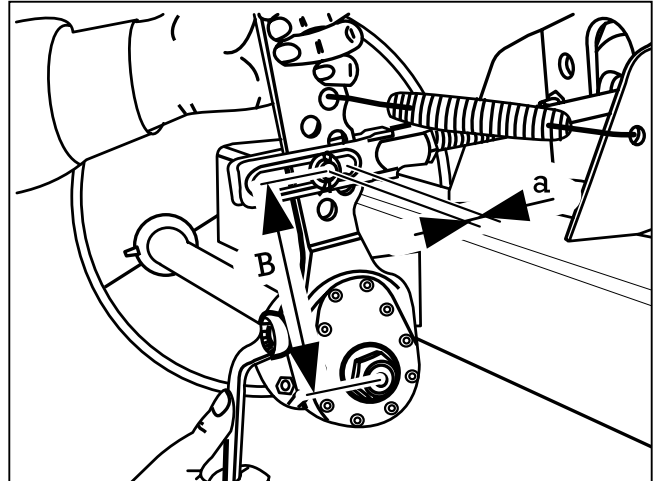

- 6 Justering av expanderbromsar**
 – var 200:e drifttimme –

S 3006-7 RAZG:

Säkra släpvagnen så att den inte kan komma i rörelse och palla upp den. Lossa bromsstagen till påskjutsbromsen och handbromsspaken. Blockera backautomatiken genom att en sprint eller ett borr (< Ø 4 mm) utifrån sticks in i hålet (stick in minst 50 mm). Sprintar ska vara monterade i samtliga bromssköldar under hela justeringsförfarandet.

Dra åt justermuttern (pos. B) på hjulbromsen med en nyckel tills hjulen blockeras i körriktningen.

Vrid tillbaka justerskruven så mycket att det inte finns någon märkbar bromsverkan när hjulet roterar framåt.

Observera:

Hjulbromsen får endast justeras med hjälp av justerskruven.

Montera åter stagen till påskjutsbromsen och justera till glappfritt spel mellan anligningspunkten på påskjutsbromsens hävarm och tryckstången.

Påskjutsbromsens tryckstång måste vara helt utdragen och påskjutsbromsens hävarm måste ligga mot tryckstången. Testa genom att dra åt parkeringsbromsen lätt

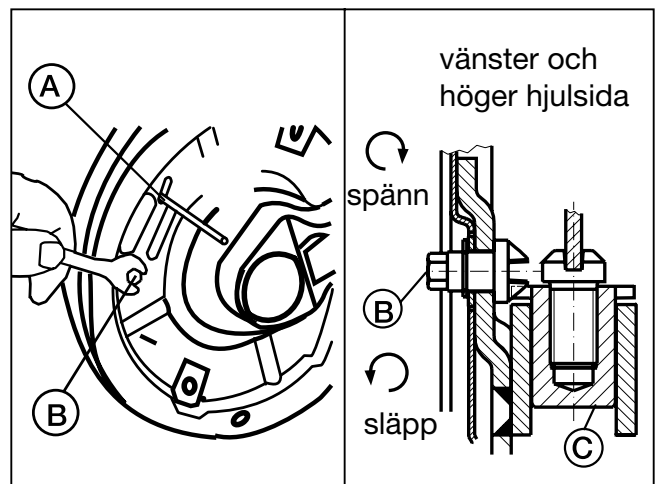

och kontrollera att bromsmomentet (i körriktningen) är lika på höger och vänster sida.

Kontrollera att bromsverkan inleds samtidigt på alla bromsar.

Varning:

Avlägsna sprintarna (A) ur bromssköldarna när bromsjusteringen är klar.

Luftfjädring

Servicearbeten Översikt Utförlig beskrivning på sidorna 22 - 25 <input type="checkbox"/> Servicearbeten	efter första körning med last	var 200:e driftimme ¹⁾	var 500:e driftimme minst en gång per år ¹⁾
Servicearbeten <input type="checkbox"/> Visuell kontroll Kontrollera alla komponenter beträffande skador och slitage. <input type="checkbox"/> 1 Luftfjäderbälgar: Kontrollera kondition. <input type="checkbox"/> 2 Luftfjäderventiler: Kontrollera kondition, täthet och åtdragning. <input type="checkbox"/> 3 Kontrollera att fjäderkrampor är korrekt åtdragna. Åtdragningsmoment med momentnyckel: M 24 M = 650 Nm (605 - 715 Nm) <input type="checkbox"/> 4 Kontrollera att fjäderbultarna är korrekt åtdragna. Åtdragningsmoment med momentnyckel: Främre fäste: M 30 M = 900 Nm (840 - 990 Nm) C-balk: M 30 M = 900 Nm (840 - 990 Nm) <input type="checkbox"/> 5 Kontrollera att stötdämparfästena är korrekt åtdragna och oskadda. Åtdragningsmoment med momentnyckel: M 24 M = 420 Nm (390 - 460 Nm) <input type="checkbox"/> 6 Kontrollera att bälgfästena är korrekt åtdragna. Åtdragningsmoment med momentnyckel: M 12 M = 66 Nm (62 - 73 Nm) M 16 M = 230 Nm (214 - 253 Nm) <input type="checkbox"/> 7 Kontrollera axellyften betr. slitage och att den är korrekt åtdragen M 16 M = 230 Nm (214 - 253 Nm)			

¹⁾ vid svåra driftförhållanden motsvarande oftare

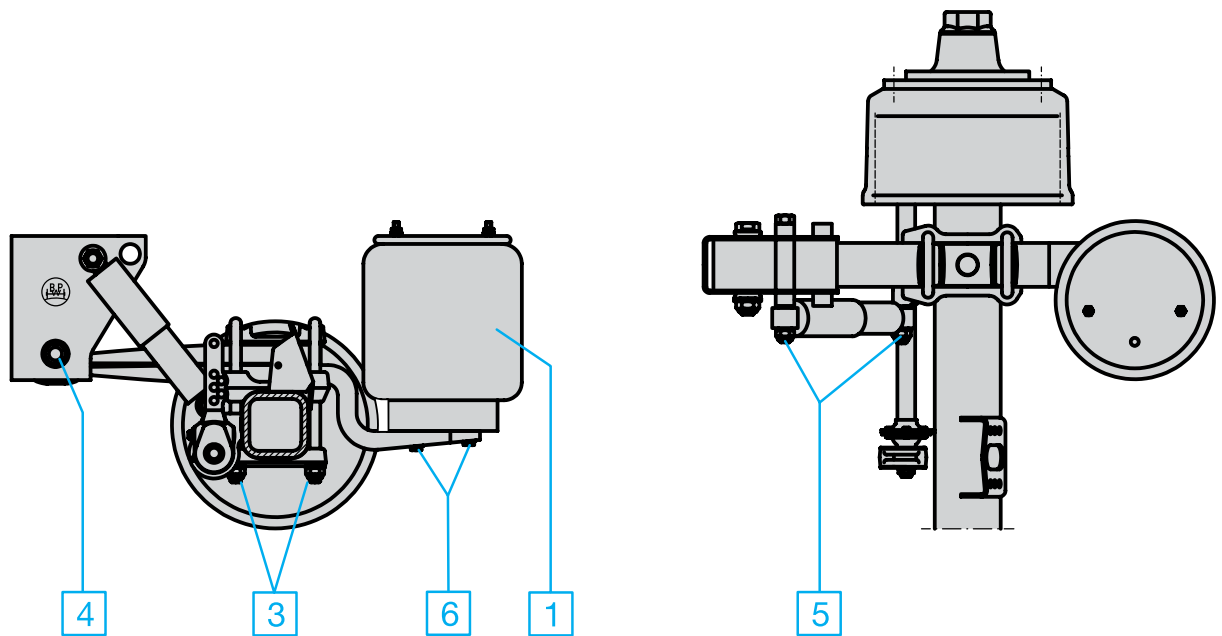

BPW luftfjäderaggregat

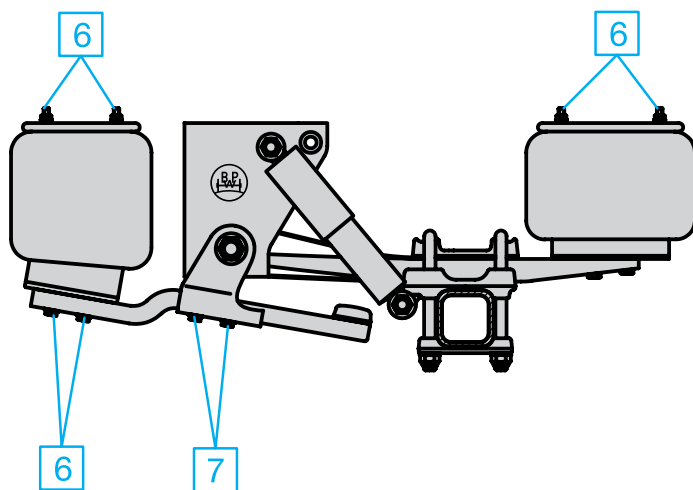

BPW luftfjäderaggregat med axellyft

Hydropneumatiska axelaggregat

① Dämpcylindrar, övre och nedre

– var 200:e drifttimme –

Smörj smörjnipplar med BPW special-långtidsfett (ECO-Li 91) tills nytt fett tränger ut ur lagerställena.

Förutom smörjning ska beaktas att cylindern och tilloppet alltid är avluftade.

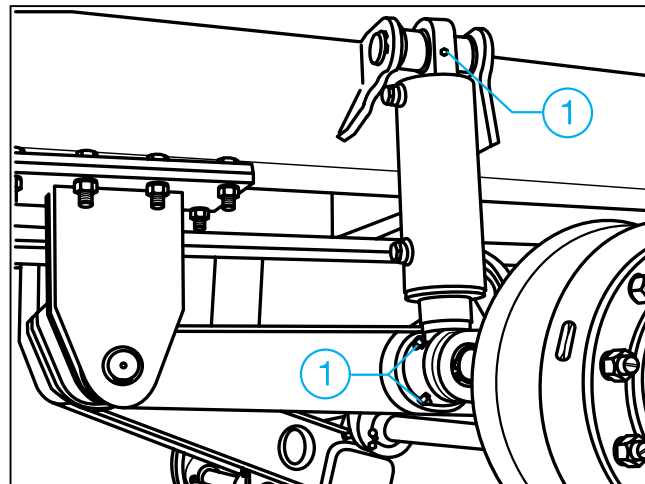

- Visuell kontroll

– var 200:e drifttimme –

Kontrollera alla komponenter beträffande skador och slitage.

① Kontroll av dämpcylindrar beträffande kondition och täthet

– var 500:e drifttimme,
minst en gång per år –

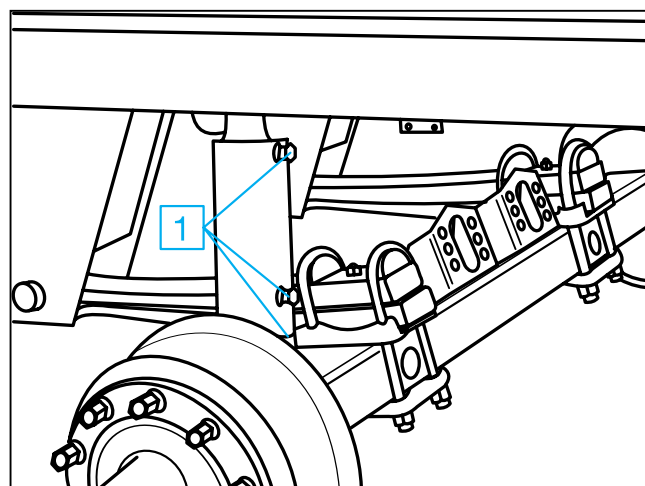

② Kontroll av dämpcylindrarnas fästen

– var 500:e drifttimme,
minst en gång per år –

Kontrollera dämpcylindrarnas fästen beträffande slitage och fastsättning.

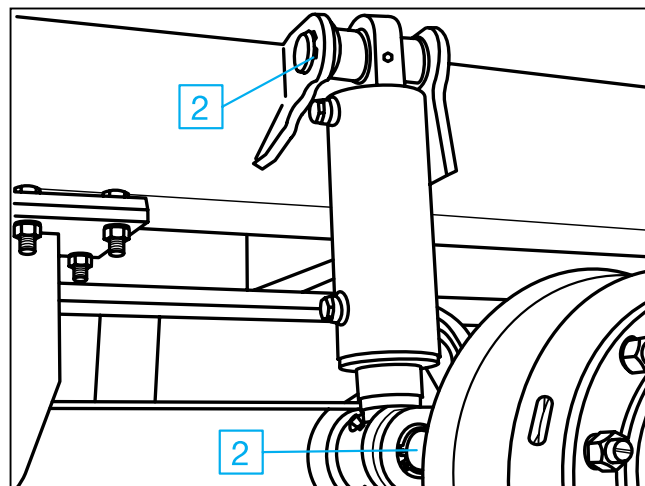

3 Fjäderinfästning

– var 200:e driftimme, första gången efter den första körningen med last –

Kontrollera att fjäderkrampornas låsmuttrar är korrekt åtdragna. Om skruvförbandet är löst ska muttrarna dras åt korsvis i flera steg. Det är inte tillåtet att svetsa på fjäderpaketet! Åtdragningsmoment med momentnyckel:

$$M\ 24 \quad M = \mathbf{650\ Nm} \ (605 - 715\ Nm)$$

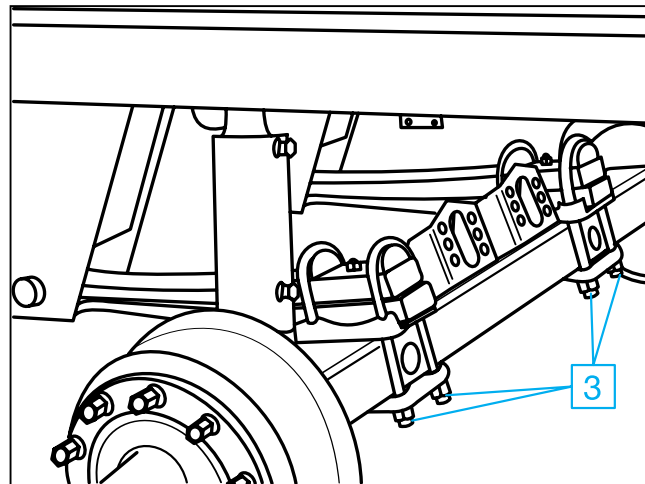

4 Fjäderbultar

– var 500:e driftimme minst en gång per år, första gången efter den första körningen med last –

Kontrollera bussningar med åtdragen broms. Flytta fordonet något framåt och bakåt, eller tryck fjäderöglorna uppåt/nedåt med ett spett. Därvid får det inte finnas något glapp i fjäderöglan. Vid glapp kan fjäderbulten vara skadad.

- Kontrollera slitplåtarna på sidan i fästet.
- Kontrollera att låsmuttern M 30 på fjäderbulten är åtdragen.

Åtdragningsmoment med momentnyckel:

$$M\ 30 \quad \mathbf{M = 900\ Nm} \ (840-990\ Nm)$$

Livslängden på gummi-stål-bussningen är beroende av att den inre stål-bussningen sitter fast.

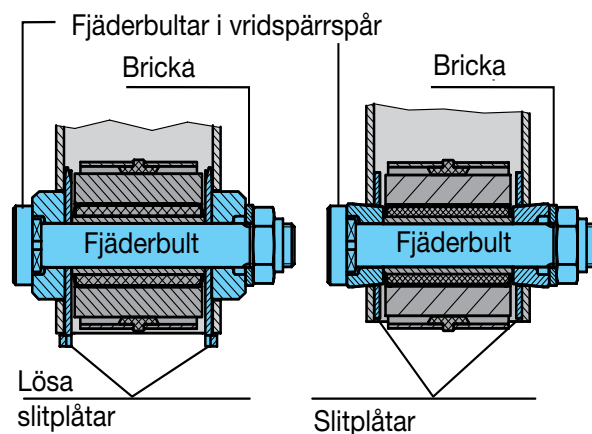
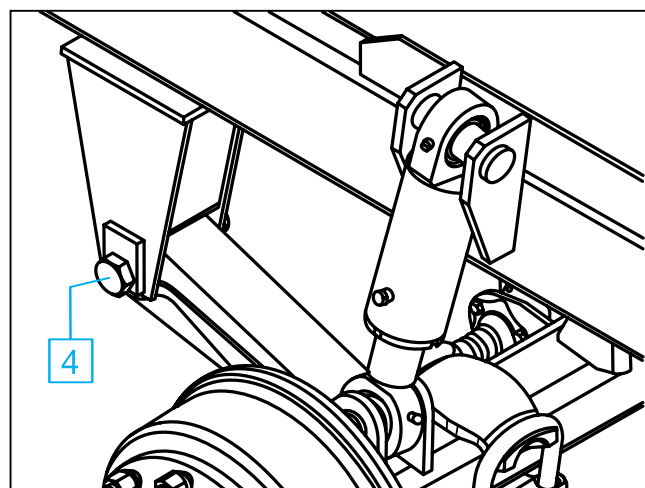



METSJÖ *Ivarssons i Metsjö AB*

**Produktion sker på Metsjö Norrgård som är belägen utanför Linköping Sverige.
 Vi tillverkar förutom vagnar även maskinhallar samt mobila förråd.
 Ivarssons i Metsjö AB förbehåller sig rätten för produktändringar.**

Ivarssons i Metsjö AB
585 92 Linköping
Tel 013-593 10 Fax 013-590 84
www.metsjo.se
info@metsjo.se