

Hautoo Fahrradanhänger

Montage Handwagen-set

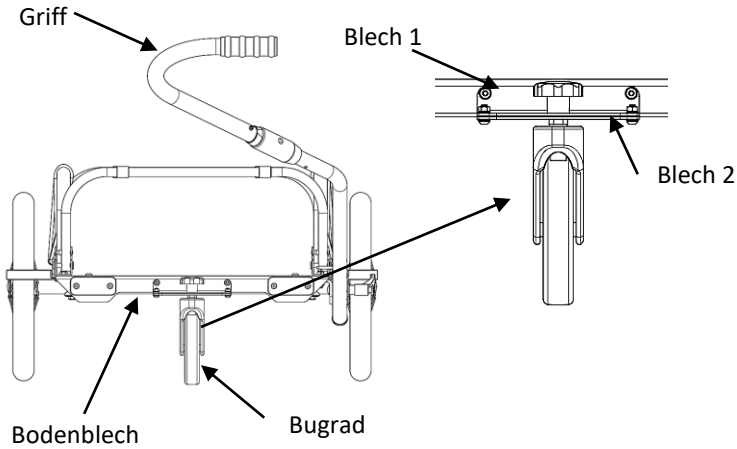

Blech 1 (kurz)

Blech 2 (lang)

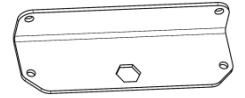
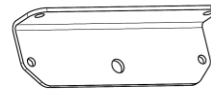

Schritt 1: Bleche an Bodenblech befestigen

Blech 1 von vorne und Blech 2 von hinten an das nach unten gekantete, vordere Blech des Bodenblechs fügen und mit den Schrauben M6 x 20 (lang), den Unterlegscheiben und den Muttern M6 sichern (nur leicht anziehen).

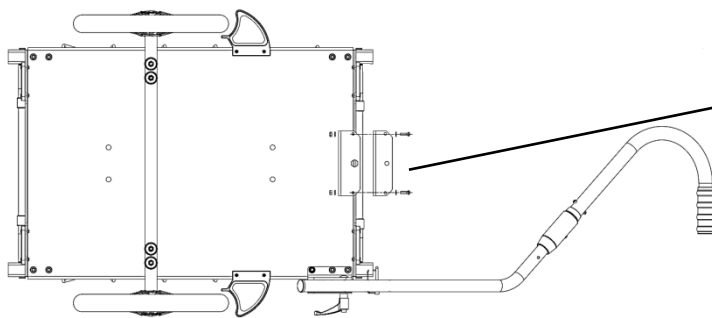

Mutter M6 (2x)

Blech 1

Schraube M6x20 (2x)

Blech 2

Scheibe (4x)

Schritt 2: Bleche verbinden

Blech 1 und Blech 2 mit den Schrauben M6 x 16 (kurz), den Unterlegscheiben und den Muttern M6 verschrauben. Schrauben aus Schritt 1 fest anziehen.

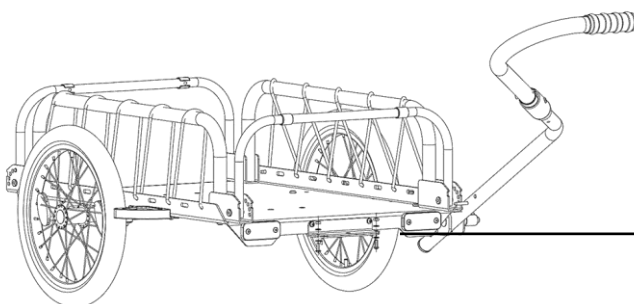

Mutter M6 (2x)

Scheibe (4x)

Schraube M6x16 (2x)

Hautoo Fahrradanhänger

Montage Handwageneset

Schritt 3: Bugrad befestigen

Schraube des Bugrades so von unten durch die Bohrungen Blech 1 und 2 schieben, dass die Mutter im Sechskant von Blech 2 liegt. Sternschraube von oben fest anziehen.

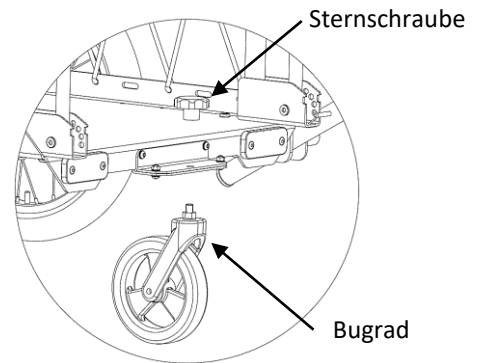
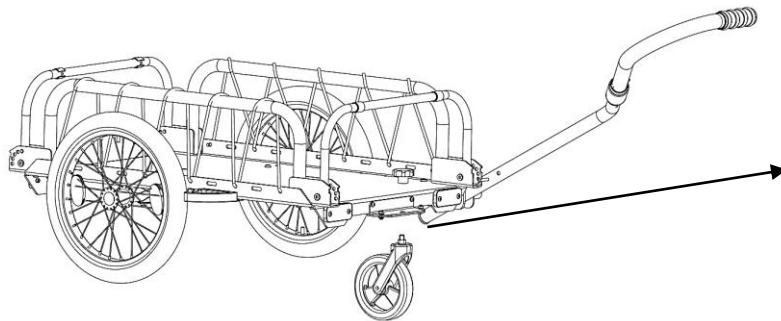

Achtung! Im Anhängerbetrieb am Fahrrad muss das Bugrad entfernt werden. Die Bleche können am Anhänger verbleiben.

Schritt 4: Deichsel verstellbar machen

Klappsplint von Deichselblech in Deichsel versetzen. Klemmhebel leicht lösen, sodass die Deichsel in der Höhe beweglich ist.

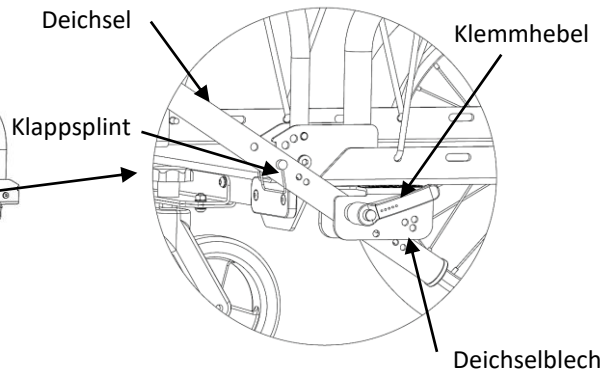
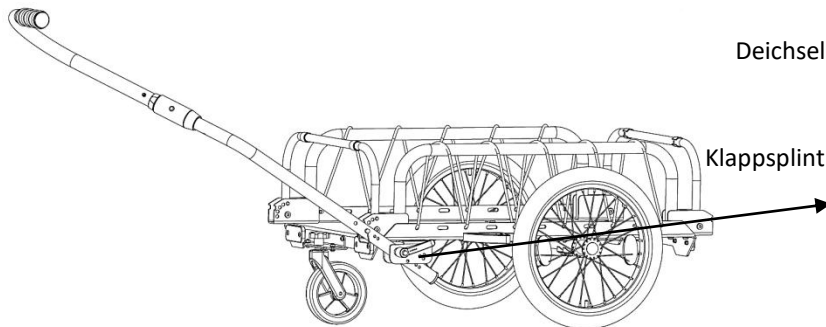

Schritt 5: Abstellen

Deichsel bis zum Anschlag hochkippen. Klemmhebel festziehen, sodass die Deichsel nicht nach unten kippen kann.

